

Land van de Woestijne



Tijdschrift van de
Heemkundige kring „Arthur Verhoustraete” Aalter

39e jaargang - nr. 1 - 2016



Drukkerij typo/offset, Captains of Printing - Latrédruk - Aalter
Kaftontwerp: Roger Defruyt

IN MEMORIAM MAURICE THYS (1925-2016)

Het bestuur van de Heemkundige Kring Arthur Verhoustraete – Aalter meldt u het overlijden van ons erebestuurslid Maurice Thys op 13 februari 2016.



Maurice is geboren te Aalter op 18 juli 1925. Hij groeide op te Aalter en na zijn studies werd hij beambte bij de Belgische Spoorwegen in Brussel. Hij werkte daar tot aan zijn pensionering. Al die tijd bleef hij in Aalter wonen. Maurice was lid van verschillende verenigingen en had ook belangstelling voor het verleden van Aalter. Toen in 1977 op initiatief van wijlen Roger Defruyt in Aalter een heemkundige kring werd opgericht, behoorde hij samen met Luc Stockman, Marcel Saelens, Maurice Michiels, Anna en André Verhoustraete tot de stichters.

Op de bestuursvergadering van 10 november werden naast de stichters ook Jan Camerlinckx, Eric Claeys, Jean Van Cleven en Robert Verhelst als bestuursleden opgenomen. Het eerste nummer van het tijdschrift 'Land van de Woestijne' verscheen in november 1977 en werd officieel voorgesteld op het gemeentehuis op 11 december 1977. In het eerste nummer van het Land van de Woestijne startte Maurice Thys de rubriek 'Wie kent wie?', waarin oude foto's werden gepubliceerd en toegelicht. Jarenlang kreeg die rubriek een vaste plaats in het tijdschrift. Daarmee haalde Maurice heel wat oud beeldmateriaal over Aalter van onder het stof.

Ter gelegenheid van de voorstelling van het tijdschrift werd een foto gemaakt van het voltallige bestuur van dat ogenblik.

Het 59 bladzijden tellende tweede nummer was volledig van de hand van Maurice Thys en helemaal gewijd aan de bevrijding van Aalter in september 1944. Van dit zogenaamde Polennummer werden ettelijke exemplaren bijgedrukt, die hun weg vonden naar talrijke Aalterse families.

Geboren in 1925 had hij de Eerste Wereldoorlog niet meegemaakt, maar als kind en jonge man ving hij de vele verhalen op van wat



*Het bestuur van de Heemkundige Kring Arthur Verhoustraete op 11 december 1977. Zittend van links naar rechts: Maurice Thys, Luc Stockman, Anna Verhoustraete, Roger Defruyt, André Verhoustraete, Jan Camerlinckx. Staand: Marcel Saelens, Jean Van Cleven, Maurice Michiels, Robert Verhelst, Eric Claeys, Achiel Taildeman.
Foto: archief familie Defruyt*

er in 1914-1918 in Aalter gebeurd was. In één van de vele artikels die hij schreef, zou hij al die verhalen tot een omvattende tekst verwerken. De Tweede Wereldoorlog had hij zelf meegemaakt in zijn jeugd en die oorlog en bezetting lieten blijkbaar sporen na. Verschillende teksten heeft hij over die oorlog gepubliceerd. Hij zocht ook contact met Poolse soldaten die aan het kanaal in Aalter gevochten hadden, was één van de initiatiefnemers voor het oprichten van het Polencomité, de regelmatige herdenking van de bevrijding van Aalter in september 1944 en het oprichten van een herdenkingsmonument ter ere van de gesneuvelde Poolse soldaten.

Maurice had ook een belangrijk aandeel bij het opstellen van de buitengewone uitgave over de geschiedenis van de spoorweg in Aalter.

In de schoot van de kring was hij ondervoorzitter en later ook secretaris. Behalve zijn belangrijke bijdrage als auteur, was Maurice één van de drijvende krachten voor de kring. De ledenwerving, de publicatie van het tijdschrift en het stimuleren van activiteiten lagen

hem nauw aan het hart. Toen hij op gevorderde leeftijd het bestuur van de kring verliet, bleef Maurice een toevlucht voor diegenen die meer wilden weten over het verleden van Aalter en in het bijzonder over beide oorlogen. Zijn rijke collectie oude foto's stond steeds open voor wie beeldmateriaal zocht over één of ander onderwerp of gebeurtenis.

Langs deze weg bieden het bestuur en de leden van de Heemkundige Kring hun oprechte deelneming aan in de rouw die zijn echtgenote, zijn kinderen en zijn familie treft.

Het Bestuur

NOG WAT KLEINE VERHALEN OVER DE ‘GROOTE OORLOG’ IN AALTER

In 2010 brachten wij in dit tijdschrift een aantal verhalen bijeen die gebaseerd waren op briefwisseling uit het Aalterse Gemeentearchief. ⁽¹⁾ De grote herdenkingsactie heeft intussen tot gevolg dat steeds nieuwe collecties worden ontsloten. Zo lanceerde in het najaar van 2015 het Vlaams Instituut voor Archivering (VIAA) de site *nieuwsvandegrooteoorlog.be* (ook te bereiken via *hetgeheugen.be*). Dankzij de medewerking van een heleboel partners zijn duizenden krantenbladzijden uit de periode 1914-1918 gedigitaliseerd en dus raadpleegbaar over het internet. Ondanks het vele werk dat reeds in Aalter, Bellem, Lotenhulle en Poeke is gebeurd, levert een paar uur grasduinen in de collectie toch nog wat nieuwe informatie op. We vonden informatie over de hulp aan krijgsgevangenen, ontdekten een ‘*spionageverhaal*’ uit Poeke en lazen het uitgebreid relaas over de komst van de Duitse verkenners (Uhlanen) in Aalter.

DE KANTIEN VAN DE SOLDAAT

De *Kantien van de Soldaat* of het *Pakje van de Krijgsgevangene* werd opgericht in de beginjaren van de oorlog en stelde zich tot doel om de krijgsgevangenen soldaten hulppakketjes op te sturen. De krant *De Gentenaar-De Landwacht-De Kleine Patriot* droeg het initiatief een warm hart toe. De publicatie publiceerde lijsten met giften en probeerde het enthousiasme aan te wakkeren. Volgens deze bron was er ook in Aalter een afdeling van de *Kantien van de Soldaat*. In de editie van 6 oktober 1915 verscheen volgend bericht:

“Aalter – Onder dit opschrift zijn er twee of drie maal kleine giften voor de *Kantien van den soldaat* aangekondigd geweest.

Van het begin af werd dit werk in de gemeente Aalter gesticht. De talrijke en milddadige gevers, het voorschrift navolgende ‘dat uw linkerhand niet wete wat uw rechter hand geeft’, hebben tot hertoe niets kenbaar gemaakt.

Drie juffers, waarvan de iever de bescheidenheid evenaart, hebben het werk op zich genomen en dit niet alleen voor Aalter maar ook voor de gemeenten Lootenhulle, Hansbeke en Poeke en dikwijls ook voor andere gemeenten.

Tot op heden is ontvangen geweest van bijzondere giften en van col-

lectes 774 fr., van den Footballclub van Aalter 105 fr. en dank aan de toewijding dier edele jonkheid, is eene dergelijke som nog te verwachten.

84 kostelooze kantienen werden verzonden. Daarenboven aan de krijgsgevangenen van Aalter, voor ieder een dikke wollen baai, een wollen onderbroek en kousen, voor eene waarde van 210 franken.

Door tusschenkomst van Het Werk der Kantien zenden de gemeenten Lootenhulle, Hansbeke en Poeke maandelijks doozen en ook winterkleedingstukken werden reeds gezonden.

Elken zaterdag zijn de juffers ter beschikking van het publiek van twee tot vier uren; alles wordt kosteloos gedaan, verzendingen van geld, pakjes en brieven. Dit diene tot bericht aan de belanghebbenden.

Het lokaal komiteit der Kantien.” ⁽²⁾

In eerdere edities van de krant zijn inderdaad reeds een beperkt aantal sporen te vinden van giften. In juni 1915 doneert A. Rutsaert pakje nr. 215 in de rij en een maand later zenden de leerlingen van de (vrije) scholen uit de Brouwerijstraat en de Weststraat 65 frank (“13 kantienen voor 13 krijgsgevangen”). ⁽³⁾

Maar het gros van de inspanningen wordt toch geleverd door voetbalclub *Aalter Sportief*. In de zomer van 1915 spelen zij een aantal wedstrijden tegen streekploegen ten voordele van het goede doel. Op zondag 4 juli tegen Knesselare, op 29 augustus tegen Eeklo, op 26 september tegen Zomergem. De opbrengst van het *inkomgeld*, dat kan variëren van 10 centiem tot 25 centiem, gaat dan telkens naar het goede doel. ⁽⁴⁾

Het is onduidelijk of dit succesvolle initiatieven zijn. De krant doet in elk geval haar best om het als een spektakelstuk voor te stellen. Het verslag over de wedstrijd in Eeklo klinkt goed. Van oorlog is er nauwelijks sprake: “*Vijf weken geleden, bij eene ontmoeting tusschen dezelfde clubs, kon de plaatselijke ploeg na eenen hardnekkigen betwisten match en eenen extratime, den zege behalen met 4 goals om 3. Beide ploegen zullen aanzienlijk versterkt den strijd aangaan, en 't zal de moeite waard zijn den kamp te volgen. Wie dus eenen aangenamen Zondag namiddag wil overbrengen zal deze ontmoetig willen bijwonen en tevens medewerken aan een edel doel, want de opbrengst is bestemd voor het zenden van kantienen naar onzen krijgsgevangenen in Duitschland.*” ⁽⁵⁾

Aalter Sportief was een merkwaardig fenomeen, zo noteerde ook Roger Vanlaere in zijn standaardwerk over de Aalterse voetbalploegen. Volgens hem waren het de families Dierickx en Goeminne die de vereniging droegen. Ook de vrouwen (echtgenotes en vrienden van de spelers) waren er actief bij betrokken. Vanlaere wijst er verder ook op dat drie dames uit deze entourage door de Duitsers werden opgepakt nadat er tumult was ontstaan bij de overbrenging van een neergestorte Engelse piloot. In combinatie met de informatie die wij nu vinden over de hulp aan de krijgsgevangenen kan wellicht toch wel worden afgeleid dat de voetbalclub bijzonder vaderlandslievend was. De vrouwen die de *Kantien van de Soldaat* in Aalter uitbouwden (en die in het stuk niet worden genoemd), moeten wellicht in deze kringen worden gezocht. ⁽⁶⁾

EEN SPION OPGEPAKT IN POEKE

In het liberale blad *Journal de Gand* lezen wij dan weer over een merkwaardig ‘spionageverhaal’ uit Poeke. Eind september 1914 bevindt de Gentse kunstenaar-architect Armand Heins (1856-1938) zich in Ruiselede. Heins heeft op dat ogenblik reeds een uitstekende reputatie op het gebied van het tekenen van historische gebouwen. Hij heeft het plan opgevat om overal te lande tekeningen te maken van gebouwen die een zekere waarde hebben. En blijkbaar zet het oorlogsgeweld geen rem op zijn activiteiten. Met zijn schetsboek en tekenmateriaal blijft hij het land doortrekken. Maar de wakkere burgers van Ruiselede hebben het niet zo voorzien op vreemdelingen die tekeningen maken. In de chaos en onzekerheid van die oorlogsdagen aanzien zij Heins voor een spion.

Wanneer Heins naar huis trekt, wordt hij in Poeke door enkele Belgische soldaten gesommeerd om te stoppen. De man mag zich verantwoorden voor zijn daden tegenover een gendarm. “*De forten in de buurt zijn weliswaar zeldzaam, maar het lijkt toch raadzaam om te controleren of het potlood van de bezoeker niet een of ander geheim heeft ontsluit dat de nationale verdediging kan in gevaar brengen,*” zo klinkt het cynisch (eigen vertaling).

Interessant in het verhaal is ook nog het volgende. In die dagen zijn er in België aanplakborden te vinden met advertenties van het voedingsmerk Heinz. Een van die borden verbeeldt een grote augurk, in een ‘*verschrikkelijk groen*’, met daarop de merknaam gespeld. Volgens

sommigen is dit een belachelijke reclame. Het kan niet anders dan dat deze reclamepanelen verborgen boodschappen bevatten voor de invalende troepen. Bovendien is Heinz toch wel een Duitse naam bij uitstek. Een van de wakkere soldaten die Heins aanhoudt in Poeke stelt hem dan ook uitdrukkelijk de vraag of de Gentse kunstenaar niet op de een of andere wijze met de zaak te maken heeft: Heins – Heinz... het is allemaal een pot nat... Heeft *hij* die borden niet getekend om zijn ‘*vermeende landgenoten*’ op weg te helpen?

De zaak wordt uiteindelijk uitgeklaard en de kunstenaar kan beschikken. Als gevolg van het bericht in het blad krijgt Armand Heins naar eigen zeggen bezoek van een vertegenwoordiger van het bedrijf. Die stelt uitdrukkelijk dat de firma Amerikaanse wortels heeft. Het bedrijf is in 1869 opgericht in Pennsylvania, verkoopt in de begindagen o.a. augurken en wordt later bekend als ketchupfabrikant. De man vraagt aan Armand Heins om dit nog eens uitdrukkelijk te communiceren aan de correspondent van het blad, wat dan ook gebeurt. Het Heinz-reclamepaneel kan dan wel getuigen van slechte smaak maar het is zeker geen verborgen boodschap van Duitse spionnen. En een kunstenaar legt op het platteland maar weinig militaire geheimen bloot. Het is een mooie illustratie van de paniek en de vrees die in die herfstdagen ook hier in de streek leefde. ⁽⁷⁾

... EN NOG MAAR EENS DE UHLANEN

Het verhaal van de komst van de uhlanen te Aalter op 24 augustus 1914 is reeds herhaaldelijk beschreven. Jan Camerlinckx besteedde in zijn eveneens hier verschenen overzicht ‘*Den Grooten Oorlog*’ in Aalter en omgeving uitgebreid aandacht aan de komst van deze voorhoede. ⁽⁸⁾ Zoals dat in die dagen zeker gebeurde, namen de kranten gretig de berichten hierover op. De socialistische krant *Vooruit* liet zich inspireren door het relaas van Victor De Lille en nam in zijn editie van 31 augustus 1914 de volledige beschrijving op. Aansluitend bij het spionageverhaal in Poeke (dat zich weliswaar later afspeelt) zien wij dat ook hier wordt geloofd dat reclamepanelen verborgen boodschappen bevatten. Politiecommissaris Van de Genachte is eens te meer op zijn hoede en laat ze afbreken. Ook de paniek die uitbreekt bij de komst van de Duitse verkenners wordt treffend beschreven. Het verhaal eindigt wel met een positieve noot. Ondanks alles heeft de vijand maar weinig schade aangericht.

“Wat er te Aalter is gebeurd

Aan 't Getrouwe Maldeghem, een plaatselijk blad, ontlene wij het volgende over het gebeurde te Aalter: “Maandag 24 Oogst werd per telefoon gemeld dat vijf uhlanen op weg waren naar Aalter. Inderdaad, de eerste tram uit Thielt werd onderweg door hen stilgehouden en doorzocht, waarna toelating naar Aalter voort te rijden. De Uhlanen hielden stil aan het huis Eelbode aan het Oud Leyken. Zij deden zich koffie opdienen en waren zeer beleefd. Dan reden zij gezwind naar Aalter, door het dorp, en reden de statie in. Twee hunner liepen te voet binnen, terwijl de drie andere de paarden vasthielden en met gereed geweer het volk bewaakten. In het bureel riepen zij: “Handen auf! Nicht mehr zu telefonieren!” Een hunner hield het geweer op het personeel gericht, terwijl de anderen de draden van den telefoon en van den telegraaf afsneden. Toen hij daarmee gedaan had, maakte hij drie kardoezen klaar en ging die plaatsen op wisselspooren voor de statie. Hij stak het vuur aan de lonten en liep naar zijn paar: “Jetzt laufen Herren, laufen!” riep hij, en allen vluchtten over de hekkens der statie. Toen de uhlanen 150 meters ver waren, ontploften de drie kardoezen met vreeselijk geknal. Stukken van dertig centimeters lang waren uit de riggels gerukt en vlogen fluitend ten allen kante. Een stuk van dertig centimeters lang vloog door 't dak en de zoldering van J. De Backer, zwijnenkoopman, 4 minuten ervan af, en kwam terecht in eene slaapkamer, weinig schade veroorzakende. Een stuk van tien centimeter viel in den notelaar van De Mulder (melkerij) op 8 minuten afstand der statie. Een stuk is ook gevallen 10 minuten ver bij de wed. Landschoot. Al de ruiten van het koopwarenmagazijn vlogen in stukken.

De uhlanen reden naar Aalterbrug en van daar langs de vaart naar Nieuwendam. Zij stapten af ten huize van Felix De Boever; al de huisgenooten waren gevlucht. Een jongen van een twaalftal jaren die er uit Brussel was aangekomen sedert eenige dagen was kinderachtig benieuwd blijven staan om te kijken. De jongen volgde de uhlanen in huis en vroeg wat zij verlangden. Hij maakte koffie, haalde brood en vleesch en bediende de soldaten die hem hunne geweren en verrekijker toonden. Zij betaalden hem en hij antwoordde op hunne vragen; hij ging met hen mede om ze op den weg te zetten. Aan den ijzeren weg komende, waar de barreelwacht in de bosschen gevlucht was, stapten zij af, zij gingen in de kabien en smeten al de seindraden af; een telegraafpaal werd afgezaagd en afgeworpen, deze bleef staan door de spanning der draden weerhouden. Zij sneden den draad der bliksem-afleiding van het groot signaal af, denkende den draad van het signaal vernield te hebben. Dan plaatsten zij zes picrietbommen in de riggels om den eerstkomenden trein in de lucht te doen vliegen; dan sprongen

zij te paard reden door de Langedreef naar Maria-Aeltre waar zij aan de kerk bleven staan. De kerk was vol volk en in een oogwenk liepen vrouwen en kinderen huilende buiten.

De uhlanen lachten dat zij schokten en reden op draf voort langs St.-Pietersveld naar het Lindenveld. Daar hielden zij stil, twee hielden de wacht, drie gingen zich wasschen en ververschen, waarna zij zich eene smis deden aanduiden om de ijzers hunner paarden in goede staat te brengen. Zij reden dan voort tot aan de Weldadigheidsschool der meisjes en verdwenen in de richting van Wyngene om er een troep van 150 te vervoegen die den nacht hadden doorgebracht te Ardoeye.

De snelrein van Brugge met veel volk op, was intusschen tot op Maria-Aeltre gestoomd en werd door eene signaalvlag stil gelegd. De statieoverste, het hoofd verliezende, sloeg telefoon en telegraaf-toestel buiten gebruik en vluchtte met vrouw en kinderen op den trein, die dan

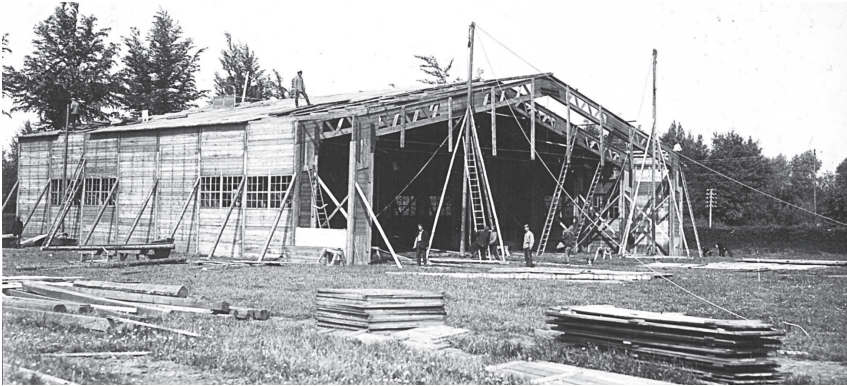

In de kranten van 1918 wordt ook melding gemaakt van het vliegveld van St.-Maria-Aalter. Het wordt beschouwd als een 'Gotha-nest', naar de Duitse bommenwerpers die daar waren gestationeerd. Op de bovenste foto (mei 1918) ziet men Duits vliegtuig landen. De onderste foto geeft een beeld van de constructie van de toch wel grote hangars voor vliegtuigen (1916).

achteruit stoomde naar Brugge. De policiekommissaris deed aan beiden kanten van den ijzerenweg al de reklaamborden wegbreken welken dienen konden om aanduidingen aan de vijand te geven. Inwoners van Aeltre waren per velo gaan zien wat de uhlanen uitgericht hadden. Zij vonden de picrietbommen op den ijzerenweg en wierpen ze in de vaart. Intusschen was het dienstpersioneel der statie van Aeltre terug in de statie gedrongen en hadden telefoon en telegraaf hersteld, terwijl men de wacht inrichtte op den kerktoren en langs de steenwegen van Ruysselede en Lootenhulle om den vijand af te spieden, die vermoed werd langs die kanten. Terwijl was een trein met werklieden en materiaal gevraagd en aangekomen om de riggels te herstellen. Na den noen was was alles in voeg en het verkeer per ijzerenweg hersteld.⁽⁹⁾

TOT SLOT

Wie zelf op zoek wil gaan naar andere verhalen uit de Eerste Wereldoorlog, kan terecht op www.nieuwsvandegrooteoorlog.be

Peter LAROY

Bronnen:

- ¹ P. LAROY, Nog wat kleine verhalen over de ‘Groote Oorlog’ in Aalter, *Land van de Woestijne*, 2010, 4, p.51-62. Dit was – *in tempore non suspecto* – een uitloper van de herdenking die de heemkundige kring in 2008 had georganiseerd n.a.v. de herdenking van het einde van de Eerste Wereldoorlog 90 jaar geleden.
- ² *De Gentenaar-De Landwacht-De Kleine Patriot*, 6 oktober 1915.
- ³ *De Gentenaar-De Landwacht-De Kleine Patriot*, 28 juni 1915 en 20 augustus 1915. Over Rutsaert wordt later gemeld dat hij nog eens 20 frank geeft voor krijgsgevangene August Saey (2 oktober 1915).
- ⁴ *De Gentenaar-De Landwacht-De Kleine Patriot*, 3 juli 1915; 13 augustus 1915.
- ⁵ *De Gentenaar-De Landwacht-De Kleine Patriot*, 29 augustus 1915.
- ⁶ R. VANLAERE, *75 jaar voetbal in Aalter*, Aalter, 1991, p.60-61. Vanlaere noemt de namen van Louise Vande Walle en de zussen Bertha De Bruyne en Clara De Bruyne. Zij kregen respectievelijk 38 dagen en 28 dagen gevangenisstraf opgelegd. “Dit waren de eerste drie vrouwelijke verzetslieden die Aalter toen reeds bezat,” zo noteert de auteur, al is dat misschien wat overdreven.
- ⁷ *Journal de Gand*, 1 oktober 1914 en 8 oktober 1914.
- ⁸ J. CAMERLINCKX, ‘Den Grooten Oorlog’ in Aalter en omgeving. Het plateland in de greep van oorlog en bezetting. Deel 1. De eerste maanden van de oorlog en het begin van de bezetting, *Land van de Woestijne*, 2014, 4, p.50-55. In ons aangehaald artikel uit 2010 namen wij een krantenknipsel op als illustratie uit *L’Echo d’Ostende*: ‘La voie vers Gand est coupée à Aeltre’.
- ⁹ *Vooruit*, 31 augustus 1914.

DE N.V. SOCOTHER ...

OOIT EEN BLOEIEND BEDRIJF IN ONZE GEMEENTE

De firma Socother werd op 12 oktober 1954 in de vroegere werkplaatsen van de PVBA Tissage d'Aeltre in de Boomgaardstraat 14 te Aalter ⁽¹⁾ opgericht door eigenaar Jean Seynaeve (Seyntex Tielt) samen met beheerder Guy de Schietere de Lophem. De eerste 5 jaren van het bestaan waren er 3 directeurs die in korte tijd elders zijn gaan werken of zelfs op zichzelf begonnen zijn als installateur (Oechler - D). Daarna werd Eric Bergez directeur en bleef dat tot aan zijn pensioen. De laatste jaren van het bedrijf werd hij opgevolgd door een zekere De Cuyper (afkomstig van Oedelem – kwam van Omco).

Guy de Schietere de Lophem woonde na de dood van ridder Paul van Outryve d'Ydewalle in 1930 op kasteel Sint-Hubert te Rudervoorde. De beheerder van N.V. Socother werd eigenaar van dat kasteel omdat hij de kleinzoon was van ridder Paul van Outryve d'Ydewalle. ⁽²⁾

De eigenaar van N.V. Socother, Jean Seynaeve, woonde toen in kasteel Hontzocht te Beernem. ⁽³⁾

Eind de vijftiger jaren van vorige eeuw kwam het jonge Duitse gezin Otto Oechler met zijn vrouw Gertrude en de drie kinderen, nl. Annelie, Heinz en Falk naar Aalter wonen. Ze namen hun intrek in het mooie villaatje naast het bedrijf Socother in de Boomgaardstraat nummer 16. In de mooie tuin stond toen een wip en een schommel. Otto was een Duits ingenieur met een gouden hart die nogal veel lawaai maakte en graag een schnaps dronk. Vaak was hij op zakenreis maar als hij terug thuis kwam, werd er menig borrel gedronken in café 'The Corner' op de hoek van de Bellemstraat en de Boomgaardstraat.



*Café The Corner op de hoek van de Boomgaardstraat en de Bellemstraat.
Foto: Antoinette De Vreese-Matthys*



Melanie Oechler en familie

Melden u met diepe droefheid het heengaan van

De heer
Falk OECHLER

Echtgenoot van mevrouw Melanie Oechler

Geboren te Frankfurt (Duitsland) op
3 februari 1955 en thuis te Astene
van ons heengegaan op 3 juli 2010.

De evangelische afscheidsplechtigheid, waartoe wij u vriendelijk
uitnodigen, zal worden opgedragen in het funerarium
Van den Abeele, Dorpsstraat 77 te 9800 Deinze,
op **vrijdag 9 juli om 11u30**.

9800 Deinze, Erfgoedlaan 20

Uitvaartverzorging - funerarium Van den Abeele - Deinze, 09 387 09 68
www.uitvaartverzorgingvandenabeele.be

*Falk Oechler,
zoon van Otto Oechler.*

Overlijdensbericht van Falk Oechler.

Achiel De Smet werkte toen al in de Socother, maar al gauw werd hij een manusje-van-alles: in de tuin werken, boodschappen doen, koffie zetten, mevrouw en de kinderen wekken, ... Als Otto en 'Herr Smit', want zo noemde Otto hem, samen veel borreltjes hadden genuttigd, werd er soms heftig gediscussieerd over de oorlog. Soms ging dat zelfs zover dat baas Otto dreigde om 'Herr Smit' te ontslaan. Maar 's anderendaags was dat allemaal vergeten. In de helft van de zestiger jaren verhuisde het gezin Oechler naar Drongen en ook op dat ogenblik is Achiel De Smet met pensioen gegaan. ⁽⁴⁾

De zoon van Otto, namelijk Falk (°Frankfurt (D), 03.02.1955) overleed te Astene op 3 juli 2010. Moeder Gertrude leefde toen nog.

In 1955 startte de productie van de golcalor- en de socalorketels. Deze ketels waren een uitvinding van een Zwitsers ingenieur René Gossalter (°1900). De golcalorketels, met geïntegreerde boiler, dienden voor het opwarmen van water voor de verwarming en het huishouden. De socalorketels daarentegen dienden enkel voor de verwarmingsinstallaties die al zo'n 10 jaar werden geassembleerd. Bij de productie ontving de ingenieur een zeker percentage per kilogram gefabriceerde plaatstalen ketel. Ook alle gemaakte winst ging naar hem. Na enkele jaren werd dan ook het contract met hem verbroken en ontwikkelden ze in de Aalterse fabriek een nieuw model van ketel.

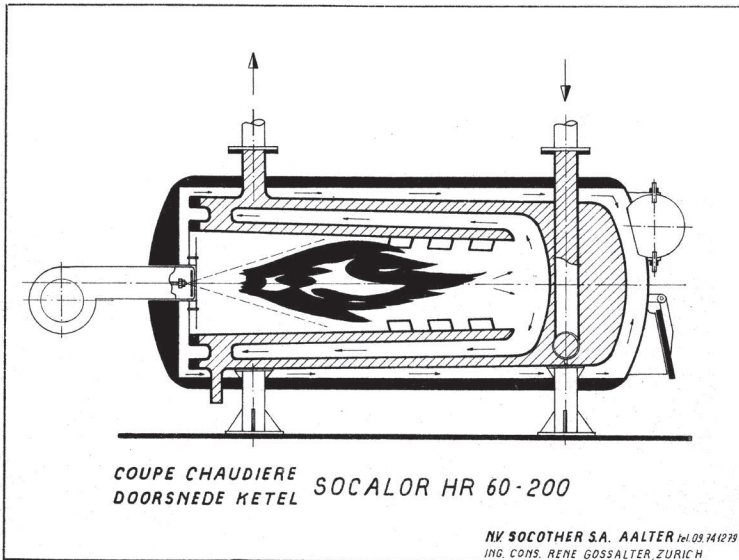

Een doorsnede van het eerste model socalorketel volgens een ontwerp van Gossalter dat getekend werd door Gisèle Hooft.

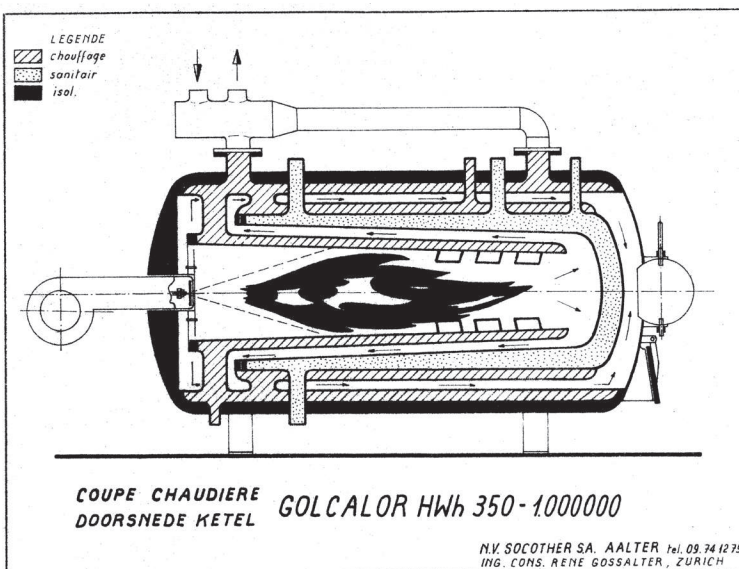

Een doorsnede van het eerste model golcalorketel volgens een ontwerp van Gossalter dat getekend werd door Gisèle Hooft.

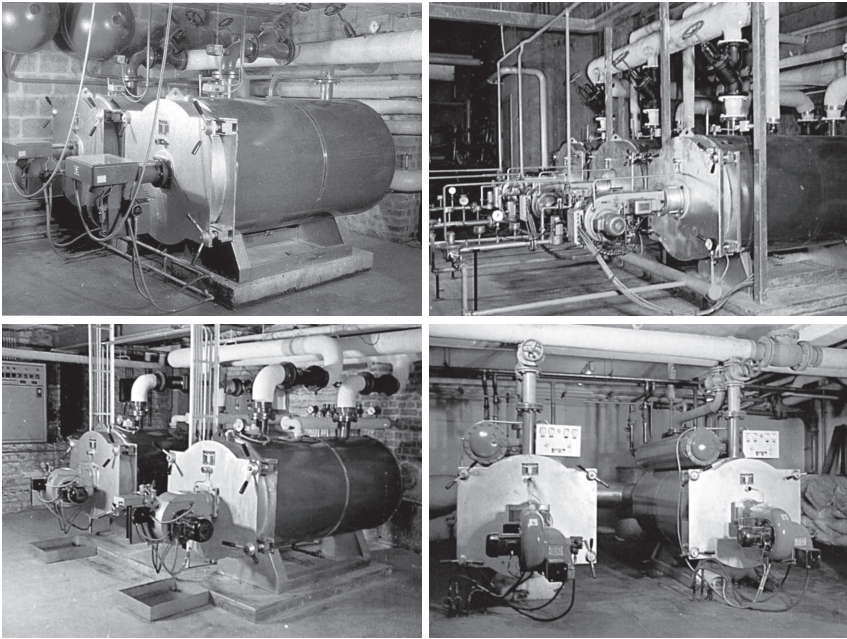

Enkele ketelinstallaties.

De fabriek barstte in de zestiger jaren echt wel uit haar voegen, want er werkten toen al 120 werknemers, 4 vertegenwoordigers en 8 bedienden. Vandaar dat uitbreiding noodzakelijk werd. In 1962-63 werd gestart met de constructie van de nieuwe gebouwen op dezelfde locatie. Op 10 oktober 1964 werden de nieuwe gebouwen plechtig en officieel geopend. ⁽⁵⁾

Bij dit tienjarig bestaan stond het bedrijf onder leiding van Guy de Schietere de Lophem (beheerder), Eric Bergez (directeur), Jacques Van Cauwenberghe (technisch ingenieur) en Georges Rots (meester-gast).



V.l.n.r.: vertegenwoordiger Van Der Linden en directeur Eric Bergez.

Inwijding van nieuwe fabrieksgebouwen te Aalter

Minister De Clerck en gouverneur De Kinder aanwezig



Bij de ingebruikneming van het gebouwencomplex van een modern uitgerust bedrijf op het industrieterrein te Aalter waren ook minister De Clerck en provinciegouverneur De Kinder aanwezig. (W.N.)

Zaterdagvoormiddag werden in de Boomgaardstraat te Aalter de nieuwe fabrieksgebouwen der N.V. Socother-Golgalor ingewijd. Tevens vierde het metaalbedrijf zijn eerste lustrum.

Te 10 u. 45 had op het raadhuis de ontvangst plaats van de personaliteiten, waarbij burgemeester De Crem het welkomstwoord uitsprak en de directie feliciteerde. De werknemers vormden de haag voor de personaliteiten en aanwezigen. De h. Jean Seynaeve, afgevaardigd beheerder, hield een toespraak. Hij richtte een speciaal dankwoord tot burgemeester,

gemeenteraadsleden, genodigden, het gehele personeel, de arbeiders en de staf. Het gebouw beslaat momenteel 3000 m² en 120 werknemers zijn in dienst.

Minister De Clerck verheugde zich over de bloei van dit nieuw metaalbedrijf. De constructie van de nieuwe verwarmingsketels vertegenwoordigt reeds 8 t.h. van het Belgisch verbruik.

De minister verklaarde de nieuwe gebouwen voor geopend, waarna het nationaal lied weerklonk. Een rondgang volgde in de ruime werkplaatsen. H.A.

Het krantenartikel uit 'Het Volk' bij de opening van de nieuwe gebouwen in de Boomgaardstraat.

In de zeventiger jaren kende Socother zijn echte bloeiperiode, omdat de meeste mensen toentertijd in hun nieuwbouw ook centrale verwarming wensten. De ketels tussen 35 000 Kcal/h en 65 000 Kcal/h verkochten zeer goed en werden in series van 100 stuks gefabriceerd. Toen die kleine zelfontworpen plaatstalen ketels niet meer rendabel waren, importeerde men kleine goedkopere gietijzeren Italiaanse ketels en legde men zich toe op het produceren van de grotere ketels (van 130 000 Kcal/h tot 5 000 000 Kcal/h) voor openbare gebouwen: scholen, legerkazernes, hospitalen en grote appartementen. Deze grotere ketels moesten conform zijn aan het lastenboek. Meestal had een gewone ketel een proefdruk van 6 kg/cm² en een werkdruk van 4 kg/cm². In sommige lastenboeken vroeg men zelfs 12 kg/cm² proefdruk en meer. Ook de dikte van het plaatstaal en de lasnaden werden soms gekeurd door experts van de Gentse universiteit.

De fabricatie bevatte ketels van het type MOT, MOT-K en MOT-H voor de verwarming ⁽⁶⁾, STT-stoomketels op lage druk (150 kW tot 5000 kW) ⁽⁶⁾ ⁽⁷⁾, FLT-ketels voor de centrale verwarming en het sanitair. Alle ketels konden uitgerust worden met een stookolie- of gasbrander. Intussen maakte men ook boilers voor warm water met een capaciteit van 500 tot 10 000 liter, warmtewisselaars voor warm water, enkelvoudige en dubbelwandige stookolietanks van 2000 tot 100 000 liter, rookgasverdelers, RGA en RFI-rookgaskoelers, druk- en opslagvaten met een inhoud van 200 tot 50 000 liter alsook zelfdragende schouwen. De meest gebruikte materialen waren: plaatstaal SM (Siemens Martin), inox, gegalvaniseerd staal, cortenstaal en aluminium. Hiermee was Socother een van de weinige constructeurs die zijn klanten een volledige lijn van verwarmingsapparatuur aanbood.

Begin jaren '90 werkten er nog ongeveer 20 werklieden, 4 vertegenwoordigers en 4 bedienden. Tegen het einde van de jaren '90 was het aantal gestegen tot 23 arbeiders en 10 bedienden. ⁽⁸⁾ In 1992 nam de beursgenoteerde metaalverwerkende groep BMT uit Boechout alle activa en passiva van de N.V. Socother over. Ondanks alle inspanningen bleek de constructie van het gebouw, het stalen gebinte en het materiaal niet meer te voldoen voor het monteren van ketels en tanks, zodat de firma verhuisde naar BMT-Boechout. Dat betekende dus het einde van Socother Aalter. Uiteindelijk werden alle gebouwen gesloopt nadat toenmalig Vlaams minister voor Ruimtelijke Ordening, Dirk van Mechelen, groen licht gaf voor de slopingswerken. De gemeente ontving een sloopsubsidie van 100 000 euro. Voor het reinigen van de vervuilde grond en haar aandeel in de afbraakwerken betaalde Aalter 130 000 euro. ⁽⁹⁾

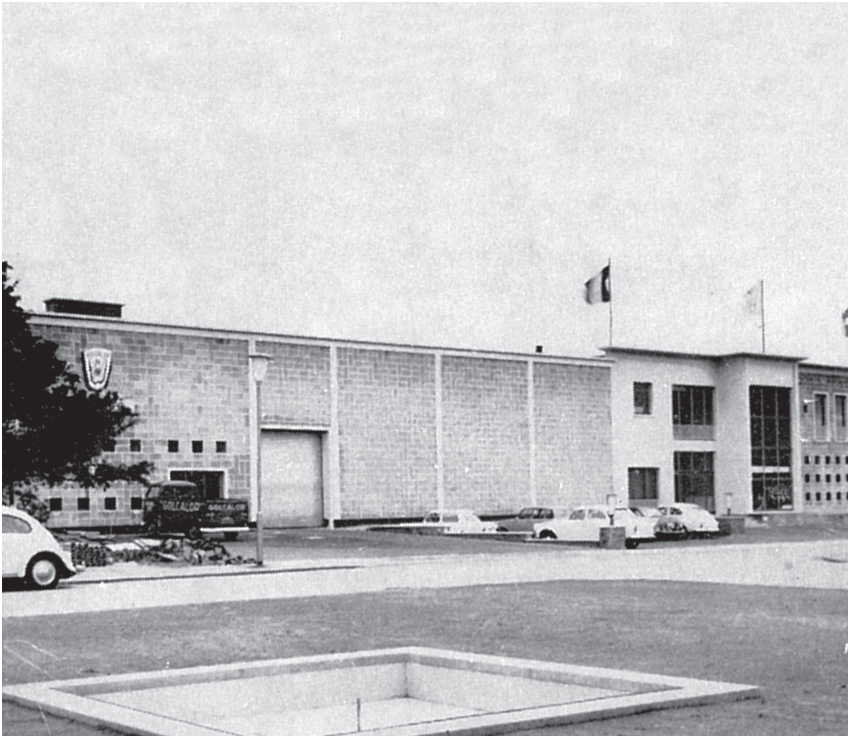

De nieuwe gebouwen van de NV Socother toentertijd achter het gemeentehuis van Aalter, nu het OCMW-gebouw.

In 2005 zou het gemeentebestuur deze gronden gebruiken voor het bouwen van een gloednieuw Kunstencentrum dat onderdak zou verlenen aan: de academie voor muziek, woord en dans, de bibliotheek, het gemeentelijk archief, de Aalterse afdeling van de tekenacademie en het musicerende verenigingsleven. Ook de firma Colruyt had heel graag deze gronden gebruikt, maar het gemeentebestuur gaf een negatief advies om ruimtelijke en stedenbouwkundige redenen. ⁽¹⁰⁾ Uiteindelijk besliste het gemeentebestuur om ze te gebruiken voor de huidige ondergrondse parking, park 'Hof van Praet' en enkele flatgebouwen. Begin 2016 veranderde het gemeentebestuur terug van visie. Momenteel opteert men om een tweede gratis ondergrondse parking naast de reeds bestaande aan te leggen. Wat het uiteindelijk zal worden, zal de toekomst uitwijzen.



*Het adres van dit welbekende huisje in cottigestijl, vermoedelijk uit de jaren 1920, was toentertijd Boomgaardstraat 16. Vroeger behoorde het toe aan het ernaast gelegen bedrijf 'Tissage d'Aeltre', een weverij van jutezakken en -stoffen dat in 1913 door Jules Van de Walle werd opgericht. In 1954 werd het door de N.V. Socother in gebruik genomen. Het werd bewoond door de familie Otto Oechler eind de jaren 1950. De allerlaatste bewoner was Benny Van Groeningen (°Ukkel, 26.08.1946) met zijn gezin.
Foto's: Benny Van Groeningen*

Zoals reeds vermeld, werden de nieuwe gebouwen geopend in oktober 1964. Hier enkele sfeerbeelden.



V.l.n.r.: De Kinder Roger (°Gent, 06.06.1919; +Antwerpen, 29.07.1984) (Oost-Vlaamse Gouverneur van 1963 tot 1984) en Guy de Schietere de Lophem (beheerder van Socother) komen aan bij het Aalterse gemeentehuis, het huidige ocmw-gebouw aan de Boomgaard. Het gebouw achteraan is de vroegere Generale Bank op de hoek van de Stationsstraat en de Boomgaard. Momenteel bevindt zich daar een appartementsgebouw met onderaan de Standaard Boekhandel.



Enkele prominenten werden in de raadzaal van het gemeentehuis ontvangen. Uiterst links staat wijlen Frans De Meyer, de toenmalige gemeentesecretaris. Aan de micro staat toenmalig burgemeester Jan De Crem. Links van de burgemeester: vermoedelijk de broer van beheerder Jean Seynaeve. Rechts van de burgemeester: Minister Albert De Clerck en gouverneur De Kinder.



Bij de opening van de nieuwe gebouwen van Socother werd een erehaag die van aan de Stationsstraat tot aan de fabriek liep, gevormd door een 80-tal werknemers.



Eigenaar Jean Seynaeve spreekt de genodigden toe. Links ervan merken we Gisèle Hooft (echtgenote Wynsberghe Mauritius) en rechts Erna Persyn (echtgenote Carlos Van Driessche) op.



De spreker hier is minister Albert De Clerck (°Aarsele, 28.09.1914; +Kortrijk, 29.12.1974), vader van Stefaan De Clerck met links terug Gisèle Hooft en rechts Erna Persyn.



Traditioneel wordt bij de opening van een nieuw gebouw een Belgische driekleur doorgeknipt. Aan het lint staan links Magda Van de Walle, minister De Clerck die het lint doorknipt en rechts Jean Seynaeve als eigenaar van het bedrijf. Centraal achter de minister merken we beheerder Guy de Schietere de Lophem en de gouverneur (?) op.



Na het doorknippen van het lint wordt een bezoek gebracht aan de werkplaatsen.

V.l.n.r.: ?, burgemeester Jan De Crem, ?, EH Maurits Lepoutre, minister De Clerck, ?, gemeenteraadslid Raymond Carrette en Guy de Schietere de Lophem.



V.l.n.r.: burgemeester De Crem, Raymond Carrette, minister De Clerck, Raoul Seynaeve (broer van Jean Seynaeve), Guy de Schietere de Lophem, ?, gouverneur De Kinder en Jean Seynaeve.



V.l.n.r.: burgemeester De Crem, R. Carrette, minister De Clerck, G. de Schietere de Lophem en J. Seynaeve.



V.l.n.r.: Raoul Seynaeve, Guy de Schietere de Lophem, Jan De Crem, EH Maurits Lepoutre, minister De Clerck, vooraan 2 onbekenden, naast de minister met hoed Raymond Carrette, ? en persfotograaf René Van de Walle (?).



Vooraan met sigaret Gaëtan de Schietere de Lophem, zoon van de beheerder.



V.l.n.r.: ? , Marie-Thérèse Haspeslagh (echtgenote van dokter Jozef Pollet uit de Bellemstraat), Rudy Seynaeve (zoon van Raoul), ? , ? .



Helemaal achteraan staat vertegenwoordiger De Keukelaere die enkele gasten te woord staat.

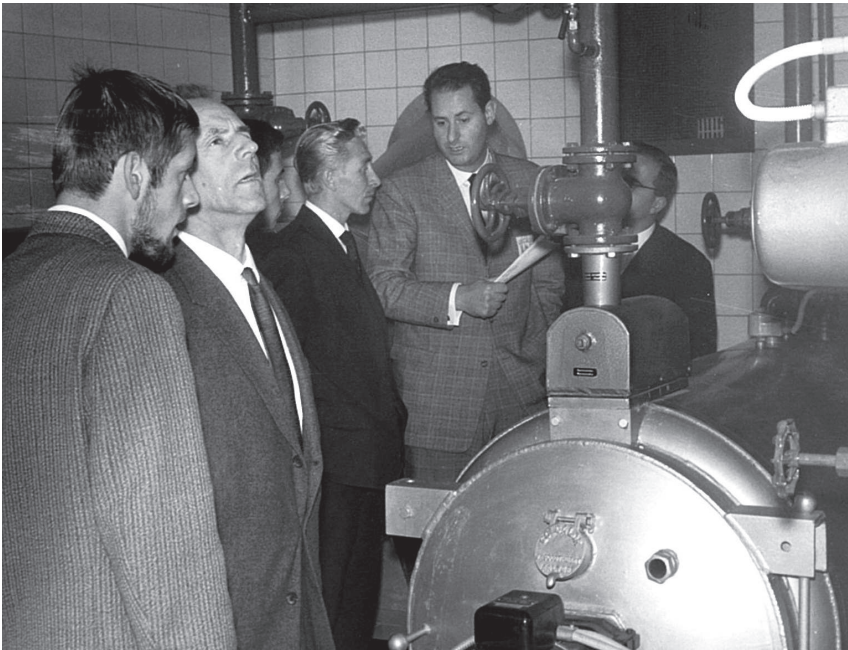

Enkele geïnteresseerden luisteren naar vertegenwoordiger De Keukelaere.



Na het bezoek aan de werkplaatsen werd er in de conferentiezaal een receptie aangeboden.

V.l.n.r.: vertegenwoordiger Legrand (met sigaret; leed aan ms en zijn vrouw heeft later de job van haar man in Socother overgenomen), Rudy Seynaeve, ?, Magda Van de Walle met de sigaren, directeur Eric Bergez (achteraan), vertegenwoordiger De Keukelaere en ? .



Mr. Guy de Schietere de Lophem (links) is hier in gesprek met de heer en mevrouw René Gossalter, de uitvinder van de Golcalorketels. Hij is van Zwitserse afkomst en heeft verschillende patenten op zijn naam staan.



Enkele werknemers genieten van hun drankje.



*De vrouwelijke bedienden op Aalter kermis.
V.l.n.r.: Erna Persyn, H  l  ne ? , Magda Van de Walle, Godelieve Van den Broecke, Agnes De Ketelaere, Gis  le Hooft en Marie-Rose Seynaeve.*

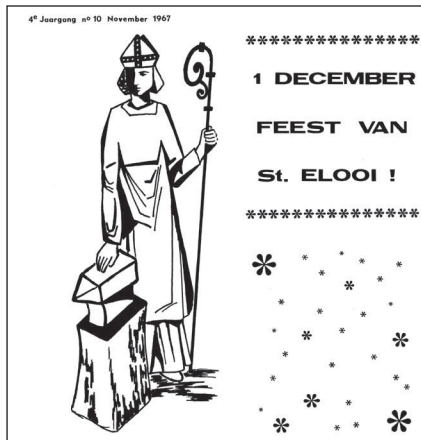

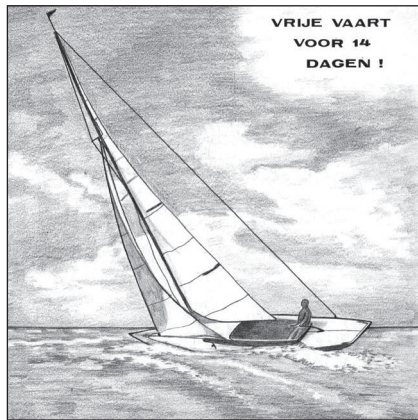

Naast het vele werk als technisch bediende had Gisèle Hooft ook nog tijd om het maandblad 'Gensters' van mooie tekeningen te voorzien. Ook de veiligheid van de werknemers was in het bedrijf heel belangrijk. Ook daarvoor werden tekeningen gemaakt in datzelfde maandblad.

Mijn dank gaat speciaal uit naar Gisèle Hooft die me de nodige informatie en foto's verstreekte voor dit artikel. Ze werkte 34 jaar als technisch bediende en als tekenaar in Socother.

Tevens gaat mijn dank uit naar Yvette Ryckaert die me nuttige informatie omtrent de familie Oechler bezorgde en naar Benny Van Groeningen die me de foto's van het huisje naast de Socother ter beschikking stelde.

Jan DEFRUYT

Bronnen:

- ¹ STOCKMAN L., *Geschiedenis van Aalter*, Aalter, 1979, p.400
- ² <https://inventaris.onroenderfgoed.be/dibe/relict/88198>
- ³ <https://inventaris.onroenderfgoed.be/dibe/geheel/22137>
- ⁴ Mondelinge info van Yvette Ryckaert, kleindochter van Achiel De Smet.
- ⁵ STOCKMAN L., *Geschiedenis van Aalter*, Aalter, 1979, p.409
- ⁶ De MOT en MOT-K verwarmingsketels met recuperator en de STT lage druk stoomketels werkten volgens het drietrekprincipe met vlamkering in de verbrandingskamer en de ketel deur. Deze ketels werden in SM-staal gebouwd. Deze soort ketels konden rechtstreeks in het stooklokaal opgebouwd worden en met hun robuuste sokkel waren ze gemakkelijk verrolbaar.
- ⁷ Alle STT-stoomketels hadden een proefdruk van 300 kPa (3 bar – 3 kg/cm²) en een maximale werkdruk van 50 kPa (0.5 bar – 0.5 kg/cm²). Deze ketels konden gebruikt worden in de industrie, de champignonkwekerijen, de serreteelt, de groot keukens en in de wassalons.
- ⁸ id., p.409
- ⁹ http://www.nieuwsblad.be/cnt/nbra07052003_005
- ¹⁰ http://nieuwsblad.typepad.com/aalter/2007/01/colruyt_voorlop.html.

Meer over de geschiedenis van Aalter:
<http://geschiedenisvanaalter.blogspot.com>

“WE HEBBEN DAT IN AALTER NOG NOOIT BELEEFD”

VLIEGFEST EN MUZIEKFESTIVAL UIT 1911

De fanfare Eendracht werd in Aalter opgericht op 22 juli 1885: “Op onze gemeente waar de katholieken eene ontzagelijke meerderheid en het puik der bevolking voor zich hebben, hier was nog eene leemte, en inderdaad jaar in jaar uit op kermis en feest zag men de fanfaremaatschappij onzer politieke tegenstrevers trotsch door onze straten trekken; zij waren er terecht fier op de katholieken het onderspit te doen delven en zeiden met bluf en hoogmoed dat wij nimmer in staat zouden zijn dergelijke maatschappij tot stand te brengen.” De wortels van de vereniging lagen dus duidelijk in de katholieke beweging. Eendracht was een reactie tegen de liberale strekking en tegen ‘het liberaal muziek’ St.-Cecilia (opgericht halfweg de 19^{de} eeuw). ⁽¹⁾

In 1910 bestond de muziekmaatschappij dus 25 jaar en dat wilde men niet onopgemerkt laten voorbij gaan. Maar het was pas in 1911 dat een en ander concreet werd uitgewerkt. In februari 1911 kende het gemeentebestuur reeds een subsidie toe van 300 frank. ⁽²⁾ Vervolgens werd in de omliggende dorpen geïnformeerd op welke dagen er in mei, juni en juli festiviteiten plaatsvonden. De organisatoren wilden zeker niet in concurrentie komen met andere feesten en kermissen. Zo werd uiteindelijk een datum vastgelegd in de zomermaanden. Op zondag 9 juli zou een publiek feest plaatsvinden, een dag later, maandag 10 juli, was voorbehouden voor een banket voor de leden en een concert. Er vertrok een uitnodiging naar de muziekmaatschappijen, samen met een voorgedrukt inschrijvingsformulier. ⁽³⁾ Om zoveel mogelijk mensen in de gelegenheid te stellen het feest bij te wonen richtte het gemeentebestuur ook een vraag aan de buurtspoorwegen Tielt-Eeklo. Er werd om een aanpassing van de uren gevraagd aangezien de feesten “eene ontzagelijke menigte volk” zouden lokken. ⁽⁴⁾



GEMEENTE AELTRE.

—*—*—*—*—

Luisterrijk FESTIVAL

op Zondag 9 Juli 1911.



Het was van bij het begin ook duidelijk dat het feest kon dienen om de katholieke aanwezigheid in het dorp duidelijk te maken. In het eerste decennium van de 20ste eeuw had de liberale strekking zich enigszins georganiseerd. Er was een heel bescheiden afdeling van de liberale culturele vereniging Willemsfonds opgericht, waaruit een al even bescheiden volksbibliotheek was gegroeid. ⁽⁵⁾ Nog datzelfde jaar, bij de lokale verkiezingen van 15 oktober 1911, zou er ook een lijst met een blauw randje opkomen. Luc Stockman poneerde in de *Geschiedenis van Aalter* dat er “*een sterke oppositie met liberale inslag bestond*”. ⁽⁶⁾

Het feest van de katholieke muziekmaatschappij moest dus meer zijn dan zomaar een gezellig onderonsje tussen muzikanten. Het moest een *statement* zijn naar de inwoners van Aalter dat de katholieke beweging er stond. De muziekmaatschappij vervulde zo vooral de rol die haar was toebedeeld bij de oprichting. Van meet af aan koos het bestuur onder leiding van voorzitter August Goeminne er overigens voor om vooraanstaande politici uit de katholieke partij bij het feest te betrekken. Op de dag zelf waren er vier grote namen aanwezig: senator Herman della Faille d’Huyse en de katholieke volksvertegenwoordigers Maenhaut, Thienpont en Libbrecht. ⁽⁷⁾

Enkele weken voor het evenement viel er dan nog een echt geschenk uit de hemel. De Franse vliegenier Béaud werd tijdens een tocht tussen Brugge en Gent verplicht om te landen in Aalter (10 mei 1911). Het waren de vroege dagen van de luchtvaart. Dit had men nog niet veel gezien. Een mensenmassa kwam zich vergapen aan deze held met zijn vliegende machine. De Fransman kreeg alle honneurs en er werd hartelijk gesproken. Van het een kwam het ander. In allerijl richtte het gemeentebestuur een comité op. Samen met het feest van de fanfare wilde men ook een vliegshow organiseren. Dat zou pas indruk maken! Béaud was de geknipte man en was Aalter wel een en ander verschuldigd na de hulp die hij had gekregen. ⁽⁸⁾

Joseph Rysenaer, directeur van de textielfabriek Van der Haeghen op Aalter-Brug, maakte de afspraken. Het gemeentebestuur zou Béaud 400 frank betalen voor zijn aanwezigheid. De Fransman streek ook alle toegangsgelden op (voor de show en voor het bezichtigen van het vliegtuig). Aalter zou verder instaan voor de ordediensten, voor een geschikt vliegterrein en de kosten van Béauds begeleiders (een mecanicien, zijn manager Graindorge en mevrouw Béaud). Mochten de vluchten door slecht weer niet kunnen plaatsvinden, dan zou het

Gemeente AALTER.

ZONDAG 9 & MAANDAG 10 JULI 1911.

VLIEGDAGEN

DOOR DEN VERMAARDEN LUCHTVLIEGER **BEAUD.** OP TWEEVLAK FARMAN.

ER ZAL GEVLOGEN WORDEN:

den **ZONDAG** voormiddag, van 10 tot 12 ure | den **MAANDAG:** 's namiddags te beginnen van
en 's **AVONDS NA HET FESTIVAL.** | 3 uren, voor het kloppen van den record der hoogte, der duurtje & met passagiers.

's Voormiddags is het Vliegtuig zichtbaar mits inkomgeld van 10 centiem.

VLIEGPLEIN: in de uitgestrekte meerschen van d heer Francies **COOP-**
MAN, (steenweg naar **MARIA-AALTER**), op 5 minuten afstand van het Dorp.

Ingangsprijs op 't Vliegplein tijdens de Vluchten: 1 plaats 50 centiem. 2 plaats 25 centiem.
Een **WIT VAANDEL** op den kerktoren duidt aan dat er zeker zal gevlogen worden.
Streng toezicht zal gehouden worden op de ingangkaarten.
Alte schied toegevoerd aan de vruchten te ten laere van Wie de verzoeken.

Altes vastgesteld door het College van Burgemeester en Schepenen in Zitting van 7 Juni 1911.
Burgemeester en Schepenen.
H. SOUDAN,
Aug. GOEMINNE, Hip. DE SMET.

De Secretaris,
Jos. FAUT.

Aalte, drukkerij **FAUT-VANDEWALLE.**

AALTER. 

TWEE VLIEGDAGEN

 **DEN 9 & 10 JULI 1911.**

door den vermaarden luchtvlieger den heer **BEAUD.** 

Zie verdere
schikkingen groote
Plakbrieven.

Gezien en goedgekeurd door het College van Burgemeester en Schepenen den 1 Juni 1911
Burgemeester en Schepenen.
H. SOUDAN,
Aug. GOEMINNE, Hip. DE SMET.

Op bevel: De Secretaris,
Jos. FAUT.

Aalte, drukkerij **FAUT-VANDEWALLE.**

Met affiches maakte het gemeentebestuur reclame voor het grootse vliegfeest. Het was in die tijd gebruikelijk dat met een vaandel werd aangeduid of er werd gevlogen of niet.

gemeentebestuur deze vaste kosten sowieso vergoeden. Bij het opmaken van de overeenkomst garandeerde de vliegenier ook exclusiviteit: hij zou in de weken voordien nergens anders in de streek optreden.

Opgetogen ging het Aalterse comité aan het werk. Secretaris Faut drukte affiches en verspreidde die op grote schaal. Joseph Rysenaer hield de contacten met Béaud warm en correspondeerde per brief en per telegram. Aalter zag zijn kans schoon om zich op de kaart te zetten en zorgde dat ook diverse kranten en weekbladen de ‘*vliegfeesten*’ aankondigden. De oefeningen op zondag en de aanval op enkele records door Béaud moesten echte trekpleisters worden.

In 't *Getrouwe Maldeghem* las men: “*De heer Beaud komt per luchtvaart te Aeltre toe in de meerschen van d’heer Francies Coopman en zal van Aeltre ook per vliegtoestel naar Blankenberghe vertrekken. De ingangen op het vliegplein kosten 0,25 frank en 0,50 frank.*”⁽⁹⁾ De Brugse katholieke krant *La Patrie* nam het persbericht iets uitgebreider over: “*Au 9 et 10 juillet prochain, la fanfare catholique De Eendracht fêtera sons 25e anniversaire. A cette occasion on organise de grandes festivités. Le dimanche, à 3 h. de relevée grand festival auquel une vingtaine de sociétés ont promis leur participation. L’administration communale a pris la bonne initiative d’inviter, aux susdites dates, le renommé aviateur M. E. Béaud qui viendra exécuter des vols le dimanche matin, de 10 h. à midi et le soir après le festival. Le lundi, il tâchera de battre les records de longue durée, hauteur et vols avec passagers. Inutile de dire qu’il y aura foule à Aeltre, vu les Communications faciles des trains et vicinaux dans toutes les directions.*”⁽¹⁰⁾

De weken daarop steeg het enthousiasme voor dit initiatief zienderogen. Meer nog dan naar het grote muzikfeest ging de aandacht nu naar de komst van de vliegenier. Begin juli volgde de ontzuivering. Met een eenvoudig en vlug handgeschreven briefje liet Béaud droogweg weten dat hij zijn eerder engagement niet kon nakomen ten gevolg van onverwachte omstandigheden. Men kan zich de verbijstering (en ongetwijfeld ook de paniek) inbeelden die zich meester maakte van secretaris Faut en directeur Rysenaer, de voortrekkers van het initiatief. Affiches waren gedrukt, aankondigingen verschenen, het nieuws was reeds in de mond en in de streek rondgegaan, en dan dit...

Uiteraard bleef de onheilstijding niet verborgen. De commentaar in 't *Getrouwe Maldeghem* was bits: “Zoodat het vliegen geen plaats zal hebben. Al de neeringdoeners hadden er moed op om twee dagen lang ontelbare bezoekers te zien. Er werd geschilderd en gepint om aller best, maar te vergeefs. Er waren reeds veel kosten gedaan voor dien franschen vogel. De personen die gewed hebben over eenige weken, dat den vlieger niet zou komen, hebben hunne flesschen champagne gewonnen. (...) In alle geval is het jammer dat de politiek aan de neringdoeners zoveel schade zal berokkenen. Als vertroosting krijgen wij eene cinema vertooning in open lucht. Men kan elk zijn stoel medebrengen en een winterjas voor de koude.”⁽¹¹⁾

Maar na de slechte mare uit Frankrijk bleven de organisatoren niet bij de pakken zitten. Bijna onmiddellijk nam Rysenaer telefonisch contact

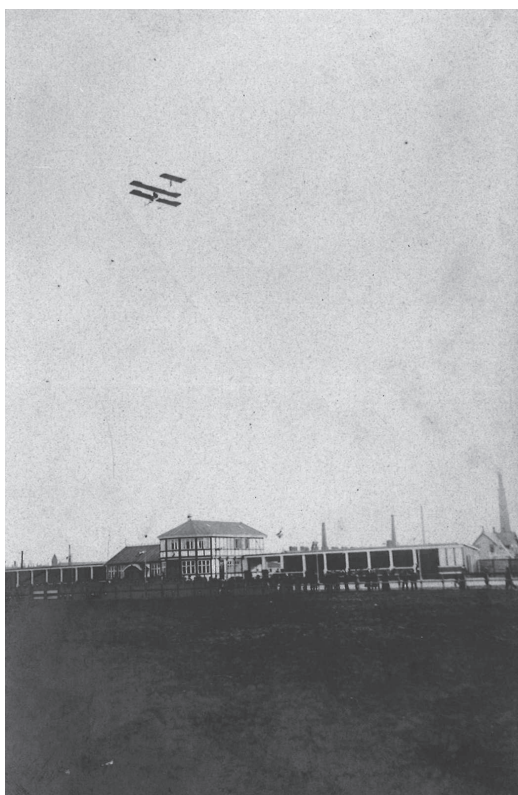

Vliegenier Cozic stuurde zijn antwoord op een fotokaart met daarop een beeld van zijn aankomst in Kopenhagen. De ‘aviateurs’ wisten zichzelf in die jaren goed te verkopen.

op met enkele andere vliegeniers die in die dagen furore maakten. De *Société Internationale d’Aviation A. Williams et C^{ie}*, met zetel in Oostende en handelend voor René Cozic was een van de eerste die antwoordde. Cozic was van origine een Fransman maar had zich als vliegenier ontwikkeld in België. Hij nam in de jaren 1910-1911 deel aan diverse vliegshows en genoot ook internationale faam (vooral in de Scandinavische landen). De man wilde naar Aalter komen voor een bedrag van 2500 frank (ruim 6 keer wat Béaud vroeg). De recette was voor de gemeente.⁽¹²⁾ Te Aalter viel men vermoedelijk steil achterover van dit bedrag. Prompt

volgde het antwoord dat het voorstel niet haalbaar was (“*Les conditions dépassent au loin la somme que le conseil communal avait prévu.*”).

Een andere vliegenier, Auguste Balaye, liet weten dat hij wilde komen voor 3000 francs maar kreeg hetzelfde antwoord. ⁽¹³⁾ J. Lecomte schreef dat hij een eendekker en een piloot ter beschikking had, maar gaf voorlopig geen prijs op. Rysenaer antwoordde aan deze man dat de vliegfeesten voor onbepaalde tijd waren uitgesteld. ⁽¹⁴⁾ Zijn deze bedragen misschien ook wel de verklaring waarom Béaud plots afzegde? Zijn 400 francs gage was hiermee vergeleken bespottelijk laag, ook al zou hij de inkomsten er bij krijgen van de bezoekers. Had hij zich laten charmeren na zijn noodlanding en daarom een gunstprijs voorgesteld? Of waren de prijzen voor deze demonstraties toch zo vlug aan het stijgen?

Joseph Rysenaer had er intussen schoon genoeg van. Met een eenvoudig schrijven bezorgde hij alle documenten rond deze vliegfeesten aan gemeentesecretaris Faut. Hij liet weten dat hij zich in de toekomst ver weg zou houden van dit soort organisaties (“*Désirant à l’avenir rester en dehors de l’organisation de ces fêtes...*”). ⁽¹⁵⁾

Andere bestuursleden van de maatschappij *Eendracht* ondernamen nog enkele pogingen. De in die tijd bekende evenwichtsacrobaat Mac Daulay werd gecontacteerd. Deze man was betaalbaar en geïnteresseerd, maar gezien de korte tijdspanne was het moeilijk om een geschikte datum te vinden. ⁽¹⁶⁾ De ambities reikten nu niet verder meer dan een ‘*cinematografische vertoning*’ en voor nog geen 200 francs was de gemeente er mee klaar. ⁽¹⁷⁾ Toch bleef men in Aalter dromen van vliegfeesten. Half juni was er nog contact met iemand die de West-Vlaamse vliegenier Denduyver kende. Deze had aangegeven dat hij wel wilde naar Aalter komen maar dat dit enkel zou lukken indien de gemeente bereid was “*serieuze offers*” te doen. ⁽¹⁸⁾ Daar wisten de Aalterse organisatoren intussen alles van ...

Alle aandacht ging nu naar de kern van de zaak: het evenement van de katholieke fanfare op 9 juli. Er daagden 11 muziekmaatschappijen op uit de streek (Deinze, Gent, Nevele, Lovendegem, Zomergem, Bachte, Nevele, Ruiselede, Oedelem, Vinkt en Knesselare) en 5 zangmaatschappijen (*Vlaanderens Zonen* uit Lotenhulle, *De Zanglust* uit Zomergem, *De Eendracht* uit Poeke, *St.-Cecilia* uit Ursel en *Willen is kunnen* uit Hansbeke). De groepen speelden op drie kiosken (de



Geacht Medelid.

**Ter gelegenheid van ons Vijf en Twintigjarig
JUBELFEEST,**

heeft uwe Commissie de volgende feestelijkheden vastgesteld :

Zondag 9 Juli. — Groot FESTIVAL.

Van af **2** ure te vergaderen aan de Statie ;

Om **3** ure stipt, optocht naar de Markt ;

(Onze Leden gaan in rangen van drie man achter ons Muziek.)

Maandag 10 Juli. — Onze JUBELDAG.

Van af **9** ure vergaderen bij Leon LAROY ;

Om **9** ¹/₂ ure, optocht naar de Kerk ;

Om **10** ure, plechtige Dankmisse ;

Om **12** ure, **FEESTBANKET** in ons Lokaal.



Uwe Commissie hoopt dat al de Leden het zich tot plicht zullen rekenen, op post te zijn. Bij hoogdringende afwezigheid, gelief den Heer Voorzitter te verwittigen.

Hoogachtende en beste groetenissen.

De Secretaris,
Aloïs ALYN.

De Voorzitter,
Aug. GOEMINNE.

AELTRE, DR. FAUT-VANDEWALLE.

Kosten noch moeite werden gespaard om de leden van de fanfare Eendracht tot deelname aan te zetten.

‘vaste’ kiosk op het marktplein, een in de Stationsstraat en een aan het station). Onder de deelnemende maatschappijen werden premies verloot en iedereen kreeg een gedenkpenning.

Het belangrijkste moment in de hele viering was de bijeenkomst op 10 juli, de zogenaamde ‘jubeldag’, met eerst een plechtige viering in de kerk en vervolgens een groot banket in ‘Het Lam’.⁽¹⁹⁾ Uitbater

Casset stelde volgend menu voor: soep met balletjes, gebraden rundvlees met nieuwe aardappelen, kalfsgebraad met erwten en worteltjes, hesp met salade en een stuk confituurtaart. Het reeds hoger genoemde gezelschap bevond zich aan tafel. Op de menukaart stond de tekst van de *Brabançonne* en een huldedicht:

Aan onze Katholieke Fanfarenmaatschappij 'Eendracht' ter gelegenheid van haar Vijf en Twintigjarig bestaan. 1886-1911

*In smerten van verdrukking
Wierd een geslacht gebaard
Vol vuur en geestesverrukking
En één van ziel en aard.
En 't wierd daaruit geboren
En 't is daaruit ontstaan
't Muziek: en 't is gezworen,
Wij laten 't nooit vergaan*

*Refrein
O ja! 't is vroom geboren,
Uit fier geslacht ontstaan,
En 't is en 't blijft gezworen.
Wij laten 't nooit vergaan.*

*We gaan, wij, 't hoofd omhoog,
Getrouw aan ons verleen,
Den vijand vlak in de ooge
En hand en herten één
En durft men ons trotseeren,
't Zal pal staan ons muziek
En deftig zal 't hem weren,
Als Vlaamsch en Katholiek.*

*O levend, heerlijk voorbeeld
Van wat onze eendracht kan!
O wezen van ons oorbeeld!
Wij staan als éénen man
Tot spanning van onz' krachten,
Tot bolwerk in den nood,
Tot voorwacht van onz' machten,
Voor leven en voor dood!*

SCHIKKINGEN :

1. — De deelnemende maatschappijen moeten ten minste 20 uitvoerende leden tellen.
2. — De stoet zal gevormd worden om **2 1/2 ure zeer stipt aan de Stalle.**
3. — Elke maatschappij zal met Vaandel of Kartel en het verplichtend getal leden aan den Stoet moeten deelnemen.
4. — Elke maatschappij zal in den stoet den rang bekleeden haar door het Feestkomiteit aangewezen. Zij zal op het aangeduid Kiosk de twee Muziek- of zangstukken uitvoeren, en dezen die aan hunne naamafroeping niet zouden beantwoorden, zullen laatst optreden.
5. — De uitreiking der Eeremetalen zal plaats hebben op de Kiosken na iedere uitvoering en de loting der Premiën in het Lokaal der Maatschappij. **Het Lam, bij Ed. Cafet, te 5 ure stipt.**
6. — Zullen aan de lottrekking der premiën geen deel nemen: de maatschappijen die aan den stoet geen deel zullen genomen hebben, en op het hun bestemde Kiosk de twee opgelegde stukken niet zullen uitgevoerd hebben.
7. — De deelnemende Maatschappijen moeten zich om de schrijversrechten niet bekreunen.
8. — Alle geschillen en onvoorziene gevallen zullen onwedderoepelijk door het Feestkomiteit beslist worden.

Door middel van strooibriefjes kregen de deelnemers en de toeschouwers de nodige instructies.

Voor dit grote feest werd ook een intensieve medewerking van de bestuursleden en leden gevraagd. De aanduidingen van secretaris Faut op een bewaard kladblad informeren ons over wie er zich voor dit feest inspande (begeleiders van de groepen die op bezoek kwamen):

Verantwoordelijke Kiosk Markt: René Bockaert en Joseph Faut

Voor Aalter: -

Voor Deinze : Am. Rutsaert en Edg. Billiet

Voor Gent: Gust De Hovre en Ernest Ornelis

Voor Nevele: Pr. Verbauwen en R. Van De Velde

Voor Lotenhulle: Jos Van Hecke en Ach. De Doncker

Verantwoordelijke Kiosk Stationsstraat: Baziel Spiers en Jules Vandewalle

Voor Lovendegem: H. Thysebaert en H. Van Belleghem

Voor Zomergem: Dr. De Pauw maar vervangen door ene De Spiegelare

Voor Bachte: Oct. Van De Velde en Henri Claeys

Voor Nevele: Em. Martens en Hip. Rutsaert

Voor Poeke: J. Vereecke en Chs. Ornelis

Verantwoordelijke Kiosk Statie: Hippoliet De Smet en Emiel Rutsaert

Voor Ruiselede: Alf. Van Vooren en G. Van Parijs

Voor Oedelem: Aug. Laroy en Fl. Jooris

Voor Vinkt : Cam. De Smet en Vergotte

Voor Ursel: Karel Boute en Cam. Cocquyt

Voor Knesselare: Vande Kerckhove en Karel Van Parys
Voor Hansbeke: Cyriel Van Averbeke en Sturtewagen

Over de bijeenkomst werd een verslag opgemaakt (waarschijnlijk ook door secretaris Faut) dat naar de kranten werd doorgestuurd. Wij lezen daarin o.a. het volgende:

“Na het derde gerecht hield de heer Goeminne eene kernachtige redevoering, welke gedurig door toejuichingen werd onderbroken. Hij schetste het inrichten der Fanfare, haar verleden en haar huidig leven en wat er in de toekomst van verwacht wordt. Aan de muzikanten-jubilarissen overhandigde hij een schoone meerschuijmen pijp. De volksgezinde heer Libbrecht bracht hulde aan de fanfare ‘Eendracht’ en haar onvermoeibaren voorzitter. Hij rekende op de eendrachtige medewerking van allen voor de goede zaak. De heer baron della Faille, senator, moedigde aan tot eendracht en volharding.

De geliefkoosde volksvertegenwoordige Maenhaut loofde den ieverigen voorzitter en drukte de hoop uit dat allen met hem zullen strijden tegen den vijand.

In naam des Konings overhandigde hij aan de heeren René Bockaert, Jules Vande Walle en Aloïs Alyn de bijzondere medaille van de mutualiteiten.

Die heeren werden luidruchtig toegejuicht terwijl de Brabançonne werd gespeeld.



De deelnemende maatschappijen kregen een mooie herinneringsmedaille mee naar huis.

De heer Bockaert bedankte.

De heer voorzitter meldde dat er twee groote manden champagne gezonden werden door den heer Burgemeester. (Geestdriftige toejuichingen).”

Tot slot schonken de muzikanten ook nog een geschenk aan hun voorzitter en aan “*zijne edele levensgezellen eenen prachtigen bloementuil*”. Kluchtliederen sloten het geheel af “*en men scheidden ten slotte uiterst tevreden over het welgelukt en schoone feest*”.⁽²⁰⁾

Aalter had mooie feesten meegemaakt, al was een deel in het water gevallen...

Peter LAROY

Bronnen:

- ¹ M. VAN DEN HEEDE, *Een eeuw fanfare 'Eendracht'*, Aalter; 1987; L. STOCKMAN, *Geschiedenis van Aalter*, Aalter, 1979, p.537-541.
- ² GAA, Registers briefwisseling, *Gemeentebestuur aan fanfare Eendracht*, 1 februari 1911.
- ³ GAA, Feestelijkheden en kermissen, *Uitnodiging*, 1 maart 1911. Onder deze rubriek is een map te vinden met briefwisseling, folders en affiches. Wij verwijzen telkens naar de stukken uit deze bundel.
- ⁴ GAA, Registers briefwisseling, *Gemeentebestuur aan Maatschappij Buurtspoorwegen*, 10 juni 1911: “*Ongetwijfeld zullen die belangrijke feesten eene ontzagelijke menigte volk naar onze gemeente lokken. Wij verzoeken U dan, Mijnheeren, zoowel ten voordeel van het bestuur der buurtspoorwegen als ten voordeele der belanghebbenden bijzondere trams te willen inrichtingen van Thielt en van Eecloo, welke hier 's namiddags rond 2 of 2 ½ ure aankomen en 's avonds rond 9 ½ ure vertrekken.*” GAA, Feestelijkheden en kermissen: de affiche met daarop aankondiging aanpassing uren en een brief *Société Anonyme de Chemins de Fer Provinciaux aan Gemeentebestuur Aalter*, 6 juli 1911, waarin extra borgstelling wordt gevraagd.
- ⁵ P. LAROY, Een vergeten vereniging: het Willemsfonds te Aalter voor de Eerste Wereldoorlog in *Land van de Woestijne*, 1993, 16, 3-4, p.3-19.
- ⁶ L. STOCKMAN, *Op.cit.*, p. 300. Over deze verkiezingen: P. LAROY, Het geld der gemeente wordt dus wel besteed in *Land van de Woestijne*, 2004, 2, p.60-70.
- ⁷ Hermann della Faille d’Huyse (1846-1922) uit Deurle, Jules Maenhout (1862-1940) uit Lemberge, Louis Thienpont (1853-1932) uit Oudenaarde en Henri Libbrecht (1879-1932) uit Wetteren.
- ⁸ Het nieuws verscheen in diverse kranten. Uit *Het Vaderland*, 11 mei 1911: “*Beaud heeft gisteren gepoogd uit Brugge naar Gent met zijn biplan weeder te keeren. Boven Aalter gekomen, stelde hij echter vast dat zijn motor heet draaide. Terstond daalde hij neder in een veld, toebehoorende aan de heer schepen De Smet, op 500 meters afstand van de statie. De toeloop van volk was zeer groot, daar het juist*

marktdag was. *Het toestel werd uit elkaar genomen en per spoorweg naar Gent gezonden. (...)*” *Het Nieuws van den dag* in zijn editie van 12 mei 1911 paste deze feiten enigszins aan: “(...) *Beaud was door het onweder verrast en hij heeft zijn toestel niet uiteen genomen noch opgestuurd. Donderdag morgend, ten 5 ure 15 steeg hij te Aalter op en vloog recht naar Gent, waar hij na eene vlucht van 20 minuten in het Farmanplein neerdaalde en door ruim 3000 nieuwsgierigen toegejuicht werd.*”. Op 3 juni verscheen in *Het Vaderland*: “*Men weet dat Beaud bij zijn tocht Gent-Brugge-Gent in het terugkeeren, verplicht was te Aalter te landen; een comiteit is daar nu tot stand gekomen en het besloot den vlieger, die daar zoo gulhartig ontvangen werd, tot eene meeting uit te noodigen. Eene groote weide zal als aerodroom ingericht worden.*” Zie ook J. CAMERLINCKX, Een vliegtuig in Aalter in *Land van de Woestijne*, 2003, 3, p.43-46 (waar ook een foto is opgenomen van het vliegtuig van Béaud) en Een noodlanding en een mislukt vliegfeest, gepubliceerd op <http://geschiedenisvanaalter.blogspot.be>, 29 december 2010.

⁹ 't *Getrouwe Maldeghem*, 11 juni 1911.

¹⁰ *La Patrie*, 13 juni 1911. Dit krantenknipsel zit in het dossier in het Gemeentearchief.

¹¹ 't *Getrouwe Maldeghem*, 9 juli 1911.

¹² GAA, Kermissen en feestelijkheden, *Société Internationale d'Aviation A. Williame et Cie aan J. Rysenaer*, 29 juni 1911; *J. Rysenaer aan Société Internationale d'Aviation A. Williame et Cie*, 30 juni 1911.

¹³ GAA, Kermissen en feestelijkheden, *A. Balaye aan J. Rysenaer*, 1 juli; *J. Rysenaer aan A. Balaye*, 1 juli.

¹⁴ GAA, Kermissen en feestelijkheden, *J. Lecomte aan D. van der Haeghen*, [sic] 3 juli 1911; *J. Rysenaer aan J. Lecomte*, 5 juli 1911.

¹⁵ GAA, Kermissen en feestelijkheden, *J. Rysenaer aan J. Faut*, 5 juli 1911.

¹⁶ GAA, Kermissen en feestelijkheden, *Mac Daulay aan Van Averbek*, 1 juli 1911. De koorddanser Mac Daulay genoot in die jaren heel wat faam als circusacrobaat en koorddanser (“*Champion Equilibriste sur Fil de Fer Aérien*”).

¹⁷ GAA, Kermissen en feestelijkheden, *Ch. Belot aan Gemeentebestuur Aalter*, 17 juli 1911. De firma Belot uit Brussel was volgens het briefhoofd gespecialiseerd in ‘*appareils de précision pour la photographie et la cinématographie*’ en ‘*séances de Cinématographie pou Fêtes Publiques, Pensionnats, Ecoles, Patronages, etc.*’.

¹⁸ GAA, Kermissen en feestelijkheden. *J. Knockaert aan gemeentebestuur Aalter*, 14 juli 1911. André Denduyver was afkomstig uit het West-Vlaamse, was chauffeur van graaf d'Oultremont en belandde zo per toeval in de vroeg luchtvaart. (J. Demaréé, *Een kwarteeuw Zarren 1900-1925*, terug te vinden op westhoekverbeeldt.be, geraadpleegd 19 december 2015).

¹⁹ GAA, Kermissen en feestelijkheden, *diverse stukken*.

²⁰ *Weekblad van Maldeghem*, 16 juli 1911.

OP NIEUWJAARSBEZOEK TE KNESSELARE IN DE JAREN 1950

EEN TIJDSBEELD EN ... GOEDE HERINNERINGEN

Onlangs vond ik bij het opruimen van een kast, een aantal familie-foto's die mij een tekst in herinnering bracht die verschenen is in dit tijdschrift in nummer 3 van 2005 van Jan Camerlinckx: "Bouwstenen voor een familiegeschiedenis". Dit was de aanleiding voor het volgende verhaal.

Het nieuwjaarsbezoek bij de familie te Knesselare was voor het kleinkind van Marie De Greve en Lievin De Clerck altijd een belevenis. Opgegroeid in de stad, had het bezoek "op den buiten" iets weg van een reis naar een ver, vreemd oord.

Marie De Greve, geboren te Knesselare in 1891, was de oudste van de 12 kinderen van het echtpaar Hendrik De Greve en Amelia De Buysser. Marie, pas 18, was zoals zovelen in die tijd, naar de stad getrokken om er te gaan "dienen". Daar had ze Lievin leren kennen. Ze huwden in 1913 en kregen 2 kinderen: Simona, die vroeg stierf, en Willy. Willy



Het gezin De Greve op latere leeftijd. V.l.n.r.: staande hun respectievelijke echtgenoten, Martha, Clara, ?, Margriet, Marie, ?, Clarisse, Octavie en Irma.

huwde met Georgetta. Zij hadden één dochter, het kleinkind dus van Marie en Lievin.

Het gezin van Hendrik De Greve en Amelia De Buysser telde 8 meisjes en 4 jongens. De meesten woonden in de jaren 50 van vorige eeuw nog in de gemeente. Uitzondering was Octavie en Margriet. Octavie was gehuwd met Vital Neyrinck. Hij was boswachter te Gierle, nabij Turnhout. Ook de echtgenoot van Margriet, Gentil Van Maldeghe, was boswachter. Zij woonden in "Den Hees" te Hoogstraten.

Elk jaar in de nieuwjaarsmaand ging de familie "uit de stad", in dit geval Gent, op bezoek naar de familie "op den buiten", naar Knesselare. Op een zondag in januari werden bomma Marie en pepe Lievin opgehaald met de wagen door hun zoon Willy, schoondochter Georgetta en de kleindochter. Marie was fier dat ze met de auto van haar zoon naar de familie kon rijden. Dat alleen was al een feest, vooral voor de grootouders en het kleinkind.

Tijdens de rit naar Knesselare werden steevast jaarlijks dezelfde verhalen weer bovengehaald. De oorlogstijd lag nog vers in het geheugen en was in die jaren nog helemaal niet vergeten. Vooral de schoondochter herbeleefde tijdens de rit naar Knesselare de vele vroegere trajecten met de fiets of met de tram tijdens de oorlog. Deze tochten waren geen familiebezoeken. Ze hadden maar één doel: aan voedsel geraken. Voedsel die alsmaar schaarser werd in de stad en alsmaar duurder werd "op den buiten". Ze wist nog perfect bij welke tante ze goed werd ontvangen met een boterham en een tas melk en bij wie ze de volle pot moest betalen en helemaal niets aangeboden kreeg. Soms werd er ook geruild. Haar meter had een kruidenierswinkeltje in Gent. Werd het voedsel een probleem in de stad, op het platteland kon men dan soms moeilijker aan andere producten geraken zoals o.a. sommige onderhoudsproducten. Eenmaal aangekomen, werden de herinneringen opgeborgen.

Eerst ging het naar tante Irma en nonkel Peet (Petrus). Die woonden in het dorp, naast het klooster. Nadat de nieuwjaarswensen werden uitgedeeld, werd iedereen getrakteerd in de "voorplaats", een ruimte met rondom stoelen. De flessen en twee glaasjes werden bovengehaald: jenever voor de mannen en elixir voor de vrouwen. In die tijd hadden de kinderen nog geen dorst bij dergelijke gelegenheden. Eén van de vele dochters ging rond met het glaasje dat goed gevuld in één slok uitgedronken werd. Het werd onmiddellijk opnieuw gevuld en aan de volgende aangeboden. Hetzelfde scenario speelde zich af met

het glaasje dat gevuld werd met “elixir” bij de vrouwelijke familieleden. Een koekje, uit een grote vierkante blikken doos, was er voor iedereen. Na een half uurtje en een paar “druppels” werd het bezoek verder gezet naar de volgende zuster van Marie.

Bij tante Martha en nonkel Né (René) werd er langer halt gehouden. Zij woonden in de wijk Eentveld in een tweewoonst. De linkerkant van het woonhuis was bewoond door hun hoogbejaarde ouders, namelijk Hendrik De Greve en Amelia De Buysser. In het rechterdeel woonde tante Martha en nonkel Né. Toen we aankwamen, was het reeds goed middag. De tafel gedekt en de kolenkachel goed aan het branden in de voorplaats. De geur van het klaargemaakte konijn verspreidde zich in het huis. Eerst aten we konijn, gekookte aardappelen en appelmoes. Daarna werd tomatensoep met balletjes geserveerd. Ook dat vond het kleinkind wel zeer raar... Eerst het konijn en pas daarna de soep! Thuis was er altijd eerst de soep en dan de aardappelen. Maar de smaak van dit konijn en de tomatensoep van tante Martha zou ze nooit vergeten. Nergens anders, tenzij bij tante Octavie, zou ze die tomatensoep nog kunnen eten. Na het eten rustte iedereen een beetje.



Het ouderlijk huis van de familie De Greve, bijna identiek zoals voorheen, in 2014.

Daarna werd er een bezoek gebracht naast de deur, waar de ouders woonden. Ze zaten altijd onder de schouw, elk aan een kant van de Leuvense stoof. Hun zetel bekleed met een “witte” schapenvacht en “peetje” met een vest zonder mouwen in bruin, geribd fluweel. Dit beeld zou de kleindochter, hoe jong ze ook was, nooit meer vergeten. Naast die stoof was Willy in 1915 geboren. Dat verhaal kregen we ook iedere keer te horen. Marie en Lievin hadden het onveilige Gent verlaten om in Knesselare bij de familie te bevallen.

Na het bezoek aan de overgrootouders van het kleinkind keerden we terug naar tante Martha. Daar werd koffie gedronken met taart en begonnen de mannen te kaarten. De schoondochter deed mee als “vierde man”. Dat was het moment voor het kleinkind om “op stap” te gaan. Achter het huis naar de verlaten groentetuin, een bezoekje aan het buitentoilet: de plank met het gat erin en het versneden krantenpapier in mooie rechthoekjes. Ja, vóór de zachte rollen bestonden, was het toiletpapier duidelijk minder comfortabel. En dan verder piepen tussen de reten van de staldeuren naar de konijntjes. Niet alleen de levende konijnen waren interessant, maar ook de huiden van de geslachte konijnen hingen er te drogen, opgespannen op twee niet-evenwijdige takken. Even het straatje oversteken, ook dat mocht daar, om een bezoekje te brengen aan de mooie kapel. Ze vond het een wonderbaarlijke wereld van allerlei curiosa: kleurrijke beelden en flikkerende kaarsen. Ze genoot er vooral van dat ze daar zomaar in haar ééntje kon zitten genieten van een wereld die niet de hare was.

In de loop van de namiddag was er nog bezoek van een paar andere zussen. Marie was ook meter van één van de zussen. Daar kreeg ze steevast een doos koeken van. Lievin keerde altijd naar huis terug met sigaren gemaakt in Knesselare. Immers een aantal familieleden werkten in de sigarenfabriek Cogétama te Knesselare. Op het einde van de namiddag werd er opgeruimd vooraleer het laatste bezoek aan te vatten. Maar vooraleer te vertrekken, werd er altijd een bezoek gebracht aan de thuisweverij van nonkel Né. Schuin achter het huis stond er een bijgebouwtje. Daarin stonden twee mechanische weefgetouwen. Nonkel Né baatte deze mechanische thuisweverij in zijn ééntje uit. Hij weefde o.a. lakens. Marie kocht meestal een aantal meters stof om mee te nemen naar huis om er lakens van te vervaardigen. Gans de familie was eigenlijk wel echt geïnteresseerd in deze mini-weverij, vooral als nonkel Né de grote machines ter demonstratie liet werken. Daarna vertrok gans de familie te voet naar de laatste “post”. Tussen de kapel en het huis van tante Martha en nonkel Né liep er een klein straatje. Op het einde van dit straatje woonden tante Clarisse en nonkel Michel. Soms was het straatje zo glad en lag er een dik pak sneeuw,



Foto's uit 't Getrouwe Maldeghem van 12 mei 1940.

KNESSELARE – Gouden bruiloft van Henri De Greve-Amèlia De Buisere. Boven: De jubilarissen met hun meer dan zestig kinderen en kleinkinderen. Onder links de jubilarissen bij het verlaten der kerk en rechts de jubilarissen.

soms was het een echte modderpoel, maar eigenlijk was het maar een brede voetweg. Het was altijd een hele bedoening om er met de “zondagskleren” en vooral de schoenen min of meer proper door te komen.

Daar stond nonkel Michel al aan de Leuvense stoof pannenkoeken te bakken. Zomaar rechtstreeks op het blad van de stoof, zonder pannenkoeken! De geur van het varkensvet waarmee het blad van de stoof werd ingewreven, kwam ons al tegemoet. Na een hartelijke ontvangst met koffie, pannenkoeken en een “druppel” kwamen de tongen los en werd er nog “geschonken”. In de vroege avond liep het “nieuwjaarsbezoek” op zijn einde. Tijd om terug naar Gent te rijden. Niet zonder de waarschuwing



Hendrik De Greve en Amelia De Buysser vieren in 1950 hun zestigste huwelijksverjaardag. Een groot feest heeft plaats in een tent vóór hun woning. Op de foto zien we achter de grote familie de gevel van het woonhuis zoals hij te herkennen valt op de foto van het huis. Helemaal rechts op de foto vangt men nog een glimp op van het gebouwtje waar de weefgetouwen stonden.

van de familie toch op te letten aan de “Poezenhoek”. Deze raad werd op algemene hilariteit onthuld. Het was pas vele jaren later, toen ze zelf in de streek woonde, dat het kleinkind begreep waarom gans de familie zich een krik lachte bij deze waarschuwing. De familie keerde langs bijna verlaten wegen, meer dan voldaan, terug naar Gent. Het zou pas in de zomer zijn dat Marie haar zusters zou weerzien.

Met dank aan Willy Stevens voor de hulp bij het zoeken in het archief.

Eliane DE POORTER

FAMILIE DE GREVE TE KNESSELARE

De Greve Desiderius (°Ursel, 05.04.1835) x Mortier Eugenia (°Knesselare, 04.02.1834) De Buysser Joannes (°Aalter, 03.05.1833) De Neve Lucia (°Aalter, 22.06.1834; +1899-06-13)

(°Ursel, 12.11.1863) x (Aalter, 16.05.1859) X (°Knesselare, 30.04.1890) De Buysser Amelia (°Aalter, 09.02.1865)

De Greve Hendrik (°Ursel, 12.11.1863) x (Knesselare, 21.03.1891; +Gent, 26.09.1962)

De Greve Maria Celina x *De Clerck Livin* (°Knesselare, 21.05.1892; +Assebroek, 01.04.1973)

De Greve Irma Maria x *Alfons De Mynck* (°Knesselare, 02.02.1893)

De Greve Octavie Louise x *Vital Neyrinc* (°Knesselare, 18.12.1894; +Knesselare, 06.12.1938)

De Greve Hélène Zulma x *Victor Veniest* (°Knesselare, 28.02.1896; +Knesselare, 13.12.1941)

De Greve Cyrillus x *Emma van Houck* (°Knesselare, 22.04.1897)

De Greve Raymond x ... *Colman* (°Knesselare, 29.04.1899)

De Greve Martha Magdalena x *René Plasschaert* (°Knesselare, 07.11.1900)

De Greve Margaretha Pauline x *Julien van Maldeghem* (°Knesselare, 30.12.1902)

De Greve Clarissa x *Michael De Neve* (°Knesselare, 07.07.1904)

De Greve Germana Marcella x *André Schelstraete ??* (°Knesselare, 25.11.1905)

De Greve Victor (°Knesselare, 07.12.1907)

De Greve Clara Elisa x *Amedée Martens ??*

EEN JEUGDVERHAAL VAN EEN DRONGENAAR OVER BELLEM

Een paar jaar terug ontmoette ik op reis in Spanje een oud-collega van de NMBS, namelijk Raf Devreese uit Drongen. Toen hij vernam dat mijn vrouw afkomstig was van Bellem, was Raf vol lof over de vakanties die hij kort na de Tweede Wereldoorlog te Bellem had gekend. Hij herinnerde zich nog goed de namen van zijn familie en de plaats waar hij als kind gespeeld had met zijn Bellemse vriendjes.

Twee personen, namelijk Eugenie en Victorine De Clercq, waren de aanknopingspersonen. Eugenie was de meter van zijn vader en Victorine was de grootmoeder van Raf en tevens zijn meter.

We beginnen bij de ouders van Eugenie en Victorine. Victor De Clercq (°Bellem, 31.08.1845) huwde te Aalter op 9 november 1870 met Lucia De Vreese (°Aalter, 10.08.1844). Victor is de zoon van Martin De Clercq en Rosalie-Augusta Goethals van Bellem. Martin werd tot veldwachter benoemd in 1841 maar overleed reeds in 1858. ⁽¹⁾ Na hun huwelijk is Victor met zijn vrouw Lucia gaan wonen in Oostmolen-Zuid te Aalter, waar ze een café uitbaatten. Victor was ook landsman (landbouwer).

Kinderen:

1. Elodie (°Aalter, 08.01.1871; +Mariakerke, 01.06.1942) was gehuwd met Ernest D'haenens.
2. René (°Aalter, 12.08.1872; +Drongen, 07.09.1959) was gehuwd met Camilla De Meyer.
3. Eugenie (°Aalter, 23.07.1874) - zie verder
4. Joannes (°Aalter, 12.01.1877; +Gent, 12.09.1942) was gehuwd met Romanie Van Hove.
5. Victorina (°Aalter, 29.01.1879; +Drongen, 28.09.1953) was gehuwd met Petrus Devreese. Victorine is de grootmoeder van Raf De Vreese die ons zijn jeugdverhaal meedeelde.
6. Ernestine (°Aalter, 29.07.1881; +Drongen, 26.01.1966) was gehuwd met Adolf De Vreese.
7. Romanie-Maria (°Aalter, 30.10.1884) - zie verder

Op 4 mei 1896 verhuisde Victor De Clercq met zijn gezin naar Drongen. Twee dochters, namelijk Eugenie en Romanie, vinden door een huwelijk aan te gaan in Bellem, hun weg terug in Groot-Aalter. Eugenie zal er een grote schare nakomelingen achterlaten.



*V.l.n.r.: Romanie, Eugenie, René, Victorine en Ernestine De Clercq.
Foto: Raf De Vreese- Drongen*



*Het echtpaar Octaaf Van de Steene
– Eugenie De Clercq. ⁽²⁾
Het waren landbouwers op de
hoeve “het Schaapgoed” in de
Leistraat te Bellem.*

EUGENIE DE CLERCQ

Eugenie De Clercq (°Aalter, 23.07.1874; +Bellem, 20.10.1954) is op 4 januari 1899 te Bellem gehuwd met Octaaf Van de Steene (°Bellem, 22.12.1872; +Bellem, 27.02.1950). Eugenie is de zuster van de grootmoeder, namelijk Victorina De Clercq, van Raf Devreese.

Octaaf Van de Steene is het derde kind van August Van de Steene (°Bellem, 02.01.1833; +Bellem, 23.04.1900) was op 4 mei 1869 te Vinkt gehuwd met Virginia Van Landuyt uit Beernem. August was zoon van Petrus Francies Van de Steene (°Nevele, 15.10.1798; Bellem, 11.12.1878). Hij was met Maria Theresia Thys van Ursel



Hoeve 'Het Schaapgoed' in de Leistraat te Bellem. ⁽³⁾

gehuwd. Petrus Francies is de eerste van deze familie die op “*het Schaaphof*” op Altebij, nu Leistraat woonde te Bellem.



Herder met kudde schapen van de familie van de Steene. ⁽⁴⁾



Het gedachtenisprentje van Petrus-Franciscus Van De Steene; vader van August Vandesteene. ⁽⁵⁾



Gedachtenisprentjes van August Van de Steene en Virginia Van Landuyt. ⁽⁵⁾

Twee broers en drie zusters van Octaaf Van de Steene traden in het klooster in, namelijk:

- Camiel, kloosterling Redemptorist waarvan 21 jaar provinciale overste.
(°Bellem, 06.03.1870; +Jette, 24.07.1940)
- Jules, kloosterling Benedictijn.
(°Bellem, 28.04.1874; +Maredsous, 14.06.1918)
- Elodie, kloosterlinge “zuster Camilla” H. Vincentius à Paulo.
(°Bellem, 25.08.1878; +Gijzegem, 22.09.1901)
- Maria-Sidonie, begijn, O.-L.-V.-Begijnhof te Gent.
(°Bellem, 25.10.1879; +Gent, 27.09.1902)
- Maria-Josephina, begijn, O.-L.-V.-Begijnhof te Gent.
(°Bellem, 11.06.1885; +Gent, 18.03.1969)

In 1924 werd Octaaf Van de Steene gekozen tot gemeenteraadslid en in 1931 werd hij schepen van Bellem. ⁽⁷⁾ Bij de stichting van de H.-Hartbond te Bellem in 1939 werd Octaaf Van de Steene gekozen tot wijkmeester. ⁽⁸⁾ De afdeling Landelijke Gilde werd opgericht op 25 mei 1920. Octaaf werd gekozen tot bestuurslid. ⁽⁹⁾

Kinderen uit het gezin Octaaf Van de Steene - Eugenie De Clercq:

1. Anna (°Bellem, 12.04.1903; + Bellem, 13.12.1977) was gehuwd met Achiel Sierens uit Ursel. Het waren landbouwers in de Leistraat te Bellem. Achiel is ook jarenlang taxichauffeur geweest. Het koppel had geen kinderen.
2. Elodie (°Bellem, 24.09.1904; Ursel, 08.03.1966) was gehuwd met Maurice Sierens (°Ursel, 02.11.1901; +Ursel, 24.10.1963).
3. Gerard (°Bellem, 16.02.1906; +Biesme, 06.10.1976) was gehuwd met Clara Kerkaert te Ursel in 1930. Het waren landbouwers in het Waalse dorpje Biesme.
4. Gerarda (°Bellem, 10.11.1907; +Zomergem, 24.05.1996) was gehuwd met Astère De Smet (°Petegem-Deinze, 17.02.1904; +Eeklo, 26.12.1969). Het waren landbouwers op de hoeve “het Schaapgoed” in de Leistraat te Bellem. Astère werd verkozen tot gemeenteraadslid van Bellem in 1958 en 1964. ⁽¹⁰⁾ Na de Tweede Wereldoorlog speelde de eerste ploeg van S.K.-Bellem op de weide van Astère De Smet.
Het is bij dit koppel dat Raf uit Drongen zijn vakanties te Bellem doorbracht. Hij kwam met de trein van Drongen naar Bellem en dan ging het te voet naar Bellems Hoekske.
5. Omer (°Bellem, 18.10.1909; +Sart-en-Fagne, 21.02.1996) huwde te Aalter op 12 augustus 1934 met Martha Allemeers



V.l.n.r. vooraan: Octaaf, Camiel en Edward; achteraan: Marie, Honoré, Leonie en Alfons. ⁽⁶⁾



Juul (Julius) Van de Steene



Elodie Van de Steene



Basilus Van de Steene



Sidonie Van de Steen

- (°Zwevezele, 06.06.1910; +Sart-en-Fagne, 10.03.1969). Ze waren landbouwers in het Waalse dorp Sart-en-Fagne
6. Joseph (°Bellem, 14.07.1911; +Ieper, 27.08.1988) huwde te Aalter op 12 februari 1936 met Maria Zulma Hoste (°Schuiferskapelle, 20.01.1912). Ze woonden in Zillebeke.
 7. Medard (°Bellem, 22.03.1913; +Bellem, 11.10.1942) huwde te Knesselare op 13 april 1937 met Julienne Almey (°Knesselare, 08.09.1914; +Aalst, 16.08.1993). Het waren landbouwers in de Leistraat te Bellem.

ROMANIE DE CLERCQ

Romanie De Clercq (°Aalter, 30.10.1884; +Bellem) was tweemaal gehuwd.

Het 1^{ste} huwelijk vond plaats te Bellem op 9 mei 1906. Zij huwde er met August Corvelyn (°Ursel, 06.11.1870; +Brugge, 28.10.1918). Ze woonden voor hun huwelijk in de Strepstraat te Bellem. August was zoon van Eduard Corvelyn en Marie-Thérèse D'Hooge, landbouwers te Bellem.

Op 11 mei 1906, twee dagen na hun huwelijk, vertrokken ze naar Amerika. Deze stap naar de overkant van de oceaan duurde pas enkele jaren. In 1910 waren ze reeds in Bellem terug. Ze woonden na hun Amerikaanse avontuur in de Kloosterstraat te Bellem (vermoedelijk het huis waar Irené Corvelyn woonde). Naast het beroep van landbouwers baatten ze ook een café uit.

Kinderen uit dit 1^{ste} huwelijk :

1. René (°Bellem, 01.04.1911)
2. Anna-Elodie (°Bellem, 27.09.1914)
3. Gerard (°Bellem, 09.06.1916)

Het 2^{de} huwelijk van Romanie werd ingezegend te Bellem op 17 september 1919. Ze huwde met August Schaubroeck (°Drongen, 21.11.1881; +Bellem). Dit koppel had een dochter Gerarda (°Bellem, 14.10.1920).

Komen we terug naar de titel van dit artikel. Raf Devreese had dus via zijn grootmoeder Victorine De Clercq familiale banden met een hele reeks mensen in Bellem. Na de tweede oorlog, toen hij als klein kind opgroeide in het naburige Drongen, kwam hij tijdens de vakantieperiodes dikwijls met de trein zijn familie in Bellem opzoeken. Hij wist



De familie Octaaf Van de Steene – Eugenie De Clercq. ⁽¹²⁾

Al stierve de rechtvaardige een haastige dood, hij zal nochtans in vrede zijn.

†

Bid voor de ziel
van Mijnheer

Octaaf Joseph Van de Steene
echtgenoot van Mevrouw
Eugenie De Clercq
geboren te Bellem op 22 December 1872 en er haastig overleden op 27 Februari 1950, voorzien van de hulpmiddelen Onzer Moeder de H. Kerk.

Voorzitter der kerkfabriek; vereerd met de eretekens van 1e en 2e klas.
Oud Gemeenteraadslid; Yveraar v/d Bond v/h H. Hart.
Lid van alle godvruchtige genootschappen.

Onze betreurde overledene was van het geslacht der vrome Christenen, der diep overtuigde gelovigen, die oprecht God en zijne kerk aankeelden.

Het geloof was de leidraad van zijn sterkte en troost in het uur der beproeving. De Heer had hem een schone ziel gegeven.

De wet der gerechtigheid was op zijn lippen en was de regel van al zijn werken. Gods Wil volbrengen was het voedsel van zijn ziel. Alles voor U, o mijn God, was zijn herhaalde spreuk.

De geest van godsvrucht was in hem, in het H. Hart van Jezus stelde hij zijn betrouwen. Hij heeft het ondervonden hoe zoet het is te sterven na een aanhoudende godsvrucht gehad te hebben voor Deze die ons moet oordelen.

De naam van Maria was op zijn lippen: hij was overtuigd en wist het: eer en dien Maria en gij zult voorzeker het eeuwig leven bekomen. — Zalig de vreedzamen, zegde ons Onze Goddelijke Zaligmaker, Hiervan was vader diep overtuigd want hij was vooral een vreedzame man, die in vrede leefde met God en vrede stichtte in zijn omgeving, alles goed uitleggen, het goed vergroten en de fouten verminderen. Daarom leefde hij in vrede met God en de mensen.

†

Bid voor de ziel
van Mevrouw

EUGENIA DE CLERCQ
weduwe van Mijnheer

Octaaf Van de Steene
geboren te Aalter op 23 Juli 1874 en godvruchtig overleden te Bellem, op 20 October 1954, voorzien van de H. Rechten van de H. Kerk, en de pauselijke zegen • In articulo mortis •

Zij was Ere-bestuurslid van de Vrouwengilde en van de Vrouwenbond van het H. Hart, en van alle andere godvruchtige genootschappen.

De dood is aangenaam voor wie geleefd heeft in de vreze des Heren, en Hem trouw gediend heeft.

Vol onderwerping aan Gods H. Wil, zag zij haar einde naderen, de dood was voor haar een verlossing, in de hoop op een leven zonder einde.

Moeder heeft ons vele voorbeelden gegeven: zij bezat de echte levenswijsheid: God dienen en de mensen helpen.

Zij was een van die schone zielen die kon offeren om toch iedere Zondag de H. Mis te kunnen bijwonen... en, in haar ziekte heeft haar rozenhoedje haar nooit verlaten! Nu mag ze het bidden voor de troon van onze Hemelse Koningin.

Mijn dierbare kinderen, ik weet het, het is altijd te vroeg als een moeder moet gaan, danken we de Heer omdat Hij ons zo lang heeft bewaard! Ik dank U voor de genegenheid die ge me hebt betoond, en Gij vooral mijn dochter en schoonzoon, bij wie ik mijn oude dag heb doorgebracht, dank voor de zorgen! En Gij, mijn vele kleinkinderen, dankt dikwijls aan uw "Meetje", en vergeet mij niet in uw gebeden.

O. L. Vrouwe van de Rozenkrans, bid voor mij.

Drukkerij A. Van Lantschoot-Van Praet, Bellem.

Gedachtenisprentjes van Octaaf en Eugenie. ⁽¹²⁾

ook te vertellen dat het van het station van Bellem naar het Bellems Hoekske een serieuze wandeling was. Hij heeft de zuster van zijn grootmoeder Eugenia De Clercq goed gekend, alsook de toen nog in leven zijnde familieleden van de familie Van de Steene. Voor hun afreis terug naar Drongen kreeg hij boter, eieren en fruit mee. Eetwaren die iedereen in die tijd goed kon gebruiken.

In die periode speelde S.K. Bellem zijn voetbalwedstrijden op de wei-de van Astère De Smet, schoonzoon van Eugenie. Ook onze kleine Raf speelde en ravotte er op dit terrein met de vriendjes uit de familie en de burens.

Raf Devreese vertelde me dat zijn bezoeken aan Bellem de mooiste herinneringen waren uit zijn kindertijd.

Walter VERVALLE

Bronnen:

- ¹ BASTIAEN F., *Geschiedenis van Bellem*, Politieke en bestuurlijke geschiedenis, p.428.
- ² VAN DE STEENE SIMONA, *De familie Van de Steene (stamboom)*, p.33.
- ³ id. p.28.
- ⁴ id. p.28.
- ⁵ id. p.11 en 25.
- ⁶ id. p.27.
- ⁷ BASTIAEN F., *Geschiedenis van Bellem*, Politieke en bestuurlijke geschiedenis, p.439 en 440.
- ⁸ STOCKMAN L., *Geschiedenis van Bellem*, Parochiale geschiedenis, p.564.
- ⁹ STOCKMAN L., *Geschiedenis van Bellem*, Het Verenigings- en ontspanningsleven, p.599.
- ¹⁰ BASTIAEN F., *Geschiedenis van Bellem*, Politieke en bestuurlijke geschiedenis, p.443.
- ¹¹ VAN DE STEENE SIMONA, *De familie Van de Steene (stamboom)*, p.33.
- ¹² Gedachtenisprentjes in privébezit van Walter Vervalle.

DE ACHTERUITKIJKSPIEGEL

NAAR SCHOOL TIJDENS DE BEZETTING!

Eén van de eerste symptomen van de bezetting was het vervangen van het witte brood met boter door roggebrood met smout. Als de rogge van goede kwaliteit was, vond ik het eigenlijk niet zo erg. Maar... wat er soms allemaal in het meel werd gemengd...

Men kon brood bekomen in ruil voor vier rantsoeneringsbonnen nummer één. Dat brood was meestal niet zo lekker, soms ronduit niet te eten. En dat was helemaal niet de schuld van de bakker.

Op school begon de klas, uiteraard met het dagelijkse morgengebed, met het uitdelen van vitamines. De eerste die we kregen, waren kleine, ronde tabletjes en heel goed van smaak. De onderwijzer ging van bank tot bank, de doos in de hand en elk kind kreeg er één. Na enkele weken werden de kleine ronde vervangen door grotere, platte exemplaren die trouwens ook nog slecht smaakten. Heel wat leerlingen stopten de vitamines ongemerkt in hun broekzak van zodra de onderwijzer hun bank voorbij was. Maar toch had de leerkracht dat opgemerkt. Eén na één kreeg elke leerling een vitamine en hij bleef staan tot elke leerling ze in de mond gestopt had.

Een andere nieuwigheid op school was de soepbedeling. De soep werd door twee dames in de kelder van het parochiaal centrum gekookt. Elke voormiddag, het leek wel een ritueel, werd de grote schoolpoort geopend en Isidoor Van den Driessche, een sympathieke en bejaarde man, duwde zijn stootkar de koer op. Onder de galerij stonden lange, houten tafels. Isidoor plaatste de ronde kommetjes rij na rij op de tafel. Tijdens de speeltijd kregen we dan zo'n kommetje. Ze was lekker, maar je moest een beetje geluk hebben want de soep was al lauw of soms al koud.

Heel vlug was er ook een tekort aan papier. Er was weliswaar het 'oorlogspapier' dat heel slecht van kwaliteit was en niet te beschrijven was met pen en inkt. De oplossing... lei en griffel. Zelfs ons huiswerk maakten we op de lei. Erg stipte leerlingen waren de meesten niet en thuis hadden de ouders, dag na dag, maar één grote vraag: "Wat eten we morgen?" Of we ons huiswerk maakten, werd niet gecontroleerd. Er waren verschillende 'verklaringen' waarom er geen huiswerk op de lei stond. Was het regenachtig, was het huiswerk uitgeregend of het was uit de hand in een plas gevallen of klein broertje had het uitgeveegd. Of de onderwijzer dat geloofde?

Schoenen, net als degelijke kledij werden schaars. De oplossing... klompen! Op zeker ogenblik droegen er op de ganse school geen vijf leerlingen nog schoenen. Schoenen werden enkel nog gedragen om op zondag naar de mis te gaan.

Klompen waren prettig om dragen, vooral in de winter om te glijden. Maar klompen mochten niet in de klas. Op lange rijen stonden onze klompen netjes naast mekaar in de gang. In de klas droegen we warme, linnen sokken.

Een ander probleem was de verwarming. Kolen waren echter schaars geworden en werden door 'slam' vervangen. Het schijnt dat de slam geproduceerd werd met het afval van de kolen. En de oorlogswinters waren heel streng, vooral de winter van 1942-43. Dikwijls zaten we met z'n allen rond de kachel die niet zoveel warmte gaf. Regelmatig was er geen klas. Ofwel werden de lokalen opgeëist door soldaten of was er geen verwarming. Naarmate de oorlog vorderde, was er meer en meer gevaar voor bombardementen of voor vliegtuigen die mitrailleurden. Gelukkig lag Aalter vrij veilig. Er waren hier geen fabrieken waar oorlogstuig werd vervaardigd en was er geen belangrijk knooppunt voor de treinen. En toch werd het station gemitrailleerd, was er een dode en een paar gewonden. Ook op het kanaal zijn boten onder vuur genomen. Om het gevaar zoveel mogelijk te beperken, leerden we iets nieuws... zoek dekking. De kinderen dichtbij het raam moesten dan zo vlug mogelijk hun bank verlaten en naar de andere kant van de klas lopen. Daar stonden oude tafels en daaronder moesten ze een schuilplaats zoeken. De andere leerlingen moesten onder hun bank duiken met beide handen boven het hoofd. Soms midden in de les riep de onderwijzer: "Zoek dekking!" Eén keer was een leerling erg in de war of zenuwachtig en kroop hij niet onder maar bovenop zijn bank. Natuurlijk volgden er klappen!

André DE KÉ

INHOUDSTAFEL

Het bestuur	In memoriam Maurice Thys (1925-2016).	3
Peter LAROY	Nog wat kleine verhalen over de ‘Groote Oorlog’ in Aalter.	6
Jan DEFBUYT	De N.V. Socother.	13
Peter LAROY	Vliegfeest en muziekfestival uit 1911.	33
Eliane DE POORTER	Op nieuwjaarsbezoek te Knesselare in de jaren 1950.	45
Walter VERVALLE	Een jeugdverhaal van een Drongenaar over Bellem.	52
André DE KÉ	Achteruitkijkspiegel: <i>Naar school tijdens de bezetting.</i>	61

LAND VAN DE WOESTIJNE

Tijdschrift van de Heemkundige Kring Aalter, gesticht in 1977.
Verschijnt in maart, juni, september en december.

Verantwoordelijke uitgever: Jan Defruyt, Kestelstraat 67, 9880 Aalter

Bankrekening: IBAN: BE02 4426 5943 6140 - BIC: KREDBEBB

Lidmaatschapsbijdrage: gewone leden: € 12,50

steunende leden: € 25,00 of meer

Overname uit het tijdschrift is toegelaten mits schriftelijke toelating van de redactie. Iedere auteur is verantwoordelijk voor de inhoud van zijn tekst.

BESTUUR

Voorzitter: Willy STEVENS, Groenevijvers 8, 9910 Knesselare
09 374 44 58 - *willystevens1@skynet.be*

Ondervoorzitter: Peter LAROY, Brouwerijstraat 84, 9880 Aalter
09 375 14 86 - *peter.laroy@telenet.be*

Ledenbeheer
& secretaris: Eliane DE POORTER, Leurebroekdreef 1, 9880 Aalter
051 68 89 91

heemkundigekring.arthurverhoustraete@outlook.be

Penningmeester: Dries ALYN, Bellemstraat 49, 9880 Aalter
09 374 23 60 - *ives.penninck@telenet.be*

Redactie en layout: Jan DEFRUYT, Kestelstraat 67, 9880 Aalter
09 374 65 81 - *jan_defruyt@scarlet.be*

LEDEN: Robert VERHELST, Stationsstraat 74, 9880 Aalter

09 374 41 36 - *robert.verhelst_aalter@skynet.be*

Roger BAECKELANDT, Ekenakker 2, 9880 Aalter

09 375 13 77 - *roger.baeckelandt@telenet.be*

Walter VERVALLE, Langendamdreef 62, 9880 Aalter

09 374 54 63 - *walter39be@yahoo.com*

Jan CAMERLINCKX, Schuurlo 12, 9880 Aalter

09 374 79 82

MEDEWERKER: Erik WILLE, St.-Pietersveld, 8750 Wingene

051 65 50 29 - *erik.wille@skynet.be*

Land van de Woestijne



Tijdschrift van de
Heemkundige kring „Arthur Verhoustraete” Aalter

39e jaargang - nr. 2 - 2016



Drukkerij typo/offset, Captains of Printing - Latrédruk - Aalter
Kaftontwerp: Roger Defruyt

IN MEMORIAM WILLY STEVENS

Zondag 3 april 2016, een mooie, zonnige lentedag. Tegen de middag een telefoontje van een lokale journalist die in aarzelende woorden vertelde wat er die morgen in het Drongengoed gebeurd was met Willy Stevens. Eerst kan je het niet geloven, een misverstand misschien, maar de feiten lijken onomkeerbaar. Of je misschien iets kan zeggen over Willy voor de krant? Maar de verrassing is te groot en je beslist later een berichtje door te sturen.



Als je de telefoon hebt neergelegd, dringt het tot je door en beelden van soms jaren ver, glijden door je hoofd en je beseft dat die beelden nog slechts herinneringen zijn en dat Willy ineens geschiedenis is geworden. Hij die in sappig Antwerps zo gedreven kon vertellen over het verleden. Namen, data, plaatsen en gebeurtenissen klonken zelfzeker alsof hij uit één of ander historisch document aan het voorlezen was... Maar Willy zou nooit meer vertellen over heren, baljuws of munten, ... Willy was er niet meer...

Willy Stevens werd op 18 september 1942 in Berchem (Antwerpen) geboren. Daar groeide hij op met zijn broer en zijn zussen. Hij volgde een opleiding in het handelsonderwijs en vond aanvankelijk werk in een handelszaak en later in de bank. Willy woonde in Knesselare en werkte in Brugge bij wat toen nog de 'Generale Bank' was. Na de zoveelste reorganisatie in de bank kwam hij in Gent terecht waar hij tot zijn pensioen zou blijven.

Al van in zijn jonge jaren had Willy belangstelling voor het verleden en aanvankelijk verdiepte hij zich in de geschiedenis van zijn familie. Toen de meest elementaire bronnen uitgeput waren, kwam hij zoals iedereen die op zoek is naar zijn roots, in bibliotheken en archieven terecht. Naarmate het verhaal verder ging in de tijd, werd Willy geconfronteerd met de weerbarstigheid van oude teksten en bleek ook de schoolse kennis van geschiedenis ontoereikend. Hij ging cursussen volgen over historische methodiek aan de universiteit van Kortrijk, om zich te vervolmaken in de paleografie of het

ontcijferen van oude handschriften, evenals de geschiedenis van het ancien regime, de renaissance en de middeleeuwen. Ervaring met oude teksten in archieven leerde hem steeds moeilijkere teksten te ontcijferen. Toen hij me een week voor zijn overlijden nog opbelde om het verhaal te doen over zijn vondst van het testament van Rubens' moeder, vertelde hij hoeveel moeite hij had om een oude, Franse tekst te ontrafelen, het was soms letter per letter zoeken om er woorden mee te maken...

De geschiedenis van zijn familie bracht hem naar Hamme, de plaats van waar zijn moeder, Mariette Bocklandt afkomstig was. Samenwerking in 1972 met Karel De Cock verruimde Willy's werkdomein van zijn eigen familiegeschiedenis naar dat van de lokale geschiedenis van Hamme. De zolder van het gemeentehuis werd gedurende enige tijd zijn werkterrein. Dat resulteerde in verschillende publicaties in het jaarboek van de 'Oudheidkundige Kring van het Land van Dendermonde vzw'.

Al zoekend stoffeerde hij niet alleen zijn familiegeschiedenis, maar ontdekte hij ook de diversiteit en de waarde van het bronnenmateriaal dat in de archiefinstellingen die hij bezocht, aanwezig was. Daar waren heel wat interessante verhalen te vinden die alleen maar wachtten om gelezen te worden en om in hedendaagse taal een weg te vinden naar het publiek. Eén van de bronnen die hem bijzonder interesseerde was 'het archief van de Raad van Vlaanderen'. Deze raad was van de middeleeuwen tot het einde van het ancien regime de hoogste, juridische instantie in het graafschap Vlaanderen. De raad werd in 1409 opgericht door Filips de Stoute, hertog van Bourgondië en was het logisch vervolg van de systematische hervormingen die verschillende, Vlaamse Graven aan de administratieve en juridische instellingen in de periode daarvoor hadden aangebracht. De vele processen en hun bijhorende getuigenissen leggen voor de diverse historische perioden een onschatbare hoeveelheid gegevens bloot die niet alleen van belang zijn voor de lokale geschiedschrijving, maar ook voor de 'grote geschiedenis'. Bovendien kunnen die gegevens, zoals vaak is gebleken, de aanzet zijn voor verder onderzoek in andere bronnen waarmee het onderwerp nog verder kan uitgediept worden. Het is dan ook geen toeval dat Willy Stevens in het 'Vriendenboek voor Luc Stockman' een tekst publiceerde *'Het Archief van de Raad van Vlaanderen: een onmisbare bron voor plaatselijke geschiedenis'*.

Het was in de Raad van Vlaanderen dat Willy Stevens teksten vond die betrekking hadden op de geschiedenis van Knesselare,



Met de kring gaan varen op de Leie met de Barge.

zijn woonplaats, en Aalter, de plaats waar hij sinds 1986 voorzitter was van de Heemkundige Kring Arthur Verhoustraete. Dat leidde tot heel wat artikels in het 'Land van de Woestijne', tijdschrift van de Aalterse Heemkring. Hij was ook lid van de Werkgroep voor Archeologie van het Meetjesland 'het KLAD'. Een interessante werkgroep die intussen opgedoekt werd door de deelnemende gemeentebesturen. Willy was adviserend lid van de gemeentelijke cultuurraad, en dit onder meer voor wat betreft nieuwe straatnamen en was verder de gangmaker bij initiatieven rond de Erfgoeddag en de Open Monumentendag in Knesselare. Willy Stevens was ook actief in de 'Erfgoedcel Meetjesland'.

In 1992 verscheen van Willy Stevens het boek: *'Bijdrage tot de geschiedenis van het lager onderwijs in Oost-Vlaanderen, 100-jaar Crombeenschool te Knesselare'*, een werk dat ons nieuwe inzichten verschaft over de evolutie van het schoolstelsel in Oost-Vlaanderen. Het verhaal groeide uit een veelheid van tot dan toe ongekend bronnenmateriaal. Trouwens, wat ik en hopelijk ook anderen leerden van Willy, was dat het teruggaan naar de originele bronnen noodzakelijk was om een historisch verhaal op te bouwen. Meerdere malen is Willy op teksten gestoten die jarenlang een leven geleden hebben met foute of onvolledige interpretaties, die vermeden hadden kunnen worden als men maar tot de originele bronnen was teruggegaan.

Een misschien minder gekende publicatie van Willy Stevens verscheen in 1994 op initiatief van VVF-Meetjesland: *'Analytische bewerking van de penningkohieren van Knesselare – jaren 1571 en 1574'*. In het voorwoord schreef ik toen:

... De auteur, Willy Stevens, heeft zich niet beperkt tot een transcriptie van deze penningkohieren, maar hij heeft getracht om alle informatie, die erin vervat is, te bewerken en te analyseren. Daarbij is gebruik gemaakt van gegevensverwerking via pc. Daarvoor werden de gegevens in een vooraf geconcipieerd gegevensbestand ingevoerd. De ingebrachte gegevens werden daarna bewerkt tot tabellen en grafieken, waaruit een verscheidenheid van conclusies getrokken kunnen worden, die een beeld geven van het leven te Knesselare in de betreffende periode. Tenslotte diende de lezer over de globale tekst te kunnen beschikken. Daartoe schreef Jean Camerlinckx een programma dat de informatie uit het gegevensbestand omzette in een tekstbestand. Daarmee worden de penningkohieren niet alleen als historische bron in de belangstelling en in het bereik van de historicus, de heemkundige of de genealoog gebracht, maar wordt ook aangetoond hoe historische gegevens via gegevensverwerking, opgeslagen, bewerkt en geanalyseerd kunnen worden. Het is daarbij duidelijk dat niet alleen penningkohieren, maar ook andere bronnen op een dergelijke manier bewerkt kunnen worden...

De kroon op Willy's geschiedkundig werk is de integrale transcriptie van het uiterst belangrijke register van het prinselijk Leenhof van Dendermonde.

Met *'Het Leenhof van Dendermonde tijdens de vijftiende eeuw. Naderere toegang op het archief van de Rekenkamers, delen en banden, nr. 1102 en denombrementen van Vlaanderen, Leenhof van Dendermonde'*, uitgegeven door het Algemeen Rijksarchief/Archives gen. du Royaume in Brussel in 2014. Het werk omvat 697 pagina's en beschrijft niet alleen de geschiedenis van veel parochies in het Land van Dendermonde, maar ook van verder gelegen heerlijkheden zoals in Lotenhulle bijvoorbeeld. Het werk geeft ons een duidelijk overzicht in het complexe mozaïek van de feodaliteit met haar diensten en verplichtingen aan graaf of hertog. Het is een onuitputbare bron voor de lokale geschiedenis die daarmee nieuw elan krijgt voor verder onderzoek.

Het biedt aan de genealogen enige duizenden familienamen en de

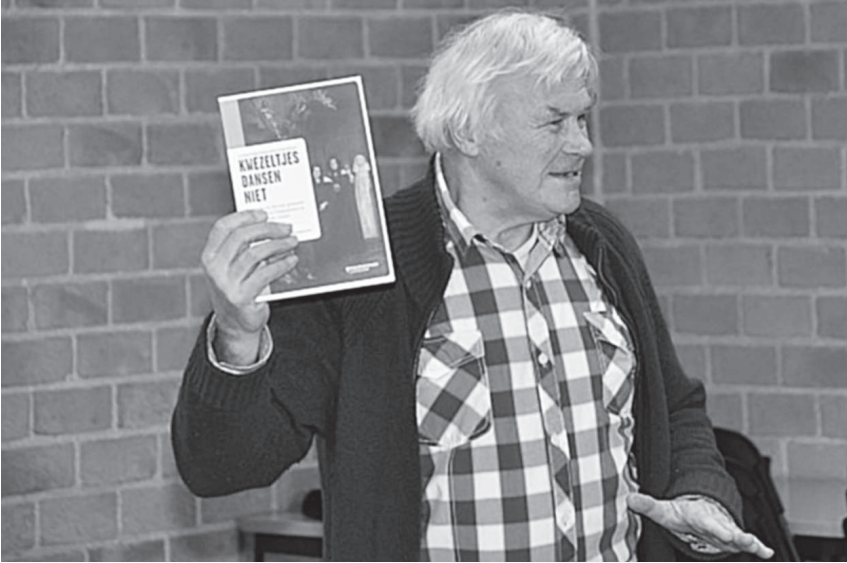

Op een bijeenkomst in de zaal Pax met de lezing over 'Kwezeltjes dansen niet' in samenwerking met het 'Historisch Genootschap van het Meetjesland'.

plaatsnaamkunde opent nieuwe horizons voor topografen. Een uitgebreide index ontsluit deze belangrijke bron.

Als voorzitter heeft Willy Stevens de Heemkundige kring A. Verhoustraete jarenlang door goede en kwade dagen geloodst. Dat wat enkele pioniers in 1976-1977 op stapel zetten, hebben Willy en zijn medewerkers tot op vandaag verder gekoesterd en laten uitgroeien tot één van de belangrijke historische verenigingen in de regio. Hopelijk vinden we in de komende jaren voldoende enthousiaste en jonge medewerkers zodat de fakkel kan doorgegeven worden, want er zijn nog voldoende onontsloten bronnen die liggen te wachten om er een verhaal rond te schrijven. Volgend jaar vieren we de 40ste verjaardag van onze heemkring. Hopelijk kunnen we daar als hulde aan Willy een interessant herdenkingsjaar van maken.

Willy is er niet meer, maar hij zal ons nog lang gezelschap houden in ons bezig zijn met ons verleden. Er ligt nog een schatkamer ongelezen manuscripten over Vlaanderens verleden te wachten in zowel Belgische als buitenlandse archieven. Willy heeft altijd gezegd dat er in Rijsel nog veel bronnen aanwezig zijn die ons een nog omvat-

tender kennis van de lokale en de Vlaamse geschiedenis kunnen bezorgen en we kunnen dat beamen, maar hij heeft nooit de tijd en de middelen gehad om aan dat reuzenwerk te beginnen.

Als bankbeambte had hij sowieso belangstelling voor geld, munten, koopkracht van de mensen, enz. en alles wat hij daarover vond in de archieven werd zorgvuldig genoteerd om tot een studie verwerkt te worden. Hij was al heel ver gevorderd, maar het werk is helaas nog niet af.

Twee andere projecten stonden te wachten op verwerking en publicatie:

- *'De analytische inventaris van de processen gevoerd door de Raad van Vlaanderen vanaf 1550 tot 1798*, een studie die ongetwijfeld de bekroning van Willy Stevens' werk had moeten zijn.
- *De Geschiedenis van Hamme in het Ancien Regime*, waarvan hij reeds enkele deelstudies had gemaakt.

Wanneer het Rijksarchief in Gent de werkplek van Willy Stevens een week onbezet liet en sierde met het laatste register dat hij in handen had, zijn foto, en het rouwbericht, dan was dat de mooiste blijk van waardering die men hem kon aanbieden. Het heeft Willy altijd pijn gedaan dat sommige 'beroepshistorici' hem altijd bejegend hebben als een 'amateurhistoricus', precies alsof een diploma volstaat om oude handschriften te ontcijferen of geschiedenis te



schrijven. Een zinnetje uit het mailtje dat professor Wim De Clercq van de Vakgroep Archeologie (UG) mij daags na Willy's overlijden toestuурde: *'Knesselare en bij uitbreiding Vlaanderen is een belangrijk historicus (ik gebruik deze term bewust) verloren'*, kunnen ik en vele anderen alleen maar beamen en onderschrijven.

Met Willy verloren we niet alleen een historicus, maar ook een goed mens met aandacht voor de mensen die hem omringden. Voor zijn gezin zijn ouders en zijn familie. Hij was ook actief in het sociaal verenigingsleven van zijn dorp.

Onze kring verliest een voorzitter en een gewaardeerd historicus. We kunnen Willy geen betere eer bewijzen dan zijn werk verder te zetten.

Ik verlies een goede vriend. Jarenlang zijn we samen opgetrokken, hebben we samengewerkt aan allerlei projecten. Vorig najaar was hij er nog bij om te helpen bij het opzetten van de tentoonstelling rond de Eerste Wereldoorlog in de kerk van Maria-Aalter. Ik ben blij zijn vriend geweest te zijn en samen veel kennis uitgewisseld te hebben.

In deze droeve tijden gaan onze gedachten naar zijn lieve vrouw Bernice, zijn lieve kinderen en kleinkinderen, zijn familie. Mogen de mooie herinneringen aan Willy een troost zijn in deze moeilijke dagen.

Het bestuur van de Heemkundige Kring A. Verhoustraete en al onze leden bieden jullie hun oprechte deelneming aan in de rouw die jullie treft en wensen jullie veel moed en sterkte.

Jean CAMERLINCKX
Namens het Bestuur

In het 1^{ste} nummer van de jaargang 2016 staat op blz. 51 een gezinsfiche, waarin de kinderen van Hendrik De Greve en Amelia De Buysser zijn opgelijst. Daarin merkte een aandachtig lezer dat er tussen de geboortes van Irma Maria (21-05-1892) en Octavie Louise (02-02-1893) amper 8 maanden en 10 dagen zit. Misschien niet helemaal onmogelijk, maar toch zeer onwaarschijnlijk. De lezer heeft dit even nagekeken in de registers van de burgerlijke stand van Knesselare (op de website van het Rijksarchief) en daar vond hij dat Octavie Louise De Greve geboren was op 02-09-1893... wat veel aannemelijker is, natuurlijk.

Bedankt beste lezer.

Erratum en aanvulling

In het 1^{ste} nummer van de jaargang 2016 staat in het artikel over Socother, p.13 en verder, enkele keren dat de directeur Eric Bergez is. Dat is een vervelende drukfout, want de directeur is een Duitser en heet Eric Berger.

Intussen vond ik ook op het internet dat 'Socother' de afkorting is van 'Société Commerciale Thermique et Industrielle.

Een lezer meldde ons dat op p. 24 (bovenaan) de man met de hoed Firmin Schepers (gemeentesecretaris van Maria-Aalter) is. De man met de hoed op p.25 (onderaan) is René Schepers (scheiden van Maria-Aalter).

Bedankt beste lezer.

7 JANUARI 2016

WILLY STEVENS VINDT HET TESTAMENT VAN MARIA PYPELINCKX.

Voortaan zal elkeen de ons te vroeg ontvallen voorzitter Willy Stevens uit Knesselare blijven herinneren als de ontdekker van het testament van de moeder van Peter Paul Rubens.

Bij wijze van eerbetoon, publiceren wij hierna de transcriptie zoals Willy die als eerste in die dagen heeft neergeschreven.

DE VONDST

Willy werd uitgenodigd om mee te werken aan de geschiedenis van Vinderhoute. Het deel dat handelt over de feodale tijd zou hij voor zijn rekening nemen. Omdat Vinderhoute toen onder Dendermonde lag, was hij op zoek naar archief dat mogelijks nog bestond na de brand te Dendermonde tijdens de Eerste Wereldoorlog. In de hoop op enig succes vroeg Willy die dag aan de balie of er mogelijks onbekend archief in het Rijksarchief aanwezig was. Hij kreeg toen inzage van in het nog niet-geïnventariseerd oud-lokaal archief. Wij keken verbaast op toen Willy ons meedeelde: *“Ik vind hier toch wel het testament van de moeder van Rubens.”* Pas weken later vroegen wij ons af of hieraan toch geen ruimere ruchtbaarheid moest gegeven worden? Na en in overleg met het diensthoofd, Lambrecht Thys, meldde de tv-zender AVS tijdens haar nieuwsuitzending van 17 maart 2016 de vondst.

Wij danken deze vondst aan Willy omwille van zijn vakbekwaamheid als vorser en historicus. Om het document te herkennen, moet u niet enkel weten wie Maria Pypelinckx is, u moet ook het document kunnen lezen. Onze voorzitter was een van de weinigen die oude teksten in het Middelnederlands en Bourgondisch Frans vlot en correct kon lezen. Elke



Maria Pypelinckx.



1567. HAS ÆDES ILLUSTRISSIMI RUBENI
 JOANNES & MARIA PYPELINCKX INHABITAVERUNT PARENTES REÆD:1854

In dit gerestaureerde gebouw aan de Meir 54 te Antwerpen bracht Rubens een deel van zijn jeugd door. Toen zijn moeder, Maria Pypelinckx, na de dood van haar man met haar 3 kinderen uit Duitsland terugkeerde, nam ze haar intrek in dit huis dat ze van haar ouders geërfd had. Ze verbleven hier ongeveer 10 jaar en verhuisden toen naar de Kloosterstraat.

Bovenaan de gevel, onder de buste van Rubens' staat: "In dit huis woonden de ouders van de zeer beroemde Rubens, Jan en Maria Pypelinckx." Het huis werd heropgebouwd in 1854.

Foto: Jan Defruyt

donderdag waren er vorsers in het archief aanwezig die op hem een beroep konden doen, alsof zij wisten dat zij op donderdag moesten komen.

WIE WAS MARIAE PYPELINCKX?

Maria werd op 20 maart 1538 te Kuringen bij Hasselt geboren, als de dochter van tapijtwever Hendrik en Clara Colijns. Haar jeugd bracht zij door in de ouderlijke woning aan de Meir te Antwerpen.

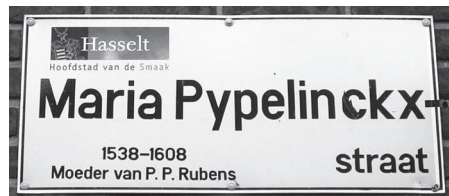

Straatnaambord te Hasselt dat verwijst naar de moeder van Rubens. ⁽¹⁾

Een straatnaambord te Kuringen en te Antwerpen herinnert hier nog aan.

Op 29 november 1561 huwde zij te Antwerpen met Jan Rubens, advocaat en schepen te Antwerpen. Uit hun gezin kennen wij 7 kinderen ⁽²⁾:

Jan Baptist Rubens (1562- ?)

Blandine Rubens (1564-1606)

Clara Rubens (1565-1580)

Hendrik Rubens (1567-1583)

Filip Rubens (1574-1611)

Peter Paul Rubens (1577-1640)

Bartholomeus (1581-1581)



Anna van Saksen, de tweede vrouw van Willem Van Oranje. ⁽³⁾

In 1566 trok Willem van Oranje zich uit Antwerpen terug. De beeldensstorm was uitgebroken en ook de situatie van schepen Jan Rubens werd zeer problematisch. Vader was Calvinist en omwille van zijn geloofsovertuiging moest ook hij in 1568 Antwerpen ontvluchten. Hij ging te Keulen wonen. Hier maakte hij kennis met Anna van Saksen (°Dresden, 23.12.1544; +Dresden, 18.12.1577), de tweede echtgenote van Willem van Oranje. Anna van Saksen verbleef toen ook in Keulen waar ze juristen raadpleegde met het oog op haar weduwgoed, dat samen met de bezittingen van haar man in beslag waren genomen. Jan Rubens werd Anna's vaste secretaris en vergezelde haar op haar vele reizen.

“DE SCHEVE SCHAATS VAN JAN RUBENS” ⁽⁴⁾

Anna van Saksen was alweer in verwachting en de steeds afwezige Willem van Oranje was niet de vader. Jan Rubens bekende en werd vanwege zijn buitenechtelijke relatie en zijn buitenechtelijk kind gearresteerd en ter dood veroordeeld.

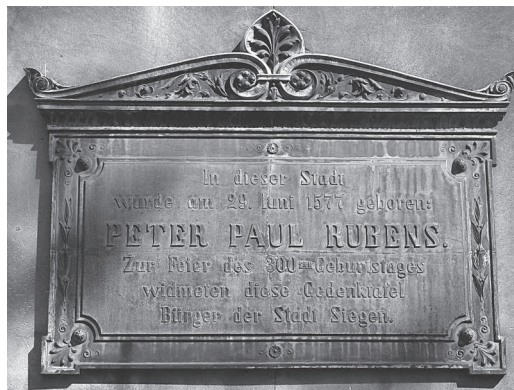

Gedenkplaat in Siegen. ⁽⁵⁾

Het was zijn vrouw, Maria, die er voor zorgde dat haar man Jan Rubens niet geëxecuteerd werd, maar dat hij voor tien jaar verbannen werd naar Siegen.

Anna van Saksen beviel in augustus 1571 van een bastaard, Christine von Dietz. Zij ging akkoord met een scheiding, werd krankzinnig verklaard en opgesloten in een dichtgemetselde kamer in het paleis van de Saksische keurvorst in Dresden. Ze stief er in 1577. In hetzelfde jaar werd op 28 juni 1577 Peter Paul Rubens geboren. Na tien jaar vertrok Jan Rubens terug naar Keulen, waar hij in 1587 overleed.

TERUG NAAR ANTWERPEN

Maria Pypelinckx moet kort na de geboorte van haar zoon Bartholomeus (°1581) naar Antwerpen zijn teruggekeerd. Volgens de informatie uit het testament dat Willy Stevens terug vond, lag Maria op 18 november 1583 “*t’Antwerpen siek te bedde*” haar testament sluit af: ‘*Dit is gedaen t’antwerpen ten huuse daer voors testatrice is logeren int Kipdorp*’. Maria was in het najaar van 1583 naar Antwerpen gereisd om daar uit naam van Jan Rubens een aantal verrichtingen uit te voeren, zoals het verkopen van een huis dat Jan Rubens in 1576 van zijn ouders geërfd had. Zij had daarvoor op 24 augustus 1583 in Keulen volmacht gekregen. Jan Rubens had immers verbod om Keulen te verlaten. Zij is dan ten vroegste in februari 1584 naar Keulen teruggereisd. ⁽⁶⁾

Maria wou met haar terugkomst naar Antwerpen de familiebezittingen in veiligheid brengen. Nam zij met dit doel het katholieke geloof aan? Een en ander wordt duidelijk in het testament. Hierin toont zij duidelijk haar bezorgdheid aan om haar roerende en onroerende goederen “*immeuble als meuble utensille soe hier te lande tot Colen*” voor haar kinderen veilig te stellen.

Maria Pypelinckx overleed te Antwerpen op 19 oktober 1608. Haar zoon, Peter Paul Rubens, zal spoorslags terug keren uit Italië om zijn zieke moeder te bezoeken. Hij zal helaas te laat komen.

MARIA PYPELINCKX ⁽⁷⁾

Willy maakte er ons attent op dat Maria een ondernemende vrouw moet zijn geweest? Zij was actief in de wolhandel en dat was volgens hem nieuw. Bij testament maande zij haar oudste zoon aan, zonder hem met naam te vernoemen, om haar commerciële activiteiten in de

wolhandel over te nemen en dat hij zich daarin verder zou in specialiseren. *'Ende dat om den voorsyden heuren zone te beter couragie te geven om hem ses te meer daer inne te oeffenen...'*. Willy verwees ook naar een band met de familie Landmeters *'item laet aen Philippote Lantmeters heur nichte oick twee ponden groote vlems eens als vore'*.

U ziet maar hoe de vondst van onze voorzitter voor nieuwe bouwstenen zorgde in de jeugdgeschiedenis van Rubens. Peter Paul Rubens was 6 jaar toen zijn moeder dit testament maakte. Het document werd door experts van het Rubenianum onderzocht. Zij kwamen tot het besluit dat dit document ook grotendeels hun hypothese bevestigt over de band van de familie Rubens met Antwerpen.

DE TRANSCRIPTIE VAN HET TESTAMENT MARIA PIJPELINCKX
(DOOR † WILLY STEVENS)

Het document werd bewaard in het Rijksarchief te Gent: Fonds Dendermonde toegangsnummer AR219, Varia Oud Lokaal Archief, niet-geïnventariseerd. Na restauratie door het ARA zal het verder bewaard worden in het Rijksarchief te Beveren-Waas. Het testament werd opgemaakt door de Antwerpse notaris Van Rokeghem.

TESTAMENTUM MARIAE PYPELINCKX
VENERIS 18 NOVEMBRIS 1583

Inden naeme ons heeren Amen

By desen tegenwoordigen openbaeren instrumente zy condt ende kennelick eenen yegelicken hoe dat in den jaere desselfs ons heeren Jesu Christi 1583 den 18 dach der maendt novembris comparerende etca deersame ende voorsienige jouffrouwe Marie Pypelinckx wet-tige huysvrouwe van m[eeste]r Jan Rubbens nu tertyt wesende alhier T'antwerpen Sieck te bedde liggende nochtans gebruyckende zeer goede memorie oock heur verstandt ende vyf sinnen over al wel machtich synde ende gebruyckende zoe tzelve aen heur wel scheen

De welcke overdenckende ende aenmerckende der menschelicher natueren broosheyte ende datter nyet sekerder en is opter eerden dan die doot ende nyet onzekerder dan die ure der selver

Tes tamentum marie
papetmeke

Feueris 10 ducubris 1503

Inden naemc ons heeren Vren By desen tegenwoordigen openbaeren instrumente zy condt ende kermelick eenen vsegelicken hie dat Jnden Jaere des selfs ons heeren Jesu Christy 1503 den 10 dach der maendt nouembrijs Comparerend zy deersame ende voersienge Jouffrouwe marie papetmeke vveetige huysvrouwe van mr Jan Lubkens nu tertyt wescende alhier Tautberpen Sieck te bedde liggende nechtans getruyckende zeer goede memorie oock heur vveylant ende byt sinen ouer al vveel machtich synde ende getruyckende zoe tzelue aen heur vveel schieen //

De vveelike overdenckende ende acumerckende der menschenliken naturen broefheyt ende datter niet sekerder en is ocker eerden dan die doot ende niet onzekerder dan die vveyl der seluer

seest ende hoer al vvedderroepende casshende doot ende te werte doende alle voorgaende tes tamenten codicillen ende andere dispositien van vuytersten vville die sy tes takersse voor datum van dezen eenichins gemaeckt bekeudt oft gepassiert zonde mogen hebben voer vveel personen dattet zye geest ketliche oft vveerliche eyde In hoedanger manieren van vvoorden dat die scriftelick oft metten monde gesproken ende gesinedt zonden mogen vvesen //

Seest vverts vuyt heuren vreyen eygenen vville rechte vveenthen ende vveel bedachte sinen t zood sy syde gemaeckt ende geordoneert gehadt maectt ende ordoneert mit degen heur tes tament ende ordonantie van vuytersten vville vanden goeden heur van gode van hemelgheste op deser eerden goedertierlichen versecut Jnder vuygen ende manieren als naerbolecht //

Foto genomen door Willy Stevens op 7 januari 2016
in het Stadsarchief te Gent.

Ierst ende voor al wedderroepende casserende doot ende te nyete doende alle voorgaende testamenten codicillen ende andere dispositien van vuytersten wille die zy testateuresse voor datum van dezen eenichsins gemaect bekendt oft gepasseert zoude mogen hebben voer wat persoonen dattet zye geestelicke oft weerlicke ende in hoedaniger manieren van woirden dat die scriftelick oft metten monde gesproken ende geschiedt zouden mogen wesen

Heeft voorts vuyt heuren vryen eygenen wille rechte wetentheyte ende wel bedachte sinnen (zoo sy seyde) gemaect ende geordonneert gehadt maectt ende ordonneert mits dezen heur testament ende ordonnantie van vuytersten wille van den goeden heur van gode van hemelrycke op deser eerden goedertierlicken verleent inder vuegen ende manieren als naevolcht

Willende ende vuyterlicke bevelende dat de zelve heure tegenwoordige testamentelicke ordonnantie naer heur doot Stadtgrype achtervolcht ende onderhouden worde by rechte van testamente codicille oft codicillen maeckinge gifte oft donatie diemen heet ter zaecken vander doot oft emmers in sulckerwys dat eensyegelicx testament ende ordonnantie van vuytersten wille best stadgrypen ende van weerden wesen can ende mach naede goedertieren[de] geestelicke rechten

Nyet tegenstaende datter alle ende yegelicke de solemniteyten dier naede weerlicke rechten toebehooren ende behoeven zouden nyet inne begrepen en zyn noch onderhouden

Oyck in dezen nyet tegenstaende eenige costuymen gewoonten usantien oft andere municipale rechten twaere van dezer voers[seyde] stadt van Ant[werp]en midts den welcken de doode saizeert den levenden etca noch andere noch oock van enige andere plaetsen oft steden daer heure goeden oft sterfhuys gelegen mochten wesen desen contrarieren[de]

Ende allen den welcken de voers[eyde] testateuresse in dezen gederogeert heeft wilde ende wilt gedrogeert te zyne by expresse ende dat die ter contrarien van tgene des naebescreven is geen effect sorteren noch van weerden wesen en zelen

Ende voorts zoe heeft de voers[seyde] testateuresse heure ziele bevolen zoo wanneer die vuyt heuren lichaeme scheyden sal gode van

hemelrycke ende allen den hemelschen geselschappe ende haerdoode lichaem der eerden daer tzelve af geschapen is

Item de voirs[seyde] testateuresse wilt ende begheert mits desen dat **Maeyken Geertssen** heur maerte heure costen sal hebben tot heuren testateuresse huysse by heurder testateuresse man ofte kinderen zoe lange zy by yemanden van hen sal begheeren te woonen ende indien zy by henlieden nyet en begheerde te blyven zoe laet ende maect zy testateuresse der zelve **Maeyken** mits desen *twintich guldenen* lyftochte van xx st[uiuers] tstück elkcx jaers zoe lange de zelve **Maeyken** leven sal ende daertoe noch heure wooninge inde camere van het duyfhuys tot *MOERENDALE* soe lange sy Mayken leven zal en[de] naer heur doot zelen die comen blyven en[de] succederen op heurder testateuressen erfgen[aemen] naegenoompt

Item de voirs[seyde] testateuresse laet en[de] maect mits desen aen **Josynken Muelenaerts Pieters dochtere** twee ponden groote vlems eens voer eene gedenckenisse

Item laet aen **Philippote Lantmeters** heur nichte oick twee ponden groote vlems eens als vore

Item voirts zoe maect ende laet zy testateuresse mits desen aen **Geertruyt Henricx** [of **Heuricx**] zesse gelycke guldenen eens van xx st[uiuers] tstück oick voer eene gedenckenisse ofte memorie

Voirts meer zoe maect ende laet zy testateuresse mits desen aen **Blandina Rubbens** heur dochtere tgene dat zij zoude moghen behoeven van heurder testateuressen cleederen en[de] dat naerden staet datze zoude moghen houwen ende daertoe noch alle heurder testateuresse kintsdingen ende tamelick lynwaet van a[m]melakenen servietten en[de] slaepelakenen en[de] dat all voer een prelegaet [prelegaet] voer alle scheydinge en[de] deylinge

Voirtsmeer zoe laet maect en[de] legateert zy testateuresse mits des[en] aenden v[oorseyde]n m[eeste]r **Jan** rubbens heuren man alle zyne boecken cleederen ende jouweelen tzynen lyve ende rugge dienen[de] ende daer toe noch een camere gestoffeert ende noch alle het silverwerck vergult en[de] onvergult hen beyden oft yemanden van hen toebehoirende

Ende dien behalvens zoe noempt en[de] justimeert zy testateuresse mits desen heur erfgenamen heure kinderen die zy nu heeft en[de]

noch [ver]crygen sal mogen inde proprieteyt van alle heurder testateuressen andere goeden zoe wel immeuble als meuble utensille soe hier te lande als tot Colen ende elders waer dattet waere

Van allen den welcken de v[oorseyde] testateuresse laet en[de] maect mits desen de tochte en[de] gebruyck aenden v[oorseyde]n M[eeste]r **Jan rubbens** heuren man zyn leven lanck gedueren[de]

Op alsulcken conditie nochtans dat de zelve heur man elcken van heuren kinde oft kinderen com[m]en[de] tot houwelicken state oft tot competenten ouderdom van dertich jaeren zal moeten geven elcken der zelve kinderen zyne legittime portie met vollen rechte van proprieteyt, tochte en[de] vry gebruyck van dier

Ende indien der v[oorseyde] testateuresse[n] man voergenoempt quame te herhouwen voer oft nae dat de v[oorseyde]n heure kinderen tot houwelicken staete gecomen waeren oft tot ouderdom als vore, zoe sal de zelve heurder testateuressen man in dien gevalle tzyne herhouwen affsta[n]dt moeten doen vande voirs[seyde] tochte tot behoeve en[de] proffyt van heure voirs[seyde] kinderen, mits voer hem in sulcken gevalle is houdende de tochte van vier hondert carolus gulden[en] ts[iae]rs van xx st[uyvers] tstück in en[de] opde gereetste goeden die zy testateuresse achterlaten zal en[de] indien de zelve goeden blyven zoe die nu zyn

Maer indien datter eenige merckel[ycke] schade geuele in heure voirs[syde] goeden zoe zalde v[oorseyde] tochte vande v[oorseyde] 400 gulden[en] ts[iae]rs naer advenant van dien gemindert en[de] gedinueert worden

Ende belangen[de] de gereede pen[n]ghen] coopmanschappen vuytstaende schulden ende verschenen pachten en[de] renten zoe is der v[oorseyde] testateuressen vuytersten wille en[de] begheerte dat alle de zelve geemployeert zullen worden inden handel van wolle by heur testateuresse tot noch toe gedreven en[de] dat den zelven handel zal worden ge[c]ontinueert en[de] dat heuren oudtsten zone daer inne zal worden geemployeert ende te wercke gestelt

Op sulcken conditie dat den zelven heuren oudtsten zone voer zyne moeyte arbeyt en[de] diligentie zal genyeten een zesthienste deel van de nette winninge en[de] proffyt datter gedaen en[de] gewonnen zal worden, zonder dat de zelve heur zone yet sal risigeren dan zyne moeyte en[de] arbeyt zoe v[oorseyd] is Ende dat om den v[oorseyden]

heuren zone te bete[r] couragie te geven om hem des te meer daer inne te oeffenen en[de] neerstich te zyne en[de] de selve negociatie te helpen avancheren en[de] doen winnen zoe hy best zal com[m]en

Maer indien de v[oorseyde] negociatie by afflivicheyt van yemanden oft andere middelen naerden rechte oft a[n]derss[int]s geraecte gedissolveert te wordene, zoe is in dien gevalle heurder testateuressen vuytersten wille dat alle coopmanschappen schulden en[de] gereede pen[ninghen] der v[oorseyde] negociatie zullen worden geemployeert aen goede vaste panden ofte renten voer zoe vele zy testateuresse oft heure kinderen daer inne gerecht zouden mogen wesen, omme de tochte daeraff by den v[oorseyden] heuren man genoten te wordene blyven[de] nochtans de proprieteyt van dien heuren v[oorseyden] kinderen op de conditien en[de] reserven hier vore nopende de immeuble en[de] meuble utensille goeden besproken ende geconditioneert

Item indien datter eenige van heurder testateuressen renten werden affgeleyt oft dat den v[oorseyde]n heuren man goet en[de] geraden vonde eenige van heurder testateuresse huysen ofte gronden van erven te v[er]coopen oft alieneren zoe zal hy tzelve mogen doen mits wederom[m]e employereren[de] het procedu vande voersejde geloste renten en[de] v[er]cochte oft gealieneerde huysen ofte gronden van erven inde v[oorseyde] negociatie ofte aen a[e]nde[r] goede renten en[de] gronden van erven de welcke zelen staen en[de] zyn ter selver natueren als de geloste renten oft v[er]cochte huysen oft gronden van erven gestaen hebben en[de] dat nyet tegenstaen[de] en[de] sonder dat de costuymen locale daer het v[oorseyde] procedu van alle de v[oorseyde] goeden zoe van coopmanschappen schulden en[de] gereede penningen in cas van dissolutien [= ongebondenheden] des voirs[seyds] hande[l] oft negociatie en[de] oick van het procedu vande v[oorseyde]n geloste renten en[de] vercochte huysen ofte gronden van erven geemployeert alle de zelve geemployeert zullen worden inden handel van wolle by heur testateuresse tot noch toe gedreven en[de] dat den zelven handel zal worden ge[c]ontinueert en[de] dat heuren oudtsten zone daer inne zal worden geemployeert ende te wercke gestelt

Op sulcken conditie dat den zelven heuren oudtsten zone voer zyne moeyte arbeyt en[de] diligentie zal genyeten een zesthienste deel van de nette winninge en[de] proffyt datter gedaen en[de] gewonnen zal worden, zonder dat de zelve heur zone yet sal risigeren dan zyne

moeyte en[de] arbeyt zoe v[oorseyd] is Ende dat om den v[oorseyden] heuren zone te bete[r] couragie te geven om hem des te meer daer inne te oeffenen en[de] neerstich te zyne en[de] de selve negociatie te helpen avancheren en[de] doen winnen zoe hy best zal com[m]en

Maer indien de v[oorseyde] negociatie by afflicheyte van yemanden oft andere middelen naerden rechte oft a[n]derss[int]s geraecte gedissolveert te wordene, zoe is in dien gevalle heurder testateuressen vuytersten wille dat alle coopmanschappen schulden en[de] gereede pen[ninghen] der v[oorseyde] negociatie zullen worden geemployeert aen goede vaste panden ofte renten voer zoe vele zy testateuressen oft heure kinderen daer inne gerecht zouden mogen wesen, omme de tochte daeraff by den v[oorseyden] heuren man genoten te wordene blyven[de] nochtans de proprieteyt van dien heuren v[oorseyden] kinderen op de conditien en[de] reserven hier vore nopende de immeuble en[de] meuble utensille goeden besproken ende geconditioeneert

Item indien datter eenige van heurder testateuressen renten werden affgeleyt oft dat den v[oorseyde]n heuren man goet en[de] geraden vonde eenige van heurder testateuressen huysen ofte gronden van erven te v[er]coopen oft alierenen zoe zal hy tzelve mogen doen mits wederom[m]e employeren[de] het procedu vande voerseide geloste renten en[de] v[er]cochte oft gealeneerde huysen ofte gronden van erven inde v[oorseyde] negociatie ofte aen a[e]nde[r] goede renten en[de] gronden van erven de welke zelen staen en[de] zyn ter selver natueren als de geloste renten oft v[er]cochte huysen oft gronden van erven gestaen hebben en[de] dat nyet tegenstaen[de] en[de] sonder dat de costuymen locale daer het v[oorseyde] procedu van alle de v[oorseyde] goeden zoe van coopmanschappen schulden en[de] gereede penningen in cas van dissolutien [= ongebondenheden] des voirs[seyds] hande[l] oft negociatie en[de] oick van het procedu vande v[oorseyde]n geloste renten en[de] vercochte huysen ofte gronden van erven geemployeert mochte worden, dien aengaende eenige v[er]anderinge sal moghen doen ofte geven den eenen oft den anderen oft inde voirs[eyde] proprieteyt ende tochte respectieve mogen prejudiceeren in eeniger manieren

Ende op dat dit heur tegenwoirdich testament en[de] ordon[n]antie van vuytersten wille in allen zynen puncten ende clausulen tot volcomenderr executien zoude mogen worden gestelt en[de] heure v[oorseyde]n kinderen en[de] der zelve goeden te betere geregeert

ende geadministreert zouden moghen worden zoe heeft zy testateur-
resse mits desen gecosen gedeputeert ende geordoneert kiest depu-
teert ende ordonneert mits des[en] executeurs van desen executeurs
van desen heuren testamente en[de] oick testamentel[ycke] mom-
boirs van heure v[oorseyde]n kinderen en[de] der zelve goeden den
v[oorseyde]n M[eeste]r Jan Rubbens heuren man heurlied[er] vade[r]
als superintendent en[de] oppermo[m]boir en[de] alhier tantwerpen
S[ieu]r Philips de Lantmetere heuren broedere ende M[eeste]r Joos
de Herre licentiaet inden rechten en[de] advocaet alhier tantwerpen
en[de] tot Colen M[eeste]r Reymondt Ringout en[de] Jan de Coninck
en[de] elcken van hen metten v[oorseyden] heuren man besondere
en[de] voer all

Met machte ande[r] te surrogeren (indien datter yemandt afflivich
werde oft desen last refuseerde te aenveerden oft accepteren) gelyck
oft gelimiteerde macht hebbende

Geven[de] den v[oorseyde]n heuren man met eenen vanden v[oorseyde]
n momboirs en[de] executeurs v[oor]genoempt oft gesurrogeerde
volcomen macht auctoriteyt ende sonderlinge bevel mits desen om
dit heur testament in allen zynen puncten en[de] clausulen tot volco-
mender executien te stellene de zelve heure kinderen ende heurlie-
der goeden te regeren gouverneren ende administreren ende voorts
alles anders te doene besoigneren en[de] procureren in rechte ende
daerbuyten dat goede executeurs ende momboirs schuldich syn ende
vermogen te doene [met machte eenen oft meer andere te surrogeren
gelycke oft gelimiteerde macht hebbende]

Stellende ten eynde voorscreven in heurlieder handen alle de goeden
die zy achterlaeten zal om dit heur testament daer mede en[de] tot
coste van dien in allen puncten tot volcomender executien te stellen
ende doen volschieden

Nyet willende maer expresselick verbiedende eenich overbrenge[n]
te doene oft staet rekeninge oft inventaris van hueren goeden en[de]
sterfhuyse over te gevene eenigen heeren weesmeesteren oft anderen
gerechten oft den zelve subiect oft onderworpen te syne oft eenich
heurlieder decreet te deser administratien te behoeven maer de zelve
daerof geheelick ende all ontlasten[de] en[de] eximerende en[de]
all tzelve theurlieder discretien bevelende en[de] henl[ieden] sulcx
vastel[ycl] toebetrouwende

Van allen welcken dingen voorscreven van my no[ta]ris begeert werden gemaect te wordene openbare instrumenten en[de] acten een oft meer inder bester en[de] stercxter formen ende zoe tselve best stadtgrypen en[de] van weerden wesen can en[de] mach

Dit is gedaen Tantwerpen ten huysse daer de voors[eyde] testatrice is logeren[de] int *KIPDORP* alhier in p[rese]ntien van **Rapahel van Mallery** en[de] **Niclaes** Stembor.getuygen hier toe geroepen en[de] gebeden

Rokeghem

Lucien DE SMET
in opdracht van het bestuur

Bronnen:

- ¹ https://www.google.be/search?q=maria+pypelinckxstraat+antwerpen&espv=2&biw=1366&bih=633&source=lnms&tbm=isch&sa=X&ved=0ahUKEwi5kbC83NvMAhUpCsAKHVU5DmYQ_AUIBygC&dpr=1#imgrc=cJgfwlp87LzYmM%3A
- ² [www.genealogieonline.nl/Stamboom Meyvisch/16631.php](http://www.genealogieonline.nl/Stamboom_Meyvisch/16631.php)
- ³ https://www.google.be/search?q=anna+van+saksen&biw=1280&bih=929&source=lnms&tbm=isch&sa=X&sqi=2&ved=0ahUKEWjGqPKH59HMAhWpJsAKHT26BAgQ_AUIBigB#imgrc=4SXHsk-D_5yXiM%3A
- ⁴ DE MAESSCHALCK E., *Oranje tegen Spanje*, Davidsfonds uitgeverij, 2015.
- ⁵ https://www.google.be/search?q=gedenkplaat+siegen+rubens&espv=2&biw=1366&bih=677&source=lnms&tbm=isch&sa=X&ved=0ahUKEWj9_sPIhNz-MAhXIKMAKH7yB34Q_AUIBigB#tbn=isch&q=maria+pypelinckx&imgrc=BQfWWdOJYUfglM%3A
- ⁶ VAN DE VELDE C. en VALKENEERS P., *De geboorte van Rubens*, 2013, Gent-Kortrijk, p.67 en appendix 12-14
- ⁷ https://www.google.be/search?q=maria+pijpelinckx&biw=1280&bih=929&source=lnms&tbn=isch&sa=X&ved=0ahUKEWjghcHA6dHMAhVmG5oKH7B34Q_AUIBigB#imgrc=k5dXln169fVNjM%3A

GEMEENTELIJKE AUTONOMIE, VOLKSWIL, GEMEENTEFINANCIËN ... :
DE GOUVERNEUR BESLIST.
EEN BELLEMSE VELDWACHTERSBENOEMING
IN 1841.

Op 28 maart 1841 overleed – onverwachts? ⁽¹⁾ – de Bellemse veldwachter Jan-Baptist Van Dycke. Hij was volgens de aangevers 55 jaar oud. Hij had, ook alweer naar bepaalde bronnen, 26 jaar politiedienst. Een gemeente die het met de openbare veiligheid meent, zeker op het platteland met het voorjaar in het vooruitzicht, kan uiteraard niet zonder wetsdienaar. Het Bellemse bestuur liet er alvast geen gras over groeien en het schepencollege duidde ‘s anderendaags al Edouard Van Dycke, zijn zoon, aan om de dienst waar te nemen. Dit adequaat optreden maakte het perfect mogelijk rustig uit te kijken naar een definitieve en langdurige oplossing. Het eerste kon ook het laatste al in een bepaalde richting duwen of kon leiden tot een zeker talmen voor die definitieve oplossing.

Maar hoe moest een benoeming volgens het boekje gebeuren? Welke wetgeving of richtlijnen waren er? Wie was erbij betrokken en had welke verantwoordelijkheid of bevoegdheid?

Ogenschijnlijk buiten de context, maar voor een goed begrip, schetsen we eerst enkele aspecten van het vroegere veldwachtersgebeuren, onder meer de benoeming en enkele financiële aspecten.

1. DE EERSTE BELLEMSE VELDWACHTERS

De al vernoemde Jan-Baptist Van Dycke was afkomstig, of toch alvast geboortig, van Zeveren. Hij werd er op 21 september 1787 in het doopregister ingeschreven, de dag na zijn geboorte. Zijn ouders, Pieter Joseph en Isabella Therese De Baets, verhuisden omstreeks 1790 naar Bellem. Dit gebeurde misschien om professionele redenen. Pieter bleek namelijk agent-opnemer te zijn voor de volkstelling van het jaar IV (1796). Hij deed dit samen met Joseph Van Gaver. ⁽²⁾ Beiden werden vermoedelijk voor deze taak aangeduid vanuit hun functie als *officier*, een politietaak uit de feodale maatschappij en algemeen als een voorloper van de veldwachtersfunctie beschouwd. ⁽³⁾ Door het feodale lappendeken met vaak meerdere heerlijkheden per parochie, waren er een navenant aantal politiefunctionarissen. In Bellem was er alvast

toen ook nog de 60-jarige Pieter Wille, woonachtig op Stuivenberg. ⁽⁴⁾ Pieter Van Dycke woonde sinds een zestal jaar op de *plaetse*, samen met zijn vrouw en vier kinderen jonger dan twaalf jaar.

1.1 De Franse periode

De Franse revolutie leidde, door de nieuwe aanhechting van onze contreien bij het Franse rijk, ook bij ons tot de afschaffing van de feodaliteit. De eerste jaren luidden heel wat verandering in, met ook heel wat onzekerheid en met talrijke wissels in diverse overheidsorganen en -functies tot gevolg. Drie politiedienaars voor Bellem waren zeker van het goede te veel. Over de Bellemse veldwachters in de beginjaren is momenteel niet zoveel bekend. Werden ze alle drie de laan uitgestuurd? In de *kantonmunicipaliteit* Nevele, waaronder de vroegere parochie Bellem, naast Aalter, maar ook Mariakerke en Drongen ressorteerden, gebeurde een eerste aanstelling op 30 germinal IV (19 april 1796). Dit gebeurde op rapport van de “*respective agenten municipael*”. ⁽⁵⁾ De vroegere officier Joseph Van Gaver kreeg alvast een commissie. Gezien het verschil in oppervlakte tussen de *differente communes* moesten de 19 nieuwbenoemden *gezaementlijk* de dienst verrichten. ⁽⁶⁾ Nog geen vier maanden later, namelijk op 22 thermidor IV of 9 augustus 1796, werden de municipaal agenten er aan herinnerd dat ze, opnieuw met toepassing van het besluit van de administratie van het Schelvedepartement (vergelijkbaar met het provinciebestuur) van 4 germinal IV, aanstonds moesten overgaan tot de aanstelling van een veldwachter per *commune*. Elkeen moest een bekwaam persoon voorstellen. Opmerkelijk hierbij is de volgende zinsnede: “*gy zoud indien gy het geraedig vind kunnen nomeren den afgaenden officier mits dese op de commune niet meer noodig zyn*”. ⁽⁷⁾ Voor Bellem bleef het vermoedelijk bij het oude, voor zover we hiervan kunnen spreken. Wat wel vaststaat, is dat Joseph Van Gaver op 1 brumaire VII (22 oktober 1798) ontslag nam. Francies Lambrecht werd in eerste instantie als zijn opvolger aangeduid, maar op rapport van de agent werd echter Jan-Baptist De Baets aanvaard. Hij werd effectief als dusdanig op 1 frimaire VII (21 november 1798) geïnstalleerd. ⁽⁸⁾ De agent was toen hoogstwaarschijnlijk *den borger Steyaert*. Blijkbaar was enig nepotisme ook onze lokale bestuurders niet vreemd, want het lijkt er op dat de nieuwe veldwachter dicht verwant was met enkele familieleden Steyaert en vermoedelijk zelfs de schoonbroer van de *agent*, Jan-Baptist. ⁽⁹⁾ Deze laatste functionaris hield het vlug voor bekeken, waardoor de veldwachter mogelijks

Pieter Joseph Van Dycke (officier: vóór 1796)	<i>merck vanden vader X p van Dycke</i>
Joseph Van Gaver (officier: vóór 1796 en veldwachter: april 1796 – okt. 1798 en nov. 1805 – okt. 1819)	<i>joseph van gaver</i>
Jan-Baptist De Baets (veldwachter: nov. 1798 – nov. 1805)	<i>J. B. De Baets</i>
Jan-Baptist Van Dycke (veldwachter: okt. 1819 - maart 1841)	<i>Joannes Van Dycke J. B. Van Dycke</i>
Edouard Van Dycke (veldwachter a.i.: maart 1841 - juli 1841)	<i>E. van dycke</i>
Martin De Clercq (veldwachter: juli 1841 – nov. 1858)	<i>M. D. Clercq</i>

Handtekeningen van Bellemse politiedienaren, ca. 1790-1850.

Strikt genomen waren alle vermelde personen geletterd. Er is toch een duidelijke gradatie vast te stellen. Het meest verbazende is dat de officier Pieter Van Dycke aanvankelijk (zeker zijn tijd in Zeveren) stevast opgaf niet te kunnen handtekenen. In 1796 was hij dan opnemer voor de volkstelling ..., alhoewel altijd bleek dat hij moeilijk met een pen overweg kon. De veldwachters vanaf 1796 ging het gebruik van dit instrument blijkbaar doorgaans vrij goed af, niet altijd met de meest vaste hand, soms eerder losse letters, maar ook aanzetten tot een sierlijke krul. Er is vaak evolutie na jaren of pas zelfs maanden dienst te onderkennen: gewenning speelt duidelijk een rol. Toch vielen de meeste uit de toon naast deze van de ambtenaren van de burgerlijke stand.

de hand boven zijn hoofd verloor. Met de nieuwe *agent*, en later de eerste burgemeester van de zelfstandige gemeente Bellem in 1800, Pieter J. Van Poucke, boterde het niet zo goed. De veldwachter bleek vaak dronken en toen hij eens in dergelijke toestand zijn loon ophaalde, schrok hij er evenmin voor terug de ontvanger te beledigen. Daarenboven moest de burgemeester soms anderen vragen de correspondentie te halen of zelfs inzetten voor andere diensten. ⁽¹⁰⁾ Toch bleef de man in functie.

In 1805 werd de Gentenaar Pierre Joseph Pycke, als eigenaar in Bellem, de nieuwe burgemeester. Het veldwachtersgedrag kon voor hem evenmin door de beugel en hij vroeg de hogere overheid zijn vervanging. De redenen waren dezelfde tekortkomingen als voordien, namelijk dronkenschap, grove nalatigheid en “*n'étant pas en état de dresser procès-verbal*”. Hij schoof Joseph Van Gaver naar voor, die voor een tweede keer tot veldwachter werd benoemd op 9 frimaire XIV (30 november 1805). ⁽¹¹⁾ Blijkbaar duurde het nog maanden vooraleer hij de functie effectief opnam. ⁽¹²⁾ In de tussentijd noteerden we voor hem beroepsvermeldingen als arbeider, wever en dagloner. Hij behoorde dus duidelijk tot de lagere, werkende klasse. Desondanks bezat hij een zekere geletterdheid. Hij kon alvast vrij vlot naamtekenen, maar daaruit valt niet zoveel af te leiden. Deze elementen zijn gelijklopend met deze van zijn voorganger, die ook vlot kon naamtekenen en bij zijn overlijden in 1812 een gewone arbeider was. ⁽¹³⁾

1.2 De Hollandse tijd

De instelling *veldwachter* viel, mede door de politieke constellatie, stilaan in de plooi. De Nederlandse koning Willem zou ze via enkele nieuwe reglementen steeds meer modelleren: gedeeltelijk met de reglementen *op het bestuur ten Platten Lande* (1818 en 1825) en veelomvattend met het Oost-Vlaams veldwachtersreglement van 1819. ⁽¹⁴⁾ Door dit laatste moest in elke gemeente het schepencollege, als de enige directe (en eigen) actie, zich beraden over de actuele veldwachter(s) en zo nodig overgaan tot een nieuwe aanstelling. Het Bellemse college oordeelde dat Van Gaver aan alle vereiste bekwaamheden voldeed en dat hij niet was getekend door zijn leeftijd of enige lichaamsgebreken. Daarenboven had zich niemand anders als kandidaat aangeboden. Er is weliswaar nergens vermeld of hier toe een oproep gebeurde of de mogelijkheid bestond. Bij zijn (her)

bevestiging in zijn ambt werd nog zijn laatste benoeming vermeld, alsook dat hij tijdens de Oostenrijkse tijd al officier van de heerlijkheid was. ⁽¹⁵⁾ Hij was op dat moment 54 jaar en in feite aan zijn vierde benoeming als politiedienaar toe. Het leven scheen hem weer toe te lachen. In maart 1816 was hij weduwnaar geworden, maar een maand na zijn herbenoeming, namelijk op 29 juli 1819 hertrouwde hij met de 30 jaar jongere Isabelle Rose De Mulder.

Spraken de Bellemse bestuurders niet de waarheid over zijn gezondheidstoestand? Feit is dat de man ruim drie maand later overleed (8 oktober 1819). In het kader van het eigenlijke onderwerp van dit artikel willen we nog vermelden dat de burgemeester de koninklijk commissaris een gratificatie voor de weduwe en de kinderen verzocht. De koning kon namelijk zo'n beloning toekennen aan hen die zich hadden onderscheiden inzake de toepassing van de wetten op de jacht. ⁽¹⁶⁾ Dit klinkt uiteraard een beetje wrang twee weken na zijn overlijden. Volledigheidshalve moeten we er aan toevoegen dat een dergelijke geste nog maar recent bestond. Toch lijkt het in dit geval een verkapte vorm van steungeld ... zonder de gemeentekas aan te spreken.

Amper enkele maanden na de eerste duurzame veldwachtersorganisatie en gedeeltelijke reorganisatie, moest het Bellemse gemeentebestuur al uitkijken naar een nieuwe functionaris. Door het artikel 8 van de nieuwe regelgeving was het enkel het driemanschap van de burgemeester en de schepenen dat hierover besliste. Van een verregaande autonomie gesproken. Het college moest enkel de hogere overheid, i.c. de gouverneur via de districtscommissaris, hiervan op de hoogte brengen. ⁽¹⁷⁾ Het college talmde alvast niet lang. Amper drie dagen na het overlijden "*en vertu de pouvoirs nous attribués*" besloot het "*après une mure Deliberation*" om Jan-Baptist Van Dycke te benoemen. In welke mate van rijp beraad sprake kon zijn, is ons onduidelijk gezien de snelheid. Zouden alle Bellemnaren al op de hoogte zijn geweest van de vacature? In een kleine dorpsgemeenschap ging het nieuws vermoedelijk wel vlug van mond tot mond. Maar wie had er door zich hoe, wanneer, bij wie ... kandidaat te stellen? Niet-inwoners waren vermoedelijk zo al bij voorbaat uitgesloten. ⁽¹⁸⁾ We krijgen dan ook niet de minste informatie of er meerdere kandidaten waren. De burgemeester en schepenen – al lijkt de gemeentesecretaris logischer – hadden het reglement over de veldwachtersorganisatie alvast aandachtig gelezen, want in hun beraadslaging argumenteerden ze dat hij aan alle voorwaarden volgens artikel vijf voldeed. Ze maakten er afzonderlijk melding van dat hij

een definitief gepasporteerde of afgezwaaide dienstplichtige was. ⁽¹⁹⁾ Dit was zowaar de eerste vereiste, want een afzonderlijk artikel meldde dat “*oude militairen [...] boven alle andere kandidaten in aanmerking komen*”. ⁽²⁰⁾ Al even frappant, inzake de snelheid, was dat diezelfde dag nog aan de gouverneur, via de districtscommissaris, kennis van de benoeming werd gegeven. ⁽²¹⁾ De nieuwe veldwachter was 32 jaar oud, duidelijk binnen de marge van 25 tot 40 jaar, en gezien hij aan alle criteria voldeed, impliceert dit ook dat hij kon lezen en schrijven. Zijn handtekening vertoont alvast een zekere bekwaamheid of geoefendheid, maar ook niet meer dan dat. Een, misschien nietszeggend, detail is dat hij voor zijn benoeming soms met *joannes* tekende, tegenover later met *J.B.*

Op 26 oktober legde Jan-Baptist Van Dycke de vereiste eed in handen van de burgemeester af. Was dit minder dringend, gezien de districtscommissaris hiertoe al verzocht per brief van 19 oktober? Enigszins merkwaardig is dat hierbij melding werd gemaakt van een benoemingsbesluit, alhoewel de hogere overheid hiervan enkel kennis kon nemen. Door de eedaflegging werd de benoeming definitief en het college verhaastte zich diezelfde dag hiervan kennis te geven aan de veldwachtersbrigadier. ⁽²²⁾

De notule van de eedaflegging was tekstueel even uitgebreid als de benoeming! Ze bevat dan ook een erg interessante passus: “*qu’il remplira avex zele et fidelité les fonctions aux quelles il a été appelé et ce conformement à la loi fondamentale, aux lois generales de royaume et au reglement d’administration, qu’il fera toût ce qu’il il [sic] dependra de lui pour le bien être de la Commune, que pour être nommé ou choisi il n’a donné ni promis ne donnera ni ne promettra aucun don ou present a personne et qu’il ne recevra de qui que ce soit ni sous aucun pretexte directement ou indirectement aucune promesse, aucun présent pour faire ou ne pas faire une chose quelconque dans l’exercice de ses fonctions*”.

Het Frans van de scribent is op zijn minst voor enige verbetering vatbaar, maar de inhoud is toch vrij duidelijk. Toch zeker de theoretische kant ervan. Dat hij belooft zijn taak met de nodige inzet te zullen doen, zou er maar aan ontbreken. En dat hij niemand iets zou aangeboden hebben voor zijn benoeming, zullen en kunnen we evenzeer aannemen. En/Maar dat er (ook) geen afspraken zijn gemaakt naar de toekomst? Of dat er hem geen beloftes zijn gedaan (of omgekeerd)? Geen enkele van de betrokken partijen kan ook maar van het minste worden beschuldigd. We kunnen ons enkel vragen stellen bij zo’n vlugge benoeming. Maar wie weet zou uit een doorgedreven onderzoek naar relaties tussen verschillende betrokkenen

geen zekere zweem van belangenvermenging blijken? De nieuwe veldwachter was de zoon van een vroegere officier. Enkele familieleden Van Dycke waren ook actief als hovenier ... uiteraard bij de sociale (financiële) bovenlaag. ⁽²³⁾ Dit bewijst niets, het blijft puur speculatief. Ten titel van aanvulling geven we nog mee dat giften, zelfs in natura, ook tijdens de dienst en door om het even wie, een teer punt waren, dat zelfs tot afzetting kon leiden. ⁽²⁴⁾

Net als zijn voorgangers behoorde Jan-Baptist Van Dycke tot de zogenaamde *werkende* klasse, zijn inkomend sprokkelend via diverse activiteiten op het ritme van de seizoenen, veelal als *dagloner*. Een aanstelling als veldwachter bood enige financiële zekerheid, maar betekende hoegenaamd geen ommekeer in het leven van deze mensen. Zeker in een dorp als Bellem moest men blijven meerdere inkomsten combineren. Het gemeentebestuur was zich doorgaans ook terdege bewust van de ontoereikende renumeration, maar ja ... Een arme gemeente kan enkel iets veranderen als de gemeentekas dit aankan en/of (vooral) de hogere overheid erom verzoekt, zoals voor 1827. Naar aanleiding van een brief van de districtscommissaris in november 1826 erkende het bestuur “*dat het gewoonelyk tractement [...] geen genoegzaam onafhangelijk bestaan opleverd*”. De voorgestelde opslag bedroeg maar liefst 33% (van 141,75 naar 189 gulden)! ⁽²⁵⁾ Dit is tekenend voor de waardering en het aanzien voor zowel de functie als de functionaris. Het lijkt, alvast in Bellem, ook een periodiek gebeuren. In 1811 had de gemeenteraad beslist om bij de begrotingsopmaak een gevoelige loonsverhoging, toen 20%, voor te stellen “*pour motif qu’il se plaint de ne pouvoir subsister de son traitement ordinaire*”. ⁽²⁶⁾ Voorstellen is uiteraard niet hetzelfde als bekomen, daar de gemeentekas dergelijke forse aanpassingen moest aankunnen en hiervoor goedkeuring op provinciaal niveau noodzakelijk was. De lokale overheid zocht zelf ook wel mogelijkheden om de veldwachters te laten bijklussen. We beperken ons tot één feit, dat trouwens aansloot bij zijn hoofdfunctie. We vonden alvast sporen dat de *veldwagter* gedurende zeker 15 jaar ook een “*jaerwedde van kerkwagter*” genoot. Die stelde wel niet veel voor: ze bedroeg aanvankelijk slechts 3 gulden (= 6,34 fr.) om omstreeks 1840 11 frank te bedragen! Het is niet echt duidelijk of we deze taak mogen beschouwen als kerkbaljuw of suisse, want ze impliceerde ook “*gewoone en buytengewoone commissien de kerk betreffende als vermaeningen waerschouwingen etc. aen pagters en andere*”. Was dit *kleine beroep* in Bellem inherent aan de veldwachtersfunctie, net zoals het roepen van vendities? ⁽²⁷⁾ Zijn opvolger genoot alvast meerdere jaren eveneens deze vergoeding.

Ook de veldwachterskinderen werden blijkbaar wat in het systeem geduwd. De twaalfjarige Eduoard Van Dycke, zoon van Jan-Baptist, genoot in 1827 een vergoeding van 2 florijn (gulden) “*als kooraal en voor de misse te dienen*”.⁽²⁸⁾

2. EEN NIEUWE VELDWACHTER IN 1841

We begonnen ons verhaal met het overlijden van veldwachter Jan-Baptist Van Dycke op 28 maart 1841. In realiteit was hij nog geen 55 jaar, maar slechts 53 jaar en 6 maanden. Er zullen nog wel meer *rekenfoutjes* aan het licht komen.

2.1 Impact van de onafhankelijkheid

Intussen had de Belgische omwenteling plaatsgevonden en de nieuwe wetgever greep hier en daar in. Ook de veldwachtersaangelegenheden waren hieraan onderhevig. Zeker een deel van het belangrijke veldwachtersreglement van 1819 bleef overeind, terwijl over andere delen discussie ontstond (zie verder). Maar aan de benoeming van deze politiefunctionarissen werd theoretisch flink gesleuteld. In praktijk zou het nog decennia duren vooraleer van een min of meer adequaat systeem kon sprake zijn.⁽²⁹⁾ Voor Jan-Baptist Van Dycke bleef alles beperkt tot de installatie van een nieuw nationaal regime en de belofte van getrouwheid. Net zoals andere lokale mandatarissen en functionarissen werd hij op enkele maanden tijd tweemaal opgeroepen een eed, vereist door een decreet van het Nationaal Congres, af te leggen. Hij deed het zonder morren.⁽³⁰⁾

2.2 Een 24-urenbesluit

Bij de benoeming van Van Dycke drukten we herhaaldelijk op de snelheid waarmee de Bellemse autoriteiten te werk gingen. In 1841 overtroffen ze in zekere zin hun voorgangers uit 1819. We moeten er de kanttekening bij maken dat de eerste maatregel er een van ad interim-aard was. Het schepencollege slaagde er in dit binnen de 24 uur te verwezenlijken! Een gelijkaardig staaltje twee dagen later waarbij de gemeenteraadsleden de beslissing, om Van Dyckes zoon Edouard met de dienst te belasten, bevestigden.⁽³¹⁾ We hebben een sterk vermoeden dat de man zelf de oproepingsbrieven voor de raadsleden

A. Desluis

Siene Wouart Van Ryckelouw is jaerlijks van Voorzitter overleden en
 word belast dat dienst van Veldwachter dezer gemeen-
 te ad interim is gecommitteerd

Belleman 19 Maerse 1841

Des collegie v.
 P. Meyers

J.B. van de Hofstade
 J.B. Derligger

Cor. van der Meulen
 12 en f. van der Meulen
 M. de

ronddroeg! Hoe zat de vork concreet aan de steel? We moeten hier-voor teruggrijpen naar de Gemeentewet van 1836, meer bepaald over de benoeming van gemeentepersoneel en over de beraadslagingen van zowel het schepencollege als de gemeenteraad en hun respectieve bevoegdheid inzake het eerste punt. We bekijken deze aspecten volgens de chronologie van de geschetste feiten.

Artikel 89 van de Nederlandstalige versie van de Gemeentewet – voor een goed begrip is de Franstalige versie soms onontbeerlijk en hiermee doelen we niet op de voor ons beschamende spelling, voor zover dt-fouten e.d. daartoe kunnen worden gerekend – maakt ons onmiddellijk iets duidelijk: “*Het kollegie der burgemeester en schepenen vereenigd zich [...] zoo dikwyls dat de gaeuwe veerdigheyd der zaken het vereyscht*”. Voor een goede gang van zaken, in concreto de openbare veiligheid, lijkt een tijdelijke aanstelling van een veldwachter te verantwoorden. Voor de bevestiging ervan door de gemeenteraad (en het tijdstip) vinden we niet zomaar een verklaring. We kunnen weliswaar verwijzen naar artikel 84 van genoemde wet dat bepaalt dat de benoeming van gemeentebeambten, waarvan dit niet uitdrukkelijk aan het college of de hogere overheid is toegewezen, door de gemeenteraad gebeurt. En in principe kon dit inderdaad na twee dagen, want behalve bij hoogdringendheid, werd “*de by eenroeping schriftelyk en ter woonstede gedaen, ten minste twee dagen vry voor den datum der vereeniging*”. We vermoeden dat het Bellemse be-

stuur op zeker speelde voor deze tijdelijke aanstelling. Een dergelijke handelswijze werd echter toen al eens als onwettig beschouwd. ⁽³²⁾

2.3 De gemeentewet en de veldwachtersbenoeming

Algemeen, zowel in oudere als recentere studies, wordt de Gemeentewet beschouwd als een emanatie van gemeentelijke autonomie. Men bedoelt er in grote lijnen mee dat de gemeentelijke verkozenen over een ruime zelfstandigheid beschikken in het kader van de bevoegdheden die ze uitoefenen, onder toezicht van de hogere overheden. In de context van dit artikel nemen we enkel de benoeming van veldwachters in beschouwing, daar het volledige aspect van de landelijke politie niet relevant is, maar ook die gemeentelijke autonomie per onderdeel ervan verschillend kan zijn. ⁽³³⁾

In de Franse tijd was herhaaldelijk geëxperimenteerd met de benoeming van veldwachters. Bij de aansluiting van onze gewesten bij het Franse rijk en de daarstelling van kantonmunicipaliteiten zagen we dat de benoeming door het kanton gebeurde, weliswaar met een zeer duidelijke inmenging van de lokale *agent*. Vanaf 1806 werd de benoeming van veldwachters aan de lokale besturen onttrokken. Door bovenstaande voorbeelden weten we dat in 1819 de balans helemaal overhelde naar de lokale autoriteit, meer zelfs, enkel het schepencollege was bevoegd. Toch was er door de hogere overheid meer toezicht op die lokale politieambtenaren. De naleving van de verplichtingen liet echter vaak te wensen over, zeker na de Belgische onafhankelijkheid. ⁽³⁴⁾

Maar nog voor die onafhankelijkheid was er opnieuw een wijziging doorgevoerd. De eigenlijke benoeming van veldwachters kwam in 1825 in handen van de provinciegouverneurs, vooral met het oog op de onafhankelijkheid van die functionarissen tegenover de lokale besturen. ⁽³⁵⁾ De rol van het schepencollege werd beperkt tot “*eenige geschikte personen tot dezelve op te geven*”. ⁽³⁶⁾ Dit kan moeilijk als duidelijk worden beschouwd: over hoeveel kandidaten gaat het? De Gemeentewet nam een afzonderlijk hoofdstukje op over “*Eenige agenten der plaetselyke overheyd*”, waaronder de veldwachters. Aan hen werd weliswaar maar één artikel, namelijk 129, gewijd. Het omvatte zowel de benoeming als de tuchtregeling met schorsing en herroeping van de bediening. De benoeming bleef bij de gouverneur, maar “*op eene dubbele lyst kandidaten door den gemeenten raed voortestellen*”. ⁽³⁷⁾ Dit impliceerde een wijziging ten nadele van het schepencollege, terwijl de vroegere onduidelijkheid in zekere zin

bleef. Er ontstond discussie over de betekenis van de dubbele lijst: bedoelde de wetgever een lijst met twee kandidaten of een lijst in tweevoud? ⁽³⁸⁾

De gemeentelijke autonomie inzake de veldwachtersbenoeming was dus vrij relatief, want de provinciegouverneur behield het laatste woord. Maar ook zijn macht was danig beperkt. Hij kon enkel kiezen uit de (twee) voorgestelde kandidaten, weliswaar nu door de gemeenteraad, maar dat verhoogde niet bepaald de gemeentelijke zelfstandigheid. De nieuwe wet hief, zoals algemeen gebruikelijk, oudere regelingen op. Doordat hij geen benoemingsvereisten vastlegde, ontstond er onduidelijkheid of deze van het reglement van 1819 en een rondzendbrief van 1827 (zie verder) nog golden. Een andere gedachte was dat het nagaan van (de *oude*) vereisten een loutere bevoegdheid van de gemeente was. In de loop van de 19de eeuw werd hier steeds meer op gehamerd, uiteraard in functie van de gemeentelijke autonomie. ⁽³⁹⁾ Op deze twee pistes gaan we niet dieper in. In beide gevallen had de gouverneur vaak enkel de keuze van de minst slechte, zeker de eerste decennia. ⁽⁴⁰⁾ In extreme gevallen kon hij eventueel de lijst verwerpen. De procedure moest dan worden hernomen. Maar gemeenten konden het spel, zeker theoretisch, hard spelen, door bijvoorbeeld de *uitverkoren* kandidaat (steeds) tegenover een totaal onbekwame te plaatsen. In die zin gold absoluut een gemeentelijke autonomie, los van welk gemeentelijk orgaan het voordrachtsrecht had. Tot hier de theorie.

2.4 Lokale autonomie concreet, Bellem 1841

Bij de tijdelijke aanstelling van Edouard Van Dycke verwees het college al naar artikel 129 van de Gemeentewet en de verplichting een voordracht te doen. De snelheid van de eerste staat in schril contrast met de tweede stap. Voelde de gemeenteraad zich niet zo zeker van zijn stuk? Feit is dat de raadsleden eerst pas tegen 26 juni, bijna drie maanden na het openvallen van de functie, werden bijeengeroepen voor de wettelijke verplichting. Er werd voorts niet naar wettelijke bepalingen verwezen, maar de voordracht verliep wel zoals het hoorde: met een afzonderlijke, geheime stemming per voor te dragen kandidaat. De Bellemse raad interpreteerde de voorschriften ook als dat er twee kandidaten op de lijst moesten fungeren. De raadsleden waren uitermate eensgezind: de tijdelijke aangestelde veldwachter, Edouard Van Dycke, bekwam in de eerste stemronde alle stemmen. Hij werd uiteraard “*als 1^e Candidaet uytgeroepen*”. Hetzelfde sce-

nario deed zich voor voor de tweede kandidaat, de landsman Martin De Clercq, ook een inwoner. In het besluit valt er een merkwaardige passus te lezen: *“dat by de tegenwoordige melding woorde gemaekt dat hy zyne smeeeking vervoege by de geene der voornaemste ingezetenen onderteekenaren van nevensgaende request hun aengeboden in voordeel van den hiervooren genoemden 1^{sten} Candidat E^d van Dycke op dat dezen den voorkeur op zynen Concurrant bekome en aldus definitif tot de functien van veldwagter dezer Gemeente benoemd worde in de uytoeffening vanwelke hy tot dusverre voldoende bekwaemheyd heeft getoond”*.

Het vermeld origineel verzoekschrift zou samen met een afschrift van de beslissing door tussenkomst van de arrondissementscommissaris aan de gouverneur worden bezorgd. Volledigheidshalve delen we nog mee dat er nog een bijlage werd toegevoegd en die het geheel in feite duidelijker maakt. Op dit formulier op zich komen we straks nog terug, maar we bekijken het eerst inhoudelijk. Er komen enkele concrete, persoonlijke gegevens op voor, die bij de beslissing ontbreken. De kandidaten zijn respectievelijk 26 en 31 jaar oud. We vernemen dat Edouard Van Dycke geen militaire dienst heeft gedaan, gezien hij een nummer lootte dat recht gaf op vrijstelling. De Clercq daarentegen diende o.a. bij het 9^{de} regiment infanterie en nadien bij het 16^{de} reserveregiment. Het lokale bestuur liet voor de eerste kandidaat een uitvoerige *aenmerking* neerschrijven. Ze gaat dieper in op de op zich al merkwaardige zinsneden uit het besluit – en verwijst er ook naar –, zodat we die integraal laten volgen: *“De verknocht-heyd, vlytigheyd en bekwaemheyd, welke den candidaet by de provisionele uytoeffing van de functien van Veldwagter heeft aen den dag gelegd hebben hem het vertrouwen & achting niet alleen van ’t Collegie van Burgemeester & Schepenen maer ook der voornaemste inwooners dezer gemeente verworven uytwyzens eene requeste aen het plaetselyk bestuer door dezelve notabelen gedaen en vervoegd by deliberatie van den Gemeenteraad hiertoe betrekkelyk, men voegd hier by dat zynen vader 26 jaeren de functien van Veldwachter Alhier ter genoege van verschillige besturen en ingezetenen heeft uytgeoeffend dat dezen by zyn overlyden naerlaet eene Weduwe en dry minderjaerige kinderen alsmede eenen vaeder ende moeder beyde den ouderdom van 80 tot 90 jaeren bereykende alle welke actuel hunnen voornaemen onderstand in den Candidaet wanof questie vinden, dus dat boven in dezen jongeling eenen goeden veldwagter te vinden, er zou voorzien zyn inde behoeften zynen moeder weduwe en minderjarige zusters en broeder by wie hy inwoond als mede in die zyns hoogbejaerde Grootvader & Grootmoeder. Deze beweegredenen hebben*

den Gemeenteraad bewogen in voordeel van dezen Candidaat eene Speciale aenmerking in des selfs deliberatie hiertoe betrekkelijk te doen insereren”.

De begeleidende brief van de Bellemse burgervader aan de arrondissementscommissaris ging op de hierboven geschetste toestand nogmaals in. ⁽⁴¹⁾ Al op de vierde regel haalde hij de bewuste *requête* aan als volgt: “*l'intérêt que le 1^r candidat, le Sieur Edouard van Dycke fils du defunt Garde champêtre inspire à nos habitants cette manifestation non equivoque [dubbelzinnig] et veridique [waar] dans son ensemble joint au devouement, zèle et capacités dont celui-ci nous a donné preuve pendant l'exercice ad interim des fonctions de Garde Champêtre depuis le vingt huit Mars 1800 quarante-un, date du décès de son père jusqu'ici, a décidé notre conseil à temoigner ses desirs dans sa deliberation susrappelée à ce que le jeune homme dont s'agit l'emporte sur son concurrent.*

Tout en adherant aux sentiments de notre Conseil, nous ne pouvons nous dissimuler [verbergen, verstoppen], que d'après l'opinion Générale et l'intérêt dela c/ [commune] il serait désirable à ce que le 1^r Candidat le S^r Van Dycke susdit obtienne la préférence, et nous osons consequement vous prier de vouloir y joindre votre avis favorable”.

We kunnen niet anders dan besluiten dat dit absoluut niet gewoon was. De gemeenteraad wachtte bijzonder lang om kandidaten voor te dragen, terwijl er net een bijzondere snelheid aan de dag werd gelegd om iemand voorlopig aan te stellen. Die persoon kreeg dan de meer dan uitdrukkelijke voorkeur van

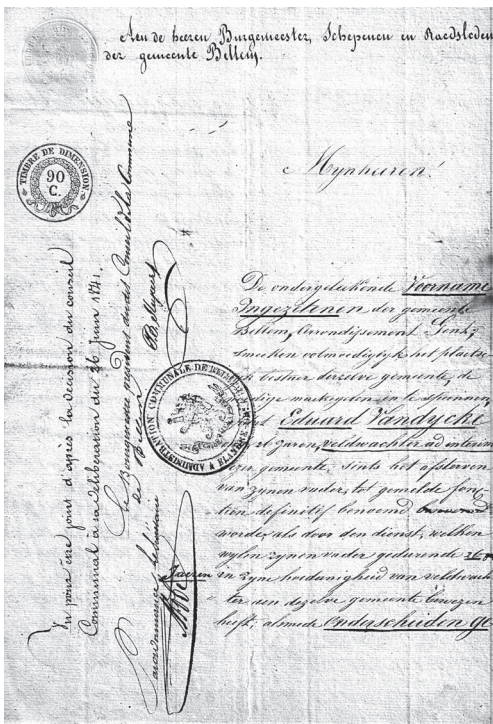

De eerste bladzijde van het verzoekschrift, met echtverklaring namens de burgemeester en tegengetekend door de gemeentesecretaris.

inzamelen van de handtekeningen. De ondertekenaars noemen zichzelf *voornamen ingezetenen*. Er komen 32 of 33 namen ⁽⁴²⁾ op voor, waarvan enkele van weduwen of vrouwen, die al dan niet voor hun echtgenoot *tekenden*. Hun voornaamheid stond blijkbaar niet altijd gelijk met een hoge graad van geletterdheid. We kunnen moeilijk de rol van allen in de Bellemse dorpsgemeenschap nagaan, maar het is vlug duidelijk dat ook echte notabelen op de lijst fungeren. We bemerken onder meer (helemaal bovenaan) M. de Naeyer (van het groot kasteel?), A. de Langhe (niet duidelijk wie van die bekende familie), A. Van Maldeghem (fabrikant en later burgemeester), de weduwe Philippo (weduwe koster), naast misschien het raadslid Jan-Baptist Van de Kerckhove en voor Bellem bekend klinkende namen zoals Bultinck, De Vliegheer, Mort(h)ier, Schelstraete, Goethals, Steyaert e.a.

Op een (naamloos) document in het provinciaal benoemingsdossier ⁽⁴³⁾ is er sprake van drie extra documenten. Het eerste bespraken we zonet. Er is ook een certificaat afkomstig van de ontvanger van de directe belastingen ten voordele van opnieuw Edouard Van Dycke. De onbekende (de arrondissementscommissaris?) die alle documenten becommentarieerde of samenvatte, deed dit volgens ons op een merkwaardige en vooral eigengereide wijze. Hij las er meer in dan er stond, zoals een rechtmatige aanspraak op de job en dat die ertoe zou bijdragen de familie uit de meest schamele miserie of armoede te halen. Er werd hierbij verwezen naar de kandidaat zijn twee zusters, een broer, een zestigjarige moeder, een negentigjarige grootmoeder en een grootvader van 85 jaar.

De Lotenhullenaar D. Van Hulle, die ook in Bellem als belastingontvanger actief was en wiens handtekening door het Bellemse bestuur werd gelegaliseerd, had zich enigszins anders uitgedrukt. Hij was zeer lovend over de tijdelijke veldwachter i.v.m. zijn taken voor belastingverrichtingen, waarvoor hij blijkbaar een zeldzame activiteit aan de dag legde, zelfs "*au point il serait impossible de le remplacer*". Van een overdrijving gesproken. Hij besloot zijn verzoek uiteraard met de vraag hem definitief te benoemen, enerzijds voor de dienst, en anderzijds voor "*sa pauvre famille sans autre ressource*". Dit laatste klinkt toch een stuk minder dramatisch dan de hoger aangehaalde "*la plus affreuse misère*".

We hadden het tot slot over een derde bijlage. Deze was afkomstig van de kapitein-commandant in Oostende die aantoonde dat de broer van Van Dycke "*seul capable avec ce dernier de pourvoir à l'entretien*

d'une famille nombreuse" alle dagen voor actieve legerdienst kon worden opgeroepen.

2.6 Valabele argumentatie?

We beschikken nu over een pak gegevens, bijna uitsluitend over de eerste kandidaat. We kunnen niet zomaar aannemen dat ze uit onverdachte hoek komen. Zelfs bij het doorgeven van het ene bestuursniveau aan het andere, durft de teneur al veranderen. Tijd dus om een en ander, vooral buiten de objectieve benoemingsvoorwaarden en dus als extra motieven en in sé van derden afkomstig, op waarheidsgehalte te controleren.

In eerste instantie kunnen we ons niet uitspreken over hoe de kandidaat Edouard Van Dycke zijn dienst *ten voorlopigen titel* uitoefende. Dit komt nochtans in bijna alle aanbevelingen voor. Ook de gouverneur moest dit nemen voor wat het was.

Tweemaal lezen we dat zijn vader 26 jaar actief was als veldwachter, en dit onder verschillende besturen. Van alle subjectieve elementen is dit vermoedelijk het minst relevante en zelfs van generlei waarde. Wat wordt trouwens met het laatste element bedoeld? Het Hollands bewind en de Belgische onafhankelijkheid? Of meerdere burgemeesters? Het kan enkel aantonen dat hij met iedereen overweg kon. En dan? Garantie voor de zoon? Maar van waar die 26 dienstjaren opduiken, is ons een raadsel. In het begin van ons verhaal plaatsten we de benoeming van Jan-Baptist Van Dycke in oktober 1819. Dit komt dus neer op nog geen 22 jaar. Dergelijke fouten kunnen de geloofwaardigheid van andere *argumenten* ondermijnen.

Alle partijen pogen ook om op het gemoed van de uiteindelijke besluitnemer(s) in te spelen met de vermelding van de sociaaleconomische positie van de familie. Dit is in de 19^{de} eeuw niet uitzonderlijk. ⁽⁴⁴⁾ Dat zijn moeder weduwe is, hoeven we niet aan te twijfelen. Een weduwe met drie minderjarige kinderen lijkt geloofwaardig. Minderjarigheid zegt enkel iets over de leeftijd, niet over de sociaal-economische realiteit. Dit argument wordt trouwens ten dele onderuit gehaald door een aanbeveling. De legerkapitein verklaart namelijk dat de veldwachterskandidaat en zijn jongere broer de enigen zijn die voor het levensonderhoud van de familie kunnen instaan (dus al twee). Een reconstructie van de gezinssamenstelling schetst ons nog een ander, realistischer, beeld.

Kandidaat Edouard is de oudste zoon en alle beroepsvermeldingen omstreeks 1840 bestempelen hem als een klompenmaker, een job die ook een overleden oom uitoefende. Het is duidelijk dat dit geen riante verloning meebracht. De tweede zoon in het gezin was toen ook al 24 jaar. Hij bleek op zijn negentiende actief als hovenier.⁽⁴⁵⁾ Hij kon mogelijks opnieuw (voor korte tijd?) voor het leger worden (her)opgeroepen, maar droeg in principe bij tot het gezinsinkomen. De drie *onderjarige* kinderen moeten we ons ook niet voorstellen als *ten laste*. De oudste dochter, Beatrix, was 22 jaar, liep een tijd school want ze kon alvast rudimentair haar handtekening plaatsen en verwierf naar alle waarschijnlijkheid een zeker inkomen, in principe toch voldoende voor haar eigen levensonderhoud. Later ontmoeten we haar als *wasseres*. Maria Rosalia was bijna twee jaar jonger en overleed in 1842 als spinster. Opnieuw kunnen we bedenken dat dit inkomen volstond voor de eigen levensbehoeften. Het jongste, nog levende kind, Augustus, was er pas vijftien. Gezien hij ongeletterd was, vermoeden we dat ook hij enige beroepsactiviteit uitoefende. Hoge ogen zal hij er ook niet mee hebben geïgoid.

Van de weduwe weten we dat ze na het overlijden van haar man-veldwachter actief was als spinster. Dit was inderdaad geen hooggekwalificeerd beroep, met een navenant inkomen. Het zou ons verbazen moest ze toen pas aan het spinnenwiel hebben plaats genomen. De vermelding dat ze een zestigjarige vrouw was, blijkt evenmin te kloppen: ze was toen net 55. In de 19^{de} eeuw niet bepaald een argument voor de lagere klasse om niet meer te (hoeven) werken.

Een ander aangehaald punt was het onderhoud van de grootouders, die ruim 80 en 90 jaar oud waren. Voor een zeldzame keer lijken de leeftijden te kloppen.⁽⁴⁶⁾ Beiden overleden trouwens vrij kort na de benoemingsperikelen, maar werden nog als beroepsactief beschouwd, respectief als dagloner en spinster. We kunnen aannemen dat die inkomsten niet veel (meer) voorstelden en al evenzeer dat die mensen – zowel financiële als andere – hulp van doen hadden. De vraag is of enkel het gezin van de overleden veldwachter hiervoor kon instaan? Elk argument is uiteraard goed om een vraag/wens kracht bij te zetten. Louter rationeel kunnen we aanvoeren dat het bejaarde koppel nog een dochter en een zoon, beiden gehuwd en woonachtig in Bellem, hadden. De overleden veldwachter was daarentegen wel hun oudste kind. Het ouderpaar woonde blijkbaar wel nog zelfstandig, aan de *Vaerd*. Het verzoekschrift van de inwoners liet uitschijnen dat het bejaarde paar al steun genoot van het veldwachtersgezin. Wat was

hiervan aan? We controleerden ook niet of het enige bijstand van het Armbestuur ontving. In dit laatste geval kon de gemeente misschien enig belang hebben in de – voor haar – *juiste* benoeming. Maar, tot slot, wie kon voorzien hoelang kandidaat Edouard nog thuis (ondersteunend) zou inwonen?

Dat het gezin het sociaaleconomisch gezien misschien niet voor de wind ging, kunnen we zonder meer aannemen, rekening houdend met de prille crisis en de preciaire beroepsactiviteiten of -situatie, maar veel gezinnen zullen toen de eindjes (nog) moeilijker aan elkaar kunnen knopen hebben. Had de hogere overheid hier oren naar? Liep ze in de val of kon ze de argumentatie doorprikken, zoals wij dit deden?

2.7 De gouverneur benoemt

De Gemeentewet van 1836 schonk uitermate weinig aandacht aan de benoeming van veldwachters, behalve dat de gouverneur het laatste woord had. En ondanks de hoger al vermelde discussies over het al dan niet nog in zwang zijn van oudere regelgeving, wijst de praktijk uit dat dit wel degelijk zo was. Een overduidelijk bewijs was de *staet van inlichtingen* die het Bellemse bestuur toevoegde aan de raadsbeslissing. Dit was ten dele een restant van het *veldwachters-reglement* van 1819, maar nog steeds een regelrechte naleving van een omzendbrief uit 1827. Deze zelf was een uitvloeisel van de vage bepalingen van artikel 73 van het ook al vermelde *reglement op het bestuur ten Platten Lande* van 1825. De eerste drie kolommen waren slechts in beperkte mate op de job gericht: voornaam en naam, de leeftijd en woonplaats (er gold residentieplicht). De vier volgende kolommen waren gerelateerd aan benoemingsvereisten, misschien zelfs in volgorde van belang, alhoewel dit nooit strikt en woordelijk werd geformuleerd, behalve dan voor de eerste “*dat diegenen welke uit den militairen dienst gepasporteerd zijn, de voorkeur op andere moeten hebben*”.⁽⁴⁷⁾ Dit is voor ons verhaal (absoluut) toch wel van belang. Wat blijkbaar voor niemand enig belang had, was wanneer de voordracht van kandidaten plaatsvond. Ook de eventuele bekendmaking, of het ontbreken ervan, genoot niet de minste aandacht van de hogere overheid.

We wezen al enkele keren op de rol van de arrondissementscommissaris. We konden niet uitmaken of het ene rapport over de drie verzoekschriften, veeleer een vlugge krabbel, van zijn hand was. Die man,

burggraaf de Moerman d'Harlebeke, stelde wel een duidelijk officieel advies op. Hij was van oordeel dat de tweede kandidaat, Martin De Clercq, ondanks de aanbeveling door meerdere inwoners en de gemeenteraadsbeslissing ten voordele van de eerste, de voorkeur genoot. Hij verantwoorde zijn keuze op basis van artikel 4 "*du règlement sur le service des gardes champêtres*". Hij specificeerde dit door te stellen dat De Clercq een gewezen militair was, eervol verlof had gekregen en daarenboven aan alle vereiste kwaliteiten voldeed. Het bewuste artikel bepaalde dat gewezen soldaten bovenal voorrang kregen. Voor de Oost-Vlaamse hogere overheid bleef dus de oudere regelgeving, specifiek het reglement van 1819, van kracht, tenzij de specifieke elementen die door recentere bepalingen waren vervangen (zie hoger over de discussies hieromtrent in het kader van de gemeentelijke autonomie en de Gemeentewet). Het Bellemse bestuur zat op dezelfde golflengte, want het paste eveneens richtlijnen van vóór 1836 (en 1830) toe.

Het advies dateert van 6 juli, ruim 10 dagen na de gemeenteraadsbeslissing. De gouverneur kreeg zeker alles te zien, want het was aangevuld met zeven bijlagen: de raadsbeslissing, de inlichtingenstaat, de drie verzoekschriften, de begeleidende brief van het gemeentebestuur en vermoedelijk het afschrift van het verzoekschrift van de bewoners. Zijn beslissing liet alvast niet lang op zich wachten: de tweede kandidaat, Martin De Clercq, werd benoemd. Merkwaardig is wel dat de gouverneur qua rechtsgronden enkel verwees naar de Gemeentewet en niet naar andere regelgeving. Of moeten we aannemen dat de verwijzing naar het advies van de arrondissementscommissaris dit impliceerde? Strikt genomen had hij geen keuze. Het afwijzen van de voordracht was misschien een alternatief, maar druiste vermoedelijk te erg tegen gemeentelijke autonomie in. Alle extra argumenten van het gemeentebestuur en inwoners werden ofwel compleet genegeerd of, wie zal het zeggen, beschouwd als bij het haar getrokken. Op het origineel besluit (in feite de kladversie) menen we drie data over en door elkaar te zien, namelijk 6, 7 en 8 juli. De laatste dag lijkt dan de meest aannemelijke voor de effectieve benoeming.⁽⁴⁸⁾ Er werd direct ook opdracht gegeven dit mee te delen aan de arrondissementscommissaris, de gemeente, de betrokkene, de procureur des konings en de rijkswachcommandant.

De 31-jarige Bellemaar Martin De Clercq werd dus, hoogstwaarschijnlijk veeleer onverwacht, de nieuwe veldwachter. Hij bleef in dienst tot aan zijn vrij vroege dood op 24 november 1858. Een merk-

16 July 1810	1	1	<i>Aangezicht</i>	<i>lang</i>	<i>Visage.</i>
			<i>Voorhoofd</i>	<i>ruud</i>	<i>Front</i>
	2	6	<i>Oogen</i>	<i>bruin</i>	<i>Yeux</i>
			<i>Neus</i>	<i>mid delbaar</i>	<i>Nes</i>
			<i>Mond</i>	<i>klein</i>	<i>Bouche</i>
			<i>Kin</i>	<i>ruud</i>	<i>Menton</i>
	3	1	<i>Haar</i>	<i>bruin</i>	<i>Cheveux</i>
			<i>Wenkbrauwen</i>	<i>idm</i>	<i>Sourcils</i>
	4	1	<i>Merkbare Teekenen</i>		<i>Signes particuliers</i>

De fysische kenmerken van Martin De Clercq, volgens het militieregister van 1836.

waardige vaststelling is dat hij vanaf 11 juli 1841 opduikt als getuige in tal van akten van de burgerlijke stand. Hij werd doorgaans als *ken- nis* ten overstaan van de betrokkene beschouwd. Dit zegt weinig of niets, want hij zou vanaf 1 juli 1842 ook tal van dergelijke akten voor de familie Van Dycke mee-ondertekenen ... Dit was dus puur routine. Vanaf 11 juli 1841 kwam Edouard Van Dycke niet meer als getuige voor. Gedurende ruim drie maanden werd hij steevast als *kloefkapper* vermeld, nooit als waarnemend veldwachter ...

BESLUIT

De benoeming van een nieuwe veldwachter in Bellem in 1841 verliep enigszins met horten en stoten. Het gemeentebestuur wist enerzijds blijkbaar duidelijk hoe de procedure verliep, maar probeerde de grenzen van het wettelijk kader af te tasten, zonder dit ten volle uit te spelen. We kunnen dit beschouwen als (een stap in een streven naar) gemeentelijke autonomie.

Voelde de gouverneur zich anderzijds een miskende autoriteit? Was zijn macht tanend? Hij had het benoemingsrecht, maar kon enkel kiezen uit de voorgedragen kandidaten. Had hij (nog) de mogelijkheid de voordrachtlijst naar de prullenmand te verwijzen? Indien niet, dan is evenzeer sprake van gemeentelijke autonomie. De gemeente kon dan echt sturen en een beslissing afdwingen. In Bellem ging het nog niet zo ver. Maar op basis van één dergelijk voorbeeld is zo'n conclusie op zijn minst voorbarig.

Ondanks die (al dan niet vermeende hogere) zelfstandigheid door de Gemeentewet van 1836 werd duidelijk dat alvast bij deze benoeming

in 1841 de oude wet- en regelgeving in praktijk nog werd toegepast. Het hogere bestuursniveau leek er om evidente redenen al meer toe geneigd dan het andere. Het gemeentelijke echelon hier was enkel die zaken genegen die in haar kraam pasten: dus opnieuw gemeentelijke autonomie. De Bellemse bestuurslui gingen vrij subtiel te werk. De petitie kwam juist daarom ook niet toevallig tot stand, maar was duidelijk gedirigeerd.

We kunnen dus vraagtekens plaatsen bij de gang van zaken. Het gemeentebestuur wou blijkbaar een dubbelslag slaan door de benoeming ogenblikkelijk een bepaalde kant op te sturen: goed voor de betrokken familie en goed voor de gemeente. Met de quasi onmiddellijke aanstelling van een interimaris toonde het enerzijds oog te hebben voor een goede politie. Anderzijds namen de Bellemse mandatarissen het hele lokale beleid in ogenschouw, maar lieten – vooral openbare – financiële aspecten primeren. Het provinciebestuur had enkel oog voor het politieaspect en de theoretische aanpak. De gouverneur hield geen rekening met die enge (eenzijdige), financiële visie. Was die trouwens niet kortzichtig, veeleer een broekzak-vestzak-operatie en dus zonder win-win? De gouverneur oordeelde in functie van de beste - en wettelijk verantwoorde - (politie)keuze.

Met andere woorden, de twee bestuursniveaus hadden een andere kijk op de beste invulling van de vacante veldwachtersfunctie, zonder dat de belangen fundamenteel tegengesteld waren. Het hele verhaal maakt onomstootbaar duidelijk dat zonder pottenkijker, i.c. het provinciebestuur, Martin De Clercq niet de nieuwe veldwachter zou zijn geweest.

Filip BASTIAEN

Noten:

- 1 We menen dat hij zijn handtekening onder akten van de burgerlijke stand de laatste weken iets minder vlot plaatste. Dit zou op ziekte kunnen wijzen. Dit is een eigen interpretatie en absoluut geen objectief gegeven. Het idee wordt op geen enkele manier bevestigd.
- 2 Rijksarchief Gent (RAG), *Hollands fonds*, nr. A501 (Bellem, telling jaar IV); dit is een oude verwijzing van omstreeks 1985. Deze telling hoort in feite thuis in het *fonds Schelvedepartement*.
- 3 F. BASTIAEN, *Machtsstrijd om een ambtenaar: de veldwachter in de 19^{de} eeuw*, in *Machtsstructuren in de plattelandsgemeenschappen in België en aangrenzende*

- gebieden (12^{de}-19^{de} eeuw), Handelingen van het 13^{de} Internationaal Colloquium van het Gemeentekrediet, Spa, 3-5 september 1986, z.p. (Historische Uitgaven, Gemeentekrediet, nr. 77), 1988, p. 531-536.
- ⁴ D. DE REUCK, *De lokale instellingen*, in F. BASTIAEN e.a., *Geschiedenis van Bellem*, Aalter, 1994, p. 164-165.
- ⁵ F. BASTIAEN, *Politieke en bestuurlijke geschiedenis*, in F. BASTIAEN e.a., *Geschiedenis van Bellem*, Aalter, 1994, p. 405-409; elke vroegere parochie werd vertegenwoordigd door een *agent* en een *adjoïnt*.
- ⁶ RAG, *Scheldedepartement*, nr. 5675 (30 germinal IV).
- ⁷ RAG, *Scheldedepartement*, nr. 5677 (22 thermidor IV, nr. 194).
- ⁸ RAG, *Scheldedepartement*, nr. 3876A.
- ⁹ F. BASTIAEN, *Politieke en bestuurlijke ...*, p. 408-409; de verwantschap bleek bij zijn overlijden (2 juli 1812), daar de aangifte gebeurde door de handelaar J.B. Steyaert, schoonbroer, en de *particulier* P.J. Steyaert, een kozijn.
- ¹⁰ RAG, *Scheldedepartement*, nr. 3050/101.
- ¹¹ RAG, *Scheldedepartement*, nr. 4576/4.
- ¹² Tot onze verbazing dook Jan-Baptist De Baets nog als veldwachter op als getuige in overlijdensakten tot zeker februari 1806. Bij de ene is alle twijfel uitgesloten, gezien het om de aangifte ging van een Gentse mesthandelaar die dood langs de tragel van het kanaal werd gevonden. Bij dergelijke gebeurtenissen gebeurt de aangifte zo goed als altijd door een politiefunctionaris. Maar ook in maart 1806 treedt Joseph Van Gaver tweemaal op als getuige bij een geboorteaangifte, telkens als *dagloner*. Pas in november 1806 vinden we de eerste vermelding in de overlijdens van Van Gaver als veldwachter.
- ¹³ Deze gegevens zijn geput uit de registers van de burgerlijke stand, *passim*.
- ¹⁴ F. BASTIAEN, *Machtsstrijd om een ambtenaar...*, p. 540; het leek er op dat het Hollands bewind op het vlak van de landelijke politie zich afzette tegen de Franse wetgeving, maar zeker het provinciaal veldwachtersreglement van 1819 sluit zeer goed aan bij de Franse centralisatiepogingen. Hopelijk kunnen we dit in de toekomst meer uitdiepen, want ons voortgezet (en vooral detail)onderzoek leidt ons steeds meer tot nieuwe inzichten.
- ¹⁵ RAG, *Bellem modern*, nr. 6 (beraadslagingen gemeenteraad; 29 juni 1819).
- ¹⁶ RAG, *Bellem modern*, nr. 32 (brief van 22 oktober 1819).
- ¹⁷ *Mémorial administratif de la Flandre Orientale*, dl. 5, Gent, 1819, p. 431.
- ¹⁸ Een zeer mooi staaltje hieromtrent is te vinden in Gemeentearchief Aalter, *Aalter modern*, 172.2:504, (gemeenteraadsverslag 20 december 1884): “*Dat er in deze gemeente nooit voorafgaande bekendmakingen voor benoemingen tot openstaande plaatsen zijn gedaan geweest ... en dit overal voorts in de gemeente werd bekend gemaakt door het openbaar gerucht*”.
- ¹⁹ RAG, *Bellem modern*, nr. 5 (beraadslagingen gemeenteraad, maar met enkele *uittreksels* van het schepencollege, omschreven als *la regence*; 11 oktober 1819).
- ²⁰ *Mémorial administratif de la Flandre Orientale*, dl. 5, Gent, 1819, p. 429 (artikel 4).
- ²¹ RAG, *Bellem modern*, nr. 32 (samenvattingen briefwisseling; 11 oktober 1819).
- ²² RAG, *Bellem modern*, nr. 32 (samenvattingen briefwisseling; 26 oktober 1819).
- ²³ We vonden vermeldingen als hovenier voor zijn broer Augustin, zij het pas vanaf 1835, en voor zijn zoon Seraphin in 1836. Helaas is niet vermeld bij wie ze deze job vervulden, maar enkel de rijkere klasse kon zich dergelijk personeel veroorloven. De kasteelheren – en eventueel andere grote eigenaars – hadden

- ook nood aan dergelijke mensen, maar hun invloed is toen niet echt duidelijk. De gemeenteraad werd toen samengesteld (gekozen is een te groot woord) uit “*de vroedste ingezetenen en voornaamste grondeigenaren*”; over het bestuur toen zie F. BASTIAEN, *Politieke en bestuurlijke ...*, p. 414. Mogelijks had de familie Van Dycke al vroeger contacten met kasteelheren e.d.
- ²⁴ Artikel 32 van het provinciaal veldwachtersreglement van 1819 was bijna integraal hieraan gewijd. Nader onderzoek zou heel verrijkend kunnen zijn. Zie *Mémorial administratif de la Flandre Orientale*, dl. 5, Gent, 1819, p. 445.
- ²⁵ RAG, *Bellem modern*, nr. 5 (beraadslagingen gemeenteraad; 25 november 1826).
- ²⁶ RAG, *Bellem modern*, nr. 6 (beraadslagingen gemeenteraad; 9 mei 1811).
- ²⁷ Over gelijkaardige veldwachtersbijverdiensten zijn gegevens te vinden in F. BASTIAEN, *Fidoeme, of sjampetter Camiel te Bellem*, in Land van de Woestijne, jg. 9 (1986), nrs. 3-4, p. 27 en F. BASTIAEN, *Veldwachter Pieter Laisnez, drank en vrouwen. Tuchtprocedures landelijke politie, Aalter ca. 1850-1875*, in Land van de Woestijne, jg. 37 (2014), nr. 1, p. 31-32.
- ²⁸ RAG, *Kerkarchief Bellem*, nr. 66 en 67 (kerkfabriek, kerkrekeningen 1811-1837 en 1839-1869).
- ²⁹ Zie hierover bv. F. BASTIAEN, *De strijd om het bestaan. Een primeur? Exaam voor veldwachter, Knesselare, 1899*, in Appeltjes van het Meetjesland, jb. 64 (2013), p. 27-38 en F. BASTIAEN, *Machtsstrijd om een ambtenaar: ...*, p. 531-553.
- ³⁰ RAG, *Bellem modern*, nr. 5 (beraadslagingen gemeenteraad; 13 april en 27 augustus 1831, door een decreet van respectievelijk 5 maart en 20 juli 1831). Zie ook F. BASTIAEN, *Politieke en bestuurlijke ...*, p. 418-421 over de tribulaties in Bellem n.a.v. de onafhankelijkheid.
- ³¹ RAG, *Bellem modern*, nr. 2 (notulen schepencollege, 29 maart 1841).
- ³² F. BASTIAEN, *De veldwachter in het spanningsveld van autoriteit en solidariteit (het arrondissement Gent-Eeklo, 1830-1914)*, onuitgegeven licentiaatsverhandeling UGent, 1984, dl. 1, p. 125: in 1840 had in Astene de gemeenteraad ook de zoon van de overleden veldwachter voorlopig benoemd. De arrondissementscommissaris vroeg toen: “*uyt kracht van welke autorisatie*” dit was gebeurd.
- ³³ We gaan er in deze heemkundige bijdrage niet dieper op in, maar wie geïnteresseerd is in het aspect *gemeentelijke autonomie* kunnen we verwijzen naar: K. DE CEUNINCK & T. VALCKE, *Van gemeentewet naar gemeentedecreet: gemeentelijke autonomie in historisch perspectief*, in H. REYNAERT & K. STEYVERS (eds.), *De kerktoerenpolitiek voorbij? Lokale politiek in Vlaanderen*, Brugge, 2010, p. 41-60; het thema komt ook in diverse, ruimere publicaties aan bod zoals bv. E. WITTE, *Het verloren koninkrijk. Het harde verzet van de Belgische orangisten tegen de revolutie, 1828-1850*, Antwerpen, 2014, 688p. of specifiek inzake politie E. DEVROE, *Het kopje naast het schotelkje. Over de gestructureerde versnippering in het integrale veiligheidsbeleid*, in P. PONSAERS, L.G. MOOR, W. D’HAESE, M.E. SMEETS (eds.), *Politie en haar maatschappelijke partners*, Antwerpen (*Cahiers Politiestudies*), 2014, p. 159-181, naast talrijke andere.
- ³⁴ F. BASTIAEN, *Machtsstrijd ...*, p. 539.
- ³⁵ F. BASTIAEN, *De veldwachter in het spanningsveld ...*, p. 113.
- ³⁶ *Memoriaal administratief van Oost-Vlaanderen*, dl. 18, 1825, p. 270 (Reglement op het bestuur ten Platten Lande, in de Provincie Oost-Vlaanderen).
- ³⁷ *Bulletin Officiel des lois et arrêtés royaux de la Belgique. Staatsblad*, dl. 13, 1836, p. 343.

- ³⁸ F. BASTIAEN, *De veldwachter in het spanningsveld ...*, p. 107-108.
- ³⁹ F. BASTIAEN, *De veldwachter in het spanningsveld ...*, p. 114-115.
- ⁴⁰ In de loop van de 19^{de} eeuw stelden we een evolutie vast bij de diverse stappen inzake de benoeming: voldoen de twee voorgestelde kandidaten aan de vereisten wijzigde in enkel kiezen uit kandidaten die voldeden; de gouverneur deed na verloop van tijd de voorgedragen kandidaten enkele proeven (een examen) afleggen, wat later evolueerde naar alle kandidaten en beperking van de keuze uit de geslaagden enz. zie bv. ook F. BASTIAEN, *De strijd om het bestaan ...*, p. 27-38.
- ⁴¹ RAG, *Provinciaal archief Oost-Vlaanderen, 1831-1850*, nr. 440/4; een dubbel of klad bevindt zich in RAG, *Bellem modern*, nr. 34 (register briefwisseling, nr. 145 van 26 juni 1841); door de beide brieven te ontcijferen, slaagden we er hopelijk in de inhoud correct weer te geven.
- ⁴² Wijzelf telden er 33. Ook het gemeentebestuur somt er 33 op op het afschrift, maar de arrondissementscommissaris heeft het over 32 personen. Mogelijks ontstond er onduidelijkheid doordat enkele vrouwen namens hun man tekenden of als weduwe, met extra vermelding van hun meisjesnaam.
- ⁴³ RAG, *Provinciaal archief Oost-Vlaanderen, 1831-1850*, nr. 440/4.
- ⁴⁴ Voor enkele voorbeelden zie F. BASTIAEN, *De veldwachter in het spanningsveld ...*, p. 117 (*Astene, 1840*), F. BASTIAEN, *De zelfregulerende dorpsgemeenschap. De veldwachtersfamilie Steyaert in Lembeke (1810-1902)*, in Appeltjes van het Meetjesland, jb. 59 (2008), p. 115 en in zekere zin ook, maar dan over oppensioenstelling F. BASTIAEN, *De strijd om het bestaan ...*, p. 30.
- ⁴⁵ RAG, *Bellem modern*, nr. 681 e.v. (militieregisters, nominatieve staat 1836).
- ⁴⁶ De leeftijden kloppen althans volgens de overlijdensakten uit 1842 en 1843. Pieter Van Dycke blijkt echter niet in Ruselede geboren, waardoor we niet vlug zijn leeftijd konden controleren.
- ⁴⁷ *Memoriaal administratief van Oost-Vlaanderen*, dl. 20, 1826, p. 338 (verkeerdelijk genummerd als 538).
- ⁴⁸ 8 juli 1841 was alvast de datum die het gemeentebestuur als indiensttreding beschouwde bij de melding van zijn overlijden: RAG, *Bellem modern*, nr. 35 (briefwisseling, 27 november 1858).

Bijlage 1

VAN DYCKE Pieter Joseph

° Ruselede, ? ⁽¹⁾

zv Karel & DE BAETS Isabelle Rose

† Bellem, 07.01.1843 (97j.)*

officier: tot 1796

arbeider/dagloner/werkman: talrijke vermeldingen 1797-1843

winkelier: 1830

ondertekende huwelijksakte en doopakte oudste zoon niet

tekende niet echt vlot (1797-1802) en zelfs veeleer slecht in 1833

x Aalter, 10.01.1785 ⁽²⁾

DE BAETS Isabella Theresia

° Aalter, ca. 1755

† Bellem, 01.07.1842 (87j.)*

dv Pieter & VAN VOOREN Joanna

spinster: januari 1833; juli 1842

winkelierster: april 1830

Tekende huwelijksakte niet

Woonden in Bellem “*op de plaetze*”, later aan de “*Vaerd*”

1. Jan-Baptist

° Zeveren, 20.09.1787

† Bellem, 28.03.1841 (55j.)

x Aalter, 23.08.1815

met WITTEVRONGEL Isabelle Rose

dv Jan Francies & Van Speybroek Carolina

° Vinkt, 01.06.1786

dagloner: 1815-1819

veldwachter: okt. 1819 – maart 1841 †

zie bijlage 2

spinster: diverse vermeldingen 1841-1851

2. Joanna Maria

° Bellem, 20.05.1791

†

Niets meer bekend

p: Jacob Francies Van Dicke - m: Catharina De Baets

° als “Van Dicke”; vader afwezig bij doop

3. Lodewijk Bernard

° Bellem, 23.03.1794

† Bellem, 06.02.1799

(18 pluv VII; 3j)

p: Bernard Buysse - m: Isabella Rosa De Baets

Vader afwezig bij doop; °Van Dycke

4. Karel Francies

° Bellem, 30.10.1796 (9 brum V)

† Bellem, 02.02.1826 (28j)

“klopperskapper”: febr. 1826

¹ Lijkt onwaarschijnlijk op basis van de bronbewerking en –publicatie van de parochieregisters Ruiselede, beschikbaar in Gemeentearchief Aalter.

² Ook 16 januari is niet uit te sluiten (het volgende huwelijk was pas op 24 januari).

*De leeftijdsvermelding tussen haakjes is overgenomen uit de akte, maar wijkt vaak af van de werkelijke ouderdom.

5. **Monica**

° Bellem, 06.04.1799

(17 germ VII)

† Bellem, 01.09.1871 (71j.)

x Bellem, 28.01.1833

spinster; ongeletterd

°-aangifte door o.m. “practesijn”

Joseph Lud. Claeys

† thuis Zwittenwijk

met LIEVENS Jan-Baptist

zv Adriaan & Hende Maria Catharina

° Bellem, ca. 1800

† Bellem, 03.10.1883 (84j.);

gasthuis, Dorp

wever en bij † zonder beroep; ongeletterd

6. **Karel Augustin**

° Bellem, 26.12.1801 (5 niv X)

† Bellem, 24.04.1882 (80.j)

x Bellem, 30.04.1830

wever en later hovenier

ongeletterd

Overleed in zijn woning in de Kerkstraat; zij ook

met ROETS Blandina Francisca

dv Jan-Baptist & De Clercq Pieternele

° Bellem, ca. 1806

† Bellem, 22.03.1879

Naaister ca.1830 en bij † “wasschers”

7. **Louis Eduard**

° Bellem, 22.08.1805 (4 fruct XIII)

† Bellem, 07.10.1831 (26j.)

paardenknecht

Overleed bij de weduwe De Craene op het dorp

Bijlage 2

VAN DYCKE Jan Baptist

° Zeveren, 20.09.1787

zv Pieter (Joseph) & DE BAETS Isabelle Therese

† Bellem, 28.03.1841 (55j.)*

dagloner: tot aan 1819

veldwachter: okt 1819 – maa 1841

x Aalter, 23.08.1815

WITTEVRONGEL Isabelle Rose

° Vinkt, 01.06.1786

dv Jan Francies & VAN SPEYBROEK Carolina

†

spinster: 1841-1851

ongeletterd

1. Edouard

° Bellem, 13.12.1815

† Bellem, 23.06.1848 (32j.)

kloefkapper: 1841-1848

kandidaat-veldwachter: 1841

Woonde op de wijk Dorp

2. Seraphin

° Bellem, 16.05.1817

† Aalter, 15.01.1899 (81j.8m.)

x Bellem, 23.11.1850

hovenier, later in combinatie
met landbouwer

tekende vrij vlot

Het gezin woonde in Aalter
op Manewaarde/Nieuwendam
ongeleetterd

Woonde sinds dec. 1849 in Aalter,
bij grondeigenaar Ed. Hyde

met MYNSBERGE Rosalie

kv Joannes & Vermeire Carolina

° Hansbeke, 19.08.1818

†

dienstmeid bij huwelijk

3. Beatrix

° Bellem, 12.02.1819

† Bellem, 22.12.1851

x Bellem, 11.04.1850

“wasschersse”: 1850-1851

tekende niet echt vlot

Woonde op de wijk Dorp

met DE MUER Petrus

kv Karel Francies & Dobbelaere Marie Caroline

° Knesselare, 31.03.1818

†

werkman/dagloner: 1850-1851; ongeleetterd

4. Maria Rosalia

° Bellem, 01.11.1820

† Bellem, 22.08.1842 (21j.)

Spinster: augustus 1842

Woonde bij haar moeder op het Dorp

5. Augustus

° Bellem, 04.11.1825

† Bellem, 18.05.1857 (31j.)

x Aalter, 26.09.1850

Woonde op de wijk Dorp

met HERTELEER Marie Therese

*De leeftijdsvermelding tussen haakjes is overgenomen uit de akte, maar wijkt vaak af van de werkelijke ouderdom.

kloefkapper: 1850-1857

ongeleterd

6. Doodgeboren (V)

° Bellem, 26.05.1831

† Bellem, 26.05.1831

kv Jacob & Van Acker Anna Catharina
° Aalter 15 nov 1826

†

ongeleterde dienstmeid bij huwelijk

° thuis, Dorp (wijk D, nr. 19)

HOMMAGE AAN DRIE AALTERSE KUNSTSCHILDERS

ADHEMAR DE POORTER, AMEDÉ LAROY, ANTOON DE CLERCK

Op vrijdag 29 april 2016 opende de tentoonstelling Kunstzinnig Aalter in het kasteel van Poeke. Onder stimulans van het gemeentebestuur (in het bijzonder schepen van cultuur Martine Bergez) en de Aalterse kunstenaars Paul De Doncker en Raf Vandewalle kwamen 47 (amateur-) kunstenaars uit de gemeente met hun werken naar buiten: schilderijen, beeldhouwwerk, fotografie, ... Tegelijkertijd werden drie overleden Aalterse kunstenaars in het zonnetje gezet.

Het ging om Adhemar De Poorter, die in de herinnering vooral voortleefde als verzetsman, Amedé Laroy, onderwijzer met artistiek talent, en Antoon De Clerck, geboren voor het leven als kunstenaar en ook diegene die van het drietal de grootste *renommee* verwierf. Zij leefden in de eigen tijd, werkten in een eigen stijl. Zij hadden wel als gemeenschappelijk kenmerk dat zij leefden en werkten in Aalter. De sporen daarvan zijn duidelijk in hun artistiek werk terug te vinden. Op de openingsavond kreeg het trio een aparte huldiging. Ter gelegenheid daarvan werd een tekst uitgesproken, waarvan een licht aangepaste versie hierbij wordt gepubliceerd, gevolgd door een klein naschrift. ⁽¹⁾

ADHEMAR DE POORTER: KUNSTENAAR-VERZETSMAN

Adhemar De Poorter werd geboren te Gent op 31 augustus 1905. Hij volgde les aan St.-Lucas te Gent en ontwikkelde een stijl die verwant was aan het expressionisme. Heel wat van zijn inspiratie vond hij in Aalter, waar hij met zijn ouders was komen wonen toen hij negen jaar was. ⁽²⁾

De Poorter maakte werken met landschappen zoals daar zijn 'Langsheen het kanaal', 'Kapellehoek', 'De boskant van Maria-Aalter', 'Na het onweer'. Hij maakte ook portretten: een schilderij van hoofdonderwijzer Alfons Alyn, van mevrouw Jacques Haus, van de kinderen de Pélichy. ⁽³⁾

Deze Aalterse kunstschilder werkte ook buiten zijn atelier. Hij maakte een muurschildering van de Kraenepoel in een café aan het station. Hij versierde kunstig het huis van veearts Vergauwe in de Stationsstraat. Maar evengoed verleende De Poorter zijn medewerking aan de kruisweg in de Aalterse kerk.

Hij was een geapprecieerde kunstschilder, ook buiten zijn gemeente. Tegen het einde van de jaren 1930 verkreeg De Poorter een zekere bekendheid. Exposities in Oudenaarde, Gent, Deurle, Aalst en Grimbergen onderstrepen dat hij het lokale karakter oversteeg. Een recensie uit die tijd situeert hem als volgt: *“Zijn techniek is helemaal anders dan wat tot hertoe (...) werd gezien: vooreerst heeft de schilder een bepaalde neiging om met plannen te werken zonder zich daaraan echter door overvloedig gebruik te bezondigen.*

Verders negeert hij alle details die niet van eenig belang zijn, doch onderlijnt integendeel juist die kleine bestanddelen die het schilderachtige van het landschap daarstellen. De werkmethode is echter niet zoo brutaal als eenvoudige woorden het zouden kunnen aanduiden, doch wel integendeel een subtiel middel om op een waarlijk eigen en persoonlijke wijze tot een harmonisch geheel te komen die mede de oprechtheid van den schilder de echte veruiterlijking wordt van wat men zou kunnen noemen ‘de ziel der streek’.

Dat is het trouwens wat de Poorter in zijn doeken zoekt: de simpele, landelijke en pittoreske atmosfeer te bereiken die eenieder bij een wandeling langs de uitgestrekte landouwen kan opdoen: de adem van Aalter waait dan ook uit zijn werk.” ⁽⁴⁾

Later schreef een ander kunstcriticus nog over De Poorter: *“een romantieker met iets vrouwelijks teers in verschillende zijner doeken.”*

Sociaal engagement was hem niet vreemd. Dat bleek uit het feit dat hij kunstwerken maakte in de openbare ruimte, die door iedereen konden en mochten worden gezien (zie hoger). Maar ook in zijn thematiek durfde hij zich engageren, met het schilderen van een werkmanswoning of een krotwoning. Het was vanuit die sociale bekommernis dat De Poorter zich inzette voor de gemeenschap.

Toen eind de jaren 1930 de oorlogsdreiging steeds reëler werd, nam hij zijn verantwoordelijkheid op. Adhemar De Poorter werd actief in de luchtbescher-



Adhemar De Poorter versierde ook deze zuil, die in de tentoonstellingsruimte volledig tot haar recht komt.

ming. In 1938 en 1939 wilde de overheid de burgers bewust maken van het gevaar dat uit de lucht zou komen. Er werden overal in het land voordrachten gehouden, filmavonden georganiseerd en luchtaanvallen gesimuleerd. De kunstschilder toonde zich een pragmaticus. Hij engageerde zich en trok de streek door om te waarschuwen voor het gevaar.

En toen liep het fout. Ging hij iets te naïef om met het Grote en Gevaarlijke Spel dat in die oorlogsdagen werd gespeeld? Kwamen er ideologische elementen op de proppen? Ging het om een botsing van persoonlijkheden? Of was het toch misschien uit afgunst om zijn succes als kunstschilder? In elk geval liep het mis tussen hem en enkele dorpsgenoten. ⁽⁵⁾

Gedreven door zijn engagement werd hij tijdens de bezetting lid van het verzet. De Poorter kon daarbij wellicht gebruik maken van zijn activiteit als kunstschilder om wat bewegingsvrijheid te creëren. Hij bracht geheime boodschappen over en fungeerde als een spilfiguur.

In november 1942 werd De Poorter opgepakt in Brussel. De Aalterse verzetstrijder kwam terecht in de gevangenis van St.-Gillis. *“Tot weerziens, zooniet dan vaarwel,”* zo ondertekende hij een zijn brieven. De man wist maar al te goed wat hem te wachten stond. Ook in de gevangenis bleef hij schilderijen maken: zijn cel, portretten van enkele eveneens gearresteerde kameraden, het kasteel van Poeke, zomer in Vlaanderen, huis met boot. Op 2 september 1943 fusilleerden de Duitsers de verzetsman.

Aalter vergat hem niet. Na de oorlog volgde een hulde voor hem en zijn medestanders. In de wijk Ter Venne kwam er een kapel die aan hem en zijn vrienden werd opgedragen. Nog later zou aan het gemeentehuis een gedenkplaat worden onthuld. ⁽⁶⁾ Zijn publieke kunstwerken op gevels en muren zouden nog lange tijd worden bewaard maar zijn nu ongeveer 80 jaar later allemaal verdwenen. Van zijn doeken zijn er her en der nog wel wat overgebleven, gekoesterd in Aalterse gezinnen.

AMÉDÉ LAROY, ‘MEESTER’-KUNSTENAAR

Ook van Amedé Laroy, onze tweede Aalterse figuur, zijn er in de Aalterse huizen nog werken terug te vinden. ⁽⁷⁾ Hij werd geboren op 24 juli 1900. Onmiddellijk na de Eerste Wereldoorlog ging hij aan de

slag als onderwijzer in de lagere school te Aalter-Brug. In 1927 maakte hij de overstap naar de vrije jongensschool in Aalter-Centrum. ⁽⁸⁾

Onderwijzers waren toen nog echte duizendpoten. Jozef De Doncker, zelf tientallen jaren onderwijzer, publiceerde in 1998 de geschiedenis van de lagere jongensschool in Aalter en noteerde daarbij: “*Het zou echt de moeite waard zijn, om een studie te wijden aan de rol die de onderwijzers van die tijd, (...) hebben gespeeld in het verenigingsleven, zowel cultureel, sociaal als ontspannend.*” ⁽⁹⁾ Een figuur als Amedé Laroy past perfect in het profiel van de onderwijzer die zich op al deze vlakken niet alleen wil inzetten maar ook wil uitmunten.

Zijn artistiek talent, en meer bepaald zijn tekentalent, kon hij volop uitleven toen hij in 1921 werd benoemd tot leraar van de derde klas van de Vrije Vak- en Nijverheidstekenschool. Dit waren lessen die op zondagvoormiddag werden gegeven aan jongeren die niet verder konden studeren maar die toch een tekenopleiding wilden krijgen. Het initiatief was kort voor de Eerste Wereldoorlog opgericht door een aantal Aalterse notabelen die het belang van een goede technische scholing inzagen. Amedé Laroy zette zich de rest van zijn leven hier verder voor in en werd zeker na zijn benoeming tot directeur in 1938 de spilfiguur van deze leergang.

In die jaren koppelde de onderwijzer zijn pedagogisch talent aan zijn artistiek talent. Amedé Laroy publiceerde een boekje ‘*Tekenen als middel voor meester en leerling*’. Het idee om tekenen centraal te stellen in de klas vinden wij ook in een andere publicatie van zijn hand terug. Onder de titel ‘*Mijn werkboekje. Reeks concentratiepunten uitgewerkt in verband met de studie van het milieu*’ verzorgde hij samen met zijn broer Prosper Laroy een reeks van ruim 30 boekjes. Er waren verschillende titels, opgedeeld volgens de drie graden van het lager onderwijs. De publicaties telden telkens ongeveer 16 blz.



Deze lino van Amedé Laroy verscheen bij een artikel over de toeristische troeven in Aalter. Het kunstwerk stelt de oude watermolen ‘Woestijngoed’ voor.

en pasten in de pedagogische vernieuwingen die waren doorgevoerd door Decroly. Deze dokter, pedagoog en psycholoog lanceerde een aantal ideeën die later gemeengoed zouden worden (o.a. uitgaan van de interesses van het kind, een globale leeraanpak, de klas is overal en kinderen bewust leren worden van de wereld waarin ze leven). Amedé Laroy maakte kennis met dit gedachtegoed en liet zich hierdoor inspireren om aan ‘*milieustudie*’ te doen, een soort ‘*werkelijkheidsondericht*’ avant la lettre. ⁽¹⁰⁾

Zijn culturele interesse ging echter heel wat verder. Laroy was reeds lang actief in de Vlaams-katholieke vereniging *De Consciencevrienden*. Deze cultuurflamingantische vereniging sloot aan en ging zelfs over in de lokale afdeling van het Davidsfonds. Binnen deze groep ontstond ook een aparte toneelafdeling. Amedé Laroy speelde hier letterlijk en figuurlijk een belangrijke rol. Van daar was het dan maar een kleine stap naar aanverwante culturele Vlaamsgezinde verenigingen. Reeds voor de oorlog stimuleerde hij de lokale werking van de Vlaamse Toeristenbond (VTB). Hij zou ruim 30 jaar de kar trekken. ⁽¹¹⁾

Het was pas in de jaren 1950 dat het Vlaamsgezinde culturele leven terug wat op gang kwam in Aalter. Amedé Laroy, die eventjes problemen had gekend kort na de bevrijding, nam terug een sleutelrol op. Hij trok het toneel aan, werd actief in het zangkoor dat vanaf 1960 uit het Davidsfonds groeide en was een motor voor het culturele leven. Aalter was toen in transitie van een landbouwdorp naar wat men een ‘*moderne gemeente*’ noemde. De rol die een figuur als Amedé Laroy hierin heeft gespeeld, kan nauwelijks worden onderschat. Hij participeerde actief in het omvormen van het enge plattelandsdenken naar een meer open en pluralistische geest. De oprichting van de kunstkring Altra in 1969 mag in dat verband een mijlpaal worden genoemd. Amedé Laroy werd voorzitter van de kring die in een gemeente met ongeveer 9000 inwoners wenste (en wij citeren) “*tentoonstellingen te organiseren, lessen in plastische kunst te geven en aan sociale en culturele volksopleiding te doen*”. Altra omvatte een fotoclub, een afdeling vrijetijdsbesteding en een kunstkring. In die laatste groep waren naast Amedé Laroy ook namen als Cyr Frimout en Julien Mettenanxt terug te vinden. Opmerkelijk was de openheid van geest die er binnen de groep heerste. De kunst, de kunstbeleving en het sociaal artistiek engagement primeerden op het ideologische denken.

Amedé Laroy begon pas intensief te schilderen toen hij 57 jaar was. Laroy maakte vooral werkjes in olieverf. Zijn geliefkoosde onder-

werp waren dorpszichten of het landschap van Aalter. ⁽¹²⁾ Heel vaak gebruikte hij oude prentkaarten of foto's als aanzet. Een panorama van op de kerktoren, de markt, de Lostraat, de Bellemstraat, de kerk voor de verbouwing van het begin van de twintigste eeuw, het zijn thema's die terugkeren. Zijn latere werken getuigen van een duidelijke maturiteit, met impressionistische toets. Hij exposeerde bij gelegenheid in Aalter en deelgemeenten maar kreeg ook daarbuiten erkenning met exposities in St.-Martens-Latem, Dranouter, Zulte, Gent, enz. Amedé Laroy overleed op 29 januari 1977.

En zo belanden wij tot slot bij de derde figuur in de kijker, Antoon De Clerck (15 februari 1923-10 december 2001). ⁽¹³⁾ Het was ruim 20 jaar geleden dat ik op een stormachtige herfstavond bij de kunstenaar terecht kwam voor een interview voor het blad *Aalter-Aktief*. De uitgave mikte op advertenties maar had ook ruimte voor wat cultureel nieuws en interviews. In een reeks rond lokale kunstenaars kwamen mensen aan bod als kunstschilder Cyr Frimout, auteur André De Ké en ook Antoon De Clerck. In de periode van het interview had hij het heel druk met de voorbereiding van een boek naar aanleiding van zijn 70^{ste} verjaardag.

Hij vertelde mij hoe hij reeds op vierjarige leeftijd een zwaan had getekend die zo goed was dat zijn vader, een huisschilder uit Deinze, ze meteen had gerecycleerd voor een klant. En hoe zijn grootvader hem aanmoedigde om prentkaarten die bij de Solo-margarine zaten na te schilderen. “*Toen reeds leerde ik welke waarde ‘het kijken naar iets’ heeft,*” gaf De Clerck mij nog mee. Reeds op 9-jarige leeftijd ging hij naar de Stedelijke Academie in Deinze, een voorbode van latere studies sierkunst, binnenhuisarchitectuur, graveerkunst en schilderkunst.

Toen hij 17, 18 jaar was, las hij een gedicht van Hugo Claus. Getroffen door de poëzie wilde hij hem persoonlijk ontmoeten. Ze praatten urenlang over kunst en het klikte. Claus en De Clerck trokken zich samen terug op een hoeve te St.-Martens-Lerne. De jonge Deinse kunstenaar werd echter ziek. Hij diende noodgedwongen het kunstenaarsleven op te geven. Tijdens het gesprek van die avond beschreef hij dit als een van de meest tragische momenten uit zijn leven.

In 1945 won De Clerck een prijs van de *Jeune Peinture Belge*, maar tussen 1947 en 1964 kwamen er maar heel weinig werken bij. De Clerck gaf het schilderen niet op. Hij liet zich inspireren door de pop-art uit de Verenigde Staten en het hyperrealisme dat daar opvolgde. Hij



Enkele kunstwerken van Antoon De Clerck op de expositie.

bracht er een ‘Europees’ element in. Hij beschreef zelf zijn kunst als figuratief en abstract en voelde zich verwant met Roger Raveel, die hij goed kende. De kunstenaar beschouwde het kijken, het observeren als een onvermijdelijk vertrekpunt. *“Ik wil het hele leven vatten in de tijd en in de ruimte. Naast het zintuiglijke is ook het transcendentale belangrijk,”* zo noteerde ik die avond nog. Pas later werd mij duidelijk wat hij bedoelde.

De Poorter en Laroy waren verknocht aan het dorp waarin zij leefden en werkten. De Clerck, die er pas later was komen wonen, vond ook inspiratie in Aalter, bijvoorbeeld in de autosnelweg, op zich een icoon van de groei en de modernisering van de gemeente. Op de website van de vzw Kunstpatrimonium Antoon De Clerck is bijvoorbeeld volgend commentaar terug te vinden van de hand van Jan Van Herreweghe. Het betreft het kunstwerk met als titel *Wat een drukte op de E5*, waarover hij schrijft: *“Op dat schilderij staan twee jongens op een brug in Bellem/Aalter te kijken naar de voorbijrazende auto’s op de E5, thans E40. Het is een zonnige dag. De twee jongens – de ene draait zich om en kijkt als het ware recht in de lens, de andere jongen kijkt over de brugleuning naar beneden – ze zijn zeer realistisch geschilderd, evenals het wapenschild van Bellem/Aalter op de ijzeren brugleuning en een deel van een wiel van een fiets waarvan de linkerpedaal vermoedelijk tegen de boordsteen staat geklemd zodat de fiets mooi rechtop blijft staan. Dat laatste detail is echter een suggestie want je ziet het niet, evenals het feit dat de rest van het schilderij helemaal wit is; dat is precies de kracht van het schilderij: de suggestie schept de ruimte voor persoonlijke invulling.”*

Op diezelfde site is er ook een tekst van Jaak Fontier, die ook op de gemeente betrekking heeft, andermaal op de modernisering: *“Toen hij in de Molenstraat in Aalter zijn woning liet bouwen was het huis omringd door een oase van groen en rust. Geleidelijk tastte de prive-verkaveling de stille oase aan en nu staan de huizen er dicht tegen elkaar, in de zo typische ordeloosheid en stijlloosheid van wat de ‘Belgische stedenonbouwkunde’ kan worden genoemd. Eerst een doorn in het oog van de schilder, legde hij zich bij de resultaten van de overmacht neer, keek nader toe en ontdekte een thema: de weergave van de huizen en de daken, de perspectieven en het verloop van de lijnen, de wisselwerking van de stukjes natuur met de gebouwen. Er ontstonden 22 schilderijen, waarin de waarneming sterk werd uitgezuiverd en de beelding de abstractie naderde.”*

Meteen mag duidelijk zijn dat De Clerck met de twee andere hier gefeteerde Aalterse kunstenaars het sociaal engagement gemeen heeft, en in zijn geval gaat het reeds de richting van gevatte maatschappijkritiek.

CONCLUSIE

De hommage aan de drie Aalterse kunstenaars probeerde inzicht te brengen in de eigen identiteit die elke kunstenaar had: Adhemar De Poorter, met het zinderende licht van het interbellum en reminiscenties aan zowel impressionisme als expressionisme; Amedé Laroy, met een eenvoudige en eerlijke benadering met een zekere heimwee naar het verleden van een allesomvattende kunstenaar; Antoon De Clerck, schepper van een wereld balancerend tussen figuratief en abstract als expressie van het gebeuren van alledag in een optimistische levensvisie.

NASCHRIFT: OVER HET TESTAMENT VAN ADHEMAR DE POORTER

“Ik stuur mijn testament aan Heer Notaris Goeminne,” zo staat in een brief van 2 september 1943 die Adhemar De Poorter in zijn cel schreef. ⁽¹⁴⁾ Over dat testament is maar weinig geweten. Bij het zoeken van informatie voor bovenstaande tekst doken er echter plots onvermoede sporen op. Vrij toevallig vinden wij de naam van De Poorter in het verslag van de vergadering van het dagelijks bestuur van de liberale cultuurvereniging Willemsfonds (nationaal) van zondag 7 november

1943. Een van de punten op de dagorde is een ‘fonds’ dat voor De Poorter zou worden opgericht:

“De Heer Algemeen Voorzitter geeft een beknopt verslag over den stand van zaken, betreffende het eventueel ‘Adhemar De Poortersfonds’. Toen hij den vorigen Donderdag naar Aalter wou vertrekken, werd hij telegrafisch verzocht zijn reis voor acht dagen uit te stellen. Een brief zou volgen. Deze was echter nog niet ingekomen op het oogenblik dat de vergadering plaats grijpt. Hij meent dat Mevrouw de Poorter onder den invloed van hare omgeving schreef. Wij moeten dus afwachten.” ⁽¹⁵⁾

Een maand later werd het onderwerp opnieuw besproken op de vergadering van het Willemsfonds: *“De Heer Algemeen Voorzitter doet verslag over de quaestie, betreffende de laatste wilsbeschikking van wijlen den Heer Adhemar De Poorter. Van de plannen door het Willems-Fonds ontworpen, om aan de nagedachtenis van dezen jongen Vlaming een blijvende hulde te wijden, komt niets door het feit, dat Mevrouw de Weduwe De Poorter door lokale invloeden misleid wordt. De leden gaan akkoord dat de gedane notarieele kosten moeten vergoed worden. Post onvoorziene uitgaven. Eventueel beheer ‘Erfenis De Poorter’.”* ⁽¹⁶⁾

In de bestuursverslagen van het Willemsfonds zijn er verder geen verwijzingen meer naar Adhemar De Poorter. Uit de financiële stukken blijkt wel dat de Algemene Voorzitter van het Willemsfonds, Oscar Van Hauwaert, op 25 oktober 1943 een verplaatsing heeft gemaakt naar Aalter. Begin november 1943 zijn er ook diverse brieven geschreven naar mevrouw De Poorter. De teksten zelf zijn niet bewaard in het archief. Het vermoeden rijst dat deze stukken tijdens of na de oorlogsjaren bewust zijn verwijderd. ⁽¹⁷⁾

Kunnen wij hier nu uit concluderen dat Adhemar De Poorter de intentie had om een deel van zijn nalatenschap over te laten aan het Willemsfonds? Het heeft er alle schijn van. Deze vondst doet nadenken. De werking van het liberale Willemsfonds (opgericht in 1851) was na de Eerste Wereldoorlog in elkaar gezakt. Heel wat vooraanstaande leden hadden zich verregaand geëngageerd in het activisme en dat had zo zijn gevolgen. Als reactie hierop werd tijdens het interbellum een heel gematigde koers gevaren. Cultuur stond centraal, te geëngageerde standpunten werden vermeden.

Is het misschien op die manier dat De Poorter in contact is gekomen met het Willemsfonds? Waren het zijn kunsttentoonstellingen van net voor de oorlogsjaren die hem in dit netwerk hebben gebracht? Heeft hij in verzetskringen of in de gevangenis mensen ontmoet die hem in contact hebben gebracht met deze groep? Waren er andere invloeden? We blijven er het raden naar hebben.

Het lijkt wel duidelijk dat de kunstschilder op een bepaald moment besloten heeft om een deel van zijn nalatenschap aan het Willemsfonds te geven. Over de omvang of de aard ervan tasten wij ook in het duister. Ging het om geld? Waren het kunstwerken die in bewaring werden gegeven? En wat was dan uiteindelijk de bedoeling? Wilde hij dat zijn engagement als kunstenaar ook na zijn dood in leven werd gehouden door bijvoorbeeld jonge kunstenaars te steunen of aan te moedigen? Of had het Willemsfonds het eerder voorzien op een klassieke huldeviering of gedenkplaat?

Veel vragen, weinig antwoorden. Het enige wat duidelijk is: De Poorter zijn plannen werden niet gevolgd. Er was een eerste contact tussen het Willemsfonds en mevrouw De Poorter. Deze zijn echter vrij vlug afgesprongen, niet op aangeven van de vereniging. Vermoedelijk heeft men de wenkbrauwen gefronst te Aalter toen men vernam wat De Poorter wenste. Dat net hij geld zou geven aan een liberale, vrijzinnig georiënteerde beweging die vooral actief was in een stedelijke omgeving botste met het beeld dat zijn omgeving van hem had. Dat was ook wel het aanvoelen van het Willemsfonds-bestuur in Gent, dat vermoedde dat de weduwe onder druk werd gezet. Ging het dan om het feit dat vooral de familie recht had op de nalatenschap? Of waren er ideologische elementen in het spel? Het blijft bij giswerk...

Peter LAROY

Bronnen:

¹ Zoals op de avond ook vermeld betreft dit een historische tekst en achten wij ons onbevoegd voor kunsthistorische of artistieke kritiek.

² De Poorter werd op 17 december 1914 ingeschreven in de Alyntjesschool in Aalter (*Register van inschrijving*, met dank aan Jozef De Doncker).

³ Zie ook het deeltje 'Merkwaardige figuren uit Aalter' in de verzamelmap *Aalter, onze mooie rijke gemeente*, Aalter, 1979. Bijdragen op <http://geschiedenisvanaalter.blogspot.be>: *Schilderijen van Adhemar De Poorter* (gepubliceerd 3 september 2010); *Eenvoud maar ook techniek* (gepubliceerd 17 oktober 2010); *Aalterse gefusilleerden* (gepubliceerd 8 mei 2012); R. BAECKELANDT, Bijdrage tot de geschiedenis van Aalter in verband met de Tweede Wereldoorlog in *Land van de*

- Woestijne*, 2010, 3, p. 3-29; R. BAECKELANDT, Adhemar De Poorter, beroeps-kunstschilder te Aalter in *Land van de Woestijne*, 2001, p. 74-77; P. LAROY, 'De Vrijheid' te Aalter. Geïllustreerd katholiek weekblad voor Vlaanderen in *Land van de Woestijne*, 2003, 3, p. 21-35.
- ⁴ P. LAROY, De adem van Aalter waait uit zijn werk. Een tentoonstelling van kunstschilder Adhemar De Poorter (1905-1943) in *Land van de Woestijne*, 2010, 4, p. 3-5.
- ⁵ P. LAROY, De passieve luchtbescherming in Aalter (voor en tijdens de Tweede Wereldoorlog) in *Land van de Woestijne*, 2015, 4, p. 3-20.
- ⁶ P. LAROY, Monument voor de gefusilleerde verzetsstrijders in S. DE GROOTE, P. LAROY, H. NOTTEBOOM, W. NOTTEBOOM, A. STROBBE, P. VAN DE WOESTIJNE Oorlogsmonumenten in het Meetjesland in *Appeltjes van het Meetjesland*, 2003, 54, p.246-248.
- ⁷ Amedé Laroy is geen directe familie steller dezes.
- ⁸ Literatuur over Laroy, zie L. STOCKMAN, *Geschiedenis van Aalter*, Aalter, 1979, passim; E. LE COMPTE, Amedée J. Laroy 70 in *Vlaanderen*, 1970, 110; In memoriam in *Vlaanderen*, 1977, 156.
- ⁹ J. DE DONCKER, *Van Alyntjesschool tot Klein Sint-Gerolf*, Aalter, 1998, p.56.
- ¹⁰ Hierover meer in *Aalterse onderwijzers voor pedagogische vernieuwing* (gepubliceerd op <http://geschiedenisvanaalter.blogspot.be>, 3 januari 2015).
- ¹¹ Interessant in dat verband is het artikel in het zogenaamde 'Aalternummer' van *De Toerist. Orgaan van de Vlaamse Toeristenbond*, 12 augustus 1965 waar Amedé Laroy een toeristische beschrijving van Aalter geeft (p. 445-448). Ook over de opening van het Kraenepoelpad en de VTB-uitkijktoren (op de Warandemolen) publiceerde A. Laroy in *De Toerist* (16 december 1965, p.756-757).
- ¹² Een aantal werken zijn terug te vinden op <http://geschiedenisvanaalter.blogspot.be>: *Oude dorpszichten: Lostraat-Brouwerijstraat-Bellemstraat Aalter* (gepubliceerd 30 januari 2016); *Oude dorpszichten: Stationsstraat Aalter* (gepubliceerd 30 januari 2016); *Oude dorpszichten: Markt Aalter* (gepubliceerd 30 januari 2016); *Oude dorpszichten: Kerk Aalter* (gepubliceerd 30 januari 2016).
- ¹³ Voor algemene achtergrondinformatie zie www.antoondeclerck.be.
- ¹⁴ De brief is bewaard in het Gemeentearchief Aalter en is online terug te vinden op www.on4ckz.be: P. RYCKAERT, *Hoe een sneeuwbal een lawine wordt. Gevonden in Aalter* (consultatie 4 mei 2016).
- ¹⁵ Liberaal Archief, *Archief van het Willemsfonds Algemeen Bestuur 1851-1975*, A 2.2.2, verslag 7 november 1943 (online te consulteren via www.liberaalarchief.be > databestanden > verslagen van de bestuursvergaderingen van het Willemsfonds (1851-1944)).
- ¹⁶ Liberaal Archief, *Archief van het Willemsfonds Algemeen Bestuur 1851-1975*, A 2.2.2, verslag 12 december 1943 (online te consulteren via www.liberaalarchief.be > databestanden > verslagen van de bestuursvergaderingen van het Willemsfonds (1851-1944)).
- ¹⁷ Met dank aan mevrouw Geertrui Coppens van het Liberaal Archief die ons de gedetailleerde gegevens bezorgde via e-mail, 11 april 2016.

HERINNERINGEN AAN DE OORLOGSJAREN 1940-1944

EEN DUITSE STATIONSCHIEF TE MARIA-AALTER

Toen Koning Leopold III op 28 mei 1940 de overgave van de Belgische troepen ondertekend had, trokken de troepen van de Wehrmacht verder door gans Vlaanderen richting Noord-Frankrijk dat zich nog verdedigde tot 25 juni 1940. Onze wegen zaten dan ook verzadigd door de Duitse voertuigcolonnen die manschappen, materieel en munitie aanvoerden naar hun frontlinies.

Bij de aftocht hadden de Belgische genietroepen tijdens de nacht van maandag op dinsdag 28 mei 1940 de brug aan Hoekestraat laten in de lucht vliegen.^(*) Hierdoor werd de doorstroom van Duitse troepen grondig vertraagd want ook de bruggen van het naburige Sint-Joristen-Distel en Aalter waren vernield. Dit had tot gevolg dat we de Duitse soldaten het eerst zagen ongeveer een maand nadat de wapens zwegen.

Het permanent personeel van de NMBS te Maria-Aalter bestond uit de stationschef De Roose, het hoofd van het baanpersoneel Achiel Seynave, de seingever Jules Van Slambroeck en de loketbediende, tevens besteller van de telegrammen, Arthur van Hoecke.

Al dit personeel stond onder toezicht van stationschef De Roose tot enige tijd later alles onder Duits toezicht kwam en er een “Bahnhofüberwachung” tot stand kwam. Deze bestond slechts uit een enkele man die gehuisvest was op een in beslag genomen bovenkamer van een nu niet meer bestaande woning in de huidige Bokhoutlaan, toen bewoond door Hector Vandenbussche.(genoemd Torke Putte).

Nu kwam al het spoorwegpersoneel van het station van Maria-Aalter onder toezicht van een Duitser die algemeen gekend was onder zijn voornaam “Heinz”.

Blijkbaar was deze Heinz geen fervent aanhanger van het naziregime. Waar nodig bood hij hulp en schrok er niet voor terug om de razia's van de Feldgendarmen op jacht naar werkweigeraars tijdig mee te de-

() De brug werd in de lucht geblazen op 28 mei om 02.30 uur en dit terwijl op diezelfde dag de koning om 04.00 uur de wapenstilstand ondertekende in het kasteel van Wijnendale.*

len, zodat de betrokkenen tijdig de vlucht konden nemen naar het bosrijk gebied van en rond Maria-Aalter. Heinz droeg een zwart uniform, met kepie.

Hij was ook de man die zich alle recht op de jacht toe-eigende en weede man die door Heinz betrappt werd op het stropen of vangen van een haasje of een konijntje.

Er was dan ook geen haat of zichtbaar leedvermaak toen onze Heinz het station verliet en terug naar zijn heimat trok.

Hetgeen niet kon gezegd worden van zijn Belgische confrater die, al dan niet gerechtvaardigd, de gevolgen van de repressie ondervond.

Rik DE BAETS

RENTEBOEK UIT 1620 DUIKT TERUG OP

In de eerste dagen van het nieuwe jaar 2016 kreeg een van onze medewerkers een oud archiefstuk uit familiebezit toegespeeld. Het betreft een boek van zowat 15 cm breed bij 20 cm hoog en ongeveer 2 cm dik. Het is netjes ingebonden in een soort perkament en telt enkele tientallen handgeschreven pagina's. Een eerste blik doet vermoeden dat het een soort pacht of renteboek is, en dat wordt bij de eerste keer doorbladeren bevestigd door enkele losse ontvangstbewijzen die in het boek zijn terug te vinden. Het bestuderen van de titelpagina's en een korte zoektocht in de bestaande literatuur leverde intussen wat meer concrete gegevens op.

Het betreft inderdaad een renteboek, opgesteld in 1620 door Joannes Francenius, de pastoor van Aalter. Francenius (of Fransens) stond destijds voor de moeilijke taak de ontwrichte parochie terug op te bouwen. De godsdienstoorlogen hadden in de decennia ervoor lelijk huis gehouden in Aalter. De belangrijkste figuren uit het dorp hadden zich bekeerd tot het protestantisme en dat bleef niet zonder gevolgen. Francenius was in 1616 tot pastoor benoemd in Bellem maar verbleef te Aalter. Omdat er daar op de parochie nog niemand terug aan de slag was, werkte hij er als tijdelijke bedienaar. In 1628 werd Francenius officieel tot pastoor van Aalter benoemd en zou er blijven tot aan zijn dood in 1640.

Luc Stockman, expert bij uitstek wanneer het over de religieuze geschiedenis van Aalter en omgeving gaat, beschouwde pastoor Francenius als een niet onbelangrijke figuur. Volgens Stockman probeerde de pastoor het parochiale leven weer zijn gewone gang te laten gaan na de godsdiensttroebelen. Francenius zorgde voor een herstelling van de zwaar beschadigde kerk, hij stelde lijsten op die



Het renteboek van 1620.

nuttig waren voor de praktische werking en maakte bijvoorbeeld ook overzichten op van inkomsten en uitgaven. Het is in het licht van deze reorganisatie dat het nu teruggevonden boekje moet worden gekaderd.

Pastoor Francenius noteert hier immers een overzicht van alle renten van de kapelanij van Onze-Lieve-Vrouw. Stockman hierover: *“In de kerk van Aalter waren er twee kapelanijen gesticht, een ter ere van Sint-Cornelius en een ter ere van O.-L.-Vrouw. (...) Een kapelanij werd meestal gesticht met de bedoeling wekelijks of maandelijks een aantal missen te celebreren.”* De kapelanij van Onze-Lieve-Vrouw zou volgens de auteur kunnen teruggaan tot in de veertiende eeuw. Na de beroerten van de 16^{de} eeuw was er geen aparte kapelaan meer en kwamen de inkomsten ten goede aan de pastoor van Aalter. Pastoor Francenius wilde dus in kaart brengen wat er van deze kant te verwachten viel.

Op de titelbladzijde vermeldt de pastoor dat hij is vertrokken van een ouder renteboek. Dit zou zijn opgesteld in 1548, toen er nog geen sprake was van onrust, door Simon Stalpaert. Deze man was toen de griffier van het Land van de Woestijne (dat zicht uitstreekte over Aalter en omgeving). Hij was een van die mensen die zich tot het protestantisme bekeerde en dit in 1568 bekocht met onthoofding. Dit ouder renteboek van Stalpaert is wel niet helemaal in de vergetelheid geraakt. Stockman schrijft in een van zijn noten van de Geschiedenis van Aalter: *“Eind 1972 ontdekte ik op de pastorij van Aalter tussen papieren van 19^{de} en 20^{ste} eeuw het renteboek van O.-L.-Vrouw binnen de kerk van Aalter. Dit renteboek werd opgemaakt door Simon Stalpaert en heeft als titel: “Redditus capelaniae Beatiae Mariae de Haeltre in Knesselare et Ursele. Anno domini duust vijfhondert XLVIII.”*

Pastoor Francenius heeft dit boek van Stalpaert dus gebruikt voor zijn werk 70 jaar later. Daarom bevond zich dat destijds op de pastorij. Hoe het renteboek van 1620 dan in privébezit is geraakt, blijft een raadsel. Maar nu het terug opgedoken is, kan het zijn weg vinden naar een veilige bewaarplaats...

Peter LAROY

ZAAK DE ZUTTER: DE FILM

Eind april 2016 ging de film *Zaak De Zutter* in première. Initiatiefneemster Katrien Ryserhove publiceerde eerder reeds een boek over deze moordzaak en stak heel veel tijd en energie in de verfilming. Tientallen vrijwilligers uit Beernem, Knesselare, Aalter en omgeving namen een figurantenrol op zich en ondersteunen de beperkte beroepscast. Het project is bijgevolg als het ware uitgroeid tot een *community film*.



Reeds in 1991 zorgden de zogenaamde Moorden van Beernem voor inspiratie voor de televisiereeks '*De Bossen van Vlaanderen*'. Auteur Rudy Geldhof liet zich toen leiden door de verhaallijnen zoals die vooral door Alfons Ryserhove (vader van de huidige filmmaakster) in zijn voordrachten en boeken werden uiteengezet. De namen waren fictief, er was een complottheorie, journalist-uitgever Constant Reynaert (gespeeld door karaktermens Jo De Meyere en gebaseerd op Victor De Lille) kreeg de hoofdrol toebedeeld, de gebeurtenissen van de Eerste Wereldoorlog wogen heel zwaar door en er was een behoorlijk duidelijk sociale ondertoon (de machtigen tegen de zwakken).

In de *Zaak De Zutter* (waar voor de '*petite histoire*' ook acteurs uit de toenmalige reeks zoals bijvoorbeeld Bob De Moor en Ingrid De Vos bij betrokken zijn) wordt gekozen voor een aparte benadering van de moord op Hector De Zutter (november 1926). In de openingsscène en op het einde wordt wel een suggererende link gelegd met de moord op boswachter Dierickx. De complottheorie wordt niet doorgetrokken, wat destijds in de fictiereeks het geval was.

Het is tegelijkertijd ook voor een stuk de deconstructie van de mythe. Een misdaad als de moord op De Zutter kwam in de plattelandssamenleving van de 19^{de} en 20^{ste} eeuw helaas maar al te vaak voor. Familievetes, geldkwesties, dronkemansruzies, liefdeszaken, stro-persontmoetingen, enz. waren het motief voor uitbarstingen die op onbewaakte momenten tot een noodlottige afloop konden leiden. Dat er veel gezwegen en weinig gepraat werd, is eigen aan die op zichzelf staande gemeenschappen. Grote onzichtbare krachten waren niet altijd aan het werk.

In de film *Zaak De Zutter* krijgt de kijker alles op een rijtje gezet, bijna documentair. Beetje bij beetje worden de feiten voorgeschoteld: een kermisfeest, een onrustwekkende verdwijning, een zoektocht, wanhoop bij de familie, een zus van het slachtoffer die op zoek gaat, tegenkating van bepaalde figuren, journalist De Lille die er zich in mengt, het gerecht dat zijn werk niet naar behoren doet (al dan niet onder externe druk), speurders die toch doorzetten, de spanningen die ontstaan in het dorp, oppakken en vrijlaten van daders en dan... de klop met de klauwhamer. Alles is netjes gedoseerd, lepelje bij lepelje krijgt de toeschouwer het verhaal toegediend.

Het kan niet anders dan een geweldige onderneming worden genoemd dat met bescheiden middelen en met veel inzicht een intrigerend platelandsdrama wordt verfilmd. Initiatiefneemster Ryserhove, de beroeps- en vooral de vele gelegenheidsacteurs en de mensen achter de schermen verdienen hier heel veel respect voor.

Peter LAROY

Meer over de geschiedenis van Aalter:
<http://geschiedenisvanaalter.blogspot.com>

DE ACHTERUITKIJKSPIEGEL

STRAATBEELD

1946... Je rijdt per fiets vanaf de Lostraat in de richting van het station. En duwen maar! De kasseiweg ligt er hobbelig bij. De lichte helling naar de Markt is een zeer lastige karwei. Ter hoogte van het huidige uitvaartcentrum Van Parijs moet je bijzonder voorzichtig zijn. De tramsporen dwarsen de weg.

Auto's zijn er weinig, heel weinig. Vroeg in de morgen ontmoet je de melkwagens, getrokken door één of twee paarden. Bij elke boer wordt de melk opgehaald en die wordt dan naar de melkerij in de Stationsstraat gebracht. Op de Markt geen enkele geparkeerde auto. Als kind heb ik, met andere kinderen van het centrum, meer dan eens op het marktplein gevoetbald. Het was trouwens een veilige plaats. Jonge mensen kunnen zich dat vandaag niet meer voorstellen.

Veel producten werden nog aan huis besteld. De bakker reed per fiets, een triporteur met hond of met paard en kar en bestelde de klanten. Elke week, soms twee keer per week, deed ook de vishandelaar zijn ronde. De bierhandelaar hield halt voor de cafés. De volkscafés waren zeer talrijk in die tijd. In de Lostraat alleen al waren er zeven, op de Markt eveneens zeven, in de Bellemstraat drie en in de Brouwerijstraat twee. Ook de groenteboer deed zijn ronde met paard en kar en bestelde groenten en fruit. In het mosselseizoen blies de verkoper op zijn hoorn. Wat was dat een akelig geluid, zeg! De mosselen werden per schep verkocht en waren niet gekuist. Dat moest de klant zelf doen.

Kwam je de pastoor of een onderpastoor tegen, dan droeg die een soort kledij die nu verdwenen is, namelijk een lange soutane met een witte stijve boord. Van boven tot helemaal onderaan werd die soutane met kleine, ronde knoopjes geknoopt. Als kind was ik altijd heel erg nieuwsgierig welke onderkledij die geestelijken droegen. Was dat een lange of een korte broek? Een hemd? Een trui? Het antwoord heb ik nooit geweten. Dat was een heel goed bewaard geheim.

Aalter had een vrijwillig brandweerkorps. Op zaterdagmiddag werd op het Markt- en Kerkplein geoefend. De brandweerslangen werden uitgerold en via twee of drie spuiten werd de kiosk bespoten met water uit de grote put naast de kerk.

Weinig mensen hadden een telefoon in huis. Als er dan een brand uit-

brak in de gemeente, reed Adiel De Wulf straat in straat uit per fiets. Af en toe hield hij halt en blies hij op zijn hoorn een typisch wijsje. De brandweerlui wisten dan wat er van hen werd verwacht. Ze trokken hun uniform aan en haastten zich naar de brandweergarage in de Kouter. Of ze op tijd kwamen om het vuur te blussen, is een andere vraag.

Een andere, typische figuur in het straatbeeld was de veldwachter, de 'champetter'. Jules Beirnaert was een heel sympathieke man die allerlei karweien opknapte. Hij was steevast op elke wijkkermis aanwezig. Er waren er in die tijd op heel veel plaatsen in onze gemeente. Ook het bestraffen van de openbare dronkenschap was één van zijn taken. Een zatlap die rustig waggelend over de straat liep, werd met rust gelaten. Zocht de dronkaard echter ruzie met de voorbijgangers, dan trad Jules op. Een ruziestoker werd naar het 'soepekot' gebracht. Dat was de gemeentelijke gevangenis, gelegen in de Biesemkerkweg, maar is nu verdwenen. Ik woonde er als kind vlakbij en heb meer dan eens zo'n tafereel gezien. Soms riep de veldwachter de hulp in van de gendarmes. Een vrouw heb ik nooit weten oppakken. 's Anderendaags kreeg de man, intussen nuchter, een flinke vermaning van de veldwachter en mocht huiswaarts keren.

Toen was er een sluitingsuur voor de herbergen. Ook daarop moest de veldwachter toezicht houden. Of dat reglement stipt werd toegepast? Als er geen klachten van de burens waren, dan...

Een ietwat komische bezigheid van de veldwachter was het bekendmaken van een noodslachting bij één of andere boer in het centrum van de gemeente. De veldwachter reed fietsend rond, stopte hier en daar en rinkelde met de bel. Elke bekendmaking eindigde met: "Elk zegge het voort!"

Eens reed ik per fiets op het voetpad omdat de kasseiweg erbarmelijk was. De veldwachter waakte, stak vermanend zijn vinger op en zei: "Manneke! Manneke!"

Een veldwachter was graag onder het volk en dronk graag een pint. In Aalter was er een komisch gezegde: "Boer, wil je kalfje niet drinken? Noem het champetter, het zal wel..."

André DE KÉ

INHOUDSTAFEL

Jan CAMERLINCKX	In memoriam Willy Stevens.	3
Lucien DE SMET	Willy vindt het testament van Maria Pypelinckx.	11
Filip BASTIAEN	Een Bellemse veldwachtersbenoeming in 1841.	24
Peter LAROY	Hommage aan 3 Aalterse kunstschilders.	52
Rik DE BAETS	Herinneringen aan de oorlogsjaren 1940-1944.	63
Peter LAROY	Renteboek uit 1620 duikt terug op.	65
Peter LAROY	Zaak De Zutter: de film.	67
André DE KÉ	Achteruitkijkspiegel: <i>Straatbeeld.</i>	69

LAND VAN DE WOESTIJNE

Tijdschrift van de Heemkundige Kring Aalter, gesticht in 1977.
Verschijnt in maart, juni, september en december.

Verantwoordelijke uitgever: Jan Defruyt, Kestelstraat 67, 9880 Aalter

Bankrekening: IBAN: BE02 4426 5943 6140 - BIC: KREDBEBB

Lidmaatschapsbijdrage: gewone leden: € 12,50
steunende leden: € 25,00 of meer

Overname uit het tijdschrift is toegelaten mits schriftelijke toelating van de redactie. Iedere auteur is verantwoordelijk voor de inhoud van zijn tekst.

BESTUUR

Voorzitter:

Ondervoorzitter: Peter LAROY, Brouwerijstraat 84, 9880 Aalter
09 375 14 86 - peter.laroy@telenet.be

Ledenbeheer
& secretaris: Eliane DE POORTER, Leurebroekdreef 1, 9880 Aalter
051 68 89 91
heemkundigekring.arthurverhoustraete@outlook.be

Penningmeester: Dries ALYN, Bellemstraat 49, 9880 Aalter
09 374 23 60 - ives.penninck@telenet.be

Redactie en layout: Jan DEFRUYT, Kestelstraat 67, 9880 Aalter
09 374 65 81 - jan_defruyt@scarlet.be

LEDEN: Robert VERHELST, Stationsstraat 74, 9880 Aalter
09 374 41 36 - robert.verhelst_aalter@skynet.be
Roger BAECKELANDT, Ekenakker 2, 9880 Aalter
09 375 13 77 - roger.baeckelandt@telenet.be
Walter VERVALLE, Langendamdreef 62, 9880 Aalter
09 374 54 63 - walter39be@yahoo.com
Jan CAMERLINCKX, Schuurlo 12, 9880 Aalter
09 374 79 82

MEDEWERKER: Erik WILLE, St.-Pietersveld, 8750 Wingene
051 65 50 29 - erik.wille@skynet.be

Land van de Woestijne



Tijdschrift van de
Heemkundige kring „Arthur Verhoustraete” Aalter

39e jaargang - nr. 3 - 2016



Drukkerij typo/offset, Captains of Printing - Latrédruk - Aalter
Kaftontwerp: Roger Defruyt

VERPLICHT TEWERKGESTELDE IN DUITSLAND TIJDENS DE TWEEDE WERELDOORLOG VAN 1942 TOT 1945

HET LEVENSVERRHAAL VAN JULIA HOOFT
(°AALTER, 10.01.1920; +EVERGEM, 03.08.2016).

VOORWOORD

Je moet al een stevige tachtiger zijn om nog scherpe herinneringen te hebben aan de vroege jaren 1940 van de vorige eeuw. Alleen de negentigers maakten als tiener of jong volwassene de oorlogsjaren mee. Nog zeldzamer zijn de getuigen van die leeftijd die nog met een stevig geheugen en een grote vertelkracht de gebeurtenissen van toen kunnen beschrijven. Julia Hooft (°1920) is er zo eentje. Indrukwekkend hoe ze als 96-jarige haar oorlogsverhaal uitschuijft. Ze was van 1942 tot 1945 verplicht tewerkgesteld in Duitsland. *“Ik kan zeggen dat mijn memorie nog hetzelfde is als dat ik twintig jaar was”*, zegt ze fier. Meer dan twee uur lang heeft ze het over haar oorlogsverhaal, zonder moeite gekruidd met precisie over data, plaatsnamen en personen. Bewogen jaren waren het, voor een van de laatste, zo niet de laatste Aalterse getuige over dit onderwerp. Het werd een pakkende getuigenis. ⁽¹⁾



Julia werd geboren in Aalter, in de wijk Buntelare op de grens met Knesselare, op 10 januari 1920. Haar vader was Alfons (1889-1976) en haar moeder Eufrasie Martlé (1892-1949). Zij huwden in 1912 en kregen vier dochters: Clara, die overleed na zeven maanden, Margriet, die stierf in Duitsland bij een bombardement in 1945, Marie, die twee kinderen kreeg en Julia zelf.

Het gezin woonde op een klein boerderijtje en hield er een varken en drie schapen. *“Als kind dronken we niets anders dan schaapmelk. Mijn zus en ik moesten de schapen melken en ook de andere huishoudelijke taken waren voor ons, want vader en moeder gingen werken”*, vertelt ze.



*Alfons Hooft en Eufrasie Martlé,
ouders van Julia.*

Vader werkte aanvankelijk in weverij Vanderhaeghen in Aalter-Brug en later als metsersknaap. Van zodra ze niet meer leerplichtig was, ging moeder werken in de Gantoise. *“Ons vader verdiende in 1928 welgeteld 155 frank per maand (iets minder dan vier euro)”*, weet ze.

In 1928 bouwden Fons en Eufrasie een huis in de Oostmolenstraat 10 in Aalter en het gezin verhuisde naar daar. Julia moest, zoals toen gebruikelijk was, al heel vroeg gaan werken. *“Van mijn veertien tot mijn zestien jaar werkte ik bij familie De Wulf op het kasteel Nobelstede in Aalter bij de binnendienst. Daarna werkte ik kortstondig in een groentewinkel in de Wondelgemstraat in Gent om dan vanaf 1938 definitief te gaan werken in textielfabriek De Grote Lys aan de Nieuwe Wandeling in Gent. Ik verdiende er 98 frank per week (ca. 2,5 euro), de prijs van een paar schoenen. Het waren lange dagen ... Elke dag met de trein van 5.15 uur naar Gent Sint-Pieters en van daar te voet naar de fabriek, want de tram nemen was te duur. En 's avonds het omgekeerde”...*

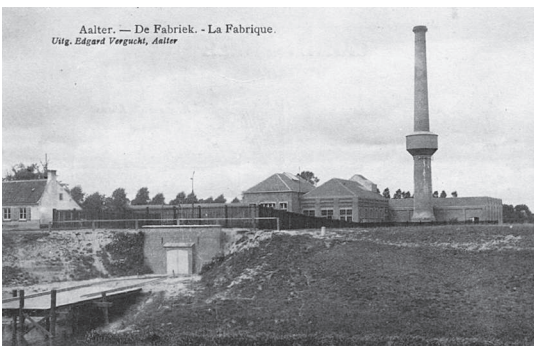

*Weverij Van der Haeghen in Aalter-brug
(anno 1930).*

DUITSERS

Het leven van Julia ging er in 1940 helemaal anders uitzien. In mei van dat jaar vielen de Duitsers België binnen.

In de eerste oorlogsjaren ronselden ze vrijwilligers om in de Duitse fabrieken te gaan werken tegen



De middelste woning met donkere gevel is de verbouwde, ouderlijke woning van Julia. In 1928 was dat Oostmolenstraat 10.

een bescheiden vergoeding. Maar die oproep had weinig succes. Vanaf 6 maart 1942 werden werkrachten opgeëist. De Duitsers controleerden de bevolkingsregisters en duiden in alle gemeenten mensen aan die zich moesten melden voor verplichte arbeidsdienst. Wie niet opdaagde, werd ook met hulp van België-

sche medestanders intensief opgespoord. Toch doken overal in het land jonge mannen onder. Sommigen werden uiteindelijk later aangehouden, anderen konden zich vier jaar lang verborgen houden. ⁽²⁾

VAN GENT NAAR AKEN

Op 12 november vielen de Duitsers de textiel fabriek de Grote Lys in Gent binnen. Het leven van Julia nam een trieste wending.

Julia: "Ik werkte daar sedert 1938 samen met mijn zuster Margriet en heel wat andere meisjes en jonge mannen van mijn leeftijd.

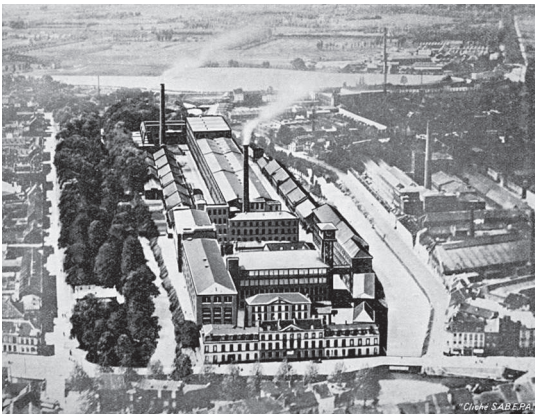

Textielbedrijf 'Grote Lys' te Gent anno 1938.

Iedereen werd gecontroleerd. Onze woonplaats werd genoteerd en we kregen het bevel om de morgen daarop gepakt en gezakt om acht uur klaar te staan aan het Sint-Pietersstation. We mochten dus die avond thuis vlug wat kleren verzamelen. Die werden gewoon tot een pakje samen gebonden want een



Vertrek van opgeëisten in het Sint-Pietersstation van Gent.

valies hadden we niet. Het was dus kiezen: onderduiken en vervolgd worden met alle gevolgen van dien voor de familie, of het bevel opvolgen”.

‘s Morgens op 13 november 1942 vertrok Julia met een volle trein opgeëisten in het Sint-Pietersstation richting Aken, waar ze zonder eten of drinken tegen de avond arriveerden. Hier start haar lang verblijf op Duitse bodem. Ze vertelt het verhaal van die jaren met een merkwaardige precisie.

VAN AKEN NAAR DESSAU

“In Aken werden we op een trein gezet richting Keulen, om daar weer te moeten overstappen richting Dessau. In Dessau werden wij verzameld op een groot plein waar de namen een voor een afgeroepen werden en wij weggebracht werden om ergens in fabrieken te gaan werken. Mijn zuster Margriet en ik bleven als enigen over.”

VAN DESSAU NAAR KÖTHEN

“Wij werden weer op een trein geplaatst richting Köthen, waar een vliegtuigfabriek van Junker gevestigd was. Mijn zuster en ik zijn nooit van elkaar gescheiden geweest en hadden het geluk tewerkgesteld te worden in de keuken van de fabriek. Daardoor konden wij



Een Junkers Ju 87 stuka, het icoon van de Luftwaffe, op het vliegveld van Maldegem.

af en toe wat brood apart houden om onszelf en anderen in nood aan wat extra voedsel te helpen. Alle anderen van allerlei nationaliteiten moesten fabriekswerk verrichten. Iedereen werkte twaalf uren per dag, van 8 uur 's morgens tot 8 uur 's avonds.

Elke werkkraacht kreeg per dag één schep 'soep' en één brood voor drie da-

gen. De soep was een soort hutsepot van water en groenten zonder vlees of vet. Er was ook niets van beleg voor op het brood. Italiaanse arbeiders werden wel extra verzorgd omdat hun land aan de zijde van de Duitsers streed. Hun taak bestond erin schotels te wassen en brood te snijden. De broden van twee kilogram werden in tweeën gesneden en in manden gelegd voor de 1600 mankrachten van de fabriek. Eén brood voor drie dagen en een schep 'soep' per dag, het was een manier van uithongeren. Hard werken en bijna geen eten. Daardoor vielen er door ziekte en uitputting wekelijks heel wat doden te betreuren.

We sliepen met zestien op één kamer in stapelbedden. We bereikten de bovenste bedden met een ladder, maar die werd achteraf weggenomen. Het gevolg was dat, als we dan 's nachts naar het toilet moesten, we van boven naar beneden moesten klauteren langs de ruw houten spijlen. Gevolg: heel wat splinters in buik en benen. Het toilet bestond uit een plank met drie gaten achteraan gescheiden door een schutsel met aan de andere kant hetzelfde voor de mannen. Daar konden wij dan soms toch een gesprek voeren en iets uitwisselen.

Het was een goed uitgeruste fabriek, perfect georganiseerd met twintig hallen waarin de motoren voor de vliegtuigen werden geassembleerd. Elke hal had zijn specialiteit voor de verschillende onderdelen.

Na anderhalf jaar werd de fabriek gebombardeerd door de geallieerden. Wij konden gelukkig schuilen in de 'onderstand' van de fabriek en waren zo gered. Na de raid van de geallieerde bombardementsvliegtuigen schoot er van de fabriek niets meer over: alle hallen lagen plat. Het was een aanblik van een kale vlakte vol puin".

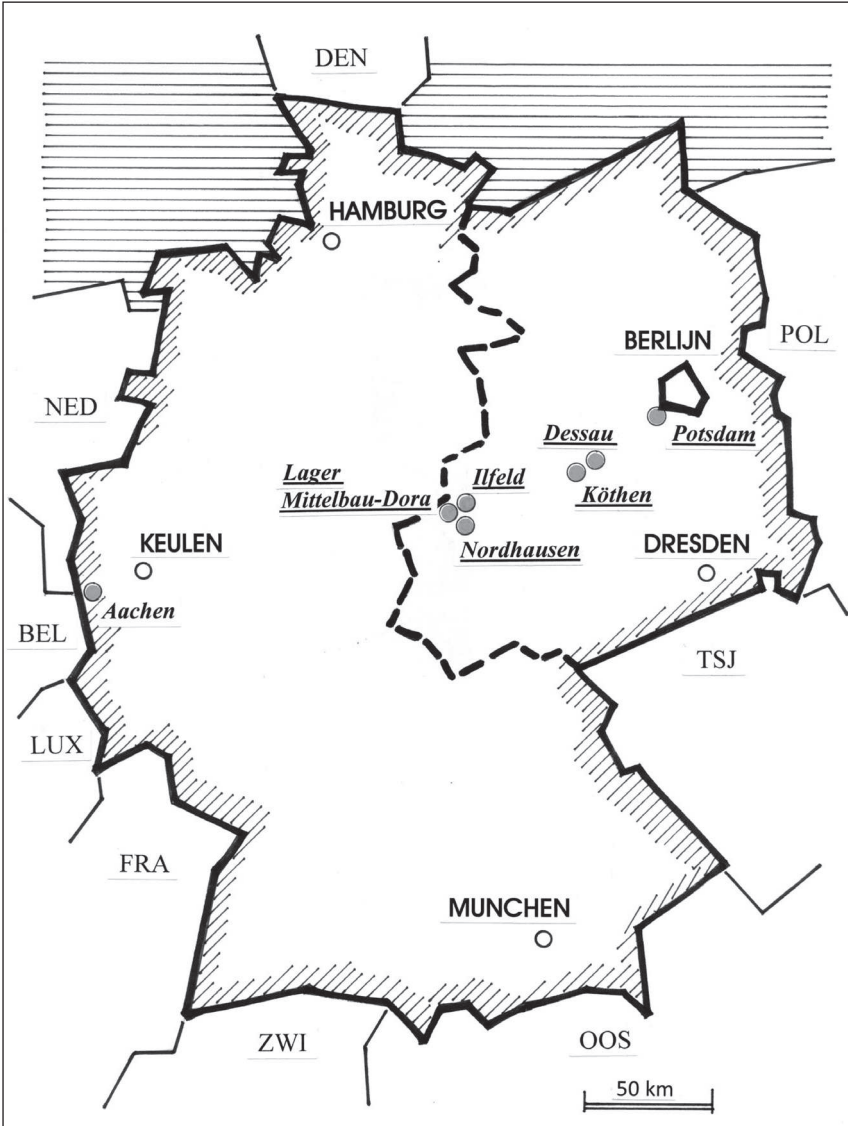

VAN KÖTHEN NAAR NORDHAUSEN

“Alle werknemers zijn de dag erop verhuisd naar Nordhausen, eigenlijk een soort uithongeringskamp. Daar werden wij ondergebracht in de leegstaande kazerne Boelcke. Alle soldaten zaten immers aan het front. Ook daar werden mijn zuster en ik tewerkgesteld in de keuken. Ook de oudere Duitse vrouwen moesten er werken, zoals ze zegden ‘um der Krieg zu winnen’. Ze kregen elke dag één glas bier. Het tappen daarvan lukte niet zo goed en veel schuim liep zo maar weg. Dat had ik in de gaten en verzamelde koffiekannen (eigenlijk waren het ‘maltekannen’) en ving zo per dag drie grote kannen schuim op, dat uiteindelijk bier werd. Met alle andere werkrachten uit onder meer Antwerpen, Lier, Moeskroen hielden wij dan ’s avonds een beetje feest waarop gezongen en gedanst werd. Een zeldzaam blij moment midden de miserie. Er werkten ook mannen uit Oost-Europa. Ondanks dat ze graatmager waren, wilden zij niets anders dan seks ...”

Op 3 april 1945 werden wij ook daar gebombardeerd door de Amerikanen. Alle werkrachten vluchtten weg in paniek het veld in, want wij mochten niet in de kelders van de kazerne schuilen. Met tientallen belandden wij op een voetbalveld waar twee bommen ontploften en de shrapnels in het rond vlogen.

Mijn zuster Margriet ben ik daar uit het oog verloren en ik kreeg een shrapnel achteraan de knie. Ik dacht eerst dat mijn been af was, want het bloed spoot eruit. Met een sjaaltje heb ik mijn been boven de knie afgebonden. Heel het voetbalveld lag vol doden en gewonden, vrouwen en kinderen. We hielden ons vervolgens schuil in kleine grachtjes rond het plein. Op mijn rug liggend telde ik de overvliegende bommenwerpers. Ze kwamen in groepen van 36. Ik telde tot 500 en ben dan gestopt. Maar ze bleven komen, met honderden die met overdonderend lawaai overvlogen. Bij dat bombar-



Margriet hoofst (1915-1945), zuster van Julia.

dement ben ik al mijn identiteitspapieren kwijtgeraakt. Dat zou na de bevrijding grote gevolgen hebben.”

VAN DE FABRIEK NAAR DE STAD

“De dag erna werden we opgenomen door het Rode Kruis en kregen de eerste zorgen. Samen met de andere gewonden werd ik op een berrie naar de stad gedragen. Daar lagen we dan in een klein kamertje van een huis zonder eten of drinken.

Een groep Duitse soldaten beloofde eten voor ons te zoeken. Ze vertrokken om 6 uur en zouden om 9 uur terug zijn. Geen enkele zagen we terug. Naar we later vernamen, waren zij allemaal gedood. We zijn dan door een klein raampje naar buiten gekropen waarbij ik door mijn gewonde knie veel pijn had. Opnieuw werd ik samen met gewonde Duitse vrouwen een huis binnengedragen. Ik ben daar met een borstel als kruk onder mijn oksel op zoek gegaan naar eten. In een kast vond ik gesteriliseerd fruit en zo heb ik mijn gewonde collega's te eten kunnen geven.”

VAN DE STAD NAAR HET PLATTELAND

“Na een paar dagen werden we opnieuw vervoerd. Ze brachten ons bij een boer buiten de stad. Daar hebben we twee weken in een schuur op stro geslapen.



De ingang van de motorenfabriek in de Kohnsteinberg.

Tenslotte werden we naar de motorenfabriek van Dora-Mittelbau ‘onder de bergen’ gebracht. Het was een uitgegraven ruimte in heuvels van krijtrotsen. Daar werden onderdelen voor de V1 en de V2 gemaakt.⁽³⁾

Veertien dagen brachten we daar door in burelen tot we bevrijd

werden op 8 mei 1945 door Canadese soldaten. Het duurde van de bevrijding tot begin november (!) tot ik weer thuis was."

VAN DORA-MITTELBAU NAAR ILFELD

"Van mijn laatste 'logement' werd ik dan samen met andere gekwetste Duitse vrouwen met een autobus weggebracht naar Ilfeld. Daar werden we voorlopig in een kantine van een voetbalveld ondergebracht. Ik was de enige Belgische in het gezelschap. Blijkbaar zijn we daar maar op het nippertje ontsnapt aan de tyfusepidemie die daar voordien uitgebroken was en pas onder controle was."

VAN INEFELD NAAR NEUSTADT

"Weer werden we vervoerd naar een kleine kliniek van katholieke zusters in Neustadt. Die regio was reeds bevrijd. We beschikten wel over kleine bedden maar er was geen medicatie voorhanden en het weinige eten was van slechte kwaliteit. Door het gebrek aan medicatie was mijn knie helemaal veretterd en bleef mijn been stijf staan. Ik was heel erg ziek en maakte constant 39° koorts, bij zover dat de dokters op een gegeven moment mijn been wilden afzetten. Dat heb ik geweigerd en ze hebben ze me veel medicatie gegeven en me in het gips gestoken van mijn middel tot onderaan mijn been. In de kliniek kreeg ik het bezoek van Jean-Baptist ('Tiest') met wie mijn zuster Margriet vriendschap had gesloten tijdens ons verblijf in Nordhausen. Hij beweerde niet te weten waar mijn zuster nu verbleef. Achteraf bleek dat hij niet durfde zeggen dat ze in het bombardement van Nordhausen gebleven was. De bevestiging van haar dood heb ik pas na mijn thuiskomst vernomen. Ik heb er vreselijke dingen meegemaakt. Jonge meisjes, kinderen nog, die 's nachts uit hun bed werden gelicht, dronken gevoerd en dan herhaaldelijk werden misbruikt door onze 'bevrijders'. In oorlogstijd veranderen mensen in beesten!"

VAN NEUSTADT NAAR LAGER DORA

"Ondertussen was het al september en werden we naar Lager Dora gebracht en vandaar naar Nordhausen bij Neustadt dat eigenlijk een concentratiekamp was geweest. We kregen daar bij aankomst

elk drie aardappelen en een stuk hard brood. De aardappelen waren niet te eten en hebben we weggesmeten.”

VAN NORDHAUSEN NAAR POTSDAM, VOORSTAD VAN BERLIJN

“Daarna zijn we met paard en kar naar het station van Nordhausen gebracht. Met de trein bereikten we na drie dagen Potsdam dat in handen van de Russen was. Onze groep werd gelogeerd in een bunker. We kregen er water, een bed met matras en twee sneden brood.

Uiteindelijk kwam een Amerikaanse jeep ons halen die ons dwars door Berlijn voerde. Zo heb ik de platgebrande bunker van Hitler gezien. We kwamen dan aan in de Amerikaanse zone en kregen daar voor het eerst in jaren warm eten. Het gevolg liet zich raden: iedereen kreeg diarree! Ik ontmoette daar ook een oud koppeltje Joden dat zich heel de oorlog had kunnen verborgen houden. Zij wachtten nu op hun vertrek naar Jeruzalem.”

VAN BERLIJN NAAR PARIJS

“Samen met alle gekwetste Belgen werden we op het vliegveld van Tempelhof op een vliegtuig gezet. We dachten naar Brussel te vliegen, maar het werd Orly in Parijs. Van het vliegveld bereikten we met de metro de Belgische ambassade een heel eind daar vandaan. Ik had zeer veel pijn in de knie die ik zo goed en zo kwaad mogelijk met toiletpapier omwonden had.

In de ambassade werden we een maand lang grondig ondervraagd. Ik was met het eerste bombardement van de Junkerfabriek al mijn papieren kwijtgeraakt en kon niet bewijzen wie ik was. Ze verdachten mij ervan Poolse te zijn of vrijwillig voor de Duitsers gewerkt te hebben. Ik heb mij meermalen kwaad gemaakt, maar het mocht niet baten. Ik had nog altijd dezelfde kleren aan maar mochten een douche nemen zonder zeep. Nadien deed ik weer diezelfde min of meer gewassen kleren aan. Van iemand kreeg ik een gebreid onderbroekje. Ondertussen kreeg ik weer mijn maandstonden ...”

Met de hulp van een behulpzame Parisienne kon ik naar een kliniek (clinique Picard) en verbleef er vier weken. Ik mocht nog niet naar huis door mijn veretterd been. De ontsteking verplaatste zich zelfs

naar mijn heup en onderbuik. Daardoor ben ik later ook een nier weggehaald. Ik woog nog 35 kg. Het eten was er goed en ik werd goed verzorgd en kwam stilaan op krachten. Een jonge kerel uit de keuken had compassie met mij en gaf me bij het passeren naar onze kamers elke dag een glas rode wijn. Maar ik had geen weerstand meer en viel dan half dronken op mijn bed in slaap ...

Een vriendelijke Franse dokter ondervroeg mij en door het feit dat ik een paar woordjes Frans kon, geloofde hij dat ik geen Poolse maar een Belgische was. Hij nam x-stralen van mijn knie, maar moest constateren dat die door gebrek aan verzorging kapot geëterd was en ik hem nooit meer zou kunnen plooiën.”

VAN PARIJS NAAR BRUSSEL

“Uiteindelijk werd ik in Parijs op de trein gezet richting Brussel. In de tussenstop Rijsel kreeg ik te eten. Daar nam ik de trein naar Brussel, waar ik in de vooravond arriveerde. In Brussel-Zuid werd ik opgewacht en van de trein gehaald door officiële instanties, naar een gebouw gebracht en in verschillende burelen tot diep in nacht ondervraagd. Ook daar heb ik mij verschillende keren kwaad gemaakt, maar ik kon mijn identiteit niet bewijzen. Samen met een Griekse vrouw heb ik daar de rest van de nacht op de grond moeten slapen ... Na al mijn miserie was dat mijn ontvangst in België!”

VAN BRUSSEL NAAR AALTER



Het station van Aalter.

“Blijkbaar hadden ze contact gezocht met de gemeente Aalter, want 's anderendaags werd ik op straat gezet, maar moest ik wel zoeken naar het station Brussel-Zuid. Daar aangekomen, was er geen trein meer naar Aalter. Ik heb gewacht tot 17 uur op de eerste trein naar Gent. Daar

aangekomen, moest ik overstappen op de 'werkmanstrein' van spoor 12. Ik probeerde mij ongemerkt tussen het mannenvolk te begeven, maar werd door mijn mager uitzicht en versleten kledij toch herkend. In het station van Aalter toegekomen, weigerde ik begeleid te worden en ben alleen te voet naar huis in de Oostmolenstraat gestapt" ...

NA DE OORLOG

"Het geld dat we in Duitsland verdienden, stuurden mijn zuster en ik naar huis. We hadden elke maand zo'n DM 150 over. We berichtten telkens aan onze ouders dat het moest dienen voor de afbetaling van hun huis in de Oostmolenstraat en niet om op een spaarrekening te zetten. Achteraf hebben we met de Gutt-operatie wel gelijk gekregen." ⁽⁴⁾

"De onzekerheid over het lot van haar dochters en de dood van ons Margriet heeft mijn moeder het leven gekost", zegt Julia met stelligheid. "Zij is op 53-jarige leeftijd van verdriet gestorven".

Na haar thuiskomst deed Julia navraag of ze een vergoeding kon krijgen voor haar handicap.

"Door jarenlang gebrek aan verzorging was mijn heup ook aange-tast. Ik heb nog jarenlang pijn gehad. De aanvraag voor die tege-moetkoming moest gebeuren langs het Ministerie van Wederopbouw. Ik wendde mij daartoe in de Stationsstraat tot meester Brouns, voorzitter van de Aalterse oud-strijdersbond. Die heeft daarvoor ge-zorgd, maar het heeft nog vier jaar geduurd voor ik een kleine ver-goeding kreeg. De handicap werd vastgesteld op 35 %. Na controle en x-stralen door een militaire dokter in de Savaanstraat in Gent werd dat nadien opgetrokken naar 45 %."

Haar enig overgebleven zuster Marie woonde in Evergem en Julia ging die in 1946 vaak bezoeken. *"In de kantine van de plaatselijke voetbalploeg ontmoette ik een jongeman. Maar ik dacht van mij-zelf: wie zou mij nog willen, een vrouw van 26 jaar met een stijf been? Met die jongen, René Meiresonne, raakte ik in gesprek. Hij was zelf een weggevoerde geweest en het klikte! Ik ontmoette hem in januari en reeds in mei zijn we getrouwd. Het zat niet mee voor kinderen te krijgen. Door een buitenbaarmoederlijke zwangerschap moest ik geopereerd worden en kon ik nadien geen kinderen meer*



Julia Hooft met haar echtgenoot René Meiresonne.

Van een braaf bedeesd meisje ben ik nadien een mondige vrouw geworden die nu nog altijd op haar strepen staat."

Tijdens de opmaak van dit boekje met haar levensverhaal, overleed Julia op woensdag 3 augustus 2016. Ze heeft dus jammer genoeg de publicatie ervan niet kunnen meemaken. Ik voel me vereerd dat ik haar wens in vervulling kon laten gaan.

krijgen. Maar we hebben daar geen probleem van gemaakt en ik ben heel gelukkig geweest met die heel brave man. Hij is echter al op 67-jarige leeftijd gestorven. Hij was vrachtwagenchauffeur bij de firma De Luyker in de Maïsstraat in Gent. Bij het begin van ons huwelijk zei hij: "Julia, jij gaat niet meer werken. Ik werk voor u en zorg nu op de eerste plaats voor uzelf en een beetje voor mij."

Het koppel verhuisde naar Evergem (Hoeksken 29). Op haar 85-ste trok Julia naar het woonzorgcentrum Ter Caele, waar ze vandaag - maart 2016, als 96-jarige nog verblijft.

Het was haar innigste wens dat haar verhaal zou opgetekend worden.

Julia voegt er tot slot nog aan toe: *"Die verschrikkelijke oorlogsjaren hebben mij wel getekend voor het leven. Ze hebben mijn karakter ook sterk veranderd.*

Erik WILLE

Voetnoten:

- ¹ In de citaten werd zoveel mogelijk de spreektaal gerespecteerd.
- ² Een voorbeeld van zo een oproep tot verplichte tewerkstelling (Dienstverplichtingsbescheid) is dat van Ghislain Martlé uit Knesselare die op 21 april 1944 werd opgeroepen zich te melden aan het station in Gent Sint-Pieters. Hij besloot onder te duiken maar werd in augustus van dat jaar aangehouden en in de gevangenis opgesloten. Zijn familie had de kans hem te bezoeken op 12 augustus met het verzoek 'U wordt verzocht hem eveneens (naast eten) de noodige kledingstukken en andere zaken te bezorgen die hij zal nodig hebben om als arbeider in Duitsland tewerk gesteld te worden.'

AANWERVINGSDIENST
OFFICE D'EMBAUCHAGE

DIENSTVERPFLICHTUNGSBESCHIED
Kennisgeving van verplichting tot dienstneming
Décision relative à l'obligation de travail

Auf Grund der Verordnung des Militärbefehlshabers für Belgien und Nordfrankreich über die Sicherstellung des Op grond van de verordening van 6 Maart 1942 van den Militairen Bevelhebber in België en Noord-Frankrijk, En vertu de l'ordonnance du 6 mars 1942 du Commandant Militaire pour la Belgique et le Nord de la France Kräftebedarfs für Arbeiten von besonderer Bedeutung vom 6. März 1942 in der Fassung der Verordnung vom 6. Oktober 1942, wordt u verzocht u te melden bij de Dienstverplichtingsdienst van 6 Oktober 1942, a été obligé au travail

Insake voorziening in de behoefte aan werkkrachten voor het verrichten van werk van bijzonder belang, volgens en vue d'assurer la demande de travailleurs pour les travaux d'une importance spéciale dans la rédaction de l'ordon-

ber 1942

den tekst der verordening van 6 Oktober 1942

Name: **Martlé** Vorname: **Ghislain**
Nom: **Martlé** Prénoms: **Ghislain**

geb. am: In:
geboren den: **29-10-23** te: **Knesselare**
nd te: à:

wonhaft: Ort Strasse: Nr.
wonen te: Straat: N°
domicilié à: **Knesselare** rue: **aldegemweg** N° **59 bis**

- ³ Mittelbau-Dora, soms ook wel het concentratiekamp Mittelbau genoemd, was een naziconcentratiekamp dat in augustus 1943 in gebruik werd genomen nabij Nordhausen, ten zuiden van het Harz-gebergte, waar ook al het Buchenwald kamp lag. Het belangrijkste doel van het kamp was niet het uitroeien van de gevangenen (zoals in Auschwitz of Treblinka gebeurde), maar van hen gebruik maken als goedkope arbeidskrachten in de wapenindustrie, voornamelijk in de productie van motoren voor V1's en V2's. Professor Wernher von

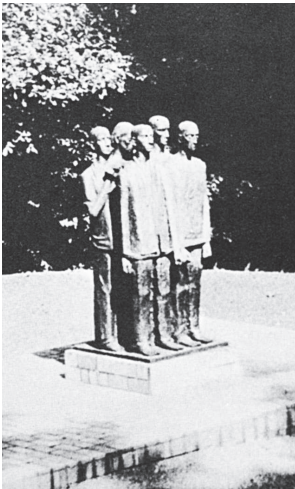

Herdenkingsmonument
Dora-Mittelbau.



Productiehal van de rakettenfabriek Mittelbau-
Dora.

Braun had er de leiding. De aanleiding voor de bouw van dit concentratiekamp was het bombardement op het bovengrondse proefstation voor de ontwikkeling van raketwapens. Hierop werd besloten de productie van raketten te verplaatsen naar ondergrondse fabrieken. In de berg Kohnstein nabij Nordhausen was door de ontginning van anhydrietgesteente (een soort verhard gips voor de bouwnijverheid) al een uitgebreid gangensysteem ontstaan. Concentratiekampgevangenen moesten de mijngangen vergroten en verbouwen tot een rakettenfabriek.



Camille Gutt

- ⁴ Camille Gutt was tijdens de Tweede Wereldoorlog minister van financiën onder het oorlogskabinet Pierlot. Na de oorlog was hij verantwoordelijk voor de in België doorgevoerde geldsanering. Weinig publieke figuren zijn ooit zo laag in populariteit gevallen door het feit dat hij het lef had aan het zwarte geld van de Belgen te komen ... Deze muntsaneringsoperatie had als doel de geldhoeveelheid in te krimpen en de prijzen te stabiliseren. Gelden werden uit omloop genomen en de bankdeposito's, zicht- en termijnrekeningen werden geblokkeerd. De tijdelijk onbeschikbare fondsen werden in 1949 vrijgegeven, terwijl de definitief geblokkeerde bedragen vanaf de jaren vijftig in schijven werden teruggegeven.

Ik mocht op de deskundige hulp rekenen van Roger Baeckelandt en Jan Van de Castele, waarvoor van harte dank.

Bronnen:

- foto AMSAB Isg – Instituut voor sociale geschiedenis, Gent – vertrek opgeëisten Sint-Pietersstation, Gent.
- foto MIAT Gent – Museum voor Industriële archeologie en techniek, Gent – Grote Lys uit jubileumboek *Société Anonyme de la Lys, 1838-1938*. Gand: Vanmelle, 1938.
- foto's Mittelbau-Dora – KZ Gedenkstätte Mittelbau-Dora.
- DE DECKER C., *Vleugels boven het meetjesland*, - foto vliegtuig Junkers Ju 87 Stuka.
- VAN ECK L., *Het boek der kampen*, Leuven, 1979, p.318.
- familiefoto's Julia Hooft.
- foto's familie Julia Hooft: Christine De Smaele – Woonzorgcentrum 'Ter Caele', Evergem.
- foto herdenkingsmonument Dora – verzameling Marc Dhooge.
- Dienstverpflichtungsbescheid (detail) – documentatie Roger Baeckelandt.
- foto Julia, kaart Duitsland - Erik Wille.
- postkaarten – verzameling Maurice Thys en Erik Wille.

DE FAMILIE VAN DE VIVERE MET ADELLIJKE ROOTS TE GENT

INLEIDING

Volgens een goede, betrouwbare bron zou de betekenis van de naam Van de Vivere oorspronkelijk uit het Spaanse Galicië afkomstig zijn, de vissershaven van Viveiro (visvijver, in het Latijn “Vivarium”) in de provincie LUGO. Het familiewapen vertoont drie zilveren vissen (karpers) op een blauw veld. De afstammelingen zouden met de hofhouding van Karel V naar Gent mee gekomen zijn.

Het oude wapenembleem zou nog ergens in de stadsmuren van Gent moeten gestaan hebben. Volgens de bron zou hij hetzelfde wapenembleem jaren geleden nog gezien hebben in het oude klooster in Viveiro.

Halfweg de jaren 1400 is een deel van de Spaanse tak waarschijnlijk naar Vlaanderen uitgeweken. In 1387 vinden we reeds een Denijs Van de Vivere als schepen van de tweede bank (Parchons genoemd) te Gent. Later is er ook nog sprake van een Gillis Van de Vivere, een Lieven Van de Vivere, Robert Van de Vivere en Josse Van de Vivere en in 1614 van Frans Van de Vivere.

Op 3 juli 1621 zijn ‘*Le Révérent Père*’ François Vivero van de orde van de H. Dominicus en ‘*Le Révérent Père*’ Pierre Vivero van de ‘*Société de Jésus*’ als hofpredikers aanwezig bij de begrafenis van Aartshertog Albrecht.

Een andere tak zou in Spanje gebleven zijn als edellieden aan het hof van de toenmalige koning. De Spaanse edellieden van Karel V zouden hier familiebanden aangegaan hebben met de bestaande adel. Aan het hof van de keizer worden in 1546 en 1547 reeds volgende

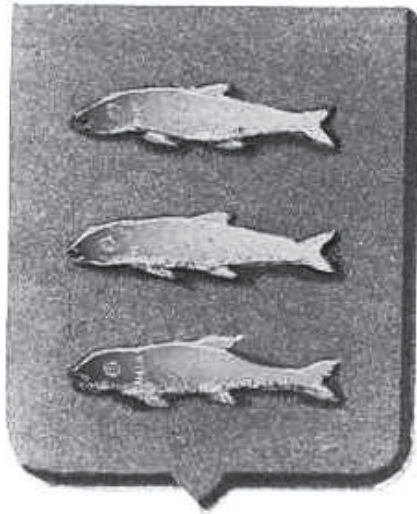

Het oorspronkelijke wapenschild.

edellieden vernoemd: Juan Lopez de Vivero en zijn broer. (Zie Butkens Trophées de Brabant, bijvoegsel p.112 en p.114).

Een Duitse en Nederlandse bron von Devivere geeft als oudste, gekende voorouder Jean Van de Vivere, gehuwd met Margarethe Bossier (°1554) die een zoon Balduin hadden, aan. Deze zou op 29 augustus 1625 overleden zijn.

De Belgische bron spreekt dan weer van Jan Van de Vivre en Livina Van de Winckele.

In feite kunnen we volgens de heemkundige Wilfried Steeghers stellen dat een uitgebreide stamboom Van de Vivere kan aangemaakt worden vanaf 29 augustus 1625 bij het overlijden van Boudewijn Van de Vivere. Hij was op 4 februari 1587 getrouwd met Françoise (Francisca) Re(j)able (+03.09.1633). Boudewijn ligt begraven in de parochie O.-L.-V. op de Blandijnberg te Gent. Het familiewapen en het onderschrift zijn echter nu niet meer leesbaar. In het huisgezin waren 6 kinderen:

- Joannes (Jean), getrouwd met de Neyt Jacqueline (Jacoba),
- François (°1695; +1643) trouwde op 26 januari 1628 met Wandels Cathelene in de St.-Michielskerk,
- Jacquemijne (+1642) trouwde op 24 september 1624 met Passchier Stalins (+1645) te St.-Pieters,
- Joanna (begijntje +21.09.1660 in het Klein Begijnhof te Gent),
- Godelieve (kloosterzuster) en
- Isabeau die op 2 augustus 1625 trouwde met Matheus D'Hulst (+1625) in de St.-Niklaaskerk.

Zij deelden later van hun vader een erfenis van een brouwerij en een korenwindmolen te Ledeberg.

Hun zoon Joannes (Jean), licentiaat in de rechten en jonker, was op 29 november 1613 te Gent (Sint-Pieters) getrouwd met Jacqueline (Jacoba) de Neyt. Zij overleed op 5 september 1651 te Gent. Ze was de dochter van Nicolas en Elisabeth Geldhof. In het verder verhaal beperken we ons zoveel mogelijk tot de voornaamste mannelijke telgen die de stamboom verderzetten.

De zoon van Joannes Van de Vivere, François (°Gent, St.-Michiels-Noord, 16.07.1618; +02.03.1695), licentiaat in de beide rechten, trouwde te Gent op 28 september 1639 (Sint-Jacobs) met Anne-Marie Stalins (°1616; +Gent, 23.05.1651). Zij was de dochter van Jean Stalins en Anna de Beer. François werd op 28 november 1647 tot

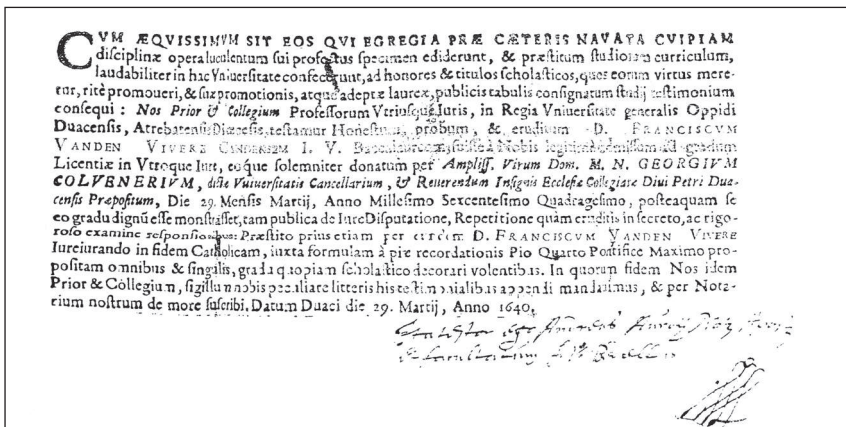

Diploma uitgereikt aan François door de Koninklijke Universiteit van de stad Douai van het bisdom Atrecht op 19 maart 1640.

buitengewoon raadspensionaris van de Gentse Keure benoemd. Hij was ook advocaat in de Raad van Vlaanderen.

Na het overlijden van Anne-Marie op 23 mei 1851 hertrouwt François op 16 mei 1654 te Antwerpen met Isabella Muytinx, dochter van Pieter en Marie van Hontsum. Isabelle overleed te Gent op 6 ja-

Daar het zeer billijk is degenen, die overigens op merkwaardige wijze hebben blijk gegeven van ijverig dienstbetoon en een uitmuntende studieloopbaan in deze universiteit hebben gewerkt, tot de eretiteln in de scholastiek voor verdienstelijke inzet terecht gepromoveerd zijn, en door het verkrijgen van de promotie en het verwerken van het studiegetuigschrift en de passende lauwerkrans:

Wij, de prior en het college van professoren van de Beide Rechten in de Koninklijke Universiteit van de stad Douai van het Bisdom Atrecht, getuigen dat D. FRANCISCUS VANDEN VIVERE van Gent, I.V. Bacchalaureus, een eerbaar, bekwaam en knap geleerd is geweest en door ons wettelijk is toegelaten tot de graad van Licentiaat in Beide Rechten, aan hem plechtig geschonken door de Zeer Geachte Heer Dom. M.N. GEORGIUS COLVENERIUS, Kanselier van genoemde Universiteit en Eerbiedwaardige Voorzitter van de Bekende Collegiale Kerk van Sint Petrus te Douai, op 29 maart 1640, nadat hij zich die graad waardig getoond had, zowel in een publiek Juridisch Debat als bij herhaling met knappe antwoorden in een privaet geheime examen:

ook voorafgegaan door D. Franciscus Vandevivere met een eed op het Katholiek geloof met de formule ter vrome nagedachtenis aan Pius IV Pontifex Maximus voor allen en voor ieder afzonderlijk die een scholastieke onderscheiding verlangen.

Met hun goedkeuring hebben ook wij, de Prior en het College, aan de notaris de opdracht gegeven een speciale zegel aan te brengen en zoals gebruikelijk te ondertekenen.

Datum Douai 29 Maart 1640

Vertaling van de originele tekst van het diploma aan François.



Kandelaar met inscripties uit de Sint-Corneliuskerk van Aalter.

nuari 1678. Beiden werden in de Predikherenstraat te Gent begraven in de kapel van Vincent Ferrier. François was volgens de heemkundige Arthur Verhoustraete in 1670 eigenaar van de oude herberg 'De Sterre' op het Vijfringengoed te Aalter. Hij was ook de schenker in 1673 van de twee grote, gele koperen kandelaars in de St.-Corneliuskerk van Aalter. Dit blijkt uit de inscriptie: DONO DOMINI FRANCISCI VAN DE VIVERE GANDENSIS PENSIONARI ANNO 1673.

Hier vinden we onrechtstreeks ook wat informatie over vrouwelijke leden van de stamboom.

ONTWIKKELING VAN DE STAMBOOM

- JEAN-BAPTIST (°Gent, St.-Michiels, 21.01.1648; +Gent, 16.09.1714), zoon van François getrouwd met Stalins, was op 19 september 1679 te Gent (St.-Jacobs) getrouwd met Catharina-Francisca De Jonghe (°Gent, 08.07.1652; +Gent, 01.12.1743). Zij was de dochter van Bernard en Maria van Hauweghem. Jean-Baptiste, jonker, licentiaat in de rechten en raadspensionaris, was rond 1672 schepen van de 'Parchons' van Gent. De stad Gent kende twee colleges van schepenen: de schepenen van de Keure en schepenen van de Parchons (of schepenen van Gedeele).

Deze van de Keure waren verantwoordelijk voor de administratieve zaken, het financieel beheer en de strafzaken. De Parchons waren verantwoordelijk voor de successiezaken en de voogdij. In 1714 kocht Jean-Baptiste de heerlijkheid 'Darupt' (heerlijkheid binnen Afsnee) aan Jan d'Olieslagers.

De zoon van Jean-Baptiste (°1648), François-Cornelis-Joseph (°Gent, 31.10.1684; +Gent, 26.03.1755), trouwde op 13 februari 1727 te Gent (St.-Michiels-Zuid) met Lucia-Regina de Merlier (°Oudenaarde, 1700; +Gent, 19.02.1741). Zij was de dochter van François Guillaume en Regina Ghysens. Hier waren er drie zonen.

Grafkelderopschriften van familieleden Van de Vivere die terug te vinden zijn op een monument in de kerk van de paters Dominicanen te Gent.

GAND. — EGLISE DES DOMINICAINS. 67

KAPPEL VAN SINTE-VINCENTIUS FERRERIUS. — CHAPELLE DE SAINT-VINCENT FERRIER.

N° 120. Witte ruïnvormige normersteen. — Marbre blanc en losange.



Livre sépulture de maître FRANÇOIS VANDE VIVERE, conseiller pensionnaire de Messieurs les échevins de la keure de la ville de Gand, qui trespassa le 2 de mars 1695. Et de damoiselle ANNE-MARIE STALLIS, sa première compagne, trespassée le 27 de mai 1651. Aussi de damoiselle ISABELLE MUYTINGX, sa deuxième compagne, trespassée le 6 de janvier 1678. Leurs enfants et postérité.

R. F. P.

GAND. — EGLISE DES DOMINICAINS. 75

N° 210. Riche lapere plat, de long sens de l'écusson de l'apôtre saint Vincent Ferrerius, avec de grandes lettres sur les familles Van de Vivere. Et draps de velours de persemes, de vilaines tapisseries pour l'usage de cette, qui sont suspendus à la colonne de la chapelle de Saint Vincent Ferrer, au chef le cimetière de la famille Van de Vivere. Elle porte les noms des personnes y enterrés.



Hoc Monumentum familiae emptum fuit 17 Augusti 1674 et continet XII libras inscripta à P. et M. FRANCISCO VAN DE VIVERE, P. Joannis, hujus civitatis Censuram consulario pensionario s' subscitii, anno 16 Julii 1684, obiit 2 Martii 1695, in quo scripti sunt sequentes postest assignatus abbi :

<p style="text-align: center;">I.</p> <p>D. ANNA MARIA STALLIS, P. Joannis, prima uxor D. Francisci, obiit 13 maii 1651; post eam aliter S. Petri, mort. sub sept. ejusd. Saluti.</p> <p>D. THOMAS VAN DE VIVERE, P. Francisci, uxor Isabella de Joannis Huytingx uxor Francisci, obiit 13 Junii 1663; post eam Isola aliter.</p> <p>D. ANNA MARIE VAN DE VIVERE, P. Francisci, nata 21 Aprilis 1658, obiit 27 Julii 1674.</p> <p>AUGUSTINA VAN BODEN, P. Joh. D. Joannis Huytingx, obiit 10 Julii 1677.</p> <p>ISABELLA MUYTINGX, Antwerpensis, P. Francisci, uxor D. Francisci, obiit 8 Junii 1678.</p> <p>D. JOHANNES JOSEPHUS VAN DE VIVERE, pbr, tertius filius D. Francisci, natus 21 Julii 1658, obiit 10 Julii 1716 sepultus est in templo PP. Mss. Basilicenses.</p>	<p style="text-align: center;">II.</p> <p>D. FRANCISCA JOSEPHA VAN DE VIVERE, uxor Isabella de Joannis Huytingx, obiit 12 Martii 1655; post eam 1 Martii 1659, obiit 22 Martii 1735.</p> <p>D. ANNA MARIA VAN DEN HAUTE, P. Joannis, uxor I. Francisci Joannis, nata 29 Septembris 1660, obiit 19 Septembris 1711.</p> <p>D. FRANCISCA VAN DE VIVERE, P. D. Francisci Joannis, nata 3 Januarii 1674, obiit 28 Julii 1676.</p> <p>ISABELLA CORNELIA VAN DE VIVERE, P. D. Franc. Joannis, nata 12 Decembris 1676, obiit 27 Julii 1676.</p> <p>FRANCISCA JOSEPHA VAN DE VIVERE, P. D. Franc. Joannis, nata 22 Octobris 1676, obiit 7 Decembris 1676.</p> <p>FRANCISCA JOSEPHA VAN DE VIVERE, P. Franc. Joannis, gratulata et s' d' honore, uxor D. Mariani Ludovici Van Overwalle, filii Ludovici, natus 22 Octobris 1678, obiit 10 Julii 1716.</p>
---	--

98 GENT. — FREDINHEERENKERK.

<p style="text-align: center;">II.</p> <p>D. JOHANNES BARNABA VAN DE VIVERE, primus filius D. Francisci, etiam consil. pensionarius, uxor D. Catharinae Franciscus de Jonghe; natus 21 Jan. 1648, obiit 16 Septembris 1714.</p> <p>FRANCISCA BARNABA VAN DE VIVERE, P. D. Joannis Bap., natus 1 Januarii 1681, obiit 2 Augusti 1681.</p> <p>MARIA TERESA VAN DE VIVERE, P. D. Joannis Bap., nata 27 Februarii 1682, obiit 24 Septembris 1683.</p> <p>JOHANNES BARNABA VAN DE VIVERE, P. D. Joannis Bap., natus 10 Decembris 1683, obiit 15 Decembris 1683.</p> <p>D. FRANCISCA CORNELIA VAN DE VIVERE, P. D. Joann. Bap., natus 31 Octobris 1684, obiit</p> <p>JOSEPHUS BARNABA VAN DE VIVERE, P. D. Joann. Bap., natus 22 Augusti 1686, obiit 4 Septembris 1686.</p> <p>ISABELLA PULCHERRA VAN DE VIVERE, P. D. Joann. Bap., nata 15 Novembris 1687, obiit 9 Junii 1691.</p> <p>ANNA CORNELIA VAN DE VIVERE, P. D. Joann. Bap., nata 26 Julii 1689, obiit 11 Novembris 1690.</p> <p>MARIA ANNA VAN DE VIVERE, P. D. Joann. Bap., nata 1 Januarii 1697, obiit 12 Martii 1703.</p> <p>D. CATERINA FRANCISCA VAN DE VIVERE, P. D. Joann. Bap., nata 27 Martii 1696, obiit 17 Februarii 1736.</p> <p>D. CATERINA FRANCISCA DE JONGHE, P. Bernardi, uxor D. Joannis Bap. Van de Vivere, nata 8 Julii 1692, obiit</p> <p>D. LUCIA REGINA MERLIER, uxor D. Francisci Cornelii Van de Vivere, obiit</p> <p>GULLIELMUS JOSEPHUS VAN DE VIVERE, P. Franc. Cor., natus 15 maii 1726, obiit</p> <p>CORNELIUS JOSEPHUS VAN DE VIVERE, P. Franc. Cornelii, natus 28 Octobris 1731, obiit</p>	<p style="text-align: center;">IV.</p> <p>D. MARIA ISABELLA VAN DE VIVERE, P. D. Franc. Joann., nata 24 Decembris 1677, obiit 15 Januarii 1718.</p> <p>D. MARIA ANNA VAN DE VIVERE, P. D. Franc. Joann., nata 12 Junii 1679, uxor obiit vivam postnatum Van Heeme, Ipremsens, obiit 8 maii 1711.</p> <p>ISABELLA ANNA TERESA VAN HEEMS, P. D. Joann. Bap., nata 22 maii 1705, obiit 30 maii 1705.</p> <p>Et duo alii qui in parte sine nomine obierunt 8 maii 1711.</p> <p>D. JOHANNES BARNABA FRANCISCUS DE HEEMS, P. Joannis Bap., natus 3 Septembris 1707, obiit</p> <p>D. MARIA DE HEEMS, P. Joann. Bap., nata 6 maii 1709, commissaes Brucellens</p> <p>D. FRANCISCA JOSEPHA JOSEPHINA VAN DE VIVERE, filius Franc. Guill., natus 16 Januarii 1704, junctus D. Theresiae Joannis De Saldobere reliquit filium postnatum FRANCISCA JOSEPHINA, natus 28 1729, obiit</p> <p>MARIA JOSEPHA MARTELIANA, P. Guill., nata 19 Martii 1705,</p> <p>TERESA ISABELLA VAN DE VIVERE, P. Francisci Guill., nata 30 Decembris 1706,</p> <p>DONATA JOHANNIS VAN DE VIVERE, P. Franc. Guill., nata 5 Februarii 1709,</p> <p>D. MARIA LUDOVICA VAN OVERWALLE, uxor D. Franc. Guill. Van de Vivere, nuptae secunda D. CAROLI ELII, consularii; procreavit :</p> <p>GULIELMUS ACTIVUS, natus</p> <p>CLAUDIA, natus</p> <p>ANNA, natus</p>
---	---

van Vlaanderen en Heer van Darupt (streckte zich uit over Afsnee, St.-Denijs-Westrem, St.-Martens-Latem en Deurle).

Uit het tweede huwelijk van François met Isabella Muytinx werden nog drie kinderen geboren waaronder een zoon, Zegerius-Ignatius (°31.07.1658; +31.12.1738). Hij maakte van 9 maart tot 26 september 1681 een reis naar Rome. Volgens de Duitse bron was hij gehuwd met Isabelle Muytgens en zouden een zoon Frans gehad hebben. Zegerius bezat het licentiaat in beide rechten. Na het overlijden van zijn vrouw werd Zegerius-Ignatius in 1689 priester gewijd in het klooster te Gent-Poortakker. Hij was voogd over het Begijnhof Poortakker te Gent. Op 4 september 1721 trad hij toe tot de derde orde van Sint-Franciscus te Gent. Zegerius werd op 2 januari 1739 in de kerk van de paters Recoletten (Minderbroeders) te Gent begraven. Hij was *'Protonotarius Apostolique'*.

- FRANCIES-JOANNES (°Gent, 01.03.1650; +22.03.1731), een tweede zoon uit het eerste huwelijk, was op 21 februari 1673 te Gent (H. Kerst-St.-Salvador) getrouwd met Van den Haute Anne-Marie (°Gent, 30.09.1646; +Gent, 20.09.1721). Hij was getrouwd met dispensatie van Rome wegens bloedverwantschap in de 3^e graad. Francies was schepen van *'gedeele'* van de stad Gent en Amman van de stad van het land van Nevele. Anne-Marie was de dochter van Ludwig (+1668), secretaris van de Parchons van Gent, en Justine Van Hauweghem.
- FRANÇOIS-GUILLAUME (°Gent, 23.10.1676; +1710), zoon van François en Joanna Van Den Haute, trouwde op 24 oktober 1702 te Gent

N° 63. Vóór het altaer van Sinte-Antonius, marmereen zark. — Devant l'autel de Saint-Antoine, pierre en marbre.



Hic jacet
 expectans resurrectionem carnis
 ZEGHERUS IGNATIUS (†) VAN DE VIVERE, pr.,
 proton. apost. J. U. L., gubernator
 beguinagii S^{ti} Auberti, dicti Poortacker,
 ac Tertiarius ordinis seraphici Francisci.
 Obiit 31 dec. 1738.
 R. I. P.

In de kapel van het Godshuis van Sint-Antonius (Poortakker) ziet men nog steeds een opschrift ter nagedachtenis van Zegerius.

(St.-Michiels-Zuid) met Marie-Louise Van Overwaele (°Gent, St.-Martin, 15.06.1677; +Gent, 31.01.1756). Zij was de dochter van Ludovicus (+1689) en Justine Van Hauweghem. François werd eveneens begraven in de Dominicanerkerk te Gent. Na zijn overlijden hertrouwde Marie-Louise nog met Cesar Elbo (+1744) op 26 januari 1713 te Gent (St.-Baafs) en had nog een dochter Justine (°1723; +20.08.1795). Zij was getrouwd met Pierre-Francis Hyde. Een dochter van François Guillaume, Thérèse-Isabella (1706-1789) was op 11 februari 1740 te Gent (St.-Michiels-Noord) gehuwd met Joannes-Francis de Kerckhove, Heer van Denterghem (1702-1792).

Frans-Joseph (°Gent, 16.01.1704; +25.09.1728), zoon van Francis-Guillaume en Van Overwaele Maria-Louise, trouwde op 25 november 1727 te Gent (St.-Michiels-Noord) met Thérèse-Jeanne de Sadeleere (°Gent, 1706; +13.12.1761), dochter van Jean-Baptiste en Marie de Parmentier. Frans-Joseph was advocaat in de Raad van Vlaanderen, schepen van de heerlijkheid en vierschaar van Sint-Pieters. Hij was ook boekhouder en ontvanger voor de onroerende goederen van een aantal Gentse parochies. Hij woonde in de Sint-Pietersnieuwstraat te Gent. Theresia-Joanna hertrouwde nog op 30 april 1733 te Gent (St.-Michiels-Noord) met De Clerck Jacobus-Ignatius (zoon van Jean-Baptiste en Catharina De Ruddere) en hier waren nog vier kinderen: Suzanne-Marie, Marie-Thérèse, Anna-Regina en Jacobus-Ignatius.

- FRANÇOIS CORNELIS-JOSEPH had drie zonen:

a) Guillaume-Joseph (°Gent, St.-Martinus, 13.05.1728; +26.10.1787), kleinzoon van Catharina-Françoise De Jonghe, trouwde op 9 november 1751 te Gent (Sint-Martinus) met Zoetaert Anna-Livina (1730-1794). Zij was de dochter van Pieter-Laureyns en Catharina-Theresia Bisscop. Anna-Livina was de zuster van Jean-Pierre-Joseph Zoetaert, de eerste man van François-Catharine Kervyn. Hij was tot zijn overlijden op 26 oktober 1783 griffier van de Raad van Vlaanderen. Hier waren geen kinderen.

Hij werd op 27 oktober 1787 buiten de Brugse Poort begraven waarschijnlijk wegens besmettingsgevaar. Hij overleed immers aan de pokken. De uitvaartmis had plaats op 5 november 1787 in de Predikherenkerk te Gent. Guillaume was Heer van Darupt en het Dentergemse, advocaat in de Raad van Vlaanderen en lid van *'de société de Gand'* in 1783.

b) CAROLUS-IGNATIUS (°Gent, St.-Martinus, 25.10.1731; +28.10.1797) trouwde op 31 december 1757 te Gent in de St.-Niklaaskerk met Rooman Maria-Anna-Aloisa (°1732; +1797), dochter van Gillis-Jean en Livina-Françoise Ramoud. De getuigen bij het huwelijk waren Rooman-Egidius-Joannes en Van de Vivere Guillaume-Joseph. Carolus was advocaat bij de Justitieraad van Vlaanderen te Gent. Hij was Heer van Darupt en Wambeke.



Anna-Livina Josepha Zoetaert.

Het patent van Adel werd door Keizerin Maria Theresia op 17 februari 1780 te Wenen aan Charles toegekend en gold ook voor zijn nakomelingen. Hij kreeg op 13 april 1782 toelating van de bisschop van Gent, Ferdinand-Marie de Lobkowitz, om dagelijks de mis te laten opdragen in zijn huiskapel.

Een van zijn dochters, Livine-Françoise-Therese-Josepha, was op 21 juni 1791 te Gent, St.-Martinus, gehuwd met Jean-François-Joseph Schoorman, heer van Onckene, Hagebucx, Ter Benninghen, Emsrode en Grysperre, schepen van de Parchons te Gent, lid en 2^e opziener van 'Les frères Zelès' (Gentse Loge). Hij overleed op 28 oktober 1796. Zijn zoon, Egidius-Charles-Joseph, volgde Jean-Pierre Zoetaert in 1787 als griffier bij de Raad van Vlaanderen op en bleef dat tot 1794.

Egidius-Carolus-Joseph (1760-1826), zoon van Carolus Ignatius bleef ongehuwd. Hij was vanaf 1787 tot 1794 griffier van de Justitieraad van Vlaanderen. Hij bewam in 1782 het diploma in de rechten en werd op 9 september 1788 benoemd tot directeur van de Academie van Gent. In 1794 verscheen zijn geschiedenis over de Koninklijke Academie van Gent: *'Konst lievende mengelingen uytgegeven door de Koninlijke Academie van teekenen-, schilder- en bouwkunsten opgericht binnen de stad Gent'*. *Eerste deel.*

Hij week in 1794, na de tweede inval van de Fransen, uit

2195

Bronnen :
BZ R.137/12, 1 &
ARA KNW, 778, 460.

Wenen, 17 februari 1780. Keizerin Maria-Theresia.

Adelsverheffing en wapenvermeerdering voor Charles-Ignace van de Vivere, advocaat bij de Justitieraad van Vlaanderen te Gent (broer van Jacques, vermeld onder 1). Wapen: "d'azur, à trois carpes d'argent, rangées en fasce, les têtes à dextre, l'une sur l'autre. [...] heaume d'argent, grille et lizeré d'or, fourré de gueules, aux hachemens d'argent et d'azur ... couronne d'or sur l'heaume au lieu de bourlet . Cimier: une carpe de l'écu, entre un vol adossé par les ailerons d'argent à dextre, et d'azur à senestre."

Document van de adel verheffing.

naar Rome en verrichtte er historisch onderzoek. Egidius was ook archeoloog en schilder. Hij werd in 1825 lid van het Filologisch College van Rome - een hele eer voor een buitenlander. Hij werd in 1789 te Rome tot priester gewijd en kreeg van Paus Leo XII de Baronstitel. Hij was ook lid van de '*Société royale des beaux arts*' te Gent. Op 23-24 oktober 1825 kreeg hij een aanval van reuma en was gedeeltelijk verlamd. Hij overleed te Rome op 8 april 1826 en werd er in de '*Santa Maria in Via kerk*' begraven.

- c) JACOBUS BERNARDUS (°Gent, St.-Martin, 19.07.1734;+Sint-Denijs-Westrem, 11.1.1794) trouwde op 31 juli 1757 te Gent (St.-Martinuskerk) met Van Kieldonck Anne-Elisabeth (°Brugge, 27.06.1725; +03.04.1803), vrouw van Gothem (bij Borgloon). Ze was de dochter van Jean-Philippe en Jeanne Catharine Meyers. Hij was ridder van het H. Romeinse Rijk en advocaat bij de Raad van Vlaanderen. Anna-Elisabeths vader was ontvanger van de Keizerlijke domeinen van Brabant. Haar adellijke roots gaan terug tot in Gelderland en Roermond. Hij was lid van de Sint-Jorisgilde sedert 1758. Jacobus-Bernard (of François-Joseph) was waarschijnlijk van 1768-1773 ook lid van de vrijmetselaarsloge '*La Constante Union*' te Gent.



2196

Bronnen:
BZ R.137/12, 1 &
ARA KNW.778, 460.

Wenen, 1 juli 1792. Koning (later keizer) Frans II.

Verlenging van de titel erfelijk ridder, overdraagbaar op alle mannelijke afstammelingen, en wapenvermeerdering voor jonkheer Jacques-Bernard van de Vivere, advocaat bij de Justitieraad van Vlaanderen te Gent.

Wapen: "d'azur, à trois carpes d'argent, rangées en fasce, les têtes à dextre, l'une sur l'autre. | ... heaume d'argent, grillé et lizeré d'or, fourré de gueules, aux hachements d'argent et d'azur ... couronne d'or sur l'heaume au lieu de bourlet. Cimier: une carpe de l'écu, entre un vol adossé par ses ailerons d'argent à dextre, et d'azur à senestre."

Hij werd tot ridder benoemd met de patentbrief van 1 juli 1792 hem verleend door Keizer Frans II. Vertaling van de patentbrief van 1 juli 1792: zie ook p.30-31. De oorspronkelijke tekst van het document was in de Franse taal opgesteld.



Wapenschild Van de Vivere.

Op blauwe achtergrond drie karpers in zilver, de een boven de andere. Boven het schild een man met een zilveren masker getralied en omboord door goud, vermengd en vastgehouden door kelen (rood soort pelswerk) met dekkleden van zilver en blauw. Een gouden kroon op de man en voor helmteken een karper uit het schild, ook een vlucht (vleugels) van zilver en blauw. Ook wordt hem toegestaan dat wapenschild te laten ondersteunen door twee leeuwen omringd door goud, gewapend en afgezet met kelen, elk houdend een vaantje boven het schild.

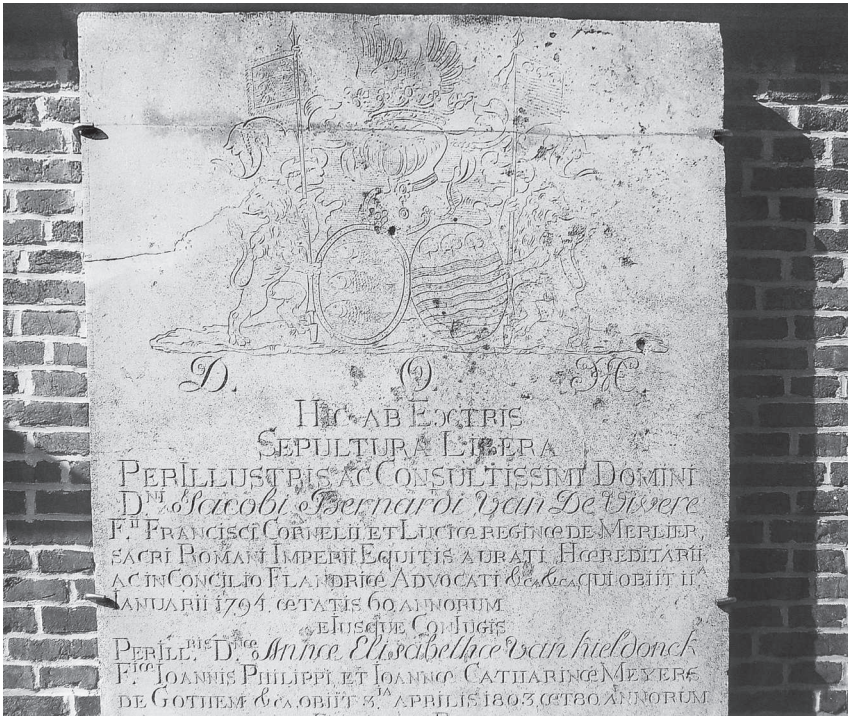

Afbeelding van de plaat aan de buitenzijde van de kerk te Sint-Denijs-Westrem.

Jacques-Bernard (=Jacobus Bernardus) werd samen met zijn echtgenote begraven te Sint-Denijs-Westrem. Op een arduinen plaat rechts buiten in de kerkmuur wordt hij vermeld als “...Sacri Romani Imperii Equitis Aurati Haereditarii ac in Concilio Flandriae Advocatii”.

Hier zijn er twee zonen en een dochter: Joannes-Baptiste (1759-1831), Anselmus-Francies (1764-1835), Maria-Anna-Joanna (1761-1808) die op 22 december 1782 te Gent St.-Pieters trouwde met Nicolas-Joseph-Ghislenis Bauwens (1758-1831), licentiaat in de rechten en advocaat in de Raad van Vlaanderen.

Jean-Baptiste-Bernard (°Gent, St.-Michel, 13.07.1759; +12.03.1831), zoon van Jacobus-Bernardus, was erfelijk ridder van Cockelberg en Terbraecken. Hij was te Leuven student in de rechten in 1780. Hij trouwde op 22 december 1782 te Gent (St.-Baafs) met Jeanne-Catherine Raem-

donck (°Lokeren, 09.04.1755). Zij was de dochter van Jean-Joseph-Ignatius, griffier van het Land van Beveren wonende te Lokeren, en Isabelle-Thérèse de Vijlder. Jean Baptiste bezat het licentiaat in de rechten, was advocaat in de Raad van Vlaanderen te Gent en daarna in 1792 schepen van de Casselrij te Gent. Er waren drie dochters: Rosalia-Anna-Joanna (°1783), Marie-Josephine-Elisabeth (°1785) en Carola-Eugenia-Joanna (°1791).

Twee dochters zijn op 3 augustus 1802 getrouwd elk met een broer van de familie Del Campo: Rosalie Anna met Henri Del Campo, Burggraaf de la Camara en Marie-Josephine-Elisabeth met Jacques Del Campo Y Camara.

Jean woonde in de Violettestraat te Gent. In 1809 werd hij aangeklaagd door zijn bedienden Thomas Backman en Jean Colbrand wegens aansporing tot desertie naar Engeland. Op 11 en 12 november sprak een speciale Krijgsraad te Brussel hem vrij en veroordeelde de aanklagers wegens



Wapenschild van de familie Jean-Baptiste-Bernard Van de Vivere en Jeanne-Catherine Raemdonck.

Brief die spreekt over de titel van ridder die erfelijk is en de beschrijving geeft van het wapenschild van Jacques-Bernard Van de Vivere.

Frans...(zijn titels staan op de fol. 462 van het document waaruit dezen brief komt) aan allen die dit lezen of horen gegroet.

Door onze beminde Jaak Bernard Van de Vivere, jonker, advocaat bij onze Raad van Vlaanderen, wonende te Gent en gedoopt in de Sint Martinuskerk van onze stad werd ons voorgesteld dat hij is:

zoon van Frans Cornelius van de Vivere, jonker en Lucia Regina de Merlier kleinzoon van Jan Baptiste Van de Vivere, jonker, licentiaat in de rechten, raadgever van het magistratuur van de keure van Gent en van Françoise Catharina de Jonghe

achterkleinzoon van Frans Van de Vivere, jonker, licentiaat in de rechten, raadgever van hetzelfde magistratuur van de keure, gestorven op 2 maart 1695 en begraven in de kerk van de Paters Dominicanen in onze stad van Gent in zijn grafombe versierd met zijn duidelijke wapenschilden en die van zijn echtgenote Anne Marie Stalins, van een familie van het kapittel.

Dat de genaamde Frans Van de Vivere, jonker, zoon van zou zijn van Jan Van de Vivere, jonker en licentiaat in de rechten en van Jacqueline de Neyt, kleinzoon van Baudewijn Van de Vivere, jonker, en achterkleinzoon, van Jan Van de Vivere overleden op 29 augustus 1625 en begraven in de parochiale kerk van O.-L.-Vrouw op de Blandijnberg te Gent, in zijn grafombe versierd met zijn adellijke wapenschilden en van Françoise Van Rayable, zijn vijf voorvaderen ontsproten uit edele voorvaderen zoals wettelijk geregistreerd is, daarbij komen de bewijzen geleverd door onze wapenkunde kamer van Brussel op 9 mei 1788, die bij de aanvrager altijd getrouw aan ons edel huis door een door een onuitwisbare aanhang die hij erfde van zijn voorvaderen. Hij zou daardoor gedurende de wantoestanden de haat van mensen die kwaad wilden op de hals gehaald hebben, zodat hij, om zijn leven te redden op zijn gevorderde leeftijd zijn tehuis en zijn belangen in de steek moest laten en vluchten naar Frankrijk, waar hij verplicht was veel uitgaven te doen om te blijven leven tot op het einde van de Revolutie.

Hij wilde alleen nog van onze royale mildheid een openbaar teken en onderscheiding die hij kan overdragen aan de zijnen om ze meer en meer aan te wakkeren en zijn voorbeeld te volgen. Daarom vraagt hij ons in volle onderdanigheid hem te vereren met de erfelijke titel van Ridder en ook om de oude wapenschilden van zijn familie te mogen gebruiken. Die zijn blauw met drie karpers in zilver de een boven de ander, boven het schild een man met een zilveren masker getralied en omboord met goud, vermengd en vastgehouden door kelen (rood-soort pelswerk) met dekkleden van zilver en blauw een gouden kroon op de man, en voor helmteken een karper uit het schild, ook een vlucht (vleugels) van zilver en blauw. Ook wordt hem toegestaan dat wapenschild te laten ondersteunen door twee leeuwen omringd door goud, gewapend en afgezet met kelen, elk houdende een vaantje boven het schild.

Met wat boven vermeld is en omdat we een welwillende aandacht willen schenken aan de aanvrager en vooral wegens zijn blijvende afhankelijkheid die hij getoond heeft aan ons waardig Huis, hebben we, met de raad van hare koninklijke hoogheden De aartshertogin Marie Christina van Oostenrijk; koninklijke prinses van Hongarije en Bohemen, onze zeer geliefde en beminde tante en zuster, en de hertog Albert, koninklijke prins van Polen en electoraal van Saksen, hertog van Teschau, onze wel geliefde en beminde oom en kozijn, onze luitenanten, generale gouverneurs en kapiteins van de Nederlanden en na beraadslaging met onze staatskamer, toegestaan en ondertekend, met ons weten goedgevonden, vrijheid, volmacht en soevereine macht, zoals we toestaan en ondertekenen door dezen brief aan dezelfde Jacques Bernard Van de Vivere, ook aan zijn wettige kinderen en nakomelingen, de erfelijke titel van ridder en willen en verwachten dat hij en de zijnen voortaan als erfelijk ridder zullen aangenomen worden en beschouwd worden van alle rechterlijke en niet rechterlijke akten en dat ze zullen genieten van alle eerbiedbewijzen, voorrechten, rechten, vrijheden en voordelen waarvan de andere ridders van onze Nederlanden genieten, en ook in al onze

koninklijke staten, volgens dezelfde vorm en manier alsof ze ridders zouden geslagen zijn door onze eigen hand. Hij mag dus ook zijn wapenschild hebben zoals hierboven beschreven, men laat ze ook toe dit te laten dragen door twee leeuwen omhoog door goud en getongd met kelen, dragend elk een vaandel met de wapens van het schild, alles volgens de vorm en wijze zoals getekend en gelijnd in het midden van dit stuk. En tenslotte om aan de genaamde Jacques Bernard Van de Vivere een uiterste bewijs te geven van onze goedheid, hebben we hem, door speciale gunst, ontslagen en verontschuldigd, ontslaan we hem exempteren hem van het betalen van de helft van al de koninklijke rechten die hij zou te vereffenen hebben door dit bewijs

We belasten hare Koninklijke Hoogheden en geven als opdracht aan gans onze Raad en onze rechters, officieren en onderdanen die er iets mee te maken hebben, dat ze volledig en vrijelijk Jacques Bernard Van de Vivere laten gebruiken en genieten ook zijn kinderen en wettelijke nakomelingen van deze onze gunst, toelating en erfelijke titel van Ridder, dragen en versieren van het wapenschild en van alles dat hier geschreven is, zonder hen lastig te vallen met het tegenovergestelde, zelfs als er andere wetgevingen, edikten, statuten, gewoonten en disposities zijn die het andere bepalen want we hebben die speciaal afgeschafte voor dit geval, voor de rest blijven ze volledig gelden.

We vragen ook aan onze Raad van Financiën, aan onze Rekenkamer, aan koningen of wapenhouders van de Nederlanden en aan alle die het aanbelangt ten volle te werken aan het verifiëren en het enregisteren van deze verordening volgens haar vorm en draagwijde, volgens wat daarvoor bepaald is door de verordening van 14 dec. 1616 en van die van 11 dec. 1754. We willen dat deze brief erop ingetekend wordt met het jaartal en datum want anders vervalt de toestemming.

Zo verlangen we het.

We verplichten ook onze eerste wapenkoning of aan die dit ambt nog uitoefent in de Nederlanden, en ook aan de koning of wapenheraut aan wie het aangaat in onze provincies, rekening te houden met het reglement van 2 oktober 1637 voor wat aangaat de inschrijving van deze brief met tekens van eerbiedsbetoging en adel en er de nota bij te voegen op de rug van deze brief dat we de volledige uitvoering eisen en het daarom ondertekenen en we hebben er de grote zegel laten opzetten van de overleden Majesteit

Keizer en koning onze dierbare en geëerde Vader en Heer dat we gebruiken tot dat de onze gemaakt is.

Gegeven te Wenen de 1^e juli het jaar 1792 het eerste van ons bestuur.

K.R.V. FRANS

Brief 1 juli 1792 omtrent de adel erkenning tot ridder.

valse beschuldigingen en meined tot zware straffen.

Om een of andere reden verwaarloosde hij het om de adel erkenning aan te vragen onder het Verenigd Koninkrijk der Nederlanden.

De zoon van Jean-Baptiste-Bernard, Josephus-Joannes-Hubert (°Gent, 03.06.1787; +St.-Joost-ten-Node, 04.12.1841), trouwde te Roelx op 16 december 1822 met Papin Pauline-Eugenie (°Neufville (Henegouwen) de 3e complementaire dag van het jaar V (19.09.1797)). Ze was de dochter van Philippe-Joseph-Ghislain en Angélique Charles. Hij verwaarloosde eveneens zoals zijn vader om de adel erken-

ning aan te vragen, maar wordt toch meestal wel als ridder van Cockelberghe vermeld. Hij werd kapitein bij de infanterie in het Nederlands leger en was ridder in de orde van de Belgische Leeuw wegens zijn heldhaftigheid in de slag bij Waterloo. Zij waren op zeker ogenblik mede-eigenaars van de watermolen (in 1880 ontmanteld) op de Geleijbeek, gelegen binnen de omheining van het klooster van Vorst.

Er waren twee zonen: Frédéric-Hubert-Marie-Gerard-Joseph-Ghislain-Constantin (°Ieper, 30.11.1824; +Brussel, 13.02.1885), ambtenaar bij het Ministerie van Openbare Werken, en de tweede zoon Philippe-August-Joseph-Ghislain (°Ieper, 24.09.1828; +St.-Joost-ten-Node, 04.11.1857) was dokter in de rechten en substituut-procureur des Konings te Charleroi.

2197

Bronnen:
BZ D.3, 89 & M.3.19.

1.1

Laken, 17 april 1856. Koning Leopold I.

Adelsherkenning met de titel van ridder, overdraagbaar op alle mannelijke afstammelingen, voor Frédéric-Hubert-Marie-Gérard-Joseph-Ghislain-Constantin van de Vivere, ambtenaar bij het Ministerie van Openbare Werken.

Wapen: “ d’azur, à trois carpes d’argent, posées en fasce l’une au dessus de l’autre. | L’écu timbré de la couronne d’or, fourré et attaché de gueules, aux hachements d’argent et d’azur. Cimier: une carpe de l’écu, entre un vol d’argent et d’azur. Supports: deux lions contournés d’or, armés et lampassés de gueules, tenant chacun une banderolle aux armes de l’écu.”

2197

Bronnen:
BZ D.3,85.

1.2

Laken, 17 april 1856. Koning Leopold I.

Adelsherkenning met de titel ridder, overdraagbaar op alle mannelijke afstammelingen, voor Philippe-Auguste-Joseph-Ghislain van de Vivere, substituut-procureur des Konings te Charleroi (broer van de voorgaande).

Wapen: beschreven zoals in het voorgaande diploma.

Erkenning als erfelijke ridders in 1856.

Zij werden beiden op 17 april 1856 als erfelijk ridder erkend door Koning Leopold I. Beiden bleven ongehuwd en hier houdt dan ook de adellijke afstamming op.

Anselmus-Francies-Josephus (°Gent, St.-Pieters, 19.04.1764; +Attendorn, 16.01.1835) en er begraven, was een zoon van Jacobus Bernardus en Van Kieldonck Anne-Elisabeth.

Peter en meter bij de geboorte waren Jean-Pierre-Joseph Zoetaert, griffier bij de Raad van Vlaanderen en Maria-Francisca-Coleta van Gothem.

Anselmus was erfelijk ridder van het H. Romeinse Rijk en schepen van de stad Gent. Hij werd in 1792 tot leenman benoemd aan de Kasselrij van 'De Oudburg'. Hij emigreerde in 1794, bij de troebelen met Napoleon, naar Duitsland. Hij zal er te Werl op 12 oktober 1745 trouwen met Marie-Isabelle-Franziska von Tassigny (°Bettinghausen bij Lippstadt, 16.01.1758; +Warendorf, 24.07.1824).

Marie-Isabelle was de dochter van Heinrich-Adolf Jakob Baron de Tassigny, Freiherr von Bettinghausen, Borcht, officier bij de keurvorst te Keulen, en Marie-Antoinetta Barones von Zelion (Brandis genoemd). Deze familie neemt hier de schrijfwijze von Devivere aan voor de afstammelingen.

Later treffen we een tak afstammelingen aan in Nederland. Zij werden bij Koninklijk Besluit van 17 juli 1999 in de Nederlandse adel ingelijfd met de titel ridder en voor de vrouwen met het predicaat jonkvrouw op grond van het adels diploma van 1 juli 1792 van Keizer Frans II hiervoor reeds vermeld.

DE VOORoudERS VAN DE FAMILIE RAYMOND VAN DE VIVERE TE AALTER

Hoe is de familie Raymond Van de Vivere te Aalter nu verwant met voorgaande tak van de familie Van de Vivere oorspronkelijk afkomstig van Gent.

Vanaf het huwelijk van François Van de Vivere met Stalins vinden we twee takken in de stamboom: de tak VAN DE VIVERE-DE JONGHE en de tak VAN DE VIVERE-VAN DEN HAUTE (broers). In de tweede tak kunnen we de familie Raymond Van de Vivere uit Aalter onderbrengen, dit na tal van voorouders (acht in totaal hieronder vermeld).

Via Francies-Guillielmus die trouwde met Van Overwaele Marie-Louise. Francies-Judocus-Joseph (°St.-Michiels-Zuid, 16.01.1704; +25.09.1728), zoon van Francies-Guillielmus, trouwde op 25 november 1727 te St.-Michiels-Noord met De Saedelaere Theresia-Joanna (°1706; +13.12.1761). Ze was de dochter van Jean-Baptiste en Maria Parmentier.

Francies-Joseph (°Gent, St.-Michiels-Noord, 28.02.1729; +Gent, St.-Michiels-Zuid, 22.04.1771), postume zoon van Francies-Judocus-Joseph en De Saedelaere. Hij was op 1 mei 1755 te Gent (Sint-Baafs) getrouwd met De Meester Livina-Theresia en overleed te Gent St.-Pieters op 20 november 1789. Zij was de dochter van Pierre en Catherina d'Arcy woonachtig in de St.-Pietersnieuwstraat. Francies-Josephs tante was gehuwd met Jean-François de Kerchove, heer van Dentergem (1702-1756). Francies was pachter voor het ontvangen van de Gentse, stedelijke accijnsrechten van een aantal Gentse parochies. Er waren vier zonen: Franciscus-Ludovicus (°1757), Philippus-Jacobus (1759-1760), Jacobus-Ignatius-Joseph-Maximiliaan (°1761), Petrus-Josephus (°1763), licentiaat in de rechten en twee dochters: Catharina-Maria-Livina (1756-1756) en Maria-Francisca (1768-1769), in dit huwelijk. Hun zoon, Jacobus-Ignatius-Joseph-Maximilianus (°1761), zet de tak in rechte lijn verder. De Meester Livina hertrouwt later nog met Hertoge Francies. Hier waren geen kinderen.

Jacobus-Ignatius-Josephus-Maximilianus (°Gent, St.-Pieters, 18.04.1761), trouwde op 19 juli 1783 te Gent (Sint-Pieters) met Cromelinck Anne-Marie-Thérèse. Er waren tal van kinderen in dit huwelijk, vier dochters: Livina-Theresia (1784-1785), Eugenia-Felecita (1785-1785), Carolina-Maria (°1786), Joanna (1792-1795) en vier zonen: Petrus-Hyppolytus (°1790), Johannes-Josephina (°1795), Jacobus-Maria (°1799) en Francies-Maximilianus (°1788) die de rechte lijn verder zet.

Na het overlijden van Jacobus-Ignatius' moeder, De Meester Livina, is hij erfgenaam van verschillende stukken land (vermeld in de erfenisdocumenten als Cavel C): een partij land bij de Smalle Heerweg in Oostakker, een partij land bij de Papen Hofstede, een huis in de Zuyverstege (onderhouden door secretaris Vanderbeke). Een ander deel blijft gemeenschappelijk met zijn broers (Francies-Ludovicus (°1757), woonachtig te Eeklo en Petrus Joseph (°1763) woonachtig te Gent): namelijk een hofstede te Poesele en een partij land te Nevele bij de hofstede de 'De Kercken Staek'. De twee hier voor-

noemde broers ontvangen echter ook hun deel uit de erfenis (Cavel B en Cavel A).

Francies-Maximilianus (°Gent, H.-Kerst , 02.03.1788; +Gent, Bijlokevest, 24.12.1870) trouwde op 11 januari 1815 te Gent met De Mulder Isabelle-Carolina (°Gent, 16.02.1787). Zij was de dochter van Josse en Marie Anna Deurwaerders woonachtig in de rue aux Draps. Francies woonde in de Galgenbergstraat en was ('*coussewever*'-huisschilder-militair-cabaretier en tabaksverkoper). Francies diende ook twee jaar bij de Koninklijke Nederlandse Marechaussee (van 5 september 1916 tot 4 april 1919). Hier waren ook 5 kinderen, vier dochters: Marie-Henriette (°1815), Francette-Clementina-Antigone (1819-1849), Petronilla-Josephina-Nathalia (1822-1899), Joanna-Marie (1824-1915) en een zoon, Ludovicus-Livinus (°1828).

Ludovicus-Livinus (°Gent, 07.04.1828; +Gent, 11.03.1871) werd dood gevonden op de Huidvetterskaai. Hij woonde in de kleine Veerstraat en was op 3 oktober 1849 te Gent getrouwd met Hannoff Clementia-Lucrezia (°28.05.1830; +17.02.1916) uit de Wijngaardstraat te Gent. Hier waren zeker 11 kinderen waaronder zeven zonen: Franciscus-Joannes, Prosper (1856-1917), Hippolytus-Francies (°1862), Julianus (1864-1941), Ludovicus junior (1866-1918), Octavus (°1868), Georges-Franciscus (1870-1898) en vier dochters: Charlotte (1852-1829), Paulina (1854-1875), Ludovica-Joanna (1858-1926) en Rachel (1860-1862). Clementina was de dochter van Joannes-Guilielmus (1787-1866), dienstbode en ex-scherprechter bij de Hoge Justitie te Brugge en Anne-Thérèse Van Houtte (1794-1866). Ludovicus-Livinus was huisschilder. Hier zet Prosper senior de stamboom van Raymond in recht lijn verder.



Prosper senior Van De Vivere

Prosper senior (°Gent, 05.07.1856; +Ledeberg, 24.02.1917) trouwde op 12 augustus 1885 te Ledeberg (Gent) met De Moor Marie-Louise (°Melle, 05.04.1864; +1944). Marie-Louise was de dochter van timmerman Gustaaf-Prosper en Christine Francq. Prosper was

wever-herbergier. Hier ook waren er drie zonen: Eduard (°Ledeberg, 1894; +Lemberge 1937) schilder, Prosper (°Ledeberg, 1882) decoratieschilder en Jules (°Ledeberg, 1892) steenkapper.

Zijn zoon Prosper zet Raymonds stamboom in rechte lijn verder.

Prosper (°Ledeberg, 18.02.1882; +Brussel, 13.01.1946) trouwde op 14 juni 1905 met Boebaert Stephanie (°Ledeberg, 09.01.1885; +Schaarbeek, 27.03.1969). Zij was de dochter van Alphons (+Ledeberg) en Philomène De Leenheer (1857-1944). Prosper was decoratieschilder en schilder op faience. Hier treffen we 2 dochters: Marie-Louise (°Geraardsbergen, 1913) woonde later in St.-Joost-ten-Node, Irène, en een zoon Robert-Prosper (°1906) aan.



Marie Louise De Moor

Robert-Prosper (°Brasschaat, 07.12. 1906; +Ledeberg, Voorhoutkaai 15, 04.07.1983) trouwde op 9 oktober 1937 te Gent met Haeck



Prosper Van De Vivere



Stephanie Boebaert

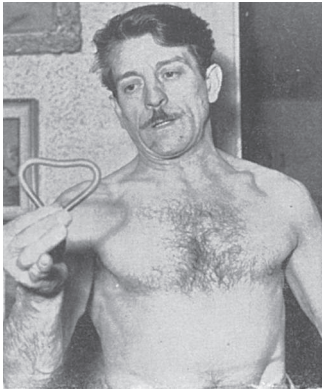

ROBERT VAN DE VIVERE
alias
Robert Douglas
Officieel Wereldkampioen brute kracht
sinds 9 mei 1940

Dit nieuw wereldrecord werd officieel
vastgesteld door de Heer
Van de Kerckhove, daartoe afgevaardigd
door de Belgische Atletiekbond.

Heeft ook talrijke krachtprestaties geleverd, waaronder :

- Breken van drie-wandstaaf 1 1/4 dikte en 30 cm lengte.
- Een vijfduimer met de blote hand in een beukenbalk van 10 cm dikte duwen.
- Verwringen van een poutrel, maat 10 cm op 5 cm en 1,20 m. lengte.

LAURETIN - 1940



Robert-Prosper Van De Vivere alias Robert Douglas.

Alice-Marie (°Aalter, 01.08.1907; +Gent, 23.07.1972), dochter van Ernest en Alice-Maria Van Ooteghem. Hij was schilder, letterzetter en circusartiest. Hij is de vader van Raymond Van de Vivere (°Gent, 1940) uit Aalter en drie andere zonen: Arthur (°22.05.1937), Denis (°10.11.1938) en Laurent Emmanuel (°1942 en reeds +) en 3 dochters: Denise-Diane (°08.09.1933), Stephanie-Laura (°30.08.1934) en Eliane-Anna (°1949).

Robert-Prosper is ook gekend onder zijn artiestennaam 'Robert Douglas'.



*De familie Van de Vivere Raymond en Monique Van Wonterghem.
Van links naar rechts: Danny, Kathie, Franky, Eddy, Benny en Kathleen.*

Tenslotte Raymond (°Gent, 16.12.1940) die trouwde met Monique-Hélène Van Wonterghem (°Lotenhulle, 08.02.1944) te Aalter op 27 april 1966. In dit gezin zijn er 4 zonen en twee dochters: Franky (°1972), Danny (°1970), Eddy (°1976), Benny (°1979), Kathie (°1967) en Kathleen (°1968).

Raymond is de stichter van het bedrijf Sanividac gevestigd te Aalter.

We stellen vast dat vele generaties Van de Vivere tot op het einde van het Ancien Regime griffiers, pensionarissen en advocaten aan de stad Gent of bij de Raad van Vlaanderen leverden. De maatschappelijk status van de familie lijkt onder de opeenvolgende regimes enigszins te hebben geleden Twee generaties ver werd er geen adellike erkenning meer aangevraagd. Vaak waren de te betalen patent-rechten een hindernis of werd het eenvoudig weg vergeten. Vanaf 1856 vroegen twee afstammelingen (2 broers (°Ieper) opnieuw deze erkenning aan. Beiden bleven ongehuwd en de adellijke tak stierf in 1885 uit.

TAK VAN DE STAMBOOM IN DUITSLAND EN NEDERLAND ONDER DE NAAM VON DEVIVERE

In de revolutieperiode waren de leden van de familie Van de Vivere zeer keizerlijk gezind en tegenstanders van de Franse Revolutie. Enkelen emigreerden rond 1794 en sommigen vestigden zich defini-

tief in Duitsland waar het adellijk geslacht verdergezet werd onder de vorm 'von Devivere'. Afstammelingen hiervan vormen ook een Nederlandse tak von Devivere. In september 1801 kwam Anselmus terug naar Gent en in 1803 beviel zijn vrouw er nog van een doodgeboren kind. Er waren drie zonen in deze familie. Zij waren alle drie erfelijk ridder van het H. Roomse Rijk.

* Franz-Joseph-August-Maria-Michaël (°Bettinghausen, 01.08.1796) trouwde op 23 januari 1827 te Bettinghausen met Freiin Ferdinande-Maria-Anne-Isabelle von Schade (°Ahausen; +29.11.1832). Er waren 3 kinderen in dit huwelijk:

Franz-Anselm-Maria-Walburga-Isabelle (°08.11.1827), Max (°november 1828) en Antoinette (°augustus 1830).

* Johann-Franz-August-Maria-Anton (°Bettinghausen, 03.11.1798) en gedoopt te Ostinghausen op 5 november. (Zie verder)

* Carl-August-Adolf-Maria-Victor (°Bettinghausen, 22.03.1800). Hij koos voor een militaire loopbaan bij het 4^e Kurassiers Regiment



Gedachtenisprentje van Freiherr Carl von Devivere.



Gedachtenisprentje Antoinette von Gaugreben.



Riddergoed Hohenover

te Hamm en volgde de Brigadeschool te Münster. In 1821 werd hij officier. In 1829 was hij in garnizoen te Paderborn. In oktober 1830 nam hij afscheid van het leger en trouwde op 1 februari 1831 te Bettinghausen met Antoinette-Frederika-Marie-Walburga von Gaugreben (°Gobbelsheim, 08.09.1806; +Steinfeld, 26.05.1865). Antoinette von Gaugreben was meter van de dichter Max von Spiessen (°22.06.1852) te Dülmen. Er waren 6 kinderen in dit huisgezin, waaronder Theodore-Johann-Karl-Maria-Walburga (°*Haus Isenburg*°, 13.10.1837). Hij was ‘*seconde lieutenant*’ en overleden aan een ‘kopschot’ in de Duits-Franse oorlog 1870-1871 op 31 december 1870. Hij was drager van het IJzeren kruis 2^e Klasse. Hij diende dan in het 4^e Westfaalse Infanterie Regiment nr.17.

Op het internet is er ook sprake van een freiherr (Max ?) von Devivere die in de periode 1855-1876 de leiding had over de opvoeding van verwaarloosde kinderen van katholieke origine in het klooster te Steinfeld. Mogelijks was hij een broer van Theodore.

Verder is er nog sprake van Carl freiherr von Devivere die deelnam aan de oorlog Duitsland-Oostenrijk rond 1866 in Bohemen. Hij overleed te Steinfeld op 33-jarige leeftijd aan een nierziekte. Hij was luitenant in het rijdende ‘Feldjäger Corps’.

In 1810 was Anselmus terug in Westfalen. In Vlaanderen verkocht hij al zijn bezittingen en verhuisde in november 1812 met 7 kar-



Johann-Franz

ren meubelen via Keulen, Werl naar Meschede. In 1815 kocht hij het riddergoed 'Hohenover' bij Hamm van Oberlieutenant Hermann-Ludwig zur Heiden voor 37 200 Tahler Berliner Courant. 6 jaar later verkocht hij het goed wegens de schuldenlast die erop rustte en verhuisde naar zijn zoon Johann-Franz (°1798) secretaris bij de burgemeester te Warendorf. Op 24 juli 1824 overleed Johanns vrouw. Vervolgens verhuisde hij bij zijn zoon Johann te Fuchtdorf die intussen daar burgemeester geworden was. Als

Johann kort nadien burgemeester werd te Arnsberg, verhuisde hij met hem mee. Later verbleef hij nog te Attendorn waar zijn oudste zoon Franz (°1796) een functie bij Justitie bekleedde. Franz-Josephs (°1796) vrouw overleed er op 29 november 1832.

Anselmus-Francies overleed te Attendorn op 16 januari 1835 en werd er begraven.

Kort samengevat kunnen we de Duitse tak, afstammelingen van Anselmus-Francies (°Gent , 19.04.1764; +Attendorn, 16.01.1835), schematisch wat de mannelijke voortzetting betreft, als volgt voorstellen:

Freiherr Johann-Franz-August-Marie-Anton (°Lippstadt, 03.11.1798; +Meschede, 28.06.1878) (katholiek) is getrouwd met Freiin Theresia Maria-Magdalena Von Schade op 25 november 1841 te Attendorn (°Engar, 1822; +Bockum 1846) dochter van Franz-Karl von Schade-Engar.

Johann-Franz was Landrat, Bürgermeister, Ritter-Gutsbesitzer.

Door zijn huwelijk in 1841 verwierf hij ook het Riddergoed Bockum (Grootte: 1.200 'Pruisische Morgen').

Na het overlijden van zijn echtgenote trad hij waarschijnlijk nog eens in het huwelijk met Philippine von Wrede. Uit dit huwelijk werd nog een dochter geboren, namelijk Maria-Antoinette-Walburga Frederika-Huberta (1850-1868).

Hij vervulde zijn militaire dienst in 1819-1820 als vrijwilliger bij het 2^e Dragonders; later bij het 4^e Kurassiers Regiment.



Riddergoed Bockum

Tussen 1822 en 1823 was hij werkzaam bij de administratie bij de burgemeester te Hamm.

Hij was burgemeester in Warendorf in 1823, in 1828 burgemeester van 'der Landgemeinde' Arnsberg, in 1836 burgemeester te Scherfede-Kreis Soest en in 1844 burgemeester te Freienohl.

Landrat des Kreises Meschede in 1854-1878 en drager van het 'Roten Adler' Orde-4^e Klasse.

De zoon van Joannes Franz, Freiherr Diedrich-Franz-Ferdinand-Maria-Johann (°Bockum, 1842; +Friedenau 1894) was op 22 juli 1870 te Celle getrouwd met Freiin von Schleinitz Wilhelmine-Franziska (°Friedenberg, 1845; +Batavia, 1910). Zij was de dochter van Freiherr Georg-Julius-Albert en Franziska Roessler. Dietrich was Majoor, Kurdirektor. Hij was officier ('*Seconde Lieutenant*') in het Westfaalse Infanterieregiment nr. 13 - 6^e Compagnie tijdens de Duits-Deense oorlog bij de betwisting over het gebied Sleeswijk-Holstein. Op 18 april 1864 nam hij deel aan de verovering van een Deense '*Danebrog*' (versterkte Deense '*Duppeler Schanze*'). Hij kreeg daarvoor de orde '*pour le Mérite*' op 7 juni 1864. Er wordt eveneens in de geschiedenis van dat Regiment geschreven dat hij in 1894 als Majoor overleed. Hier waren verschillende kinderen: Wilhelm, Margaretha, Hans (1875-1936), Max, Helma.

Zijn zoon, Freiherr Wilhelm-Hans-Georg-Diedrich Franz (°Hannover, 03.04.1875; +Hannover, 17.04.1936) trouwde met Berretty Anne-



Hans von Devivere



Freiherr Diederik von Devivere

Cornelia op 5 september 1907 te Bandoeng (Java-Indonesië). Anne-Cornelia (°Madioen, 16.09.1884; +Göttingen, 23.04.1970) was de dochter van Emile-Felix-Edouard (IT) en Alida-Cornelia Oudemans (NL). Emile-Felix was administrateur bij een theeplantage in Java-Indonesië (Suka-Atiboven).

Vervolgens splitst deze tak zich hier in 2 ondertakken:

NEDERLAND

Freiherr Dietrich-Emile-Eduard (°Java-Indonesië, Bandoeng, 1908; +1966) trouwde in 1937 met Van Der Does Maria-Henriette-Nathalie en hertrouwde in 1955 met Maria-Leonarda Jacobs. Freiherr Dietrich leefde te Eindhoven en te Maastricht. Na zijn studies te Leiden werkte hij als scheeparts (KNO) op de (H.A.L.) = Holland Amerika Line.

In Diedrichs huwelijk vinden we twee zonen en een dochter:

- Freiherr Hans (°Amsterdam, 25.06.1939) trouwde te Leiden op 4 september 1965 met Madeleine-Marguérite van der Willigen (°Lekkerkerk, 16.03.1939), dochter van Gerrit Cornelis (burgemeester te Leiden) en Johanna Madeleine-Marguérite Riddingius. Hans volgde een opleiding aan de Erasmus universiteit te Rotterdam. Hij werkte van mei 1983 tot september 1997 als CEO bij Holvan International en is nu op rust. Er zijn twee kinderen: Johanna (°1966) (jonkvrouw) en Diederik (°Blaricum, 11.10.1968) (ridder) (Provincie Noord-Holland).



Marcel von Devivere



Diederik-Severin von Devivere

Bij Diederik zijn er reeds twee zonen: Bastiaan-Ronald-Hans en Jasper-Cornelis.

- Freiherr Marcel (°Eindhoven, 18.01.1956) trouwde met Maria-Theodora-Johanna Paula Osse. Marcel is gediplomeerd ingenieur en werd op 1 februari 2012 benoemd tot Directeur 'Business Development' bij de Koninklijke groep BAM. Er zijn 3 kinderen: Diederik-Severin (°1990), Nicoline-Maxime-Maria en Carlijn-Leonie-Maria.
- Freiin Yvonne (°1957) huwde met een Brit en hebben samen een dochter, namelijk Elisabeth.



Anselm-Hans von Devivere



Beate Hildebrand

DUITSLAND

Freiherr Wilhelm-Hans-Franz-Felix-Max (°Java-Indonesië, Bandoeng, 03.08.1913) trouwde op 7 oktober 1939 met Freiin von Schleinitz Brigitte-Marie-Dorothea-Gertrud-Elisabeth-Victoria-Luise (°Merseburg (Saale), 05.11.1913). te Berlijn. Zij was dochter van Werner-Friederich Wilhelm en von Brandenstein Hildegard-Otty-Karoline-Elisabeth-Sophie. Wilhelm-Franz was gediplomeerd ingenieur bij AEG Transformatoren UNION in Frankfurt.



Daniël von Devivere

Uit het huwelijk van Hans kennen we een zoon en twee dochters:

- Freiherr Anselm-Hans-Werner (°Friedeberg/Neumark, 29.02.1944) trouwde te Frankfurt am Main op 11 september 1971 met Hildebrand Beate.
Anselm is sinds 2009 als ‘*Facility Environmental*’ Manager bij de Triodos Bank werkzaam. Zijn vrouw Beate is Master in Human Resources (Sociologie).
Hij woont te Oberussel (Taunus) Bommersheim. Er is een zoon, namelijk Daniel.
- Karin (°1940)
- Sylvie (°1943)

Uit de voorgaande huwelijken zijn er eveneens reeds mannelijke telgen die de titel Freiherr dragen: Diedrich-Eduard-Emile (°1968) bij Hans von Devivere; Daniel (°1982) bij Anselm-Hans von Devivere en Diederik-Severin (°1990) bij Marcel von Devivere.

Roger BAECKELANDT

Bronnen:

- <http://von.Devivere.de>
- www.liberaalarchief.be/schrans-Bijl2.pdf
- Archief ‘De zwarte doos’ te Gent - Staten van Goed

- Informatie vanwege de familie von Devivere in Duitsland en de familie von Devivere in Nederland.
- Informatie vanwege de familie Van de Vivere te Aalter.
- BLOMMAERT Ph., *Graf- en Gedenkschriften der Provincie Oost-Vlaenderen*, via <http://spoorzoeker.petereyckerman.be/2011/10/19/de-7-courantste-bronnen-van-grafschriften/>
- De Sint-Corneliusdevotie in Vlaanderen, tentoonstelling 20-29 september 1974 in de Sint-Corneliuskerk te Aalter.
- Archief stad Gent: begrafenisboeken Alexianen 1673-1796
- <http://www.genealogieonline.nl/genealogie-peeters-rouneau>
- <http://gw.geneanet.org/avercau1?lang=en&pz=aime&nz=vercauter&ocz=0&p=anne+livine+josephe&n=zoetaert>
- <http://www.gent.be/eCache/THE/1/56/114.html>. (Gentse trouwboeken 1584-1796)
- Militairen behorende tot het Wapen der Koninklijke Marechaussee van 1812 - 1940 letter V
<http://www.MarechausseeSporen.nl>
- Arduinen plaat aan de rechter buitenzijde van de kerk te Sint-Denijs-Westrem.
- Verluste Preussischen Adels: Duits-Franse oorlog 1870-187 <http://home.foni.net/~adelsforschung1/ehren00.html>
- RAG, FA Schoorman, 148. Toekenning patent van adel aan Charles-Ignace Van de Vivere.
- <https://biblio.ugent.be/publication/5644751/file/5644753.pdf>
- Tal van info over de vroege familie Van de Vivere en aangetrouwden, griffiers, advocaten enz.
- Arbre généalogique Christian Wolters-Geneanet
- www.molenechos.org/verdwenen/molen.php?AdvSearch=5332
- Grafstenen in het Meetjesland. Eric d'Have en Eric Staelens, Meetjesland 1972 nr. 2.
- VON BITTENFELD H., *Regimentgeschichte des Westfälischen Infanterie Regiment*, nr.13.

VONDELINGEN EN AALTERSE MOEDER HERENIGD IN 1842: PETRUS ⁽¹⁾, PETRUS ⁽²⁾ EN EUGENIA VAN VOLSEM.

Tot nu toe wisten we van het bestaan van twee Aalterse vondelingen in de 19^{de} eeuw. ⁽¹⁾ Door het vrijwilligersproject in het gemeentearchief, waarbij alle akten van de burgerlijke stand tussen 1796 en 1920 worden herklapperd en gedigitaliseerd, kwam aan het licht dat tussen 1829 en 1862 een niet gering aantal vondelingen (meer bepaald 36 op 73), geplaatst door de Burgerlijke Godshuizen in Gent, in onze gemeente overleden vóór hun tweede verjaardag. De interesse was hiermee gewekt voor een grondiger onderzoek naar de aanwezigheid en de lotgevallen van deze, veelal stedelijke, geplaatste kinderen. Op basis van een excelbestand bij ocmw-Gent bleken er in totaal maar liefst 73 vondelingen kortstondig of zelfs lange tijd in Aalter te hebben verbleven. We slaagden er in over deze personen tal van gegevens in te zamelen, het een al interessanter dan het andere, en die zullen resulteren in een algemeen beeld, een sociale – en zo men wil zelfs een prosopografische of collectief-biografische – studie, naast enkele biografische schetsen. ⁽²⁾ Hierdoor laten we hier heel wat aspecten van het te vondeling leggen van kinderen achterwege.

Onderhavige bijdrage sluit er bij aan, maar is niet gebaseerd op één van die uitbestede vondelingen, maar wel op aanvankelijk één kind dat weliswaar ook in Gent werd gevonden, maar uit een Aalterse moeder. We kwamen dit kind veeleer per toeval op het spoor, daar het vermelde excelbestand ons enkel een zicht biedt op de gemeenten waar de kinderen werden uitbested, niet op hun later vastgestelde herkomst (tussen de ruim 7000 dossiers zitten misschien nog Aalterse kinderen?). Bij het verwerken van de gegevens en het uitschrijven botsten we op... rare zaken. Net hierdoor werden nieuwe denkpistes geformuleerd, werd er opnieuw gezocht, ontdekten we zowaar nog een kind met dezelfde naam, waarna er samenwerking en uitwisseling met andere vorsers gebeurde ⁽³⁾, de vraagstelling en invalshoek werden aangepast enz. Kortom, we herschreven ons artikel compleet.

Concreet nieuw uitgangspunt: op 4 november 1842 haalt een zekere Eugenia Van Volsem uit Aalter twee vondelingkinderen op, waarvan ze beweerde – en hoogstwaarschijnlijk overtuigend aantoonde – dat

het haar kinderen waren. Deze kinderen droegen – door haar toedoen – een identieke naam, maar het bizarre karakter van deze zaak houdt niet op op die bewuste dag. Integendeel. We betwijfelen of een hedendaags cineast dergelijk verhaal kan verzinnen.

We kunnen dit onderwerp, dit artikel op diverse manieren benaderen. We kozen uiteindelijk om de moeder als vertrekpunt te nemen, als het meest logisch, daar zij de band is tussen de twee kinderen en de sleutelrol speelde. Ook, of zelfs, bij deze aanpak moeten we sommige zaken hypothetisch benaderen, bij gebrek aan bronnen.

1. EUGENIA VAN VOLSEM: HOPELOOS, LOSBANDIG, BEDROGEN OF...?

1.1 Petrus Van Volsem

Eugenia Van Volsem is geboren in Aalter op 14 juli 1811 als dochter van de toen 43-jarige Pieter Cornelius en de 39-jarige Jacoba Theresia Mortier. ⁽⁴⁾ Het gezin woonde toen in de wijk Stratem. Haar ouders overleden respectievelijk in 1841 en 1837 in Ursel. Gezien Aalter pas over bevolkingsregisters vanaf 1847 beschikt, weten we niet wanneer ze verhuisden en hebben we geen absolute zekerheid over Eugenia's woonplaats. Uit andere documenten blijkt dat ze in Aalter bleef. Het feit dat haar vader dagloner en ongeletterd was, wijst op een geringe afkomst. Ze ging dan ook zelf jong aan het werk, slecht betaald werk. In 1832 deelde ze mee spinster te zijn, in Aalter. Het lijkt ons niet uitgesloten dat ze bij een derde inwoonde, wat toen zeker niet vreemd was, of dat ze zelfs dienstmeid was. Had ze een liefje – een vluchtig contact of iemand die door economische en/of andere omstandigheden een huwelijk niet zag zitten – , een pakgrage werkgever of huisgenoot of...? Omstreeks de jaarwisseling werd ze in elk geval zwanger.

Onwettige of natuurlijke kinderen waren toen zeker geen zeldzaamheid ⁽⁵⁾, maar ook voor de lagere klasse lag dergelijke situatie wat moeilijk. Als de jonge vrouw ergens inwoonde, kon ze vermoedelijk moeilijk daar bevallen. Terug naar de ouders was misschien ook niet zo evident. En wat erna als alleenstaande? Zou ze nog werk hebben? Waar moest ze het kindje dan onderbrengen? Er zullen nog wel meer vragen door haar hoofd hebben gespoekt. De keuze om even naar *de stad* uit te wijken, lag vrij voor de hand. ⁽⁶⁾ In eerste instantie trok ze naar de provinciale *vroedkundige* school aan de Bijloke in Gent, waar ze op 29 augustus 1832 beviel van een jongen. Had ze toen nog

het idee haar kind zelf op te voeden, ondanks haar weinig rooskleurige situatie? Feit is dat de geboorte bij de Gentse burgerlijke stand werd aangegeven. Het baren in die instelling bracht een officiële aangifte als een evidentie mee. Gezien er geen vader bekend was, gebeurde dit door een leerlinge van de school. Bij een gelijkaardige thuisbevalling nam in principe de vroedvrouw deze taak op zich. Op 30 augustus werd het kind ingeschreven onder de naam Petrus Van Volsem. Het lijkt er alvast op dat ze de voornaam zelf koos. Het blijft onduidelijk of ze weet had van de aangifte. We vermoeden dat ze al op 31 augustus de kraaminstelling verliet. Voor zover bekend kwam ze terug naar Aalter, zonder kind. Ze nam gewoon de draad van haar leven weer op. Tijdgenoten moesten het misschien stellen met een doodgeboren of spoedig overleden kind. Uiteraard geloofwaardig. Ten vondeling leggen? Een taboe, verdringen of negeren?

1.2 Petrus De Volder, de eerste

Het te vondeling leggen van kinderen kende in de crises van de 19^{de} eeuw een flinke toename, zeker in stedelijke milieus. Op het platteland viel een zwangerschap moeilijker geheim te houden, maar de lokale praktijk wees uit dat dit toch sporadisch voorkwam. Maar het bestaan van vondelingschuiven in steden bood ook bedrogen en andere plattelandsmeisjes en -vrouwen uit de wijde omtrek soms een uitweg. De regionale afkomst werd doorgaans enkel maar duidelijk als een moeder in betere omstandigheden haar kind terugwenste.⁽⁷⁾ Bracht bovenstaande Eugenia op een idee of had ze al voor haar bevalling een dergelijk plan?

De Gentse *rolle*⁽⁸⁾ of vondelingschuif bevond zich in de Sint-Jan-in-d'Olie-wijk⁽⁹⁾, in de gebouwen behorend tot het Sint-Janshospitaal of Godshuis van Sint-Jan-ten-Dullen (nu bij St.-Jacobs).⁽¹⁰⁾ Hoe een kloosterlinge of personeelslid van het verantwoordelijke Burgerlijk Godshuis precies weet had van het deponeren van een kind (een bel?) is ons niet bekend, maar er was wel permanent iemand in de buurt voor het geval dat... Op 31 augustus 1832 om 9 uur 's avonds was het opnieuw zo. Zoals de volksnaam aangeeft, was de schuif een soort rol of trommel, die deels open was. Na het sluiten van het deurtje aan de buitenzijde, kon het systeem worden gedraaid, zodat het kind binnen er kon worden uitgehaald. Het ukje werd vervolgens in het vondelingenregister geregistreerd⁽¹¹⁾ en er werd een persoonlijk dossier⁽¹²⁾ aangelegd, gezien het te vinden leggen anoniem verliep.

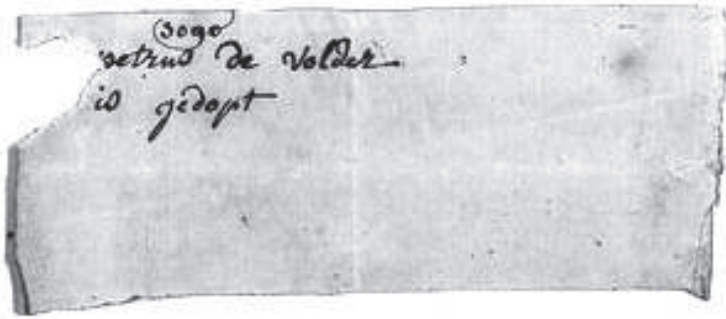

Het briefje aangetroffen op onze vondeling.

Met het bewuste kind kon alles vlug en eenvoudig verlopen. Het droeg namelijk een briefje bij zich met daarop in twee regeltjes geschreven “*petrus de volder is gedoopt*”. Gezien de grote verscheidenheid aan Gentse parochies en de vaak moeilijke toegang tot 19de-eeuwse parochieregisters, gingen we niet op zoek naar de doopakte. Er is bijgevolg ook geen stellige zekerheid omtrent de doop. Dergelijke briefjes waren een vrij courant gebruik (zo’n 60% toen). Daarboven waren de (voor)naam en een verwijzing naar de zielstoestand de meest voorkomende gegevens. De helft van hen bleek al gedoopt. Bijna alle kinderen behielden ook hun naam. ⁽¹³⁾

Vanwaar de naam De Volder opduikt hebben we het raden. Gezien de leeftijd van de moeder en zoals later ook zal blijken, was ze geen weduwe. Een meer realistische optie luidt dat ze een fictieve naam aanwendde om iedereen om de tuin te leiden. Dit kon als persoonlijke protectie of als vorm van bescherming om haar vrucht voor een idiote naam te behoeden. Aldus ontliiep het kind een zeker en eerste stigma. *Minder-gelukkige* (we zijn ons bewust van de eufemistische betekenis) kinderen, hier concreet dus zonder naam, kregen doorgaans een dusdanig verzonnen naam ⁽¹⁴⁾, dat het aspect vondeling bijna letterlijk op hun lijf en voorhoofd was geschreven, door bv. verwijzing naar de plaatsnaam of erger, pure fantasie, al evenzeer synoniem voor wat men administratieve neutraliteit, onverschilligheid, onzin en gemakzucht zou kunnen noemen. Zou ze op dat kritieke moment daarbij hebben stilgestaan? Dan lijkt ze een verdraaid slimme jongedochter. Of was dit veeleer een zoete wraak tegenover de verwekker, die geen last na lust wist te plaatsen?

Veel gegevens over dat eerste moment zijn er niet, behalve het standaard beschrijven van de materiële elementen, met name hoe de vondeling was aangekleed: “*een katoenen hemde, eenen zwarten ka-*



*In het archief van ocmw-Gent bevinden zich van meerdere vondelingen restanten van de kleding waarin ze waren gewikkeld.
(Foto: Kunstcollectie Archief ocmw-Gent)*

toenen lyfrok, eenen witten katoenen halsdoek, een witte lijnwaete muts gegarniert met een kantje; gebunselt in een geele katoene sargie". 's Anderendaags kreeg het kind in en van de Burgerlijke Godshuizen al een nieuwe bunsel, enkele dagen later gevolgd door een standaardpakketje kleding. ⁽¹⁵⁾

Op 1 september 1832 verkreeg dit kind een – dus tweede – officieel bestaan in de registers van de burgerlijke stand, nu door een zogenaamde vindingakte, i.p.v. een geboorteakte. De aangifte gebeurde door de 28-jarige Sophia Vlaemigh, een particuliere uit de Sint-Jansdreef. Deze *beroepsomschrijving* staat veelal voor iemand uit de sociale bovenlaag. Zij trad er misschien op als een weldoenster, een vrijwilligster, want zij verklaarde zeer vaak dat ze een kind vond. De akte bevat geen nieuwe feiten en bevestigt enkel de doopnaam.

Vondelingkinderen werden over het algemeen vlug bij een opvang- of pleeggezin geplaatst, veelal op het platteland en uiteraard tegen vergoeding. Die eerste plaatsing was niet eenvoudig, gezien het in de meerderheid om zuigelingen ging. Er was met andere woorden een voedster nodig: een vrouw met een al dan niet recent overleden kind. ⁽¹⁶⁾ Deze vrouwen behoorden zelf overwegend tot de armere klasse en hoopten iets bij te verdienen. Ze deden dit niet uit sociale bewogenheid. Ook als het kind wat ouder werd, voor zover het zijn eerste levensjaar had doorsparteld, moest het voor het pleeggezin

economisch rendabel zijn. Niet bepaald rooskleurige vooruitzichten voor een vondeling.⁽¹⁷⁾

Onze Petrus kwam alras bij het gezin van Joseph Van den Abeele in Borsbeke terecht. Hij verbleef er tot 31 maart 1836. De volgende zes jaar werd hij geplaatst bij een zekere Albert Bruggeman in Ronse. De summiere standaardcontroles wezen op geen problemen en er waren evenmin klachten door derden.⁽¹⁸⁾ Maar toch liep het (opeens?) verkeerd. Op 9 mei 1842 lichtte de burgemeester het Bestuur van de Burgerlijke Godshuizen in van een onverkwikkelijke zaak. Vondeling Petrus De Volder had het namelijk op een lopen gezet uit zijn pleeggezin. De reden lag vrij voor de hand, want naar verluidt werd hij door de vrouw Bruggeman slecht behandeld, zoniet mishandeld. Als 10-jarige moest hij vermoedelijk al zijn kost en inwonen zelf verdienen. Of misschien zelfs meer? Dit is uiteraard speculatief. Wel staat vast dat, gezien zijn leeftijd, het pleeggezin vanaf oktober 1841 een gevoelig lagere vergoeding genoot, namelijk 5,50 in plaats van 9 frank per kwartaal! Hij werd door dit voorval bij Pierre Debock in Kwaremont opgevangen. Het bestuur van Ronse volgde de situatie van nabij op en wist te melden dat de jongeling nu in goede handen was: *“Il est assez bien maintenant”*, waardoor hij zelfs aan het nieuwe gezin officieel werd toevertrouwd. Blijkbaar werd er wel uitgekeken naar een andere opvang, maar in zekere zin noodgedwongen bleef hij, mits ook enige financiële afspraken met de Burgerlijke Godshuizen. Dit lijkt in tegenspraak, maar was louter toe te schrijven aan de gezondheidsproblemen van Petrus, die we slechts in de rand van dit hele gedoe vernemen. Te wijten aan zijn vorige post? Nochtans verklaarde de burgemeester van Ronse zelfs nog in september 1842 dat het vondelingkind bij de familie Bruggeman *“wel opgepast is, met geschiktheyd behandeld word, en dat het is gevaccineerd”*. In theorie moesten de verantwoordelijken hiervoor hun pupil *“in ’t leven”* tot bij de burgemeester leiden. Dit certificaat was noodzakelijk om de opvangouders hun achterstallige vergoeding voor maart-april te laten genieten. Eerlijkheidshalve moeten we opmerken dat dit gebeurde met een voorgedrukt formulier. Met andere woorden: papier is gewillig, zeker als er geld in het spel is.

1.3 Petrus De Volder, de tweede

Hoe het Eugenia Van Volsem intussen verging weten we niet. In zekere zin had ze geen tekort aan mannelijke belangstelling. Of was

ze iets te gewillig, of te opdringerig om van straat te geraken? Een vaststaand feit daarentegen is dat ze omstreeks mei 1834 opnieuw zwanger werd. Zij dacht misschien wel aan trouwen, maar daarvoor zijn natuurlijk twee partijen nodig. Volgens ze later verklaarde beviel ze in Aalter en werd het kind gedoopt in Lovendegem, ... ook als Petrus Van Volsem, net als in 1832 voor de Gentse burgerlijke stand met haar familienaam. Om de zaak nog gecompliceerder te maken, laat ze ook dit kind achter in de Gentse *rolle*, op 20 februari 1835. Nog frappantere gelijkenissen zijn dat dit gebeurde om 9u 's avonds en dat ze opnieuw een briefje achterliet met de woorden: “*petrus de volder gelovet*”, wat ons inziens op de doop wijst. Dat ze haar eigen familienaam niet opgaf, begrijpen we, maar waarom weer De Volder? Enkel een expert handschriften zou kunnen vaststellen of dezelfde persoon als de eerste keer dit schreef en of dit daarenboven het schrift is van Eugenia Van Volsem. ⁽¹⁹⁾ In het uiterst weinige vergelijksmateriaal zijn weliswaar gelijkenissen te herkennen, maar veel handschriften (van de arbeidende klasse) in de 19^{de} eeuw vertonen weinig persoonlijke kenmerken, maar louter vormelijke overeenstemming (veelal tijds- en schoolgebonden, en waarop datering in de paleografie ⁽²⁰⁾ is gebaseerd). Zeker de laaggeschoolden bootsten gewoon na. ⁽²¹⁾

Haar tweede Petrus werd bij het vinden al geschat op een baby van veertien dagen. Overwoog ze toch om het kind te houden? De doop in Lovendegem lijkt veeleer op het tegendeel te wijzen. Het kind werd in het doopregister ingeschreven als onwettig, geboren in Aalter om 3u 's morgens. ⁽²²⁾ Dit alles gebeurde op 16 februari, dus slechts vier dagen voor het vinden. We lezen er ook twee bijzonderheden, zelfs merkwaardigheden. In de rechtermarge noteerde iemand dat het om een nooddoop ging. Daarnaast trad een zekere

Anno Domini 16 februarii baptizatum est conditum
 Petrum Van Volsem filium illegiti-
 mum Eugeniae natum in Aalter natus
 odie hora tertiae matutina suscepit
 Joanna Maria Van Volsem
 J. P. De Hil

De Lovendegemse doopakte, 1835.

Joanna Maria Van Volsem, naar alle waarschijnlijkheid haar zuster geboren op 27 oktober 1801, op als doopheffer (meter). Wijst dit er niet op dat beide vrouwen op weg naar Gent waren om het kind in de *rolle* te deponeren? Vreesden ze plots voor het leven en zielenheil van het jongetje? Wachtten ze misschien ook daardoor iets langer om het ten vondeling te leggen? Een ander scenario, wat meer valabel is voor de nooddoop, is dat ze onderweg waren om in Gent te bevallen, maar dat ze er niet tijdig geraakten. Waar verbleef het trio die drie/vier dagen? Of was het van meet af aan bedoeld het kind onderweg te laten dopen, gezien ze vroeg vertrokken en Aalter geen goed idee was? Het is evenmin uitgesloten dat ze kennissen had(den) in Gent, of terecht kwam(en) bij iemand die vrouwen in nood bijstond, zoals met het schrijven van een briefje en het achterlaten van een kind. De moeder deed dit vaak niet zelf. ⁽²³⁾ Een illegaal/verdoken circuit? Of was net Joanna Maria bij haar voor deze klus? Er wist dus op zijn minst nog één iemand anders van deze geboorte, mogelijks zelfs van de bestemming van het kind. Stelde de pastoor zich geen vragen? We bedachten zelfs even dat Joanna Maria Van Volsem alleen met het kind naar Gent trok, maar dan zou de pastoor misschien toch wel argwaan gekregen hebben? Of begreep die man de ernst van de situatie maar al te goed?

De rest van de procedure bij deze vondeling is uiteraard dezelfde als daarnet beschreven. Om herhaling te vermijden, beperken we ons tot enkele eenvoudige variabelen. Zowel in het persoonlijk dossier ⁽²⁴⁾ als in de vindingakte in de Gentse burgerlijke stand – voor zover bekend bestaat er geen (eerste) geboorteakte ⁽²⁵⁾ – is opnieuw de kleding van de vondeling vermeld: “*een lynwaeten hemde, eenen grysen katoenen lyfrok met zwarte bloemen, een roode katoene muts, een witte katoene ondermuts gebunselt in een witte wolle sargie met dry blauwe strepen ende in eenen witten lynwaten doek*”. Na een weekje werd het ukje uitbesteed bij Marcelin Laurier in Volkegem, waar het zou blijven tot bij de opvraging door de moeder.

1.4 Nathalia Van Volsem

We kunnen ons niet inbeelden wat er in de jonge vrouw Eugenia Van Volsem omging. Durfde ze tegen ook maar iemand hierover met een woord reppen? Het en haar leven ging voort. Het contact met mannen ook... Derde maal scheepsrecht? Het interval bedroeg nu wel vijf jaar en er zijn aanwijzingen dat er nu sprake was van een

zekere relatie. Op 13 juli 1840 kwam de spinster Melania Verstraete, maar die ook wel bedrijvig was als vroedvrouw, in het gemeentehuis van Aalter melden dat Eugenia Van Volsem was bevallen. De moeder was toen, volgens haar getuigenis, 30 jaar oud en spinster van stiel. Een dag vroeger had ze een dochter op de wereld gezet in de woning van Karel Francies Van Haele in de Weststraat. Het kind kreeg de naam van Natalia. Als getuige zien we ook een zekere Jan Francies Van Volsem verschijnen. Deze man was 40 jaar oud, wever en woonachtig in Ursel. Hij ondertekende de akte, maar met de spreekwoordelijke *haken en ogen*. Zij had alvast een gelijknamige broer, geboren in Aalter op 23 maart 1800. Het gaat zo goed als zeker om hem.

We zien dus duidelijk een groot verschil met de andere geboorten: zeker in Aalter, nu aangifte bij de (eigen) burgerlijke stand en ook wel betrokken familieleden. Neemt haar leven een nieuwe wending?

2. EUGENIA VAN VOLSEM: STABILITEIT EN GEZINSHERENIGING.

Van de vondelingen van omstreeks 1830 werd ongeveer 75% later met zijn ouder(s) herenigd. ⁽²⁶⁾ De broers Petrus De Volder bevonden zich ook in deze situatie. Maar beeld je eens in: in Aalter staat op een novemberdag een in de buurt bekende jonge vrouw opeens met twee kinderen van ruim 10 en 7 jaar. Niemand die ze ooit zag. Ze zegt dat het haar zoontjes zijn. En dat ze Petrus heten. Jaja, allebei. Euh, Petrus De Volder, om volledig te zijn ... Hoe reageert die buurt? Gewoon verbaasd, verwonderd? Of afwijzend en spottend? Of meelevend en behulpzaam? Vragen waar we geen antwoord op hebben. We moeten ons, helaas, beperken. De administratie en haar bronnen helpen ons niet voor een kijk op de toenmalige mentaliteit. Of toch voor een klein stukje, namelijk het namenvraagstuk. En dat is niet alleen merkwaardig, maar een heel kluwen.

2.1 4 november 1842: een hoogst merkwaardige hereniging

We beschikken over uiterst weinig informatie over de *teruggave* van beide kinderen. We vermoeden dat hieraan toch enige tijd, en administratieve plichtplegingen, moet(en) voorafgegaan zijn. Het zou ons verbazen dat hun moeder opeens opdook en louter met een *krabbeltje* met haar zoontjes naar huis trok. We zouden een hele hypothese hierrond, vooral op het ambtelijk vlak, kunnen bouwen,

maar houden dit kort. Door de zekerheid over het ouderschap zou men in principe tot strafrechtelijke vervolging kunnen overgaan (het delict werd gedoogd) en kon officieel een vergoeding voor de opvoeding worden gevorderd. ⁽²⁷⁾ Maar beide zaken waren niet bevorderlijk voor hereniging. Moest er niet worden nagegaan of ze zo'n hereniging, niet met één maar met twee in feite wildvreemde, ouder wordende kinderen, zowel mentaal als financieel aankon? Hoe legde ze het trouwens aan boord om aan te tonen dat beiden haar kinderen waren? Eugenia Van Volsem zal wel de enige geweest zijn met kennis van de briefjes, van twee vondelingen met dezelfde naam. Of via haar handschrift?

We beschikken alvast niet over de minste aanwijzing.

Trouwens, de kennis van de Aalterse band hebben we te danken aan een terloopse vermelding, bij beiden de laatste woorden van het allerlaatste regeltje, in de overzichtshistoriek in hun persoonlijk dossier. Een zijden draadje dus, in de betekenis van ragfijn.

Het dossier van het oudste kind is gelukkig met twee aanvullende documenten gestoffeerd. ⁽²⁸⁾ Hoe gering de informatie ook is, toch is ze verrijkend en uiteindelijk zelfs van goudwaarde. Het eerste document dateert van 4 november 1842 en deelt ons ambtelijk, sec, mee

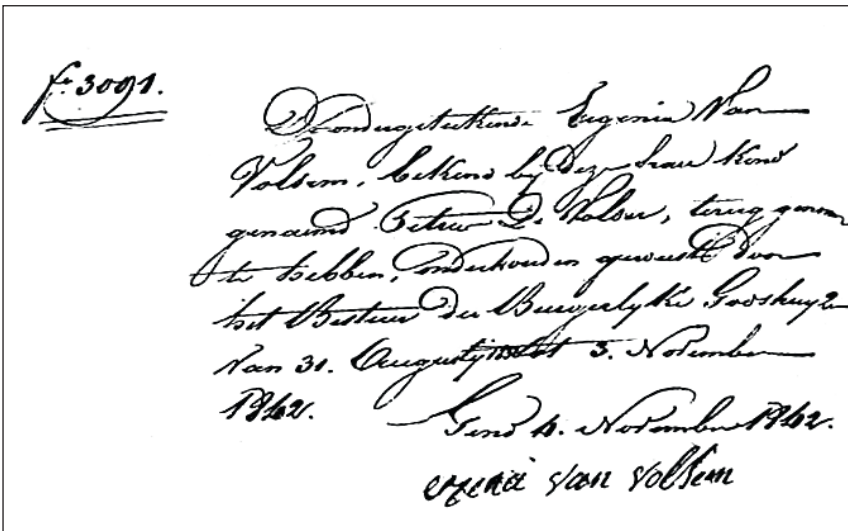

f. 3001.

Voordragterkind Eugenia Van
Volsem. Bekend bij Dey Schied Hond
genaamd Gertje D. Volsem, terug gemaak
te hebben, onderhouden geweest door
het Bestuur der Binnenscheepvaart
van 31. Augustus tot 5. November
1842. 4. November 1842.
Eugenia van Volsem

Eugenia Van Volsem onderschrijft de terugname van haar oudste zoon, 4 november 1842. Buiten de naam, vernemen we hierin niets over de moeder.

dat een zekere Eugenia Van Volsem verklaart “*by deze haer kind genaemd Petrus De Volder, terug genomen te hebben, onderhouden geweest door het Bestuer der Burgerlyke Godshuizen van 31 Augusty 1832 tot 3 November 1842*”. Het tweede briefje zaait enkel verwarring. Moesten we niet beter weten, zou de burgemeester van Kwaremont ons op een verkeerd been zetten door te verklaren dat Petrus door *zyne ouders* werd *terug genomen*. Of opnieuw een vervelende trek – zeker voor historisch onderzoek – van de standaardisatie van de administratie? Of was er ook een man aanwezig bij de effectieve ophaling?

Ook voor Petrus nummer twee bestaat een gelijkaardig document van terugname.

Een interessante vaststelling is dat de moeder het eerste document effectief tekent, of beter met haar naam *onderschrijft*. Toegegeven, haar schrijfkunst is vrij beperkt, de schrijfwijze van haar voornaam laat te wensen, maar toch (zie ook 2.3). Met andere woorden, ze genoot een zekere scholing en was het gebruik van een pen zeker niet verleerd. Maar ondanks dit toch positief aspect en zoals hoger beschreven, voelde ze zich tien jaar eerder genoodzaakt haar kind te verstoten, achtte ze zich blijkbaar – economisch – niet in staat het fatsoenlijk op te voeden. Hetzelfde scenario in 1835.

Deze handtekening vormt uiteindelijk een sleutel tot volledige identificatie van de protagonisten.

2.2 7 juni 1844: naamswijziging Van Volsem

Strikt genomen weten we over Eugenia Van Volsem bitter weinig. De documenten bij de hereniging delen ons enkel haar naam en woonplaats mee. Onze andere kennis is gebaseerd op bronnen die na november 1842 aan het licht kwamen. Op het eerste gezicht lijkt het niet moeilijk om een met naam bekende vrouw en twee gelijknamige kinderen terug te vinden. Helaas dateren de bewaarde (en eerste) Aalterse bevolkingsregisters pas van 1847. ⁽²⁹⁾ Daarin komen drie vrouwen met de door ons gezochte naam voor. Twee zijn gehuwd, terwijl de ongehuwde te jong is. Er kwam geen enkele Petrus De Volder (Devolder) voor en slechts één Petrus Van Volsem, een broer van de te jonge Eugenia. Dit is uiteraard een toestand van ruim vier jaar later. De ene Eugenia had wel een zoontje Petrus met de leeftijd van het door ons gezochte jongste kind. De naam luidde daarentegen Van Haele. Wat dan met de andere Petrus? Een overlijden leek ons

vrij plausibel, maar ... we vonden geen passende akte in Aalter. In dergelijke gevallen wordt dan ook maar de minste aanwijzing onderzocht. En het gezin Van Haele-Van Volsem leverde toch resultaat. Het koppel bleek namelijk pas op 3 juli 1844 gehuwd en toen werden ook twee kinderen erkend. Het ging om Natalia Van Volsem, geboren in Aalter op 12 juli 1840, en om Petrus Van Volsem, geboren in Aalter op 16 februari 1835. Hiermee vielen onze puzzelstukken nog niet helemaal in elkaar. Maar haar handtekening vertoonde zeer veel gelijkenis met deze op het papiertje van de *terugname*. Daarenboven genoot één bijkomend zinsdeel over Petrus onze bijzondere aandacht: “*en ingeschreven op de registers van den burgerlyken stand van alhier op de daete van zevensten juny jongstleden*”. Een dergelijke laattijdige registratie maakt duidelijk dat er iets aan de hand was. Het blijkt inderdaad niet zomaar een geboorteangifte, maar een uitvoerige registratie op basis van een vonnis van de rechtbank van eerste aanleg in Gent, uitgesproken op 22 mei 1844.

Het document telt zes bladzijden – weliswaar met grote interlinie – en sluit enerzijds perfect aan bij onze theorie, maar roept anderzijds serieuze bedenkingen op. Het verhaal luidt kort dat Eugenia Van Volsem in 1835 van een natuurlijk kind beviel in Aalter, dat zij sindsdien altijd Petrus Van Volsem heeft genoemd (ah ja?). De argumentatie stelt voorts dat het kind dezelfde dag in Lovendegem werd gedoopt en – let op het zeer subtiële woordgebruik – “*et demeure actuellement avec sa mère*” (nu dus bij zijn moeder wonend). De laatste zin vóór de wetgevende basis en de uitspraak was dat de moeder de aangifte bij de burgerlijke stand had verwaarloosd! De rechtbank willigde het verzoek tot inschrijving in en de afschriften werden gratis afgegeven, gezien haar onvermogen staat.

Dit lijkt ons een vrij kort door de bocht genomen beslissing. Blijkbaar stelde zich niemand vragen bij om het even welk aspect van dit voorval. Petrus was bij zijn aankomst in Aalter ruim zeven jaar. Is er gepeild naar zijn vorig verblijf? Maakte geen enkele veldwachter ooit een bemerking? Of speelden ze het spel mee? Zweeg iedereen als een graf (ook de zuster)? Van een lang bewaard geheim gesproken! Of kwam ze hier met nog een leugentje mee weg? Werd die doopakte opgevraagd? Dit speelde mogelijks niet veel rol (tenzij voor de datum). Maar waarom in Lovendegem gedoopt? Wist echt niemand iets af van de realiteit? Wist de moeder niet van de inschrijving in de burgerlijke stand, via een akte van vinding? Of deed ze maar alsof haar neus bloedde. Dit kind heeft in principe twee als

dusdanig geldende geboorteakten! Ook de burgemeester-ambtenaar van de burgerlijke stand schiet hierbij danig tekort! Het waarom van de zaak lijkt wel duidelijk. Met het oog op de erkenning bij het huwelijk was namelijk een document nodig waaruit de band tussen Eugenia Van Volsem en Petrus De Volder - welke naam ze blijkbaar wou doodzwijgen - de jongere bleek. Het voorleggen van de vindingakte en een naamswijziging konden hiertoe volstaan. Maar dit hield bijgevolg het erkennen en in zekere zin publiek maken van de onverkwikkelijke zaak in. Ook in een periode dat men wel wat gewoon was inzake ongehuwde moeders, verdachte kindersterfte, de vondelingenschuif enz. toch een stap te ver? ⁽³⁰⁾ En hoe en wat legde Eugenia uit aan haar toekomstige?

Een andere vraag: waarom is er geen sprake van Petrus de oudere? Van hem was er natuurlijk een echte geboorteakte (en nadien ook een vindingakte). Zijn eerste naam was (al) Petrus Van Volsem.

2.3 3 juli 1844: naamswijziging Van Haele

Zoals hoger aangehaald huwde Eugenia Van Volsem op 3 juli 1844 en werden hierbij twee voorhuwelijks kinderen erkend. Zo werd de officiële Petrus De Volder de jongere alias Van Volsem - voor de moeder en ook officieel via een verdoezelend vonnis, maar voor die jongen een kortstondige naamswijziging - nu definitief Petrus Van Haele. In praktijk blijkt Eugenia toen minstens al driemaal moeder te zijn geweest. Waarom werd Petrus de oudere niet erkend? De enige resterende mogelijkheid was dat dit kind niet bij het nieuwe gezin woonde. Terloops gezegd, de erkende Natalia was vermoedelijk een kind van hen samen (zie 1.4).

We keren terug naar november 1842. Petrus De Volder de oudere was een goede tien jaar en verbleef, na ernstige feiten in april van dat jaar, bij een tweede pleeggezin. Alles wees er op dat het hem daar goed ging. Plots moest hij mee naar Aalter, met iemand die beweerde zijn moeder te zijn. Hij werd daar dan geconfronteerd met een hem onbekende broer, nota bene met een identieke naam, een zusje en een man, die hij misschien als zijn vader moest beschouwen. Met de bedenking dat hij het al eens op een lopen zette, borrelde het idee op dat hij in zijn echte *thuis* niet kon aarden. Moesten we hem opnieuw in Kwaremont zoeken? Er was daarenboven het vermoeden dat hij ziek was, daar er werd onderhandeld over een ho-

gere vergoeding. Kon hij thuis wel de nodige verzorging genieten? Kwam hij überhaupt wel naar Aalter? Op de laatste vraag moeten we het antwoord schuldig blijven, maar Petrus ging ontegensprekelijk terug naar Kwaremont. De jongen had zeker gezondheidsproblemen, want hij overleed aldaar op 17 april 1843. Als officiële woonplaats werd Gent genoteerd. Zijn pleegvader was een eenvoudige spinner, die ondanks dat, dit zieke vondelingkind probeerde met de beste zorgen te omringen. Een erkenning in Aalter, en eventueel voorafgaande formaliteiten, hoefde dus niet meer...

Hiermee valt het officiële doek over zowel Petrus De Volder de oudere als Petrus De Volder de jongere.

Het gezin Van Haele-Van Volsem kreeg in de Weststraat nog enkele kinderen en verhuisde in november 1853 naar Zonnebeke. Petrus Van Haele huwde op 28 november 1866 in Ieper met Ursula Philomena Boudry. Hij was toen al vader van Karel Lodewijk Van Haele, die hij negen dagen vroeger bij de geboorte zelf ging aangeven en erkende. Een familietrekje? Hij overleed in Ieper op 9 december 1867, pas 32 jaar oud. Zijn wettelijke ouders waren beiden nog in leven.

BESLUIT

Eugenia Van Volsem zal niet gedacht hebben dat ooit iemand belangstelling zou hebben voor haar moeilijke leven, zij die vermoedelijk nooit van lokale geschiedenis of genealogie heeft gehoord, en waarvan door tijdgenoten enkel het laatste in elitaire milieus was bekend. Wie trouwens de familie Van Volsem bestudeert, zal verrast zijn, met een rijkelijk laat aangegeven kind dat wordt erkend, een Gentse naamgenoot die spoorloos verdwijnt (want verder levend en overleden als De Volder), en waarschijnlijk veel vragen, tenzij geluk... Wie dan de stamboom Van Haele opstelt, zal ook op de erkenning van dat kind botsen, maar niet op het vondelingverleden. Wij beoogden een andere geschiedenis, die van een vondeling. Op de vooravond van de nationale feestdag blijkt dit een gitzwarte bladzijde van onze *nationale, gewijde geschiedenis* ...

Het *verhaal* van Eugenia Van Volsem en haar twee eerstgeborenen is in meerdere opzichten opmerkelijk. Slechts ongeveer één op tien ongehuwde moeders baarde meerdere natuurlijke kinderen. De oorzaak, zeker op het 19^{de}-eeuwse platteland, had doorgaans niets van

doen met seksueel feminisme, maar was louter te wijten aan de voor de massa belabberde sociaaleconomische toestand. In het kader van deze ene case konden we (te) weinig aandacht schenken aan het verval van de linnennijverheid, de beginnende crisis, het uitstel van huwelijken enz. Dit aspect van ons verleden, waarbij de elite en de Kerk op zijn minst een dubbele moraal kunnen worden aangewreven, ging zo ver dat een deel van de bevolking geen mogelijkheid meer zag zijn eigen kind(eren) op te voeden.

Deze gedupeerden waren zagezegd *kinderen van de natie*, maar in werkelijkheid *kinderen van de rekening*. Onze twee Petrussen hadden het beter getroffen, in die zin dat ze een normale familienaam hadden en de zuigelingenperiode *overleefden*. Misschien was dit voor de oudste vrij letterlijk te nemen. Het bleek maar uitstel. Daarnaast werd slechts 5% ⁽³¹⁾ ooit herenigd met een natuurlijke ouder. In welke mate was dit een verbetering? Van het ene arme gezin naar het andere? Met een ander dialect. Hoe werden ze in de nieuwe gemeenschap onthaald? Petrus de oudere hield het vlug voor bekeken. We hebben er trouwens geen flauw idee van wie wat van de hele historie afwist. Maar gissen door de goegemeente kan psychologisch nog minder draaglijk zijn. De houding van het Aalterse bestuur lijkt er ook een van potjes gedekt houden. Petrus de jongere was 9 jaar toen hij in korte tijd tweemaal een andere familienaam kreeg: de eerste maal vermomd alsof hij officieel niet bestond en de tweede maal door het huwelijk van zijn moeder (ook reden hereniging?). Hij besepte dit vermoedelijk niet ten volle. Zou de verhuis naar een andere streek voor hem, en misschien nog meer voor zijn moeder, geen verademing zijn geweest? Waren de fysische en mentale sporen van het vondelingschap onuitwisbaar, dat ook hij voortijdig overleed? Nam Eugenia Van Volsem enkele antwoorden op de vele vragen mee in haar graf?

20 juli 2016

Filip BASTIAEN & Luc DE BAETS

Noten:

¹ F. BASTIAEN, *Johannes Francies van Aeltre*, een vondeling, in Land van de Woestijne, jg. 10 (1987), nr. 4, p. 13-19 en F. BASTIAEN, *Sprokkels uit het rijke Aalterse archief. Van Hoecke? Bienfait! Een Aalterse vondeling, 1827-1828*, in Land van de Woestijne, jg. 38 (2015), nr. 1, p. 23-34.

² Andere momenteel geplande publicaties (werktitels) van dezelfde auteurs zijn:

- Eerst vondeling, later verstoteling. De levensloop van Aalterse bestedingen, 1829-1862*, te verschijnen in Appeltjes van het Meetjesland, jg. 67 (2016); *Aalterse pleeggezinnen voor Gentse vondelingen, 1829-1862*, te verschijnen in De Levensboom, jg. 29 (2016), en *Barbara Camelia (Gent 1830 – Geel 1892): verworpen, verkracht, verdwaald*, te verschijnen in Heemkundige Bijdragen uit het Meetjesland, jg. 31 (2017).
- ³ Met dank aan Daniël De Baets uit Lovendegem, die nieuwe elementen aanbracht.
- ⁴ Alle gegevens over geboorte, huwelijk en overlijden zijn geput uit registers van de burgerlijke stand van de vermelde gemeente. We verwijzen er verder niet naar. Voor Aalter zijn al heel wat gegevens online raadpleegbaar via <http://www.aalter.be/archief>. Voor andere gemeenten (Gent, Ursel, Lovendegem enz.) kan men terecht op ofwel de site van het Algemeen rijksarchief (<http://search.arch.be>) of op een Nederlandse site. Gezien deze laatste over geen officiële toestemmingen beschikt, nemen we de link niet op.
- ⁵ C. VANDENBROEKE, *Sociale geschiedenis van het Vlaamse volk*, Leuven (Kritak, 4^{de} druk), 1985, grafiek p. 122; C. VANDENBROEKE, *Vrijen & trouwen van de Middeleeuwen tot heden*, Brussel (Elsevier), 1986, p. 87; K. MATTHIJS, *De mateloze negentiende eeuw: bevolking, huwelijk, gezin en sociale verandering*, Leuven (Universitaire pers), 2001, p. 143 vermeldt nationale cijfers oplopend tot 9% en F. BASTIAEN, *Krachtlijnen van het demografisch proces*, in F. BASTIAEN e.a., *Geschiedenis van Bellem*, Aalter, 1994, p. 342 vermeldt dat het cijfer toen lokaal ongeveer 5% van alle geboorten bedroeg.
- ⁶ E. DE WULF, *Vrijen en trouwen te Deinze (1699-1893). Een historisch-demografische studie van het premaritaal gedrag in een kleine stad*, onuitgegeven licentiaatsverhandeling UGent, 2002, op http://www.ethesis.net/vrijen_en_trouwen/deinze, niet-gepagineerd, onder 8.4.
- ⁷ <http://www.ocmwgent.be/assets/documents/Archief/Tekst%20vondelingen.pdf> p. 4 (raadpleging 15 juli 2016).
- ⁸ In Antwerpen spreekt men van *schuifke*. Dit instrument kan allerlei vormen hebben, zoals bijvoorbeeld een naar binnen draaiende plank. Het was in elk geval een soort *brievibus*.
- ⁹ L. CEÛPPENS, *Levenslooplanalyse van de Gentse vondelingen uit 1830-1831*, onuitgegeven licentiaatsscriptie Geschiedenis UGent, 2006, p. 23.
- ¹⁰ Informatie over de kapel Sint-Jan-in-d'Olie op <https://inventaris.onroerenderfgoed.be/erfgoedobjecten/24494> (raadpleging op 29 juni 2016).
- ¹¹ L. CEÛPPENS, *a.w.*, p. 24.
- ¹² Alle verwijzingen naar concrete elementen over de eerste levensjaren van Petrus, zoals data en plaatsen, zijn geput uit dat dossier. Hierna doen we er geen verwijzing meer naar: Archief ocmw-Gent, *fonds Commissie van Burgerlijke Godshuizen*, vondelingenregisters (dossier 3091); online raadpleegbaar via <http://www.ocmwgent.be/OCMW/raadplegen-archief-en-bibliotheek/vondeling-opzoeken.html>.
- ¹³ L. CEÛPPENS, *a.w.*, p. 88 (meer bepaald de noten).
- ¹⁴ Lees hierover bv. W. VAN OST, *Met naam en toenaam. Voornamen, familienamen en bekende merknamen*, Antwerpen (Garant), 2012, p. 83-88 (hoofdstuk 8 over vondelingennamen); V. VAN GASTEL, *Bijdrage tot de studie van de vondelingennamen: de Antwerpse schuifkinderen (1812-1860)*, Leuven (Universiteit Leuven, Faculteit Letteren en Wijsbegeerte), 1986, 330p.; W. VAN LANGENDOCNK, *Vondelingennamen en hun classificatie*, in Naamkunde,

- Tijdschrift voor naamkunde in het Nederlandse taalgebied, jg. 35 (2003-2004), p. 1-10 en andere; lokaal is er A. RYSERHOVE, *Namen van vondelingen*, in Appeltjes van het Meetjesland, jb. 5 (1953), p. 172.
- ¹⁵ Vanaf de Franse tijd was dit aspect strikt gereguleerd: K. ROTSAERT, *Vondelingen in de 19^{de} eeuw: 'kinderen van de natie'*, in Brugs Ommeland, jg. 54 (2014), nr. 4, p. 243.
- ¹⁶ Dit is een zeer sterk vereenvoudigde voorstelling van de feiten. Meer informatie in L. CEÛPPENS, *a.w.*, p. 92-93.
- ¹⁷ C. VANDENBROEKE, *Vrijen en trouwen van de Middeleeuwen tot heden*, Brussel (Elsevier), 1986, p. 216.
- ¹⁸ <http://www.ocmwgent.be/assets/documents/Archief/Tekst%20vondelingen.pdf> p. 2 (raadpleging 15 juli 2016): er zouden door ambtenaren van de Burgerlijke Godshuizen inspectiereizen zijn uitgevoerd, maar tot nu kwamen hiervan zeer weinig verslagen aan het licht. Voor een beperkt aantal kinderen kwam er een klacht door verontwaardigde burens, door inzet voor bedelarij en dergelijke.
- ¹⁹ Toch biedt grafologie of forensisch handschriftonderzoek geen absolute zekerheid, zie bv. H. MERCKELBACH, *De wankele basis van de forensische handschriftkunde*, in Nederlands juristenblad, afl. 7 (19 feb. 2010), p. 413-146 (online http://www.haraldmerckelbach.nl/artikelen_nederlands/2010/Forensische%20Handschriftkunde.pdf). De vermelde conclusies zijn gebaseerd op onze eigen beperkte paleografische kennis.
- ²⁰ De hulpwetenschap *paleografie* houdt zich bezig met het bestuderen en ontcijferen van oude handschriften en archiefstukken. Bepaalde soorten schrift zijn verspreid vanaf specifieke momenten en vanuit bepaalde centra (<https://nl.wikipedia.org/wiki/Paleografie>; 19 juli 2016).
- ²¹ Zie bv. C. VANDENBROEKE, *Sociale geschiedenis ...*, p. 274-275; A.M. VERMEULEN, *Determinanten van het alfabetisatieproces te Gent in de 19^{de} eeuw*, in Handelingen van de Maatschappij voor Geschiedenis en Oudheidkunde Gent, jb. 38 (1984; nieuwe reeks), raakt dit zijdelings aan p. 140.
- ²² Met dank aan de heer Romain Coppens van Lovendegem die ons zeer welwillend het doopregister en de akte liet inkijken en fotograferen.
- ²³ Veel informatie is hierover uiteraard niet beschikbaar, zie L. CEÛPPENS, *a.w.*, p. 87.
- ²⁴ Archief ocmw-Gent, *fonds Commissie van Burgerlijke Godshuizen*, vondelingenregisters (dossier 3513); online raadpleegbaar via <http://www.ocmwgent.be/OCMW/raadplegen-archief-en-bibliotheek/vondeling-opzoeken.html>.
- ²⁵ In de burgerlijke stand van Lovendegem is op 29 januari 1835 wel een natuurlijk kind aangegeven door de vroedvrouw Carolina Therese Pauwels. Het was diezelfde namiddag geboren in de woning van de 41-jarige wever Baudewyn Claeys, die als getuige bij de aangifte fungeerde. Het kind kreeg ook de voornaam Petrus, zontje van de 19-jarige ongehuwde spinster Maria Theresia Slock, geboren en woonachtig in Lovendegem. Het is duidelijk dat het niet om onze vondeling gaat. In Aalter is evenmin een geboorteakte voor een Petrus Van Volsem of De Volder te vinden, wat evident is zoals verder zal blijken. Inzake de geboorteplaats moeten we trouwens de moeder op haar woord geloven ...
- ²⁶ L. CEÛPPENS, *a.w.*, p. 96. Deze cijfers zijn weliswaar op een beperkt staal gebaseerd.
- ²⁷ IBIDEM, p. 45.
- ²⁸ Tijdens het schrijven van onze tekst (15-20 juli 2016) voegde de archiefbeheerder

stukken toe in het digitaal dossier. Wie weet volgt er later nog meer, zeker voor de tweede zoon. Het doel van het digitaliseren is om de originele documenten te beschermen. We respecteren dit lovenswaardig initiatief, waardoor we misschien niet over alle gegevens beschikken. Hopelijk wijzigt dit niets aan onze krachtlijnen.

- ²⁹ Deze bron is nu zeer goed te raadplegen, doordat een nieuwe klapper alle inwoners vermeldt, terwijl dit oorspronkelijk was beperkt tot hoofdzakelijk de huishoudhoofden, alleenstaanden en inwonend personeel, waardoor tal van gezinsleden moeilijk waren te traceren. Deze nieuwe index is ook online te raadplegen op <http://www.aalter.be/archief>: J. MAEBE & F. BASTIAEN, *Aalter. Bevolkingsregister 1847-1856. Index*, Aalter, 2015, 254p.
- ³⁰ Inzake de mentaliteit, de soms dubbele houding van de Kerk enz. is het hoofdstuk *Seks voor en buiten het huwelijk* in C. VANDENBROEKE, *Vrijen ...*, p. 73-90 zeer interessant.
- ³¹ Hoger vermeldden we 75%, maar dit sloeg op vondelingen van omstreeks 1830. Deze specifieke studie nam slechts een beperkt aantal vondelingen in beschouwing (zie noot 26). Algemeen en volgens meerdere studies houdt men het op 5%, wat een stuk realistischer lijkt.

Meer over de geschiedenis van Aalter:
<http://geschiedenisvanaalter.blogspot.com>

BOEKBESPREKING

G. MEERSSCHAERT,
*Kroniek van 50 jaar
Bekaert Aalter. 1966-
2016*, Aalter, 2016, 120
p., 15 euro (te koop in
Standaard Boekhandel
Aalter).



BEKAERT AALTER

1 9 6 6 · 2 0 1 6

*“Gedurende de voorbije
50 jaren hebben duizen-
den mensen hun brood
verdiend bij Bekaert
Aalter,”* zo schrijft de

huidige plant manager Geert Meersschaert op een van de laatste pagina's van het boek *Kroniek van 50 jaar Bekaert Aalter*. En het valt inderdaad op dat heel wat gezichten op de foto's in de publicatie geen onbekenden zijn. Een grafiek over de herkomst van de arbeiders toont duidelijk aan dat tussen 1970 en 2007 ruim 20% van het totaal aantal arbeiders inderdaad uit Groot-Aalter afkomstig was.

Deze door het bedrijf uitgegeven publicatie behandelt op ongeveer 120 pagina's heel wat interessante wetenswaardigheden over wat ooit een unieke staaldraadfabriek was. In 1964 viel bij Bekaert in Zwevegem de beslissing om in Aalter een fabriek te openen (Oudenburg en Gavere vielen zo uit de boot als vestigingsplaats). Op 1 juli 1966 vond de officiële inhuldiging plaats. Meersschaert beschrijft in zijn als kroniek opgebouwd werk de verschillende periodes van hoog- en laagconjunctuur. Het Bekaert-vlaggenschip (begin de jaren 2000 als symbool gekozen, zo leest men op p. 33-34) dreef mee op de golven van de wereldeconomie (1966-1974: groei; 1975-1982: magere jaren; 1983-1990: revival; 1991-2000: herstructurering; 2000-2010: naar zaagdraadplant; 2011-2013: crisis; 2014: nieuwe opdracht als Bekaert Advanced Cords Aalter met als kernproduct 'Advanced Cords').

De Aalterse Bekaert-fabriek toonde zich doorheen de jaren een voorloper op tal van terreinen. Op gebied van personeelsbeleid bijvoorbeeld werd van bij de beginjaren op een doordachte wijze gerekruteerd. Een goed sociaal beleid met een uitstekende verstandhouding met de toch wel sterke syndicale delegaties zorgde voor eendracht, ook in de crisisperiodes. Aandacht ging er verder naar

een flink uitgewerkt veiligheidsbeleid, met in de jaren 1980 bijvoorbeeld sectorale erkenning als gevolg. Kwaliteit kwam er mede dankzij ondersteuning van experts als de Japanner Tsuda, die de Aalterse fabriek ook bezocht.

Naast aandacht voor de *corporate history* komt ook de *petite histoire* uitgebreid aan bod. Tientallen anekdotes, opgetekend op basis van gesprekken met leidinggevenden en interessante figuren uit de Aalterse geschiedenis, leren ons hoe het er tussen alle cijfers en kwaliteitseisen ook wel bijzonder vrolijk kon aan toegaan. Deze verhalen zullen de voormalige werknemers met veel genoegen lezen, nog aandikken en ongetwijfeld verder aanvullen met voorvallen die zij zelf hebben meegemaakt. De vele foto's in het boek zullen daarbij worden gesmaakt. Het boek brengt mooie fragmenten en een blik achter de schermen van een belangrijke industriële werkgever uit het laatste kwart van de 20^{ste} eeuw in de regio Aalter.

Peter LAROY

DE ACHTERUITKIJKSPIEGEL

ATTRACTIES

Het middelpunt van de kermis in 1946 was de prachtige carroussel van Bekaert. De paardenmolen stond in een overdekte ruimte. Binnenin stonden, rond de molen, talrijke tafeltjes en zeteltjes. De kermisvierder kon rustig zitten en iets drinken, bijzonder interessant voor ouders met kinderen. Men kon er zakjes confetti kopen en ermee gooien, maar ook met serpentines. Mijn vriendjes en ik liepen er graag rond, raapten enkele zakjes op, raapten confetti van de houten vloer en gooiden ermee in het rond. Dat was niet naar de zin van sommige bezoekers die boos reageerden, want tussen 'onze' confetti stak ook zand. Opvallend was ook het blinkende orgel dat aangepaste melodietjes speelde.

Op zondagmiddag stonden in de Stationsstraat verschillende, speciale attracties die de kermis van toen ze speciaal maakten. In de eerste plaats tamboer, Lionel Bauwens, die in blauwe kiel en gelapte muts heel wat zelfgemaakte teksten zong over de actualiteit en dit op gekende melodieën.

In een cirkel drumden de mensen rondom hem en zijn begeleider, lachten uitbundig met zijn dubbelzinnig grappen en kochten een liedjesblad.

Daarnaast stond een oudere man in witte kiel, net een apotheker. Bloedernstig vertelde hij hoe bekommerd hij wel was om de tanden van de omstaanders. Hij verkocht een flesje met een lichtgele kleur, onfeilbaar tegen tandpijn. Na veel geleerde woorden uit de tandheelkunde, die toen nog niet was wat ze nu is, vroeg hij of een omstaander toevallig tandpijn had. En altijd was er iemand die zijn



Lionel Bauwens alias Tamboer.

hand opstak, een vreemdeling die niemand in Aalter kende. Waarschijnlijk speelde hij onder één hoedje met de kwakzalver. Traag en plechtig opende hij het flesje en goot een flinke geut in een glas. De pijnlijker dronk het voorzichtig uit. Nieuwsgierig keek iedereen toe. Vrij vlug knikte de man bevestigend. De pijn was over. Hij prees het drankje en kocht twee flesjes. Dat was het signaal. De kwakzalver deed goeie zaken.

Eventjes verder demonstreerde een man in werkplunje een nieuw middel om de binnenband van een fiets te stoppen. En zo gemakkelijk? Zelfs een vrouw kon de klus klaren!

Een man en een vrouw beweerden dat we tijdens de komende winter allemaal griep zouden krijgen. Hij verkocht een wondermiddel, enig in België, om dat te voorkomen.

En dan was er de 'zereloper'. Dat was een man die nooit mocht stilstaan. Hij liep of huppelde rond tussen de kermisvierders, collectebus in de hand.

Een heel speciale attractie, voor mij althans, was de krachtpatser. Hij stond telkenjare op de hoek van de Markt en de Bellemstraat. Samen met zijn vrouw kwam hij per trein naar Aalter. Elk droeg een verkleurde valies in de hand. Eens zag ik ze in de Stationsstraat stappen. Hij droeg een oude, dikke en lange overjas en een versleten hoed op zijn hoofd. De twee valiezen werden neergezet en geopend. Nieuwsgierig loerde ik wat erin stak. Niets anders dan dikke en lange ijzeren staven. Zich omkleden was helemaal niet meer nodig. Hij knoopte traag zijn mantel los en legde hem omzichtig op de straatstenen. Meteen stond hij daar in bloot bovenlijf en droeg hemd noch ondergoed. Hij stootte wilde klanken uit en sloeg met de vuisten op zijn ontblote borst. Zijn vrouw nodigde de mensen uit, want het spektakel zou beginnen. Als er voldoende volk rondom stond, nam de vrouw, traag en plechtig, een eerste niet zo dikke ijzeren staaf. Hij plaatste de staaf achter zijn nek en plooidde hem. Dat was nog maar het begin, zei hij. Daarop nam de vrouw een dikkere staaf en gaf hem ter controle aan een toeschouwer. Die probeerde de staaf te plooiën, maar dat lukte helemaal niet. Triomfantelijk keek de krachtpatser toe, nam zelf de staaf en plooidde hem. Hij beloofde straks nog iets heel speciaals te doen. Iemand mocht twintig pijltjes naar zijn blote rug gooien. Verbaasd gemompel in het publiek natuurlijk. Daarop ging de vrouw rond en verkocht loten. Hij volgde haar en keek de biljetten na. Hier en daar had iemand een kleine geldsom gewonnen. De man betaalde uit, wilde niet dat de aandacht verslaptte en vertelde over alles wat hij straks zou doen. Eens ze hun ronde gedaan hadden, plooidde hij opnieuw staven, precies

op dezelfde manier en met dezelfde kreten. Ik bleef nog even staan wachtend op het werpnummer dat maar niet kwam en ook niet zou komen. Een paar uur later was zijn optreden teneinde, ruimden ze op en stopten de geplooiden staven in hun valies. Daaropvolgend trok hij zijn versleten mantel terug aan, zette de kraag rechtop en plaatste zijn hoed op zijn hoofd. Samen stapten ze terug naar het station.

Later liep ik met mijn vriend, Pol Taildeman, tussen de molens op de Markt. Een grote, jonge, blonde man, in elke hand een valies, stapte het toenmalige café Christen Volkshuis binnen. Pol die daar woonde, liep meteen naar huis en ik volgde hem. Die man vroeg of hij zich in één of ander zaaltje mocht omkleeden. Pol en ik wachtten vol spanning. Vlug was hij terug. Hij droeg een veelkleurige, lange broek, genaaid uit konijnenvellen. Een korte jas hing losjes om zijn blote bovenlijf. Het was nochtans niet zo warm! Geen twijfel mogelijk: een krachtpatser. Hij keek rond, zag ons staan en wenkte ons. Pol en ik mochten elk een valies dragen. In het Christen Volkshuis kon hij niet optreden, want er was te veel volk, dus te weinig plaats. Nieuwsgierig nagekeken, slenterde hij de Lostraat in. Het eerste café waar hij binnenging, was het café van Maria De Ram, weduwe De Foor. Uit het eerste valiesje dat ik droeg, haalde hij twee spijkers, *vijfduimers*, met afgezaagde punt. Traag en voorzichtig stak hij in elk neusgat zo'n spijker. "Tegen de verstopping", zei hij. Daarna nam hij het valiesje van Pol waar niets anders dan glasscherven zaten. Hij legde een handdoek op de grond en ging met zijn blote rug op de scherven liggen. Een toeschouwer mocht een omgekeerd cafétafeltje op zijn buik plaatsen en een vrouw ging er op staan. Het was zeer stil in het café. Na een paar minuten was de act over, kroop de kerel recht en toonde zijn rug. Geen bloedvlekken! Daarop ging hij rond met foto's en een collectebus. Dat duurde een hele tijd. Veel te lang voor mij! Stil sloop ik naar buiten. Het valiesje kon hij zelf naar een volgend café dragen.

André DE KÉ

INHOUDSTAFEL

Erik WILLE	Verplicht tewerkgestelde in Duitsland tijdens de Tweede Wereldoorlog van 1942 tot 1945.	3
Roger BAECKELANDT	De familie Van de Vivere met adellijke roots te Gent.	18
Filip BASTIAEN & Luc DE BAETS	Vondelingen en Aalterse moeder herenigd in 1842: Petrus (1), Petrus (2) en Eugenia Van Volsem.	47
Peter LAROY	Boekbespreking: <i>Kroniek van 50 jaar Bekaert Aalter. 1966-2016.</i>	65
André DE KÉ	Achteruitkijkspiegel: <i>Attracties.</i>	67

LAND VAN DE WOESTIJNE

Tijdschrift van de Heemkundige Kring Aalter, gesticht in 1977.
Verschijnt in maart, juni, september en december.

Verantwoordelijke uitgever: Jan Defruyt, Kestelstraat 67, 9880 Aalter

Bankrekening: IBAN: BE02 4426 5943 6140 - BIC: KREDBEBB

Lidmaatschapsbijdrage: gewone leden: € 12,50

steunende leden: € 25,00 of meer

Overname uit het tijdschrift is toegelaten mits schriftelijke toelating van de redactie. Iedere auteur is verantwoordelijk voor de inhoud van zijn tekst.

BESTUUR

Voorzitter:

Ondervoorzitter: Peter LAROY, Brouwerijstraat 84, 9880 Aalter
09 375 14 86 - peter.laroy@telenet.be

Ledenbeheer
& secretaris: Eliane DE POORTER, Leurebroekdreef 1, 9880 Aalter
051 68 89 91

heemkundigekring.arthurverhoustraete@outlook.be

Penningmeester: Dries ALYN, Bellemstraat 49, 9880 Aalter
09 374 23 60 - ives.penninck@telenet.be

Redactie en layout: Jan DEFRUYT, Kestelstraat 67, 9880 Aalter
09 374 65 81 - jan_defruyt@scarlet.be

LEDEN: Robert VERHELST, Stationsstraat 74, 9880 Aalter
09 374 41 36 - robert.verhelst_aalter@skynet.be
Roger BAECKELANDT, Ekenakker 2, 9880 Aalter
09 375 13 77 - roger.baeckelandt@telenet.be
Walter VERVALLE, Langendamdreef 62, 9880 Aalter
09 374 54 63 - walter39be@yahoo.com
Jan CAMERLINCKX, Schuurlo 12, 9880 Aalter
09 374 79 82

MEDEWERKER: Erik WILLE, St.-Pietersveld, 8750 Wingene
051 65 50 29 - erik.wille@skynet.be

Land van de Woestijne



Tijdschrift van de
Heemkundige kring „Arthur Verhoustraete” Aalter

39e jaargang - nr. 4 - 2016

Met de steun van:



Drukkerij typo/offset, Captains of Printing - Ruddervoorde
Kaftontwerp: Roger Defruyt

MARCEL BUYSSE VAN IJZER EN STAAL

EEN TOPWIELRENNER

UIT LOTENHULLE IN 1914

In de zomer van 1913 had wielrenner Marcel Buysse uit Lotenhulle velen met verstomming geslagen door 6 ritten te winnen in de *Ronde van Frankrijk*. Een ongelukkige val had Buysse van de eindoverwinning gehouden. Maar een nieuwe wielheld was geboren. De ambitieuze Franse wielploeg *Alcyon* wilde Marcel Buysse absoluut inlijven. De Fransen hadden er bijzonder veel geld voor over om de Lootse renner weg te halen bij zijn vertrouwde *Peugeot*-ploeg. Na lang aandringen en met de nodige centen, lukte dat ook. Buysse reed vanaf dan in een ploeg met Odiel Defraye. Deze West-Vlaming had in 1912 als eerste Belg de Ronde van Frankrijk gewonnen. De *Alcyon*-ploeg was er bijgevolg van overtuigd dat ze met dit duo gensters zou slaan: de winnaar van 1912 en de vedette van 1913, dat kon niet fout gaan. De buitenwereld had hoge verwachtingen tegenover Buysse en vermoedde dat hij in het nieuwe seizoen knalprestaties zou neerzetten.

In deze bijdrage bekijken wij het wielerseizoen 1914 van Marcel Buysse aan de hand van vooral artikels uit het blad *Sportwereld*. Deze sportkrant werd in 1912 opgericht. Voornamelijk dankzij de inbreng van Karel Steyaert, alias Karel Van Wijnendaele, groeide de populariteit van het blad enorm. ⁽¹⁾ Van Wijnendaele schreef meer dan eens dat hij een boon had voor Marcel Buysse. Het is niet verwonderlijk dat de man uit Lotenhulle heel wat aandacht kreeg in de kolommen van *Sportwereld*. De hier opgenomen citaten onderstrepen dit ten overvloede. In zijn boek *Het Rijke Vlaamsche Wielerven* (dat in 1943 zou verschijnen) kreeg Buysse zelfs een apart hoofdstukje toegewezen. ⁽²⁾

BUYSSE BON VIVANT?

Ondanks zijn status van vedette was Buysse volgens sommige waarnemers toch maar een tijdelijk fenomeen. Hij zou immers niet om kunnen met de weelde van het succes. Op het einde van de winter (februari 1914) bracht de krant *Sportwereld* verslag uit over hoe de zaken er voor stonden met het nieuwe seizoen in aantocht. Het stuk

was ondertekend met X. (anoniem dus). Omdat het duidelijk iemand uit de omgeving van Buysse betrof, kon wel worden vermoed dat het om de Lootse kleermaker Adolf Van den Kerckhove ging. Uit andere krantenstukken (zie ook verder in deze bijdrage) blijkt dat er wel degelijk contacten waren tussen Karel Van Wijnendaele en Van den Kerckhove, die als 'soigneur' van Buysse werd beschouwd. Wat er ook van zij, volgens de opsteller van het stuk *Marcel Buysse en zijne verzorging* verliep alles in de beste omstandigheden. Marcel Buysse, zo klonk het, bracht discipline op en bereidde zich voor op de komende wedstrijden zoals het hoorde:

“Een drietal weken van hier ontmoette ik bij toeval ‘nen ouden vriend en hartstochtelijken sportliefhebber. ’t Gesprek rolde natuurlijk alras over sport en over Marcel Buysse.

‘Hoe spijtig, sprak hij, dat Marcel zich alweder niet meer verzorgt, dat hij de weelde niet meer meester en is!’

Zie, die woorden grieden mij! Ik, die als ’n echte sportman leve voor en met Marcel Buysse: ik, die van dichtbij zijn alledaagsche doeninge opmerke en gadesla, en tot nu toe in dezelfde niets berispelijks te ziene kreeg!... Ja, ’t stootte mij tegen de borst dat men de volksgezinden naam van den grooten kampioen met ’n vlek besmeurde, waar hij niet de minste schuld en heeft.

Liep Marcel vroeger al eens buiten de schreve, ter zijner eere dient gezegd dat hij dezen winter zoo regelmatig leefde als de regelmatigste van ’t rennervolkje. Waarom dan den jongen belasteren en hem als ’n zwendelaar afschilderen? Foei! Dat is de doenwijze niet van n’en echten sportman!

Waar Buysse zich heden bijzonder van zwicht is van den alcool. Heeft hij misschien alreeds ondervonden dat zulks hem schaadt? ‘k Weet het niet, maar ’t geen ik zeker weet, ’t is dat hij tegenwoordig uiterst matig leeft; van den ganschen winter was hij niets eens over streng. Wie mag nog zijnen hand opsteken?

In de week gaat Buysse nooit op café. ’t Zou gebeuren dat men hem den Maandag avond vindt ter herberg zijner schoonmoeder, waar hij met eenige vrienden ’n boompje jast of biedt, maar heel zelden.

Bij dage, als ’t weder zulks toelaat, doet hij ’n uitstapje in velo of in auto, ofwel hij houdt zich onledig op zijn duivenkot; ge moet weten, van kindsgebeente af is onze renner ’n hartstochtelijken duivenmelker, en zonder twijfel is deze tweede liefhebberij voor hem ’n aangename uitspanning en ’n schoon tijdverdrijf.

Mijn gedacht nu is, dat die regelmatige ruste voorzeker iets zal uitbrengen. Marcel en Fraeyken, die beiden ’t zelfde merk berijden,

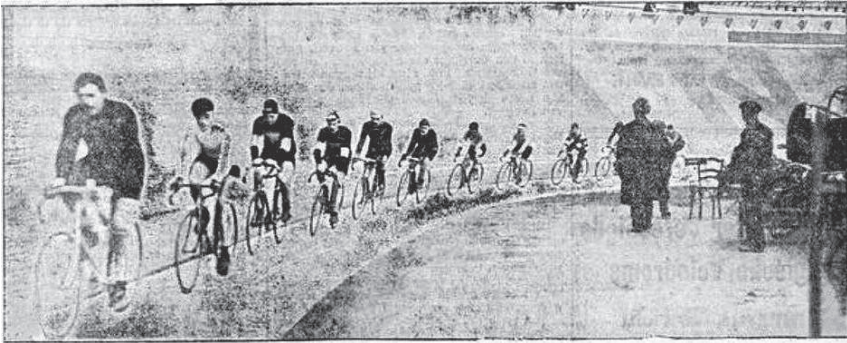

Marcel Buysse aan de leiding in de Zesdaagse van Brussel.

liggen er op gemunt al de groote baankoersen te winnen, en als zij 't willen, mijd U: 't zal er spannen deze Zomer!" ⁽³⁾

De verslaggever wees er verder op dat Buysse een goede trainingsmaat had gevonden in de jonge Urbain Anseeuw, die toen eveneens in Lotenhulle woonde. Hun samenwerking werd (zoals vaak de teuner in de kolommen van *Sportwereld*) heel heroïsch beschreven: *"Oef! Is dat 'n vliegen! Wie? Wat? Wel, Marcel Buysse en Urbain Anseeuw zijn sinds eenige dagen op oefening en 't stuift er, hoor? Ge moet weten, Marcel heeft 'Baintje', zoo noemt men hier den langen Anseeuw, onder zijn bescherming genomen; hij wil hem ten allen prijze ophelpen; ook met zulken leermeester kan Urbain niets dan vooruitgang doen. Al zijne dorpsgenooten zouden 't hem ook uit ganscher harte jonnen.*

't Is nu omtrent drie jaren dat Anseeuw te Lootenhulle aanlandde. Die jongen is zoo voorkomend en beleefd, zoo dienstvaardig en zacht; dat hij in 'n ommezien de achting van 't volk veroverde. Urbain ligt hier thuis bij Boodje Kesteloot, zijn nonkel, waar hij als kind ten huize behandeld wordt. Sedert drie weken is hij van den legerdienst af, en dezen Zomer zal hij al de groote koersen voor onafhankelijken betwisten. Anseeuw zal van zich doen spreken, onthoud het. (...)" ⁽⁴⁾

Keren wij terug naar Marcel Buysse. In die wintermaanden bereidde hij zich stevig voor door enkele zesdaagsen te rijden. Zo nam hij bijvoorbeeld deel aan de *Zesdaagse van Brussel* (2 tot 8 februari 1914). Hij vormde koppel met Henri ('Rieten') Van Lerberghe uit

Lichtervelde. Het duo werd gestuurd door Mac Bolle alias... Karel Van Wijnendaele. De *ons-kent-ons-mentaliteit* in de wielersport was reeds aanwezig in die beginjaren.

Vlaamsgezindheid en wielersport gingen in die maanden voor de Eerste Wereldoorlog meer dan eens hand in hand. Dat kwam in nog steeds hetzelfde stuk van *Sportwereld* duidelijk naar voren:

“Tuut!... De tram zet aan,... en voort zijn onze renners... Brussel op! Marcel Buysse om de Zes dagen te betwisten en Anseeuw om hem te verzorgen. Mac Bolle, jongen, g’hebt iets in ’t zin hé? Ge zoudt geerne, met uw vlaamsche leeuwen, de rekords omverre doen tuimelen, hé? Daaromme, zoo is ’t toch mijn gedacht, zet ge de hardste stampers – Rieten en Marcel ’t hoope! En ze gaan er leer opgeven, hoor? Stampen tot we dood vallen, zegt Ritten! Hoe spijtig dat het beetje Lootenhulle zoo verre van de hoofdstad ligt, we trokken er alle dagen naartoe om onze koene Vlamingen aan te sporen en toe te juichen!”⁽⁵⁾

Interessant is verder dat er tot slot een oproep volgde aan de sportliefhebbers van Lotenhulle en omstreken om hun favoriet te gaan aanmoedigen. Dit was in die jaren voor de Eerste Wereldoorlog nog niet zo evident: de wens was vermoedelijk de vader van de gedachte...

“(...) Zie, dat ware eens ’n goed gedacht! Zoo met ’n heele bende op te trekken en voor ’s avonds nen specialen tram aan te vragen. We zouden ginder mogen blijven tot rond den zevenen. We zullen algelijk gaan, zegt men, maar wie zal er gaan. Allo! Sportliefhebbers van Lootenhulle, Ruysselede, Poeke, Poesele, Nevele en Vosselare! Wij hebben al zoo dikwijls gehoord en gelezen van zesdagenkoersen. Laat ons van de gelegenheid gebruik maken, en al te gare onzen Buysse gaan toejuichen! Wie gaat er mee? Wie gaat er mee?”⁽⁶⁾
Het was dus duidelijk dat het aantal supporters van Marcel Buysse flink gestegen was.

RONDE VAN VLAANDEREN 1914

Dit werd maar al te duidelijk bij een van de eerste grote uitdagingen van het seizoen, de *Ronde van Vlaanderen* op 22 maart 1914. De wedstrijd was toen bijlange nog niet wat hij later zou worden. Het was slechts de tweede editie (in een organisatie van – jawel – *Sportwereld*) en er verschenen maar enkele tientallen renners aan de start.

De tocht vertrok in Gent op de Rooigemlaan en doorkruiste Oost- en West-Vlaanderen: Zele, St.-Niklaas, Dendermonde, Aalst, Zottegem, Oudenaarde, Harelbeke, Kortrijk, Ingelmunster, Izegem, Roeselare, Torhout, Gistel, Brugge, Maldegem, Eeklo, Vinderhoute om te eindigen in Evergem. Daar werden op de plaatselijke 'velodroom' nog drie rondes gereden, alles samen goed voor een ronde van ongeveer 250 km (in die tijd stond dit gelijk aan een uur of tien fietsen).

De organisatie (en vooral Karel Van Wijnendaele) had het parcours vooraf goed bekeken en laste op het einde nog een merkwaardige lus in. Het peloton reed van Eeklo naar Vinderhoute, maar dan wel over Aalter en Lotenhulle. De populariteit van Marcel Buysse in de streek kreeg zo maximaal rendement. Tegelijkertijd verzekerde de organisatie zich op deze manier van de deelname van Marcel Buysse. De ploegleiding van *Alcyon* had zich immers niet al te enthousiast getoond over de deelname van hun nieuwe aanwinst aan dit voorlopig toch nog vrij onbeduidend 'koerske' zonder grote namen en veel traditie. Het opzet om Buysse aan te trekken door zijn woonplaats op te nemen, slaagde. Op 13 maart 1914 publiceerde *Sportwereld* fier het handgeschreven briefje waarmee Buysse zijn deelname bevestigde. Het enthousiasme kroop als het ware uit de inkt.

"Rond denzelfden tijd kregen we nog de inschrijving van menig beste rijder als er zijn: Maertens, Debaere, Vyncke, Vandebroecke, Demiddel, Burggraeve, enz. en we achtten ons reeds gelukkig, toen ons gisteren morgen al met eens nog eene reeks inschrijvingen toekwamen, waarvan er eene bijzonder onze aandacht kwam trekken, en die voorzeker in heel het Vlaamsche land ophef zal maken en eenen ongehoorden geestdrift moet verwekken: MARCEL BUYSSSE de weergalooze held der laatste Ronde van Frankrijk, zoo zeer beroemd in Duitschland, Holland, Frankrijk, ja zelfs in heel Europa als in 't kleine Vlaanderen,

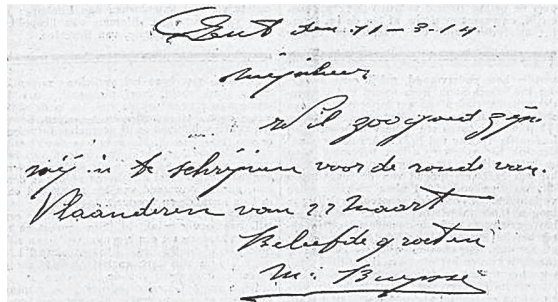

Gent den 11-3-14
Mijnheer
Wij begroeten u
in de schrijver voor de ronde van
Vlaanderen van 27 maart
Met liefde & roedien
M. Buysse

De inschrijving van Marcel Buysse werd afgedrukt in Sportwereld.

Marcel Buysse, zeg ik, zond ons zijn inschrijving!

Dolf Kerckhove telefoneerde ons omtrent terzelve tijd dit gelukkig nieuws, en 's namiddags had er te Gent eene toevallige bijeenkomst plaats tusschen onzen bestuurder en Buysse, waar laatstgenoemde nagenoeg 't volgende verklaarde: 'Vast en zeker zet ik aan, de Ronde is voor mij, want zonder ongelukken kom ik heel alleen te Evergem toe!'

En wie Marcel kent, moet daar geen beetje in verschieten. Gaf hij ons immers 't bewijs niet, gedurende de laatste Fran-

sche ronde? Zoodus 't is beslist, naast beroemdheden als Masselis, Vandenberghen en zooveel andere, is hij zijnen voet komen zetten, hij die heden aanzien wordt als de ware Leeuw van Vlaanderen, als de duchtigste strijder welke er heden op onze aardbodem loopt!' ”⁽⁷⁾



De afbeelding van Marcel Buysse verscheen bij het lijstje van de favorieten.

Ook Lotenhulle stond op zijn kop. *Sportwereld* signaleerde dat er in het dorp een vaste controlepost was en dat daar ook een triomfboog zou staan met het opschrift “*Hulde aan onze rijders, Hulde aan Sportwereld*”. Maar bovenal toonde de organisatie zich opgetogen omdat er ook een extra premie te verdienen viel: “*Een driedubbele bravo voor den Gemeenteraad van Looenhulle, die voorzeker onder de sportiefste van ons land mag gerekend worden. Van zoohaast het gekend was dat de Ronde van Vlaanderen langs daar voorbij trok, trommelde de dienstdoende burgemeester den Gemeenteraad te gare en stelde voor 25 frank te stemmen, ten voordele der deelnemers onzer koers. En 't moet gezegd, geen enkel lid had er iets tegen en 't voorstel ging er door, tot grootere vreugd van al de sportmannen der streek.*”⁽⁸⁾

Waar dit later zou uitgroeien tot een echte hype dankzij de inbreng van de massamedia, werd in die tijd in de weken voordien op bescheiden wijze de spanning systematisch opgedreven. In de aanloop naar deze tweede editie werd inderdaad reeds hard gewerkt om de Ronde ‘*legendarisch*’ te laten worden. De gezwollen retoriek

getuigt: “’t Zal feeste zijn gansch Vlaanderen door en overal waar de rijders voorbij moeten, zal de driekleurige vlag wapperen. (...) Geen penne kan dit weergeven en Sportwereld zal eens te meer zijner roemrijkste dagen beleven en zijnen naam schrijven op een blad der geschiedenis waarop in gouden letteren gaat geboekt staan: Ronde van Vlaanderen. Binnen acht en veertig uren zal Sportwereld een zestigtal strijdlustige kerels de baan opzenden rond Vlaanderen, om aan ’t volk te toonen wat welgoefende volksjongens vermogen. Gedurende tien uren zullen zij kampen als leeuwen en slechts het hoofd rechten, eens de eindmeet voorbij. Laat het regenen en waaien, laat het stormen of bijtend koud wezen, niets zal hen weerhouden; voortgestuwd door een onzichtbare veerkracht, zullen zij stampen als razenden en nooit zal het hun te lastig wezen. Zij hebben maar een doel en dat is van den koers uit te doen en in hun eigen streke, door vrienden en kennissen, aangemoedigd en toegejuicht te worden. En die vrienden en kennissen zullen zij in ieder dorp, in iedere stad, in elk gehucht en in den velodrom ontelbaar ontmoeten, in dichte drommen bijeengeschaard, gereed om hen op te beuren, te helpen en in triomf rond te dragen. Den 25 Mei 1913 zetten er slechts 37 rijders aan; zondag morgen zullen er minstens zestig den strijd aangaan.”⁽⁹⁾



Doortocht van de Ronde van Vlaanderen 1914 in Kortrijk.

De grote held van het hele verhaal moest Marcel Buysse worden. Zijn capaciteiten zouden volgens de voorbeschouwingen best tot hun recht komen op het stuk tussen Eeklo en Lotenhulle. En laat dit nu net zijn woonplaats en zijn thuisstreek zijn... Buysse wist dus wat van hem werd verwacht: *“De blonde Krollekop heeft zich met ‘nen lofbaren moed geoefend en van rijders, die met hem op de oefening gingen, heb ik vernomen dat hij zijnen prachtform van verleden zomer teruggevonden heeft en hij bekwaam is al de anderen te lossen. Marcel moet door Lootenhulle en hij weet dat er duizenden bewonderaars hem zullen toejuichen in Eekloo, Ursel, Aeltre, Lootenhulle, Nevele en Vinderhoute. ‘t Is op dit eindeken dat hij “al of niet zal spelen” en ‘k zou het heel natuurlijk vinden dat hij op de kasseisteenen eenen lichten voorsprong wist te nemen en te behouden tot in den velodrom van Evergem.*

Tien, twintig keeren te reke of nog meer zal hij demarreeren om tot zijne doel te geraken; hij heeft gezworen de Ronde van Vlaanderen te zullen winnen en als kerels, zooals Marcel, met zulke gaven, iets willen, dan mag men zich aan alles verwachten. Was ‘t Buysse niet die verleden jaar binst de Ronde van Frankrijk al zijne tegenstrevers loste op 16 kilometers van Parijs, juist op de plaats welke hij te Duinkerke op den aanzet aan eenige volgers aanduidde?” ⁽¹⁰⁾

En dan kwam de grote dag. De koers startte heel vroeg in de ochtend. Dit leverde heroïsche taferelen op: *“Boem! Boem! Teretétété! Wat is dat? ‘t Zijn Marcel Buysse en Rieten Van Lerberghe, de twee onafscheidbare vrienden, die van Meunyncks trappen afgedonderd komen. Zijn me dat twee beeren! Ze peizen al niet veel meer op de koers, dan op het uur hunner dood! Hun vel blinkt, lijkt de steert van een pauw. Dat is van ‘t zwijnevet, zegt Marcel, waarmee we ingesmeerd zijn, opdat het water door ons vel niet zou gaan in geval het regent.”* ⁽¹¹⁾

Wat voorspeld was, kwam inderdaad uit. Op 22 maart 1914 won Marcel Buysse in Evergem de *Ronde van Vlaanderen* voor Rieten Van Lerberghe, waarmee hij eerder in de Zesdaagse van Brussel had gereden. ⁽¹²⁾ Later zou Van Lerberghe onthullen dat er wel degelijk gesproken was over de winst en dat Buysse dan toch wel pertinent ‘zijn’ buit had opgeëist: *“Rieten Van Lerberghe was zijn boezemvriend. Ze mieken alle twee deel van den hoofdgroep, die uit een tiental renners bestond, en de zege in den sprint te betwisten hadden, op den velodrom van Evergem, van Dees Depoorter, zaliger gedachtenis.*

- Rieten, zult ge me trekken in den sprint? Ik win, en we deelen de eerste prijs?

- 't Akkoord!

Zei Rieten. Maar wat hij niet verklapte is: dat hij liever zelf zou gewonnen hebben. Later heeft hij het me meer dan eens verteld:

- Ik zette me dus aan de leiding, met Buysse aan mijn wiel, en als de laatste ronde begonnen was, had ik het tempo van den sprint bereikt. Zonder me om Buysse of wie het ook zijn moge, te bekommeren, stormde ik voorwaarts, zooveel of het maar kon. Want 'k voelde me goed en sterk genoeg, om alle aanvallen af te weren, ook deze van Buysse. Wat ik ten andere zou gedaan hebben. Want 'k had wel aanveerd van Marcel tot 'trekker' te dienen bij den sprint, wat nog niet wil zeggen dat, als hij me niet voorbij kon, ik zelf niet winnen mocht! Zoo was mijn beredeneering. En zoo kwamen we de laatste bocht uit, de rechte lijn in: ik aan de leiding, Buysse aan mijn wiel, met Van de Velde en Persijn, die langs buiten om kwamen aanvallen. Ik weerstond aan die aanvallen en redelijk gemakkelijk. 'k Heb zelfs den indruk dat 'k zou gewonnen hebben, toen ik me almeteens aan de trui voel trekken. 't Was Buysse, die van links was komen opzetten - wat verboden was - mij heel kalmpjes naar achter duwde en zijn eigen persoonkje naar voren, wat hem de overwinning bezorgde... Op mijn kosten! En 't bewijs ligt in 't feit dat, niettegenstaande ik naar achter werd getrokken, ik tegen Van de Velde en Persijn nog mijn tweede plaats verdedigen kon!

Alhoewel ik mij stelde in den dienst van Buysse om te 'trekken', verdedigde ik mijn eigen kans. Volgens Marcel mocht dat niet. Hij trok mij aan de trui. Dat mocht evenmin. En daarmee was het geding opgelost. En kreeg ik van Buysse mijn deel in de winst!"⁽¹³⁾

Op het moment zelf werd daar echter geen heisa rond gemaakt. Karel Van Wijnendaele bracht zoals na elke grote wedstrijd een wat meer afstandelijke analyse van 'zijn' Ronde van Vlaanderen. Daarin schreef hij het volgende over de Lootse kampioen: "Marcel Buysse is de overwinnaar, en 'k ben er persoonlijk tevreden om, omdat die naam zoo schoone klinkt en onze 'Ronde' mogelijks nog meer luister moet bijzetten. De naam van Buysse staat gelijk met: moed, taaiheid en wilskracht, diensvolgens mag de koers die door hem gewonnen wordt, gerangschikt worden tusschen diegene die boven 't alledaagsche staan.

Dezelfde waarneming heb ik reeds opgedaan tijdens de Zes-Dagen van Brussel: Marcel Buysse is een schoone rijder. Is het soms het bewustzijn van wat hij kan en reeds verrichte, dat op onze verbeel-

ding werkt? Is het de sierlijkheid van zijnen tred, dat stout omhoog dragen van den kop en de losheid der bewegingen? Is het de kracht der jeugd die spreekt uit zijn oogen, die diep zijn lijk de kappe van den blauwen hemel en effen als de spiegel van een meer? Of is het alles te zamen?

Ik weet het niet, en 'k zoek het ook niet te weten, doch 'k bewaar in mij het beeld van Marcel Buysse, lijk men het beeld bewaart eener schoone vrouw die men voor de eerste maal zag.

Marcel is nog niet in 't volle bezit zijner krachten, dat heb ik best gezien op de steenen tusschen Eekloo en Evergem.

Wij waren overtuigd dat het daar zou gedonderd hebben, en de deelnemers zelf verwachtten elk oogenblik dan aanval van Buysse, en 't is Vanlerberghe die nog 't vuur moest ontsteken.

Dus, Buysse, alhoewel nog niet ten volle in 'form', slaagt er toch in de zege te behalen; dat zegt meer dan de schoonste woorden en bewijst dat hij een der grootste kampioenen is die wij thans bezitten." (14)

Marcel Buysse was meteen gelanceerd voor het seizoen. De verwachtingen stonden hoog gespannen. In de meeste koersen waar hij verder aan deelnam, speelde hij ook een duidelijke rol van betekenis. Maar om wedstrijden te winnen, moet natuurlijk alles meezitten. En daar durfde het schoentje wel eens te wringen.

TUSSEN RONDE EN TOUR

Op 12 april 1914 nam hij deel aan *Parijs-Roubaix*. Reeds onderweg had Buysse pech. Hij reed 'in nen kloefnagel' maar kon vlug aansluiten. De aankomst van deze wedstrijd verliep in de grootste verwarring. Toeschouwers liepen op het parcours, volgauto's stonden in de weg en de koersdirectie raakte volledig het noorden kwijt. Charles Crupelandt, afkomstig uit de streek, behaalde de overwinning. Was dit de verklaring waarom iedereen daar uit de bol ging? *Sportwereld* beschreef het tafereel als volgt: "De aankomst van Parijs-Robaais is vast en zeker, een der pijnlijkste die ik ooit zag, omdat er zoovele rijders hunne kans niet konden verdedigen en zoo dom-weg tegengehouden werden, 't zij door het volk, 't zij door automobielen die, vrijwillig of niet, in den weg liepen, 't zij door de koerseninrichters zelf die, om des te gemakkelijker de aankomst te kunnen bestatigen, de rijders tegenhielden aan den velodroom zelf." (15)

Een week later (19 april 1914) stond *Parijs-Tours* op het programma. Crupelandt, Lapize en Buysse werden als favoriet genoemd. Marcel Buysse toonde zich heel sterk in het begin van de wedstrijd maar had andermaal pech. Een renner reed in 'op nen trekhond', Buysse kon hem niet meer ontwijken en vloog er boven op: achterwiel 'in splenters'. De commentator leefde met de wielrenner uit Lotenhulle mee en zag nieuwe kansen: "*Waarlijk Marcel heeft geen geluk! 't Is zooveel te spijtiger omdat hij zoo frisch was en op de eindzege mocht aanspraak maken. Laat ons hopen dat hij binst de ronde van België gelukkiger zal zijn.*"⁽¹⁶⁾

Die *Ronde van België* vond plaats van 26 april tot 10 mei 1914. Het jaar voordien deed Buysse het vrij goed in die rittenkoers. Andermaal stond hij genoteerd bij de topfavorieten. De eerste rit *Brussel-Antwerpen* won hij na een spurt met 18 renners. Voor de *petite histoire*: Buysse haalde een gemiddelde van ongeveer 30 kilometer per uur en zat ruim tien en een half uur in het zadel.⁽¹⁷⁾

De tweede rit in de *Ronde van België* liep van Antwerpen naar Oostende. Buysse doorkruiste in deze rit de eigen streek en schudde stevig aan de boom: "*Tot in Aeltre is er niets bijzonders aan te stippen. Ze zitten nu volop op de kalseisteenen en 't daveren belet hen van uit te schieten. Marcel Buysse die hier thuis is, verlaat geen oogenblik den kop en voert harden trein, bij zooverre dat de vermoeienis zich bij velen reeds doet gevoelen en men zich weldra aan 't pompen mag verwachten.*" Verderop in West-Vlaanderen viel Buysse nog twee keer plat. Dat was er te veel aan. De Lootse coureur en eerste ritwinnaar eindigde op de elfde plaats.⁽¹⁸⁾

Toch bleef reporter Karel Van Wijnendaele hem als 'zijn favori' zien. In de derde rit *Oostende-Dinant* kon Buysse zich terug bewijzen, zo dacht hij: "*Er zullen natuurlijk menschen gevonden worden die zeggen dat ik overdrijf en dat Defraeye en Marcel Buysse zich tot hiertoe de besten toonden omdat zij in hunne streek of liever op Vlaamschen bodem reden en dat de Walen in de bergen zonder veel moeite hunne weerwraak zullen nemen. Daarop antwoord ik dat Odiel Defraeye in 1912 en Marcel Buysse in 1913, gedurende de Ronde van Frankrijk met al de beste klimmers speelden. En hetgeen zij vroeger deden, zullen zij binnen enkele dagen wel opnieuw uitvoeren, want versleten zijn zij niet. Daarom zal ik den overwinnaar van den derden rit elders niet gaan zoeken; de eerste helft der koers gaat door Vlaanderen over lompe steenen, terwijl zij in de laatste*



Parijs-Bordeaux met Buysse in de voorste gelederen.

kilometers met bergen zullen af te rekenen hebben. 'k Zie ze al de anderen lossen achter Spy en met 'nen schoonen voorsprong te Dinant toekomen. In de sprint kunnen zij alle twee nog al uit de voeten en indien ik MARCEL BUYSSE voren kies, dan is 't alleenlijk omdat hij van verre kan vertrekken en het uiterst moeilijk is in volen sprint, aan zijn achterwiel te blijven. Gisteren werd hij wel is waar geklopt, doch men vergete niet dat hij in de laatste twee keeren te reke plat viel en dat men daar alleen de oorzaak zijner slechte plaats moet zoeken. 't Zou gemakkelijk kunnen gebeuren dat die tegenslag hem nieuwen moed geeft en dat hij zich morgen van in den aanzet ongemeten in den strijd werpe. En dan zal het er spannen en mag men zich aan iets buitengewoon verwachten.' ⁽¹⁹⁾

Een gesprek dat de journalist met Buysse had net voor de rit *Oostende-Dinant* voorspelde echter niet veel goeds. Van Wijnendaele beschreef het als volgt:

"Marcel Buysse ziet er zoowel gezind niet uit, als gewoonte.

-Ewel, Buze, gaat het niet?

-Jawel, maar toch, 'k heb gisteren geheel den dag in mijn bed gezeten met de koorts en daarbij 'k zit met 'en groote zweere op mijn g..! Nu, we zullen maar geduld hebben en al onzen moed in de twee handen nemen.' ⁽²⁰⁾

Buysse gaf onderweg op, tot grote consternatie van de volgers (*"Denkt eens: Marcel Buysse, de ontembare leeuw, de onvermoeibare strijder geeft op! Hoe ongelooflijk het moge schijnen, toch is het waar! Hij zegt onmenselijk te lijden van den zadel en niet meer voort te kunnen."*).

Geen Marcel Buysse meer in de *Ronde van België*. Louis Mottiat, die vier etappes won, behaalde ook de eindoverwinning.

Buyse herstelde vlug. Enkele weken later schitterde hij terug. Op 17 mei 1914 reed hij een knappe tweede plaats in *Bordeaux-Parijs*. Dit was een wel heel bijzondere wedstrijd over bijna 600 km, waarvan een groot deel achter gangmakers werd gereden. Pol Deman won de wedstrijd (hij had er ruim 21 uur over gereden). Buyse volgde, “*even zwart en bestoven als zijn voorganger, even onken- nelijk*”. Van Wijnendaele beschouwde het als een prachtprestatie van de kerel die ‘zijn’ Ronde van Vlaanderen had gewonnen twee maanden ervoor: “*Op 30 km der aankomst was Buyse min of meer vermoeid, doch naarmate hij ‘t einde naderde, verbeterde hij. Na de aankomst stond hij op zijn eeuwig gemak te vertellen en te klappen met zijne manager, over ‘t gevoorgevallene van den dag. En dat zat met 600 km in zijn beenen! Buyse, ge zijt van ijser en staal!*”⁽²¹⁾

Toen kwam het volgende objectief: *de Ronde van Frankrijk*. De voorbereiding hierop was allesbehalve optimaal. In het kampioen- schap van België gaf Buyse op. Ook in *Parijs-Brussel* eindigde hij helemaal achteraan. Eigenlijk wilde hij onderweg opgeven, maar er was een praktisch probleem: “*Nen kilometer verder vinden wij Marcel Buyse, die op ‘t gemak rijdt en ons ‘n plaatsken vraagt in den auto. Wij zouden hem gaarne voldoening geven, doch onze auto zit bomvol. Marcel verklaart ons dat hij den koers verzaakt en bevreesd is iets op te doen; de Ronde van Frankrijk is te nabij, zegt hij ons, om zit te laten kapot regenen. En niemand durft hem ongelijk geven.*”⁽²²⁾

TOUR DE FRANCE 1914

Sportwereld liet zich in lyrische bewoordingen uit over de *Ronde van Frankrijk 1914*: “*Gedurende 28 dagen zullen zij ‘nen strijd, op leven en dood, uitvechten tegen de uitgelezene baanduivels van Frankrijk, die sinds ‘n paar jaren van wraak en herkansing droomen: zij zullen ‘t onmogelijk doen om de italiaansche kampioenen, welke jaloersch zijn van hunne geplukte lauweren, in bedwang te houden. Onverschrokken en onverveerd trekken zij ten strijde en zijn allen bezielde met de eenige begeerte van de nationale vlag zegevierend in ‘t herte van Frankrijk te planten. Niets zal hen afschrikken of tegenhouden: de reuzenbergen zullen zij moedig beklimmen en zich in duizelingwekkende snelheid naar beneden laten gaan; de onmetelijke zandvlakten en de met sneeuwbedekte bergkruinen boezemen hun geen schrik in; de schroeiende zonne zal hun vel bruin branden en den laatsten druppel zweet uit hun lijf trekken, doch begeven zullen*

zij niet, omdat zij Belgen zijn en gezworen hebben tot het einde te willen gaan. En wij, sportkroniekers, wij weten wat dit beteekent, en hebben 'n grenzeloos vertrouwen in die kerels, wier harte nog jong is en waarin er een wereld ligt van verlangen naar den strijd en de begeerte naar roem en fortuin. En vooraleer 'nen Belg als vermoedelijken overwinnaar aan te duiden – 't is immer tusschen hen dat ik hem ga zoeken – deel ik de volledige lijst der ingeschrevenen mede.” ⁽²³⁾ De ploeg *Alcyon-Soly* was als volgt samengesteld: Marcel Buysse, Lotenhulle; Lucien Buysse, Wontergem; Odiel Defraeye, Rumbeke; Pol Deman, Rekkem; Jan Rossino, Retinne; Hubert Verdickt, Wattrelos; Louis Mottiat, Bouffiuulx; Dieudonne Gauthy, Pepinster.

In een andere bijdrage aarzelde *Sportwereld* niet om Marcel Buysse wel degelijk als grote kanshebber naar voren te schuiven : *“Marcel Buysse, den zedelijken overwinnaar der laatste Ronde van Frankrijk, als favori nemen. De blonde krollebol is wel voorbereid en in de Ronden van 1912 en 1913 bewees hij ons dat hij niemand te vreezen heeft; Verleden jaar speelde hij met al zijne tegenstrevers, zowel in de bergen als op de platte baan, en in den sprint kon er niemand zijn wiel houden. Hij is in den bloei der jaren en heeft gezworen ditmaal*



voorzichtiger te zullen wezen. Voegt daarbij dat, indien hij het geluk heeft in de 2 eerste ritten aan den kop te komen, de eigenaars van zijn merk bevel zullen geven aan Gauthy, Defraeye, Rossius en Mottiat van voor hem te loopen en hij op die kerels mag rekenen. Denkt nu maar niet dat ik hem als onklopbaar acht; hoegenaamd niet, want de sterkste rijder van de wereld kan toch zooveel tegenkomen in 'nen baankoers die 4 weken duurt. En als er een is die er weet van te spreken, dan is het wel Marcel Buysse.”

Op 28 juni 1914 ging de *Tour* van start. Het was net op die dag ook dat in Sarajevo aartshertog Franz-Ferdinand

Marcel Buysse rijdt lek...

bij een aanslag om het leven kwam. De moord zette ongewild een hele machinerie in gang die enkele weken later het begin van *De Grootte Oorlog* tot gevolg had. De eerste rit liep van Parijs naar Le Havre (388 km). Buysse kreeg eens te meer materiaalpech, zo lezen wij in het wedstrijdverslag: “*’t Is Marcel Buysse, de leeuw van Lootenhulle, die met een slappen achterband staat. Wat mag er daar mede gebeurd zijn? Marcel kan niet verder dan haastig te vermaken, doch wanneer hij weerom te peerd zit zijn de anderen reeds ver, en hij zal ze denkkelijk niet meer terugzien.*” Buysse eindigde als zestiende in deze startetappe. Er was volgens de nabeschouwing nog geen man overboord: “*Marcel mogen of kunnen wij nu nog niet beoordelen; hij moet bergen hebben en lastige ritten, en dan, dan zal de leeuw brullen!*”⁽²⁴⁾

De tweede rit Le Havre-Cherbourg (364 km) (*‘In ’t herte van Normandië’*, aldus een lyrische omschrijving) was er terug sprake van lekke banden. De Fransman Jean Rossius won nipt voor de Belg Philippe Thys. Buysse gaf de moed nog niet op en liet optekenen: “*’t Is nog maar een begin, en ’t moeilijkste is nog achter!*”⁽²⁵⁾

Voor de derde rit Cherbourg-Brest (405 km) was Marcel Buysse uitgesproken favoriet: “*En zonder ongelukken, mompelt hij, zal men er niet verre van zijn!*”. Toch haalde de man uit Lotenhulle zijn langverhoopte winst niet binnen. In een spurt haalde hij het net niet en legde beslag op de derde plaats. “*Het was op de hoogte van Pont-Neuf dat de aankomst plaats geep. De inrichting was uitstekend; koorden waren langs den weg gespannen om de nieuwsgierigen op afstand te houden, en die waren talrijk genoeg. Uren lang hebben die honderden, ja, duizenden menschen onze baanduivels staan verbeiden: men verwachtte hen rond vier ure en het was rond 5 ½ ure als een dicht peleton aankwam. De rechters wisten niet waar ze het hadden: veertien man ineens! Doch in een krachtige poging trekt Engel zich los en de aankomsten worden geregeld in de orde die hier volgt. Het is voor de eerste maal dat eene Marseillaise weerklinkt, doch de Belgen zijn talrijk genoeg in het hoofdpeleton. Het peleton komt aangestoven, Engel, Rossius, Buysse, Defraeye, Mottiat zitten snee aan snee. Engel hindert Rossius die valt, en eerstgenoemde wint niet zonder moeite tegen de drie Belgen.*”⁽²⁶⁾

Ook in de volgende ritten Brest-La Rochelle (470 km, winst voor de Zwitser Oscar Egg) en La Rochelle-Bayonne (379 km) liet Buysse het wat afweten. In die laatste rit deed zich een incident voor waardoor Marcel Buysse samen met enkele anderen 30 strafminuten

kreeg aangesmeerd wegens verboden hulp. Na beroep en onderzoek werd dit teniet gedaan.

En toen doken de bergen op, met de zesde rit Bayonne-Luchon (326 km). Marcel Buysse stond in het algemeen klassement op de twaalfde plaats. Buysse liet zich optimistisch uit: *“We vertrekken voor de bergen, en... ge weet het van verleden jaar! Wat men ook zegge, ge moogt het schrijven en verzekeren dat Marcel steeds de Marcel is van vroeger!”*. In die rit werd Buysse tijdens een beklimming het slachtoffer van een valpartij. Hij bleef haperen aan de fiets van zijn broer. *“In min tijd dan er noodig is om het te beschrijven, zijn beiden weerom recht, doch verliezen eenen kostbaren tijd om guidon en zadel te rechten of een ander kleine avery aan hun machien te herstellen. Intusschentijd zijn de anderen uit het zicht verdwenen. Samen en met ongehoorden strijdlust springen beide broeders weerom te paard, en als door eene onzichthbare hand voortgestuurd vliegen ze vooruit.”* Terug een pechdag, maar Buysse kon zich handhaven. ⁽²⁷⁾

De zevende rit Luchon-Perpignan (323 km) was de kortste rit van deze ronde, maar het parcours was getekend door heel veel steile bergen. Ondanks wat tegenvallende prestaties bleef Marcel Buysse een grote kanshebber: *“Indien ik Marcel Buysse eens temeer als favori neem, dan is 't uitsluitelijk omdat ik overtuigd ben dat er hem niemand den baard kan afdoen in bergachtige streken. Als hij zijn rijwiel niet kapot stamp, moet hij eens te meer al de anderen lossen en zegevierend Perpignan bereiken,”* aldus *Sportwereld*. Ondanks alle pech had Buysse toch netjes de zesde plaats in het algemeen klassement veroverd. ⁽²⁸⁾

De bergen waren Marcel ‘zijn ding’, en hij hield woord. Het sterke Peugeot-team (dat uiteindelijk 11 van de 15 etappes won in deze *Tour de France*) zette hem echter een hak in een bloedstollende finale: *“(...) Marcel Buysse neemt de gelegenheid te baat om er nog eens geweldig aan te snokken. De stuurstang in zijne ijzeren vuisten geklemd, de tanden opeengeperst en heel zijn krachtig lijf schuddende en snokkende als wilde hij zijn stalen peerdje brokkel-van-een trekken, zoo zit hij te stampen en te zwoegen om weg te geraken. Wel neemt hij tot 50 meters voorsprong, wel komt hij alleen boven, en vliegt in dolle vaart naar beneden, doch Peugeot's mannen verstaan wonderwel elkander. Thys, Alavoine en Pélissier doen elk op hunne beurt kop, en ze eindigen met hem in te loopen. Met een nijldigen blijk beziet Buysse zijne flinke tegenstrevers.*

(...)

Gewoon is men hier telken jare een overwinnaar te begroeten. Dat is niets wonders zult ge zeggen, en ge hebt gelijk, vriend lezer of lezeres, docht zoudt ge gelooven dat de menschen vandaag stom stonden, als ze daar 5 leeuwen in eens zagen afgestormd komen. Ja, gewoon is men hier één rijder alleen te zien aankomen, en nu waren ze met vijf! 't Is dat 't wel een wonder mag genoemd worden! Na zoo een rit, in groep toekomen? 't Is ongehoord en nog nooit geweten! 't Was een plezier om de orde te zien die rond de aankomst, op den Castiller boulevard heerschte, en om 't gejuich der Franschmannen te hooren wanneer ze dan ook een der hunnen zagen zegevieren!” Alavoine haalde het met een wiellengte op Marcel Buysse, die wel een plaatsje hoger kon klimmen in het klassement en net voor zijn kameraad Odiel Defraye post vatte. (29)

Sportwereld ging eens zijn licht opsteken bij de renners: “Perpignan is 'n schoon stadje en de menschen zijn er zeer sportief. Niettegenstaande dit alles hebben de groote bazen – leest verzorgde ridders – zich Zaterdag heel koest gehouden en hunne kamers niet verlaten. De Pyreneeën moeten in de beenen zitten oftewel rusten zij zich uit om met geweld de volgende ritten aan te vangen. Rond den elven ben ik zelve naar het Hôtel Malet getrokken waar Marcel Buysse, Defraeye, Rossius, Mottiat, Lucien Buysse en Deman thuis liggen. Rossius en Mottiat waren op dezelfde kamer, terwijl Defraeye en de gebroeders Buysse te gare huishouden. Zij lagen te bedde en waren bezig met postkaarten te zenden naar vrienden en... vriendinnen. Marcel Buysse zit met 'nen gezwollen knie, doch Ludovic, die er nog altijd op rekent, verzorgt en vertroetelt hem lijk 'n moeder haar eerstgeboren kind. De blonde Krollebol weet mij te vertellen dat hij, na zijnen val in 't beklimmen van den Aubisque op 't punt stond op te geven en nu blijde is dat niet gedaan te hebben. ‘Er zijn nog vele bergen vooraleer wij te Parijs komen’ zegt hij en wie weet?” (30)

DE DOODSMAK VAN MARCEL BUYSSE

In de achtste rit Perpignan-Marseille (370 km) behaalde Buysse een zesde plaats en bleef vijfde in het klassement. In de negende rit Marseille-Nice (388 km) sloeg het noodlot toe: “'t Gebeurde tijdens het afdalen van den berg van Turbie, dus in de laatste 16 klm. Marcel die achter was, kwam in duizelige vaart naar beneden. Hij reed

in zuidelingsche richting; op het punt gekomen, waar twee straten elkaar kruisen, botste hij almeteens in volle geweld op een motorrijder die van Oost naar West reed, dus niet in tegenovergestelde richting zooals eerst beweerd werd. Buysse werd letterlijk opgescheept en plofte 4 meters verder loodzwaar ten gronde. Zijn rijwiel was dubbel-toegestuikt en teenemaal onbruikbaar. Marcel die in bezwijming lag, evenals de motorrijder, werd in der haast naar een naburig hotel gebracht.”⁽³¹⁾

De krant herinnerde er bij die gelegenheid ook aan dat het jaar voordien, in de *Ronde van Frankrijk* van 1913, Marcel Buysse ook in die etappe onderuit ging. *Sportwereld* beschreef nog eens wat er toen was gebeurd:

“’t Is in den zelfden rit dat Buysse verleden jaar het noodlottig ongeval overkwam dat hem de overwinning koste. ’t Was in ’t afkomen van den berg van Esterel; waren bij hem: Engel, Van Daele, Lambert, Thys en Petit-Breton. Buysse die den vorigen rit won, en beziel met de begeerte van alleen te Nizza toe te komen, rijdt in dolle vlucht den berg af, slibbert uit op den vochtigen grond en vliegt wel 50 meters verder. Gelukkig heeft hij persoonlijk geene groote letsels, doch zijn rijwiel is totaal ontredderd.

*Met Christophe en Alavoine trekt hij te voet naar ’t naaste dorp Pont St Jean, en moet er persoonlijk zijn rijwiel vermaken in een smis. Treffend is de beschrijving van dit tooneel dat toen in *Sportwereld* verscheen:*

‘Om zijn mond (sprekende van Buysse die aan ’t werk is in de smis) ligt er een trek van bitterheid, en uit zijne oogen diept er een wereld van zielelijden. En rond-om-hem, lijk de stomme getuigenis dezer fatale gebeurtenis, waaraan ze niets verhelpen kunnen, staan Christophe en Alavoine. Eens de herstelling voleind, begeven zij zich op weg, al over Sospel naar Nizza, waar ze met ’t vallen van den avond aankomen. Hier scheiden ze. Elk begeeft zich naar zijne kamer. Wij volgen deze die aan zijn rijwiel wrocht. Boven gekomen werpt hij zich op zijn bed, en als een stroom, die den opgeworpen dijk doorbreekt, barst hij in snikken los en loost zijn smart in een aangrijpend tooneel van wanhopig verdriet! Wat dat nu het loon zijner dapperheid? Moest hij daarvoor 3000 klm ver dolen, door regen, wind, koude en stof? Hij verwon de wilde Pyreneeën; hij zegepraalde over de bloem van Frankrijks sporthelden; en vrouw en kinders, vrienden en kennissen, Vlaanderen, heel België zal ik zeggen jubelde en was trotsch op hem, op dien dapperen zoon van het oude Diet! En daar,



Marcel Buysse op zijn ziekbed na zijn doodsmak.

het noodlot steekt zijne eeltige hand uit, en heel die berg van roem en eere storte neere in de diepten van den Esterel! Arme Marcel Buysse!”⁽³²⁾

Van Wijnendaele gebruikte de gebeurtenissen van toen als een mooi aanknopingspunt. Hij keerde meteen terug naar de realiteit van 1914:

*“Verleden jaar en nu ? Dit schreef ik, verleden jaar na zijn ongeluk-
kigen val. En nu nog voel ik m'n ziel roeren, bij het herlezen dier
regelen omdat daar, voor m'n peizend ooge, komt staan, de forsige
leeuw, de machtige kerel, de onoverwinbare die hij toen was. Die
woorden kwamen me dan van diep uit het hert, en sindsdien heb ik
Marcel Buysse, dat gouden hart van 'nen jongen, leeren lief hebben,
zooals ik misschien nooit meer een rijder zal geeren zien. Toen voel-
de ik dat met zijnen val, één berg van roem en eere neer stortte in de
diepten van den Esterel. En nu? ... 'k Zie Buysse nog immer geeren,
omdat hij nog altijd is, de heftigste kamper, de geweldigste strijder
en de dapperste rijder dien Vlaanderen ooit kende.*

*'k Beklaag hem uit de grond mijns herten, omdat hij, die zoo moedig
is tegenover tegenslag en noodlot, zoo koppig in den kamp, toch zoo
gruwelijk beproefd wordt.*

*En in name van Vlaanderen, van gansch België doe ik hem mijnen
huldegroet en druk den wensch uit voor eene spoedige herstelling!”*

Toch bleef hij niet blind voor de realiteit. Buysse had deze ritten-
wedstrijd nooit kunnen winnen:

*“Lichaamlijker wijze is Marcel Buysse dieper getroffen dan verle-
den jaar, en als dusdanig ben ik gevoelig aan zijn lijden, maar 'k
ben ook overtuigd dat, zedelijker wijze gesproken, hij niet zooveel
verliest als verleden jaar. Verleden jaar verloor hij de overwinning
met zijnen val, dat is zeker. En nu? 'k Geloof het niet, en 'k ben zelfs
overtuigd dat hij niet meer zou gewonnen hebben. Deze woorden*

zullen misschien wel wat aardig aandoen, bij de lezers van Sportwereld, voor wien Buysse boven allen staat, doch 'k ben nu eenmaal gewoon van te zeggen wat en lijk of ik het peize, en, kwalijk of niet, 't moet er uit. Woensdag morgen ontvang ik ene brief van hem [Marcel Buysse], uit Perpignan, waaruit ik het volgende knip: 'Zooals gij, Karel, wacht ik nog altijd naar mijne eerste overwinning, maar komen zal ze, geloof mij vrij, als ik wat meer geluk heb. Tot nu toe ben ik al de ongelukken tegen gekomen, die een rijder weggelegd zijn; anderen in mijne plaats zouden al lang opgegeven hebben, te meer dat ik om zeggens alleen ben tegen heel de bende van Peugeot. Defraeye zit met zweeren; Rossius moet voor zijne eigen zorgen; Deman en Mottiat zijn maar half en half en mijn broeder Lucien is de eenige die mij wat helpen kan.

En toch zal ik mij niet geeven! En 't moet u niet verwonderen, als ik den een of den anderen dag een halfuurken voren-loop!'

Ziedaar wat Marcel schrijft; die krachtige, kernachtige tale, die onwrikbare moed en dat grenzeloos vertrouwen in zijn kunnen – dat is Buysse, lijk hij is, lijk hij gaat en staat. En toch kan ik het niet laten van te zeggen: hij kan even moedig zijn, even vast van wil en even zoo kloek in den strijd, maar zoo sterk als verleden jaar is hij niet. In 1913 stond hij alleen, boven al de anderen, en nu staat hij rechts van Thys met Pelissier, Rossius, Alavoine, Defraeye en Egg links. Ziedaar mijn gedacht.”⁽³³⁾

Ondanks deze harde maar eerlijke woorden over Buysse, bleef de krant begaan met het lot van de wielrenner uit Lotenhulle. De toestand van de sportman verscheen uitgebreid in de kolommen van *Sportwereld*: “*Uit alle hoeken van het land, worden we bestormd door bewonderaars van Buysse, per telegram, telefoon of per brief, om nieuws te vernemen over den toestand van den gekwetste. Ziehier eenige nauwkeurige inlichtingen: Marcel werd op den linkeren zijkant aangevat, en kreeg de volle lading op dien kant van het gelaat. De schok was geweldig. Heel de kaak is geschonden en het oog zit weggedoken achter een groot gezwel. Hij is overigens gekwetst over heel het lichaam.*

Er werd eerst gezegd dat hij een been gebroken had, doch daar is niets van. Hij bloedde uit neus, mond en oogen en bleef lang bewusteloos. Men droeg hem eerst in het Hotel de France dat in de onmiddellijk nabijheid gelegen is, waarna een automobiel hem naar het Hotel Batta, te Nizza overbracht. Themar, een der verzorgers van Alcyon, blijft dag en nacht aan zijn bed. Mevrouw Buysse is uit Lootenhulle vertrokken, en bevindt zich sedert gisteren middag aan

't ziekbed van haren man.

Wanneer Marcel tot het bewustzijn terugkwam, heeft hij bitterlijk geweend. 'De Ronde van Frankrijk is gedaan voor mij!... En Martha!... en mijne kinderen!...' Ziedaar zijne eerste woorden. Het deed pijn om hem te zien weenen. Arme Marcel!... Laat ons hopen dat zijn ijzeren gestel weldra de bovenhand zal halen, en hij spoedig naar Vlaanderen moge terugkeeren."⁽³⁴⁾

De val van Buysse werd een berichtje in zowat alle nationale kranten. Zij lieten niet na te signaleren dat enkele collega's en ook de mensen van de organisatie de Lootse wielrenner een bezoekje brachten. *"Ik heb oogenblikken gehad, dat ik waarlijk vreesde te sterven, doch alles is ten beste gekeerd, en met de goede zorgen van Dr Claerhout die me nu verplegen zal, hoop ik weldra opnieuw te beene te zijn,"* zo liet de wielervedette nog optekenen.⁽³⁵⁾ Na enkele dagen kwam dan de melding dat Buysse weldra naar huis zou komen. Omdat ook kort daarop de oorlog uitbrak eindigde het seizoen van Marcel Buysse op deze manier. Het jaar 1914 was begonnen met heel veel verwachtingen. Aanvankelijk leken die met winst in de *Ronde van Vlaanderen* te worden ingelost. Daarna werd het echter een verhaal van telkens 'net niet'. Na de oorlog probeerde Marcel Buysse nog terug te keren en dan zou maar al te zeer blijken dat de vooroorlogse jaren toch de beste van zijn carrière waren geweest.⁽³⁶⁾

Peter LAROY

Bronnen:

¹ K. VAN WIJNENDAELE, *Het rijke Vlaamsche Wielerven*, Snoeck-Ducaju & Zoon, Gent 1943. Het boek is gedigitaliseerd en kan geraadpleegd worden via http://www.dbnl.org/tekst/wijn012rijk01_01/

² K. VAN WIJNENDAELE, *Op. Cit.*, p. 85 e.v. Zie ook op <http://geschiedenisvanaalter.blogspot.be>: *Wielrenner Marcel Buysse (1889-1939)*, gepubliceerd 24 juli 2011 en D. VANYSACKER, Buyze (ook Buysse) Marcel in *Nationaal Biografisch Woordenboek (Deel 18)*, Brussel, 2007, kol.150-156.

³ *Sportwereld*, 4 februari 1914.

⁴ *Ibid.* Over Urbain Anseeuw, zie ook op geschiedenisvanaalter.blogspot.be: *Wielrenner Urbain Anseeuw en de Eerste Wereldoorlog* (gepubliceerd 15 juli 2015), waarin ook wordt verwezen naar de heel lezenswaardige bijdrage R. BAECKELANDT, Renner Urbain Anseeuw, een bekende Aalternaar in *Land van de Woestijne*, 2015, 2, p. 3-14.

⁵ *Ibid.*

⁶ *Ibid.*

- ⁷ *Sportwereld*, 13 maart 1914. Zie ook op <http://geschiedenisvanaalter.blogspot.be>: *Marcel Buysse wint Ronde van Vlaanderen 1914*, gepubliceerd 1 april 2012 en *Marcel Buysse en de legende van de Ronde van Vlaanderen*, gepubliceerd 20 maart 2016;
- ⁸ *Ibid.* Er is terecht sprake van een dienstdoende burgemeester. Charles Bouckaert was in 1913 overleden en er was nog geen nieuwe burgemeester aangewezen. Zie P. LAROY, Politieke en bestuurlijke geschiedenis in F. BASTIAEN, I. HOSTE, P. LAROY, L. STOCKMAN & A. STROBBE, *Geschiedenis van Lotenhulle*, Aalter, 2006, p. 339.
- ⁹ *Sportwereld*, 20 maart 1914.
- ¹⁰ *Sportwereld*, 20 maart 1914.
- ¹¹ *Sportwereld*, 23 maart 1914.
- ¹² *Sportwereld*, 7 februari 1914.
- ¹³ K. VAN WIJNENDAELE, *Op. Cit.*, p. 96-97.
- ¹⁴ *Sportwereld*, 27 maart 1914.
- ¹⁵ *Sportwereld*, 13 april 1914.
- ¹⁶ *Sportwereld*, 17 april 1914, 20 april 1914.
- ¹⁷ *Sportwereld*, 27 april 1914.
- ¹⁸ *Sportwereld*, 29 april 1914.
- ¹⁹ *Sportwereld*, 29 april 1914.
- ²⁰ *Sportwereld*, 1 mei 1914.
- ²¹ *Sportwereld*, 22 mei 1914.
- ²² *Sportwereld*, 8 juni 1914.
- ²³ *Sportwereld*, 26 juni 1914. Over de Ronde van Frankrijk 1913 zie ook op <http://geschiedenisvanaalter.blogspot.be>: *Buysse overwint de Galibier*, gepubliceerd 21 juli 2011.
- ²⁴ *Sportwereld*, 1 juli 1914.
- ²⁵ *Sportwereld*, 1 juli 1914, 3 juli 1914.
- ²⁶ *Sportwereld*, 5 juli 1914.
- ²⁷ *Sportwereld*, 9 juli 1914.
- ²⁸ *Sportwereld*, 11 juli 1914.
- ²⁹ *Sportwereld*, 13 juli 1914, 15 juli 1914.
- ³⁰ *Sportwereld*, 13 juli 1914.
- ³¹ *Sportwereld*, 17 juli 1914. Zie ook op <http://geschiedenisvanaalter.blogspot.be>: *De zware val van Marcel Buysse in de Tour de France 1914* gepubliceerd 11 juli 2016.
- ³² *Ibid.*
- ³³ *Sportwereld*, 17 juli 1914.
- ³⁴ *Ibid.*
- ³⁵ *Sportwereld*, 25 juli 1914.
- ³⁶ Interessant is bijvoorbeeld ook B. D'HONDT, Broederlijk naar de Ronde. Marcel, Lucien en Jules Buysse in de Ronde van Frankrijk in de bundel *Archief Sportief! Sporthistorische verkenningen in de collectie van het Liberaal Archief*, Gent, 2016, p. 55-64.

DE VAANDERS

SITUERING

Op de grens van Oost- en West-Vlaanderen ligt tussen de spoorweg en de autosnelweg een stuk natuurgebied van zo'n 65 ha. Het ligt deels op het grondgebied van Aalter en deels op dat van St.-Joristen-Distel (Beernem). Ten zuiden van de Vaanders ligt het domein Schuurlo. ⁽¹⁾ Samen vormen ze een vrijwel homogeen landschappelijk gebied.



De Vaanders liggen op de noordelijke helling van de 'cuesta' ⁽²⁾ ⁽³⁾ die zich uitstrekt tussen de hoogterug die van Hertsberge tot het centrum van Aalter en Lotenhulle loopt en het huidige kanaal Gent-Brugge. De gemiddelde hoogte van de hoogterug bedraagt 20 tot 25 m en de hoogste punten reiken tot iets boven de 30 m. Te Sint-Maria-Aalter is die hoogterug soms meer dan 2 km breed. De zacht aflopende zwakke helling van de cuesta, de cuestarug, strekt zich uit tot het huidige kanaal Gent-Brugge, vroeger de bedding van twee rivieren: de Zuidleie die naar Brugge stroomde en de Durme, een bijrivier van de Schelde.

De laag gelegen omgeving van de Vaanders is de bedding van de Schuurlobeek en de Zouterbeek. Beide beken voeren het water van de hoogten in het zuiden naar het kanaal Gent-Brugge.

De Schuurlobeek ontspringt ten noorden van Kliplo, vlak over de grens met Beernem. Vanaf die hoger gelegen plaats (21 m) stroomt ze oostwaarts achter het *Klippelhof* en verder langs de *Haverdreef* tot voorbij het hoeveke dat daar ligt. Vandaar vloeit ze noordwaarts tot aan de *Zevendreven* in de omgeving van het Bakensgoed. Na

De Schuurlobeck, winter en zomer kabbelend door de bossen van Schuurlo. Het roestig gekleurde water getuigt van het hoog gehalte aan ijzeroer in de bodem.



enige honderden meter de *Hogedreef* gevolgd te hebben, zet ze haar loop verder door de Vaanders om te St.-Joris-ten-Distel over te gaan in de Galgeveldbeek en uit te monden in de vaart.

De Zouterbeek ontstaat in de Zouters en loopt oostelijk van Schuurlo tot op het Goed ter-Lucht. Vandaar vloeit ze door de Vaanders naar de Kasteelhoek op Sint-Joris-ten-Distel en mondt via de Lakebuis uit in het kanaal.

In de streek kenmerkt de bodem zich door de aanwezigheid van tertiaire lagen aan of nabij de oppervlakte. Op de hoogten komt een soms dikke laag quartair dekzand voor, terwijl in de depressies de afzettingen uit het tertiair nagenoeg aan de oppervlakte liggen of zelfs dagzomen. Deze tertiaire afzettingen, soms ook paniseliaanse zandlemlaag genoemd ⁽⁴⁾, bestaan uit glauconiet houdend zand, waarin klei aanwezig is. Het betreft meestal weinig doorlatende bodems. Op Vaanders komen overwegend klei- en zandleembodems voor.

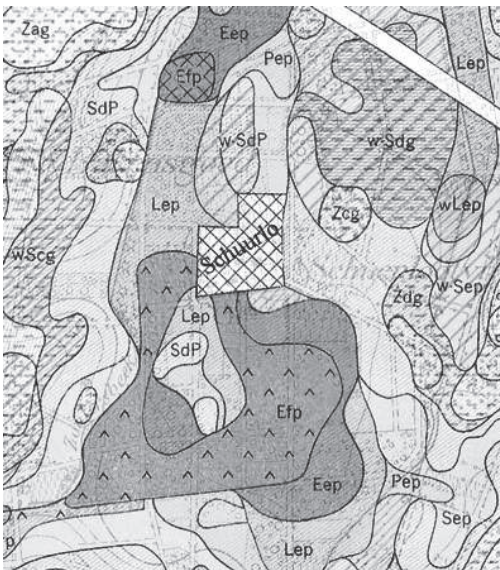

Vooraf in het bovenpaniseliaan komen veel veldstenen voor. Deze ontstonden door geleidelijke verkiezeling en verstening van zeezand

dat kwarts en glauconiet bevat. Zoals in het Schuurlo is ook in de Vaanders de bodem nat en drassig. In de Vaanders vindt men de typische kenmerken van 'het Bulskampveld': een gevarieerd mozaïek-landschap met bossen, graslanden en dreven, aangevuld met een vijver en enkele, natte depressies.

HISTORIEK

De blijkbaar oudste vermelding van het toponiem 'de Vaanders' dateert van 23 november 1289 als in een oorkonde de naam '*Wiellemus Vaenre*' voorkomt als leenman van '*Elisabeth, domine de Ghistella et Wastina*'.⁽⁵⁾

We citeren hier het document:

Johannes de Lo (vermoedelijk Schuurlo), *Eustacius de Schonenberghe*, *Balduinus de Laeke*, *Jacobus cum Ovo* (Jacobus Mettenye uit Brugge)⁽⁶⁾, *Jacobus filius Eustacii de Schoonenberghe*, *Petrus de Venna* (Ter Venne), *Wiellemus de Champaingnen*, *Wiellemus Vaenre*, *Wiellemus Coc* (De Haene?), *Wiellemus de Paradyse* (gehucht in de omgeving van de Kale) en *Gosuinus de Langhervoorde*, leenmannen van *Elisabeth, domine de Ghistella et Wastina, uxoris nobilis viri domini Johannis de Ghistella et Wastina*, oorkonden dat *Johannes dictus Dobbin, ridder, een rente van 50 pond in leen gehouden van voormelde Elisabeth van Gistel op de tol en de waag van Brugge en door Jan Tobbin geerfd van Henricus dictus Ram, onder afstand van alle rechten door de vrouw van Jan Tobbin, Margareta, bijgestaan door haar voogd, Tierkinus Lockeminne, en hun oudste zoon, Johannes, heeft overgedragen aan Lampsin Loevin (Lampsinus Loevin filio domini Lamberti Loevins ex Sacco), die er de leenhulde voor heeft gedaan.*

De meeste leenmannen die we kunnen situeren, hebben hun heerlijkheid in de omgeving van de vallei van de Kale en de Zuidleie. De heerlijkheid van Woestijne strekte zich immers hoofdzakelijk uit in Aalter zelf en in en rond de vallei. De centrale hoeve van Woestijne lag trouwens ook nabij de Kale.

In lange tijd vernemen we niets meer over het leen 'de Vaanders', niet dat het van de aardbol verdween was, maar omdat er voorlopig geen documenten gevonden zijn die naar dit leen verwijzen.

Vermoedelijk dienden de Vaanders, zoals de meeste percelen grond op Bulskamp, als weiplaats voor het vee, de winning van brandhout

en het steken van turfvodden aan de oppervlakte voor eigen gebruik. Allicht werd de vijver gebruikt om vis te kweken.

Eerst in de 16^{de} eeuw duiken de Vaanders weer op in de bronnen.

In 1540 is er sprake *'leen ghenaeemt de Vaanders'*, 33 bunder groot, gelegen *'onder den nieuwen Scheurloo'*.⁽⁷⁾ In 1543 was Pieter Seyssins leenhouder van de Vaanders. Later vinden we Christiaan De Wannemaker als eigenaar van dit leen en in 1634 was Geraard De Cuysere bezitter van de Vaanders.

In 1685 verhiel Margriet De Cuysere, die met Ignatius de Bernemicourt⁽⁸⁾ was gehuwd, de Vaanders.

'Bij versterf te van mevrouw de Bernemicourt' kwamen de Vaanders in 1715 in handen van Geraard Baselius⁽⁹⁾, advocaat in de Raad van Vlaanderen.⁽¹⁰⁾ Isabelle-Petronelle Baselius, echtgenote van Charles-Antoon de Brune, kwam in 1756 als *'hoir feodaal'* van Marcus-Antonius Baselius, in het bezit van de Vaanders.⁽¹¹⁾ Hun dochter Catherine-Caroline kreeg reeds twee jaar later dit leen in handen.⁽¹²⁾ Zij verkocht op 8 oktober 1768 de Vaanders aan Isabelle van Wyckhuys, douarière van Charles Philippe de Maelcamp.⁽¹³⁾

De familie de Maelcamp die in Aalter ook de heerlijkheid van Schoonberge in handen had, was afkomstig uit Spanje en heette Malcampo. Rond 1500 vestigden enkelen zich eerst in Doornik en daarna in Gent. Eerst door de handel met Spanje en de Spaanse koloniën, daarna door de handel met het Verre Oosten via de 'Oostendse Compagnie', bouwden ze een aanzienlijk vermogen op.

Jean-Baptiste Maelcamp (1635-1707) die gehuwd was met Agnes Françoise Donckers had drie zonen die tijdens de eerste helft van de 18^{de} eeuw actief waren in de internationale handel:

- Jean Baptiste jr. die handel dreef vanuit Spanje waar hij woonde.
- Charles Antoine (1677-1764) die gehuwd was met Anna Barbara Valcke; zij waren de grootouders van de latere markies Charles Robert Maelcamp de Schoonberghe, die lid werd van de Gentse loge La Bienfaisante.
Hun zoon Charles Philippe Maelcamp (1710-1766), was getrouwd met Isabelle de Wyckhuuse, was, voor zover we uit beschikbare documenten kunnen opmaken, blijkbaar niet betrokken bij de handelsactiviteiten van zijn familie.
- Jacob Fortunatus (1683-1741), die tweemaal huwde: eerst in Spanje,

met Maria Catherina del Campo, daarna te Gent met Sabine Jeanne du Bois (1692-1765).

Charles Antoine en Jacobus Fortunatus dreven handel vanuit Vlaanderen. Hun zuster Agnès Françoise Maelcamp (1670-1735) was gehuwd met hun vennoot Jean Baptiste Guillaume Soenens (1676-1746), die schepen van Gent werd en de leiding over de 'Oostendse Compagnie' had.

Ook de gebroeders Maelcamp waren deelgenoten over de 'Oostendse Compagnie'. We verwijzen hier ook naar de publicaties van Stijn Duhamel ⁽¹⁴⁾ en Guy Schrans ⁽¹⁵⁾.

Het was bij de ontginning van gronden op Bulskamp niet altijd eenvoudig om het overtollige water weg te werken. Dat blijkt onder andere uit enkele processen in die tijd. Zo werd in 1780, Petrus Volckerick, die volop bezig was met het droogleggen en ontginnen van de Schuurlovijvers, geconfronteerd met een eis tot schadevergoeding van een zekere Henricus Van den Brande. Allicht had de afwatering van Schuurlo voor wateroverlast gezorgd stroomafwaarts van de Schuurlobeek en er was daarbij schade aangericht op de lager gelegen gebied van de Vaanders. ⁽¹⁶⁾

In de context van deze tekst over de Vaanders willen wij toch even uitweiden over de beschrijving die van het Bulskampveld wordt gegeven. Vaak beschouwt men het Bulscampveld als een gebied bedekt met alleen maar heideachtigen. In werkelijkheid was het een groot niet of nauwelijks in cultuur gebracht stuk

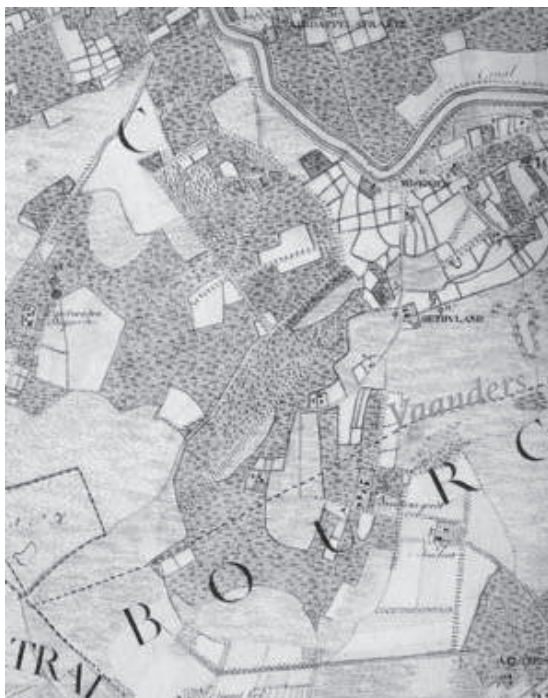

Kaart van Ferraris gedateerd van einde Ancien Regime.

land. Het werd nochtans door de omliggende dorpsgemeenschappen gebruikt om vee te laten grazen, brandhout te verzamelen, plaggen te steken, te vissen in de vijvers, riet en andere grondstoffen voor utilitaire producten te winnen. In die zin had 'het veld' toch een economische waarde zowel als hoofdverdienste als aanvullend inkomen voor de bevolking. Rekening houdend met de variatie van de bodemgesteldheid in het Bulskampveld, moeten landschap en vegetatie ook vrij gediversifieerd geweest zijn in het gebied. De beschrijving die Julius Mac Leod ⁽¹⁷⁾ geeft van het 'Kempische gedeelte van Vlaanderen' weerspiegelt nog die variatie. Vandaag is van die verscheidenheid al heel wat verdwenen. Vooral in de laatste 30 tot 40 jaar zijn veel planten en dieren zeldzaam geworden of zelfs helemaal verdwenen, maar het verdwijnen van diversiteit was eigenlijk al in de eerste helft van de 20^{ste} eeuw begonnen. De beschrijving van de toestand in de jaren 1920 – 1930 die wijlen Marcel Saelens in 1978 opschreef en publiceerde, is op dat gebied veelzeggend. ⁽¹⁸⁾

Naast klassieke heideachtigen als *Erica tetralix* en *Calluna vulgaris*, willen we ook nog verwijzen naar een plantensoort die hier vroeger zeer frequent voorkwam, nl. de Gagel (*Myrica gale*). In 1641 beschreef Antonius Sanderus ⁽¹⁹⁾ het Bulskampveld als volgt: '*Lichtervelde in vicina myriceti totius Flandriae maximi, quod vulgo vocant Bulscampveld*' (Lichtervelde aan de rand van het grootste gageveld van Vlaanderen, dat Bulskampveld genoemd wordt.)

Eén en ander veronderstelt dat gagel een veel voorkomende plant was in het Bulskampveld. Overigens ook Mac Leod vermeldde in 1894 dat '*tusschen Bloemendaal en Aalter liggen uitgestrekte moerassige sparrenbosschen, waar Myrica gale en Drosera rotundifolia* ⁽²⁰⁾ *bij duizende exemplaren langs de wegen groeien*'. Beide soorten zijn vandaag zeer zeldzaam in de natuur. Een ander element dat wijst op het vaak voorkomen van gagel in het verleden is de vermelding van de toponiemen 'Gheeghele' en 'Gheeghelbeke' in de 16^{de} eeuw. ⁽²¹⁾ Volgens Van Wijk ⁽²²⁾ werd gagel in het Oudhoogduits uitgesproken als 'gäghel'.



Gagel (*Myrica gale*) is een overblijvende, bladverliezende struik die 0,6 tot 1,5 meter hoog wordt. Op de roodbruine takken staan tot 4 cm lange, dof grijsgroene, leerachtige blaadjes die breder bij de top zijn dan bij de steel en aan de top getand zijn. Op de onderkant zitten harspuntjes met harsklieren, die etherische olie produceren. Met het blote oog zien de bladeren er glimmend groenbruin uit.

De plant bloeit in maart – april en de katjes verschijnen vóór de bladeren aan de twijgen die daarna niet meer doorgroeien. Meestal heeft een struik óf mannelijke, óf vrouwelijke katjes, maar eenzelfde struik kan van geslacht wisselen door het ene jaar mannelijke en het andere jaar vrouwelijke katjes te dragen. De mannelijke zijn langwerpige, bleekgroen en 10 à 15 mm; de vrouwelijke zijn meer gedrongen, bleekbruin, en 5 à 6 mm groot. De schubben (schutbladen) van de vrouwelijke bloemen vallen niet af en zijn met de vruchten vergroeid. De vrucht van de wilde gagel is een afgeplatte, drie toppige steenvrucht en heeft geen waslaag. Gagel heeft geen honingklieren, waardoor de bloemen niet aantrekkelijk zijn voor bijen en andere bloembezoekende insecten.

Gagel groeit met lange ondergrondse uitlopers. Aan de wortels zitten knolletjes in wisselende grootte; deze bevatten een zwam/schimmel (mycelium) en dienen om stikstof op te slaan die niet via het blad uit de lucht wordt opgenomen maar uit de grond.

Gagel komt voor op zonnige plaatsen op natte, zure, voedselarme, venige grond, op heidevelden, in moerasbossen en laagveenmoerasen, of langs oude rivierbeddingen of meren; soms ook op kalkarme plaatsen in de duinen. De plant komt met name voor in armere heidegronden van Noord Europa, Azië en Noord Amerika; in Scandinavië veel voorkomend in oudere dennenbossen aan de oevers van meren.

Momenteel wordt gagel niet meer gebruikt in de volksgeneeskunde. In spijzen en dranken werden verse en/of gedroogde blaadjes gebruikt om wat meer smaak te geven en als goedkope alternatief voor dure geïmporteerde spijzen. De plattelandsbevolking gebruikte de blaadjes en takken om muggen te verdrijven. Vroeger legde men bladeren en takken van de gagel onder de beddenzak om luizen, vlooiën en motten te verdrijven (mottekruid, vlooiën hout). De struik werd nog gebruikt voor het maken van bezems.

Gagel speelde in de Middeleeuwen een belangrijke rol als ingrediënt van het gruit of gruit dat als smaakmiddel aan het bier werd toegevoegd.

In onze streken deed de hop pas rond de 14^{de} eeuw haar intrede. Daarvoor werd de smaak verkregen door een kruidenmengsel van verschillende kruiden. De samenstelling ervan verschilde van plaats tot plaats omdat er vooral gebruik werd gemaakt van de planten die lokaal voorkwamen. Men zocht uiteraard naar kruiden die in voldoende hoeveelheid in de onmiddellijke omgeving groeiden, of gemakkelijk konden geteeld worden. In West-Europa gebruikte men dennentoppen, dennenhars, duizendblad, moerasspirea, wilde tijm, jeneverbes en sleutelbloem. Op de zure en vochtige bodems en in de moerasgebieden, was gagel een van de meest voorkomende kruiden die geschikt waren om als smaakmiddel bij het gruit te voegen. Bier dat met gruit gebrouwen was, kon sterk in smaak verschillen al naargelang de streek.

Al vrij vroeg werd het verkopen van gruit het voorrecht van de vorst en werd zo een soort tol, belasting op het bier geheven. Meestal werd het gruitrecht in concessie gegeven aan vertrouwelingen of ambtenaren of toegekend aan plaatselijke autoriteiten zoals kleinere landheren en de kerkelijke machthebbers.

De controle over de verkoop van gruit was een monopolie in handen van iemand die het gruitrecht mocht uitoefenen. In grotere steden handelde hij vanuit een 'gruuthuus', een gebouw waarin de kruiden opgeslagen werden en van waaruit ze verkocht werden aan de brouwers. Degene die het gruitrecht bezat was een soort belastingsontvanger of ambtenaar maar was doorgaans een welstellend man. In Brugge kregen de heren van Brugge in 1200 het gruitrecht toegekend door Boudewijn IX, graaf van Vlaanderen. Daarmee kregen ze het monopolie op de verkoop van gruit, waardoor de heren van Gruuthuse, zoals ze nadien bekend waren, uitgroeiden tot één van de voornaamste families, zo niet de voornaamste, in het Brugge van de dertiende tot de vijftiende eeuw. Dan werd het gebruik van gruit stilaan opgegeven ten voordele van de hop.

NATUURGEBIED

Natuurpunt slaagde er onlangs in om in de Vaanders een natuurproject op te starten dat zich uitstrekt aan beide zijden van de grens tussen Oost- en West-Vlaanderen. Het natuurgebied is 65ha groot en situeert zich tussen de spoorweg en de E40. Ongeveer de helft van de oppervlakte ligt in Aalter, de andere helft in Beernem.

In de Vaanders maak je kennis met de restanten van het vroegere

Bulskampveld: een gevarieerd mozaïeklandschap met bossen, graslanden, waardevolle dreven, een vijver, enkele natte depressies en veedrinkpoelen. Het is hoofdzakelijk laaggelegen en erg drassig. Door het gebied stromen twee beken, de Zouterbeek-Galgeveldbeek en de Schuurlobeek-Lakebuisbeek. Met de bescherming van het gebied kan opnieuw een stuk landschappelijk erfgoed bewaard worden, evenals het historisch verhaal dat er bijhoort.

Jan CAMERLINCKX

Bronnen:

- ¹ CAMERLINCKX J., *Schuurlo, Van vijver tot buitengoed. Of het verhaal van een merkwuurde historische site in Aalter*, Aalter, 2010 .
- ² Een cuesta is een asymmetrische rug waarvan de ene helling veel sterker helt dan de andere. In dit geval is de rug oostnoordoost - westzuidwest georiënteerd met de steile helling -het cuetafront - naar het zuidzuidwesten en de zwakke helling - de cuetarug - naar het noordnoordoosten.
- ³ DE MOOR G. en PISSART A., *Het Relief*, in: Geografie van België, Brussel, 1992, p. 130-215.
- ⁴ Het Paniseliaan is een term die in 1851 door Dumont werd ingevoerd als zijnde een kleiig tot zandig interval tussen het voormalige Ieperiaan en Brusseliaan. Volgens de hedendaagse terminologie wordt het Paniseliaan beschouwd als het bovenste gedeelte van de formatie van Ieper. Zie De Geyter G. en andere, *Disused Paleogene regional stages from Belgium*, in *Geologica Belgica*, 2006, nr. 1-2, p. 203-213.
- ⁵ *RAB, Fonds van de muntenaars, dossiers 1297-1537*, nr. 1, fol. 9-13 v.: afschrift (tweede helft van de 16e eeuw) van een afschrift van *Petrus de Bevere*, klerk van de Raad van Vlaanderen.
- ⁶ De familie Mettenye behoorde tot klasse van Brugse Patriciërs families. In 1270 behoorde een Jan Metteneye tot leden van de Vlaamse Hanze in Londen. Twee Metteneyes leverden in 1296 een belangrijke bijdrage voor een gedwongen lening die door de stad Brugge aan haar welvarende ingezetenen werd opgelegd. In 1302 kocht geldwisselaar Mettenye de herberg die uitgebaat werd door de familie van der Beurse. Vanaf 1397 verhuurde de familie Mettenye het pand aan de Venetianen die het gebruikten als Loge. Met verwijzing naar C. Wyffels, *De Vlaamse Hanze van Londen op het einde van de XIIIe eeuw*, in: *Handelingen van het Genootschap voor geschiedenis te Brugge*, 97 (1960), p. 5-30.
- ⁷ RAG LvdW nr. 371 f 38 r.
- ⁸ Een tak van de familie de Bernemicourt, heren van Thieuloye in Noord-Frankrijk verbleef in Brugge en had er in de Braambergstraat een herenhuis met aanhanke-lijkheden en tuin. In de 16de eeuw het huis in bezit van Charles de Bernemicourt, *seigneur de Thieuloye*. Hij was edelman en hofmeester van Maria van Hongarije. De bouwheer van de woning is niet gekend. De grote stadswoning bleef bezit van deze familie tot midden de 17^{de} eeuw.
- ⁹ De familie Baselius was in die tijd een familie van ambtenaren van de Raad van

- Vlaanderen. Verschillende leden zijn advocaat geweest bij voornoemde instelling.
- ¹⁰ RAG LvdW nr. 75, denombrement van de Vaanders van 1 december 1685.
- ¹¹ RAG LvdW nr. 86, leenverhef van de Vaanders.
- ¹² RAG LvdW nr. 88, leenverhef van de Vaanders.
- ¹³ RAG LvdW nr. 92, leenverhef van de Vaanders.
- ¹⁴ DUHAMEL S., *De Gentse familie Maelcamp. Fortuin en sociaal prestige in de 17de, 18de en 19de eeuw*, onuitgegeven licentiaatsthesis, Rijksuniversiteit Gent, 1993.
- ¹⁵ SCHRANS G., *Vrijmetselaars te Gent in de XVIIIde eeuw*, Gent, Liberaal Archief, 1997 en 2009.
- ¹⁶ Rijksarchief Gent, *Land van de Woestijne*, nr. 391, wettelijke passeringen Woeste.
- ¹⁷ MAC LEOD J., *Bevruchting der bloemen in het Kempische gedeelte van Vlaanderen*, Gent, 1894, p. 384-484.
- ¹⁸ SAELENS M., *Een wandeling door St.-Maria-Aalter... 50 jaar geleden*, in *Land van de Woestijne*, 1978, nr. 2, pag. 15-20.
- ¹⁹ SANDERUS A., *Flandriae Illustrata, deel 1, Amsterdam*, 1641, p. 324.
- ²⁰ De ronde zonnedauw (*Drosera rotundifolia*) is een vleesetende plant uit de zonnedauwfamilie (*Droseraceae*). De plant vangt kleine insecten. Het doet dit door middel van bladeren die voorzien zijn van klierharen waarop aan het uiteinde een druppeltje kleverige afscheiding zit (de 'dauw'). Als een vliegje op het blad landt kleeft het vast, het blaadje rolt zich vervolgens langzaam op om de prooi te verteren. Zoals veel vleesetende planten komt zonnedauw voor in moerasgebieden op zeer natte plaatsen op uitgespoelde stikstofarme grond, meestal op of vlak naast veenmos. De plantjes zijn maar enkele centimeters groot.
- ²¹ DE VOS A., STOCKMAN L. en DEVOS M., *Meetjeslandse plaatsnamen van voor 1600*, Band 1 Aalter, Maldegem, 1991.
- ²² VAN WIJK N., *Etymologisch woordenboek der Nederlandsche taal*, Leiden, 1912.

DESIDERIUS AERS, EERSTE POSTBODE TE BELLEM

Het huidige, moderne postwezen kunnen we niet vergelijken met wat het oorspronkelijk was. Het overbrengen van nieuws heeft een lange traditie.

In Aalter duikt de herberg *De Drie Posthoorns* voor het eerst op in 1653. Volgens A. Verhoustraete was deze posthouderij op het Goed te Lake gevestigd. ⁽¹⁾ Deze herberg bevond zich ongeveer halweg langs het kanaal Gent-Brugge (nu omgeving Aalter-Brug).

Vanaf het openen van dit kanaal was Aalter-Brug een stopplaats voor het omwisselen van de paarden voor het ketsen van de barge. Met de komst van deze trekschuit was er zowel personen- als postvervoer mogelijk. Naast de herberg *de Drie Posthoorns*, bevonden zich langs het kanaal ook de van oudsher bekende herbergen *de Papegaai en Sint Huibrecht*. ⁽³⁾



Herberg 'De drie Posthoorns'. ⁽²⁾

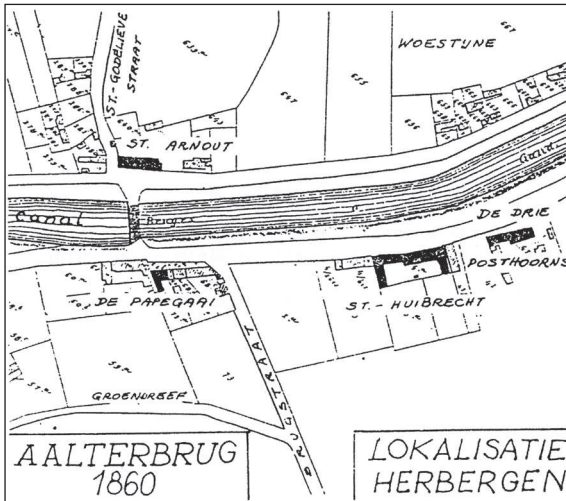

Lokalisatie van de Aalterbrugse herbergen.

In Vlaanderen (de toenmalige Zuiderlijke Nederlanden) doemden de “paardenposterijen” (de bekende postkoetsen of diligences) op vanaf 1700. Het was de bedoeling het brieven- en het

personenvervoer te laten samengaan. In deze periode zullen er ook reeds mensen geweest zijn die het nieuws aan huis brachten. Met de komst van de eerste spoorlijnen werden er in het toenmalige België veel officiële postkantoren geopend in de pas opgerichte stations. Het was gebruikelijk dat gemeenten die toen nog geen lokaal postkantoor hadden, een apart postloket kregen in het stationsgebouw. Aalter had geen postdienst voor 1840. Kort na de aanleg van de spoorlijn in 1838 van Brussel naar Oostende liet het college van Burgemeester en Schepenen weten dat vanaf 1 januari 1840 *te Aeltre een comptoir van ontfang en uytheeling der Brieven is ingerigt, door welke het zyne brieven zal mogen ontfangen en verzenden.* ⁽⁴⁾ Dit postloket bevond zich in het pas opgerichte station.

Volgens het Ministerieel Besluit van 12 januari 1853 werd er een hulppostkantoor geopend te Hansbeke. Bellem werd voor deze periode bediend door de landelijke postdienst van Gent, maar vanaf 1855 ondergebracht bij het postwerkingsnet van Hansbeke. Vanaf 1 december 1876 kreeg Bellem een postkantoor. ⁽⁵⁾

Ter gelegenheid van de opening van de statie te Bellem op 10 juni 1872 schreef de toenmalige pastoor van Bellem: *“Den 10ste juny 1872 was hier eene feestelijke dag door de opening van onze statie op den Spoorbaen ; het welk een groot voordeel voor alle ingezetene is geworden”.* ⁽⁶⁾

Het eerste lokale postkantoor bevond zich in het pas opgerichte station van Bellem. Wel kan ik met enige zekerheid bevestigen dat Desiderius Aers de eerste postbode te Bellem was. Op zijn doodsprentje stond te lezen “Oud-briefdrager”. ⁽⁷⁾

Desiderius Aers (eigenlijk Aerts geschreven) (°Waar-schoot, 20.02.1848), komt als briefdrager op 1 maart 1877 van Herzele naar het pas opgerichte postkantoor te Bellem. Hij is dan nog ongehuwd. Bellem zal hem goed bevalen, want reeds in datzelfde jaar, namelijk op 13 november 1877, trouwt hij met Maria-Louise Lootens van Bellem, naaister en dochter van de Bellemse veldwachter Seraphin Lootens. De huwelijksakte vermeldt wel degelijk zijn naam Aerts en niet Aers; ook onderaan prijkt zijn handtekening met de naam Aerts. Maar vanaf nu tot aan zijn dood staat hij in het bevolkingsregister bekend met de familienaam Aers en ook zijn kinderen krijgen dezelfde naam. Desiderius Aers woonde met zijn gezin op het dorp te Bellem en is gestorven te Bellem op 27 februari 1906.

Kinderen uit dit huwelijk:

1. Gustavus (°Bellem, 07.09.1878; +St.-Michiels-Brugge, 29.12.1954) was werkmans (lampist) bij den *ijzerenweg* en is in 1901 als ongehuwde spoorarbeider naar Brugge verhuisd. Op 29 mei 1906 komt hij terug naar Bellem. Hij trouwt te Bellem op 5 juni 1907 met Bertha De Baene van Brugge en een maand later verhuist hij voor goed naar St.-Michiels-Brugge. Op 25 september 1909 komt zijn moeder, Maria-Louise Lootens, van Bellem bij hem te Brugge inwonen. Zij is dan reeds een drietal jaren weduwe.
2. Maurice (°Bellem, 16.07.1879; +Destelbergen, 18.08.1960) was in 1907 te Ursel gehuwd met Julia Van Hooreweghe. Hij is direct na zijn huwelijk naar Gent verhuisd.
3. Maria-Margaretha (°Bellem, 18.02.1884; +Brugge, 24.09.1917), amper 33 jaar oud, trouwde op 4 augustus 1909 te Bellem met Albert Rosselle uit Menen, beroepsmilitair als korporaal schoen-



Gedachtenisprentje van Desiderius Aers.

maker bij het 4^{de} Linie te Brugge.

4. Alice (°Bellem, 06.09.1886).

5. Joseph-Emiel (°Bellem, 15.10.1893).

Alice en Joseph zijn samen met hun moeder in 1909 naar Brugge verhuisd en gaan bij de oudste zoon van het gezin, namelijk Gustaaf, wonen.

Vóór de komst van de fiets deed de landelijke postbode zijn ronde te voet door het dorp. In die tijd droeg hij een lederen tas met een riem rond het hoofd. Met enkele brieven en een paar postkaarten huppelde hij - fier als een gieter - door Bellem. Zoals nu nog het beroep van factuur een sociaal karakter heeft, zo zal de toenmalige postbode een hulp en steun geweest zijn voor veel mensen die moeite hadden met lezen en schrijven en ook minder mobiel waren. Doch reeds in de beginperiode van het lokale postbestuur waren er briefdragers met slechte bedoelingen, zoals blijkt uit een artikel in *'t Getrouwde Maldeghem* van 17 april 1904:

De genaamde Gustaaf Cocquyt, 28 jaar oud, briefdrager, dienst doende op Maria-Aalter, is aan den drank verslaafd. Hij was reeds berispt geworden en bedreigd met afzetting.

Vrijdag morgen vroeg hij aan zijn vrouw al het geld dat in huis was ; hij vertrok er mede naar Gent.

Verscheidene personen van Maria-Aalter hadden aan Cocquyt sommen mede gegeven om op de spaarkas geplaatst te worden. De sommen beliepen van 100 tot 250 frank. Andere personen hadden den

†
BID GOD VOOR DE ZIEL VAN
HEER
GUSTAAF AERS
Gepensionneerde van de Nationale Maatschappij
der Belgische Spoorwegen
Lid van de St. Rafaëlgilde
Weduwnaar van
Mevrouw BERTHA DE BAENE
geboren te Bellem de 7 September 1878 en zacht
in den Heer ontslapen te St. Michiels de 29 Decem-
ber 1954, versterkt door de Genechten van onze
Moeder de H. Kerk.

Begaafd met een levendig en opgeruimd karak-
ter was hij tevens een eerlijk en oprecht christen.
Hij bemilde het werk en zijn plicht vervulde hij
nauw gezet.

In de droeve zowel als in de blinde dagen vond
de Heer hem bereid om ja te zeggen, hiezij Hij
iemand van de Zinnen reep voor het eeuwige leven,
hiezij Hij iemand sittersloos om in Zijn dienst te
staan.

Als Vader wees hij in zijn ouden dag mee liefde-
door zijn kinderen omringd omdat zij Vaderkonden
en mochten beminnen en waarden voor alles wat
zij van hem gezien, geleerd en gekregen hadden.

Dierbare Kinderen en Kleinkinderen, gelukkig
verlaat ik deze wereld omdat ik steeds heb trach-
ten wel te doen, gelukkig omdat ik steeds zo een
ruime plaats in Uw aller genegenheid mocht vin-
den. Heb dank voor uw goede zorgen. Gij vooral
Helene die mij dag en nacht terzijde hebt gestaan.
Blijft allen voor mij, inzonderd gij mijn lieve Dochter
die U aan den Heer hebt toegewijd en zij allen
Bemide Bloedverwanten, Famillieleden en Vrien-
den. Vaartwel en tot weertans in den hemel waar
wij met de liefde tot Jezus en met de vrede in ons
hart, God alle eer en glorie willen brengen.
Zoot Hart van Maria, wees mijn zaligheid.

†
BID VOOR DE ZIEL VAN
MIJNHEER
MAURICE AERS
Echtgenoot van Mevrouw
JULIA VAN HOOREWEGHE
geboren te Bellem, de 16 juli 1879 en
godvruchtig overleden te Destelbergen,
de 13 augustus 1900, voorzien van
de laatste HH Sakramenten.

Reeds meer dan eenmaal was de geacht-
te overledene ziek geweest de laatste
jaren, maar hij was er telkens weer bo-
venop gekomen. Deze keer echter was
het de beslissing: ondanks goede zorgen
ging de toestand achteruit, totdat Vader
in alle rustigheid heenging, als een kaars-
je dat zachtjes en zonder veel lijden uitgaat.

Hij mocht in gerustheid gaan, want
zijn leven was het bewijs van de wil om
het goede gewetensvol te doen en dit in
grote liefde tot de zijnen.

"Moeder, kinderen en kleinkinderen,
ik zou graag nog onder u gebleven zijn
om u te volgen en met u mee te leven,
maar ik zal dat nu vanuit de hemel doen.
Aan allen mijn diepe dank om zoveel
zorgvolle toewijding en genegenheid Bid
opijld voor mij zoals ik het voor u zal
doen."

Heer Jezus, leid Vader binnen in uw
ontsprekelijke vrede.

†
DIERBARE GEDACHTENIS
aan Vrouw
Marie-Marguerite AERS
geliefde Echtgenote van Mijnheer
ALBERT ROSSELLE
Korpsmaat Schoolmeester bij het 4^{de} Linie te Brugge
wordt te Bellem geboren den 19 Februari 1884 en is
aan de liefde van Echtgenoot en Kinderen ontrikt
den 21 September 1977, te Brugge.

Waarom heb ik, o God, was mijne korte laatste
zonder hulp en ongenesbaar? Waarom
zou vlieg helms! Heil en Liefde in mij vernield?
Waarom die hoop, mijne geliefde Echtgenoot, die
ginds angst voor het vaderland, terug te zien, zoo
overvloedig vernield? omdat gij, o Heer handloos
volgens Uween lastigen wil.

In de knicht der jaren is zij verdweenen; als de
bloem des velds, die's morgens ontlaakt,
s' avonds het hoofd nederbuigt en zachtjes doerft.

Uw aensch, geliefde Echtgenoot, vreeselijk te de
ramp die u trefte, doch wees niet hopeloos:
leperkt uwe aensch, heb moed en gedult! dat gij
leven moet. Wee het geluk van onze lieve kinders:
zorg voor eenre deugdame opleiding; leert ze den
sebold leunigen, houding dat hun toekomst ver-
zekerd zij. Spreekt hun dikwijls van hunne moeder
die hun zoo teer bemint. — Gij, mijne bemide
Broeders en Zusters: ik dank u voor de liefderijke
zorgen, waarmede gij mij omringde tot mijne
laatste levensdag. Zorg toch goed voor onze kinde-
ren. Troost mijnen Echtgenoot bij zijne terugkomst,
en verzeekert hem dat mijne laatste gedachten aan
hem en de kinderen waren gewijd. Bid samen voor
mijne ziel.

100 d. all.
Druk, Lalse, Sinte Kruis

Gedachtenisprentje van Gustavus, Maurice en Maria-Margaretha Aers. (8)

briefdrager gelast hunne pachten te gaan betalen.

Het is nu uitgekomen dat het geld niet op de spaarkas werd geplaatst en dat de pachtsommen niet voldaan waren. Men heeft reeds ontvreemdingen vastgesteld tot een beloop van 1.500 fr.

De persoonsbeschrijving van den briefdrager is in alle richtingen verzonden.

Men denkt dat Cocquyt naar Frankrijk getrokken is. In zijnen ransel heeft men verscheidene spaarboekjes gevonden.

Het parket is Zaterdag namiddag te Aalter afgestapt.

Op zondag 14 august 1904 schrijft V. De Lille in 't Getrouwe Maldeghem een tweede artikel over deze "ontrouwe brievendrager":

Dinsdag verscheen voor de rechtbank August Cocquyt, gewezen briefdrager te Aalter. Men weet dat Cocquyt voor eenige maanden op eenen morgen naar Frankrijk vertrok, toen het begon uit te komen dat hij verschillende sommen geld had achtergehouden, die hij van de menschen ontvangen had om op de spaarkas te plaatsen of die hij van de spaarkas had afgehaald voor rekening van anderen en welke hij niet of niet geheel aan de eigenaars heeft ter hand besteld.

Cacquyt is in Frankrijk aangehouden.

De betichte bekent 29 feiten te zijnen laste gelegd.

Cocquyt is verwezen tot een jaar gevang.

"t Is toch jammer voor eenige glazen drank zo uwe toekomst te vernietigen.

Desiderius Aers werd opgevolgd door Theophiel Lootens (°Bellem, 04.03.1968) en op 25 juni 1902 te Bellem gehuwd met Maria-Romania De Schuyter (°Aalter, 26.12.1872).

Zijn vader, Joannes-Francies Lootens (°Bellem, 03.07.1822) is twee maal gehuwd.

Het eerste huwelijk voltrok zich te Bellem op 12 april 1858 met Omcomnia Hennion (°Oosterzele, 27.10.1828; +Bellem, 07.10.1873). Ze was toen dienstmeid en woonde in Gent.

Kinderen:

- Marie-Hortence (°Bellem, 08.02.1859),
- Camille (°Bellem, 29.10.1863) – bareelwachter,
- Joanna-Anna-Marie (°Bellem, 20.08.1865),
- Theophiel (°Bellem, 04.03.1868) – briefdrager en
- Marie Ludovica (°Bellem, 18.03.1871).

In het tweede huwelijk tevens voltrokken te Bellem op 21 januari 1874 met Sophia De Pauw (°Wingene, 13.09.1834; +Bellem, 09.05.1922) waren er 2 kinderen:

- Gustavus (°Bellem, 23.09.1875) en
- Alfred (°Bellem, 19.08.1881).

Een broer van Joannes-Francies, namelijk Seraphin Lootens, werd in 1858 veldwachter te Bellem. Charles-Louis Lootens is de grootvader van Julia Lootens, de moeder van Hugo De Clercq, wonende in de Museumstraat te Bellem.

Gans deze familie Lootens stamt af van Pieter Lootens gehuwd met Monica Cooman. Zijn nakomelingen kiezen duidelijk voor een loopbaan bij de overheid zoals: veldwachter, postbode of bediende bij de spoorweg.

Theophiel werd geboren in de Langestraat, het huis dat nu vlak bij de spoorweg staat. Als jongeling werkte hij in de hovingen van het kasteel, maar werd door de toenmalige baron gevraagd of hij geen goesting had om briefdrager te worden. Deze uitnodiging heeft hij zonder spijt aanvaard en zal zijn voorganger, die reeds in 1906 stierf

op amper 52-jarige leeftijd, opvolgen. Ook hij deed zijn ronde. Kranten werden toen ook met de post bedeed. Een vaste klant was landbouwer Jozef Morthier op de wijk Spildoorn. Bij het begin van Wereldoorlog I in 1914 had Theophiel een nieuwe fiets die hij op een ijzeren staander in de voorplaats van zijn huis installeerde om de banden niet te verslijten. Doch de eerste Duitser die voorbij kwam, was opeens vertrokken met zijn fonkelende tweewieler. Die fiets heeft hij nooit meer terug gezien. Hij woonde vanaf 1902 in het nog bestaande huis aan Bellemstation, het eerste huisje in het smalle, doodlopende straatje, vertrekkende van de grote woning van de familie Sucaet. Hij had een dochter Alice, ge-



Gedachtenisprentje van Joannes Franciscus Lootens. ⁽⁹⁾

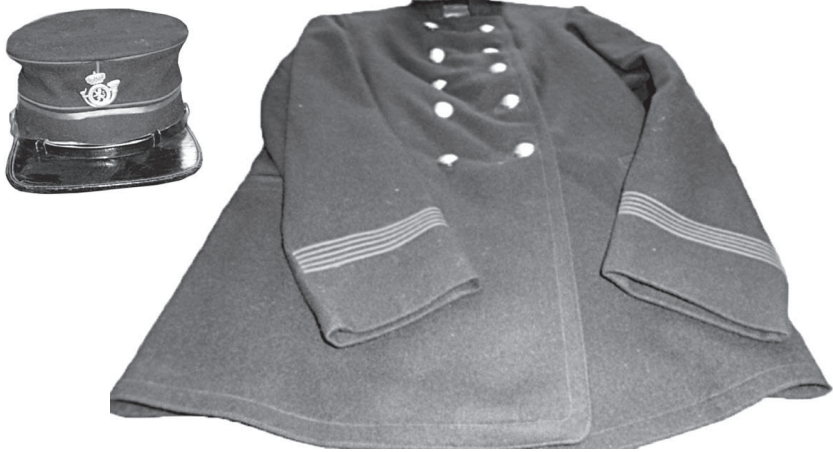

Kostuum en kepie van postbode Theophilus Lootens. ⁽¹⁰⁾

Deze die gij bemint, is U maar ontnomen om naar een beter leven over te gaan.

†

Bid voor de ziel
van Mijnheer

THEOPHILIUS LOOTENS
GEPENSIONNEERDE BRIEFDRAGER
echtgenoot van

Mevrouw Maria-Romania De Schuyter
geboren te Bellem, op 4 Maart 1868 en aldaar godvruchtig overleden op 26 Juli 1949, gezalfd met de H. Olie der zieken.

De ouderdom is een erekroon op de weg der deugd te vinden.

Welk een troost schenkt het gebed en de overtuiging van het kristelijk geloof, aan dezen die de dood onder hun dak zagen neerkomen.

De wijsheid is bij de bejaarde mensen te vinden, de voorzichtigheid is de vrucht van een lang leven, een grote ervarenheid is de kroon der oude mensen, en de vreze des Heren hun lust.

Bemide echtgenote, O. L. Heer heeft ons gezegend met een lang en gelukkig leven. En nu zeggen we, wel met 't hart vol droefheid, Heer Uw wil zij gezegend.

Bemide kinderen en familie, gij hebt mij het leven aangenaam gemaakt door uwe liefde en grote genegeheid, en mij geholpen en bijgestaan. Ik dank U er voor en dat God U zegene en beware. Blijft voor mij bidden, en leeft godsdienstig, vol geloof en betrouwen en liefde tot God, dan zullen we elkander wederzien bij God in de hemel.

H. Hart van Jezus, ik betrouw op U.

Druk. Van Lantschoot, Bellem

**bedanken om deelname
in rouw en gebeden.**

Mevrouw Theophilus Lootens, geboren Maria Romania De Schuyter ;
Mijnheer en Mevrouw Jules Mettenant-Lootens ;
Mejuffer Noëlla Mettenant ;
Mejuffer Odette Mettenant ;
De families Lootens, De Schuyter, Hermon en Dierickx ;

Overlijdensbericht van Theophilus Lootens. ⁽¹¹⁾



Huwelijksfoto van Camiel Van Daele en Sylvie Delacourt.

huwd met Jules Mettenanxt (statiebediende). Iedereen noemde haar toen Alice van de facteur. De broer van Jules, Emile Mettenanxt, was eveneens bediende aan de spoorweg in Brugge. Theophiel Lootens ging met pensioen in 1933 en is overleden te Bellem op 26 juli 1949.

In de tweede woonst in dit doodlopende straatje woonden na de Tweede Wereldoorlog Joanna-Anna Lootens (zuster van Theophiel) en Gustaaf en Alfred Lootens (halfbroers van hem). Dit drietal bleef ongehuwd en na het overlijden van Alfred in 1959 werd de inboedel pu-

bliiek verkocht in het toenmalig café *In de Wachtzaal* van de familie Sucaet aan het station van Bellem.

Als derde postbode te Bellem hebben wij de meest bekende, namelijk Camiel Van Daele, geboren te Aalter op 20 december 1879 en overleden te Aalter (Adagio) op 20 april 1954. Hij was gehuwd te Oostkamp op 4 september 1911 met Sylvie-Marie Delacourt van Oostkamp.

Tot in 1924, Camiel was toen reeds postbode, woonde hij in café *De Sportman* op de hoek van de huidige Bellemdorpweg en de Leistraat. Hij is dan naar Bellemdorp in café *Gemeentehuis* rechtover de kerk verhuisd. Zijn zoon Leon zal het gebouw omvormen tot het huidige gebouw. Rond 1970 wordt het café nog hervormd en wordt het tevens restaurant, het bekende *Hof ter Linde*. Vandaag is het enkel restaurant en heet nu *Bel Amuse*. Nog voor Wereldoorlog II, na de hoogmis, kwam de champetter of de gemeentesecretaris plaats vatten in het open raam van de hoogkamer (de voute) van zijn café voor het meedelen van de plaatselijke berichten aan de bevolking. Camiel was ook landbouwer, want achteraan zijn café had hij een kleine 3 hectare landbouwgrond. Op het einde van de Tweede Oorlog, toen de kerk van Bellem in brand stond, heeft Camiel gepro-



Café Gemeentehuis nog voor de Eerste Wereldoorlog. (12)

beerd zoveel mogelijk kerkelijke schatten uit de vuurzee te redden. Zijn doodsprentje vermeldt: rustend briefdrager en gemeenteraadslid. Hij was ook voorzitter van de plaatselijke boerengilde. Hoe hij dat allemaal combineerde, kunnen we niet begrijpen.



† Bid voor de ziel
van Mijnheer
Camiel Van Daele
wed. naar van Mevrouw
Sylvie-Marie Delacourt
geboren te Aaller, op 20 December 1879 en godvuchtig overleden te Aaller op 20 April 1954, gesterkt door de H. H. Sacramenten der Stervenden.
Lid van de Bond van het H. Hart - Lid van alle godvruchtige genootschappen der parochie - Secretaris van de Bond der Kroostrijke Gezinnen - Oud-Schrijver van de Boerengilde - Veremerkt met het Landbouwereteken 1e klas - Burgerlijk Kruis 2e klas en Speciaal Ereteken 1e klas van het Ministerie van Arbeid en Sociale Voorzorg
Rustend Briefdrager - Gemeenteraadslid

In de Paastijd kwam de Heer onze vader halen, om hem te belonen voor een vruchtbaar en welgevoeld leven! nu zingt hij het eeuwige Alleluia.
Heel zijn leven stond in dienst van zijn gezin en van de gemeenschap! hij leefde niet voor zich zelf, maar voor anderen, voor onrecht en machtsmisbruik had hij een hekel, menselijk opzicht kende hij niet!
Zijn kracht putte hij in een intens sacramenteel leven!
De ziekte die hem zou neervellen heeft hij aanvaard uit de handen van O. L. Heer, en nooit heeft hij geklaagd: ook zijn lijdens was een dienst.
Dierbare kinderen, volgt steeds het spoor dat Moeder en ik U hebben voorgetrokken, weest steeds vurige

Gedachtenisprentje van Camiel Van Daele. (13)

Zijn opvolgers en ook de laatste postbodes van Bellem waren Maurice Eelbode en Werner Maes. Werner was reeds in 1941, hij was toen amper zestien jaar oud, aangesteld als tijdelijke facteur in het station van Bellem. In 1949 werd hij officieel benoemd.

Blanche Van Lerberghe, de latere en laatste postmeesteres van het autonome postkantoor van Bellem heeft nog een jaar samengewerkt met Werner in het station van Bellem.

De periode na de Tweede Wereldoorlog was de functie van postbode een dienstvaardig beroep door het maandelijks thuis uitbetalen van de pensioenen. Veel oudjes



De toneelgroep van het Davidsfonds vóór de opvoering van De Wonderdokter. Werner Maes zit vooraan met pijp. ⁽¹⁴⁾

van toen stonden hem op te wachten de dag dat hij zou aankloppen. Een borrel, een kom soep of een fooi waren het aanvaardbare en gangbare middel om de facteur te bedanken.

Werner Maes was ook een zeer goed toneelspeler. Ik herinner me zijn hoofdrol in het blijspel *De Wonderdokter*. Het was de start van een bloeiende toneelreeks van het plaatselijke Davidsfonds van Bellem waarvan ik meer dan tien jaar de regie mocht doen.

Het eerste postkantoor bevond zich dus in het stationsgebouw en zal er zijn intrek blijven hebben tot enkele jaren voor de sluiting van het station. In 1975 volgde de afbraak van het station.

Het geval van de eerste postbode is opgelost. Maar wie kwam er na 1872 als eerste *statieoverste* zijn intrek nemen in het nieuwe station?

Door toedoen van baron Raymond de Kerchove d'Exaerde werd er in 1866 een treinhalte opengesteld binnen de hovingen van zijn kasteel. In 1866 en 1867, dus enkele jaren voor de opening van het station van Bellem, werd deze stopplaats bediend door de 17-jarige Simon Benedictus Clementinus Le Gros, die de eerste stationsoverste was van Bellem. Hij werd geboren te Oudegem op 29 mei 1849 en is overleden te Gent op 10 december 1915. Zijn eerste jaar werkte

hij zonder wedde. Is zijn aanstelling door tussenkomst van de baron gekomen? Was hem een grote carrière beloofd? In ieder geval zal hij een mooie loopbaan bij de toenmalige *IJzerenweg* opbouwen. Tussen 1889 en 1892 werd hij onderstationschef van Aalter en vanaf 1898 tot 1901 bekleedde hij er het ambt van stationschef. Vanaf 1902 tot 1906 werd hij benoemd tot chef van het grote station Kortrijk en daarna, vanaf 1906 tot 1913, als stationschef van Gent-Zuid (het station te Gent vóór de opening van het nieuwe St.-Petersstation te Gent ter gelegenheid van de Wereldtentoonstelling van 1913 te Gent).⁽¹⁵⁾



Foto van stationsoverste Le Gros die in zijn bureel in het station van Kortrijk hing.

Na de opening van het station in 1872 is het moeilijk te achterhalen wie de eerste chef van het station was. Ik vond wel dat Henri Huysman (°Bellem, 11.10.1850), werd overgeplaatst op 10 juni 1882 van Bellem naar Brugge. Hij werd op 20 juni 1882 door Laurent Jamart (°Tirlemont (Tienen), 28.10.1855) opgevolgd. Hij kwam van het station Ingelmunster en reeds op 4 maart 1884 werd hij al overgeplaatst naar Wezembeek. Ongeveer vier jaar later, namelijk op 29 maart 1884, kwam Jacques-Louis Janssens zijn intrede doen te Bellem. Deze nieuwe statieoverste werd geboren te Bouchout op 19 november 1856 en werd van Avelgem naar Bellem overgeplaatst. De vierde op rij is namelijk Adolf Pourvoyeur (°Molenbeek St.-Jean, 16.12.1861) en was ongehuwd. Hij kwam van het station Wachtebeke naar Bellem op 26 december 1888. De gegevens van deze vier statieoversten heb ik gevonden in de boeken van de burgerlijke stand van Bellem voor de periode 1880 tot 1890. De bewoners van het station maakten toen een aparte bladzijde uit van de bevolking. Deze bevolkingsregisters bevinden zich in het Rijksarchief te Gent.

De vraag kan gesteld worden of de toenmalige statieoversten ook het bureelwerk van de post deden. In de meeste gevallen, ook te Bellem, was er in het station een apart loket voor de postverrich-



Het station Bellem. ⁽¹⁶⁾

tingen. De voorlaatste postmeesteres in het station van Bellem was Maria Ryckeboer, de echtgenote van de toenmalige stationschef Fernand Peeters. Ze verliet haar post meestal een goed uur voor de middag om het eten klaar te maken. Dan had Fernand een dubbele taak: stationschef en postmeester.



Maria Ryckeboer met haar hond Fox, een fameuze rattenpakker. ⁽¹⁷⁾

Fernand Peeters was stationsoverste van 1930 tot zijn pensioenstelling in 1954. Net als zijn voorganger Eduard Lequeue schonk hij veel aandacht aan de bloemenpracht en het groen in en rond het station.

Tot 1970 zijn er nog twee chefs geweest in Bellem, namelijk Camille Spiegelaere en Leon Eyckens. Na de afschaffing van het Bellemse station, kwam het gebouw en de omgeving in verval en werd het station uiteindelijk in 1975 afgebroken.

Nu moest men op zoek gaan naar een nieuw postkantoor.

+

Mevrouw Fernand PEETERS, geboren Maria RYCKEBOER, zijn echtgenoot;
 Heer Louis PEETERS,
 Heer en Mevrouw Martha PEETERS-DE VEESE,
 Heer en Mevrouw Jos PEETERS-NEEFS, zijn kinderen;
 Jonge Heer Alise PEETERS,
 Jonge Heer Daniel PEETERS,
 Mevrouw Riva PEETERS,
 Jonge Heer John PEETERS,
 Mevrouw Riva PEETERS,
 Jonge Heer Kria PEETERS,
 Mevrouw Linda PEETERS, zijn kleinkinderen;
 Heer en Mevrouw Henri PEETERS-CHÉROT, zijn broeder;
 Heer en Mevrouw Michel PEETERS-DE CONINCK, zijn schoonzuster;
 Heer en Mevrouw Michel PEETERS-DE CONINCK,
 en kinderen Julien, Justine, Richard, Chantal en Dirk,
 Heer en Mevrouw Fernand PEETERS-VAN BONGELAAR en kinderen Hilde en Dirk,
 Heer en Mevrouw Karel HELLEMANS-PEETERS en zoonste Bart,
 Heer en Mevrouw Katrijn DEVOLDE-PEETERS en zoonste Frits,
 Heer en Mevrouw Adolf DEDRIE-VAN HOYDOECK en zoon Hugo, zijn neven, nichten, zussenerven en achternichten;
 De Eerwaarde Zusters en Verpleegsters van het Wis-Gale Kuis,
 midden U met diepe droefheid het shtaven van

DE HEER
FERNAND PEETERS
 echtgenoot van Mevrouw Maria RYCKEBOER

Ernestenichiel te Bellem - Oudekerker 1814-1958
 Oud-bestaatslid van de Vlaamse Ouderpleire (V.O.S.)
 Geboren te Herikem op 2 november 1894 en overleden in de Klinkel Maria Middekeren te Gent op 23 oktober 1958, geroede door de H. Salvermannen der eeren.

De plechtige rouwfeest, geroede door de herardebesteding, waarme U betaeld wordt afgevoerd, zal plaatsvinden in de parochiale kerk van Sint-Comitius te Aalter op **DINSDAG 28 OKTOBER 1958 te 10 uur.**

Bijeenkomst op de markt te 8:45 uur.

dat zijn ziel in vrede ruste.
 bloemen noch kransen,
 vlg. Niev. Rijn-De Waejer - Aalter.

Spoorwegplan 46, Aalter

De families
 Mevrouw PEETERS-DE VEESE Leno
 Jos PEETERS-NEEFS Frits
 Alise PEETERS-CLAÏVE Nioos en kinderen Yvorie en Loven
 Daniel PEETERS-DEVOLDE Monique en kinderen Ingrid, Kristel en Ingo
 Walter CLAYB-PEETERS Biva en kinderen Bart, Els en Karen
 John PEETERS-DE WILLEMCKE Nioos en kinderen Koen en Lien
 Chris PEETERS-ROGGE Marleen
 Maria CONINCK-ALGEE-PEETERS Lindt,
 haar kinderen, kleinkinderen en achterkleinkinderen

midden U met diepe droefheid het overlijden van hun moeder en grootmoeder

Maria Magdalena RYCKEBOER

widwe van
 Fernand PEETERS
 Geboren te Lu op 28 februari 1899
 en geproclameerd overleden in het rusthuis Adagio te Aalter op 15 oktober 1958.
 Gesterkt door de H. Salvermannen der zeken.

De plechtige rouwfeest, waarme u vreedwillig wordt afgevoerd heeft plaats op **ZATERDAG 25 oktober 1958 om 16 uur in de parochiale kerk te BELLEM.**
 De overnede wordt geroede door de abbatijneij op het kerkhof te Bellem.

Gedebwaie op vrijdag 19 oktober 1958 om 18.30 uur.

Nancie op 30 november om 18 uur in de voormelde kerk.

Met dank aan het bestuur en verplegend personeel van het rusthuis Adagio.
DAT ZIJ RUST IN VEDE.

0881 Aalter (Bellem), Museumstraat 81.
 9090 Melis, Vossestraat 112.

Overlijdensberichten Fernand Peeters en Maria-Magdalena Ryckeboer. (14)

In 1954-1955 kwam Blanche Van Lerberghe nog enkele maanden als postbediende in het station van Bellem werken. Een jaar later bouwde ze een woning in de Kerkstraat (nu Museumstraat) waarvan de inrichting voldeed voor het openen van een postkantoor bij haar thuis. Uiteindelijk werd ook dit kantoor gesloten en werd Blanche overgeplaatst naar Hansbeke.

Dit is het einde van ons verhaal over het postwezen en een deel over de beginperiode van het station van Bellem.

Hoe was het treinverkeer in de beginperiode hier bij ons? Victor De Lille de uitgever van 't *Getrouwe Maldeghem* noteerde in zijn krant van zondag 16 maart 1902, het volgende:

De Reizigersplaag
Weet gij hoeveel spoorwegstation er zijn gelegen langs den ijzeren weg van Gent naar Brugge? Tien.
En weet gij wat dit getal beteekent? Neen, hewel wij zullen eens een woordeken daarover zeggen.
Al de reizigers welke van Gent, Brussel en van op het einde der wereld komen zijn het eens om te zeggen dat de spoorbaan naar Oostende de gemakkelijkste der gansche wereld is.
Wij als Belgen zijn daar zeer fier over.

Maar er is een andere soort van reizigers welke ook en meestendeels veel gebruik maken van den ijzeren weg. Deze zijn de personen welk verplicht zijn op of af te stappen tusschen Gent en Brugge. Die reizigers zijn niet voldaan. De bevolking van den buiten klaagt, klaagt bitter over de stiefmoederlijke handelswijze welke hen ten deel valt.

Verbeeld u dat gij van Gent naar Maria-Aalter reizen moet. Gij wordt te Gent gehouden tot als de sneltrein u voor is, gaat de trein op zijn uur weg, dan moogt gij u verwachten te Landeghem, Aalter of Beernem, achteruit te moeten rijden om een internationale trein te laten voorbij vliegen. In den zomer kunt ge rekenen op een reiske van eenen halven dag, als gij bijvoorbeeld van Gent naar Oostcamp rijdt. Dan rijdt uwe trein op zijn uur weg, maar ge zijt nog niet te Drogen of men signaleert een pleziertrein. Ge moogt dan gareeren, voor eenen trein menschen, welke zich gaan wasschen in de zee. Te Landeghem, Aalter, Beernem, altijd gareeren en gij blijft onderweg. Gij moet op dit of dat uur op die of gene plaats zijn. Maakt er een kruiske over. Gij waart geschikt op drie kwartier te Aalter te zijn, voeg er drie kwartier bij voor het gareren en dan zult gij van 10 keeren wel eenmaal juist op uwe uur zijn.

Reist gij langs deze lijn met de lokaaltrein rekest dan nooit op correspondentie met trams of postwagens.

Er is geene verbetering in het zicht.

We stellen vast dat in 1902 de boemeltrein niet geschikt was om arbeiders op tijd naar hun werk te vervoeren, men toen ook reeds speciale treinen inlegde om naar zee te gaan niet om te zonnebaden maar om er zich te wassen en dat volgens dit artikel de machinist toen mocht achteruit rijden.

August Piers uit Ursel bezorgde mij enkele gedachtenisprentjes en liet me in het geschiedkundig werk van “De Droogenbroodroute 1847-1997 – De Spoorlijn 66 – Brugge- Kortrijk” kijken. Noëlla Mettenanxt uit Bellem was bereid het oude kostum van haar grootvader Theophiel Lootens uit de kast te halen voor een foto. Ze kan ook nog boeiend vertellen over de oudere generaties postbodes van Bellem.

Walter VERVALLE

Bronnen :

- ¹ STOCKMAN L., *Geschiedenis van Aalter*, 1979, pag. 239.
- ² Ibid., pag. 240.
- ³ MICHIELS M. jr., *Familiekroniek Bockaert 1640-1964*.
- ⁴ BASTIAEN F., *De spoorweg in de groei van een plattelandsdorp: Aalter, op de lijn Gent-Brugge*, in Land van de Woestijne, 11^{de} jrg.(1988), pag. 94 en 95.
- ⁵ BOLLAERT A., *Een stukje lokale postgeschiedenis* in Land van Nevele, juni 1983, jrg. XIV, aflevering 2.
- ⁶ SCARPHOUT R., *Mijn vader, de stationschef*, in Land van de Woestijne, 11de jrg. (1988), pag. 185.
- ⁷ Gedachtenisprentje Desiderius Aers in privébezit bij W. Vervalle.
- ⁸ Gedachtenisprentjes in privébezit bij W. Vervalle.
- ⁹ Ibid.
- ¹⁰ Foto genomen bij Juf. Noëlla Mettenanxt van Bellem van het originele kostuum.
- ¹¹ Kopie van de originele foto in bezit van Mevr. Marie-Rose Van Daele van Bellem.
- ¹² DEFRUYT R. en RYSERHOVE A., *Het Aalterse van toen*, 1984, pag. 107.
- ¹³ Gedachtenisprentje in privébezit bij W. Vervalle.
- ¹⁴ STOCKMAN L., BASTIAEN F., DE REUCK D. en HOSTE I., *Geschiedenis van Bellem*, 1994, hoofdstuk VII, pag. 595.
- ¹⁵ WAEYAERT F. en dr. LERMYTE J.-M., *De Droogenbroodroute (1847-1997) - De spoorlijn 66, Brugge-Kortrijk*, pagina 201.
- ¹⁶ DEFRUYT R. en RYSERHOVE A., *Het Aalterse van toen*, 1984, pag. 110.
- ¹⁷ SCARPHOUT R., *Mijn vader, de stationschef*, in Land van de Woestijne, 11de jrg. (1988), pag. 198.
- ¹⁸ Ibid., pagina 199.
- ¹⁹ Kopies van gedachtenisprentjes in bezit van August Piers uit Ursel.

AALTER PROPER BESTOND TOEN NOG NIET

In het Land van Woestijne nr. 2 van 2016, blikt André De Ké in zijn rubriek *De Achteruitkijkspiegel* even terug naar het straatbeeld van zijn kinderjaren kort na de Tweede oorlog in en rond het centrum van Aalter.

Hoe de situatie omstreeks 1900 was, vernemen wij uit de pen van Victor De Lille in zijn krantje *'t Getrouwe Maldeghem*. In het nummer van 24 mei 1903 lezen we volgend artikel:

Men vraagt te Aalter een weinig goeden wil van wege den heer hoofdingenieur der provincie om zich eens naar Aalter te begeven en er den jammerlijken staat der provinciale baan van aan de spoorwegstation tot aan het Sint-Antoniusklooster gade te slaan.

Al de inwoners dier belangrijke straat durven hunne huizen niet laten schilderen uit vrees van de modder. Al wat paard en wagen heeft rijdt daar met den hartklop. De velorijders stappen af als zij aan de

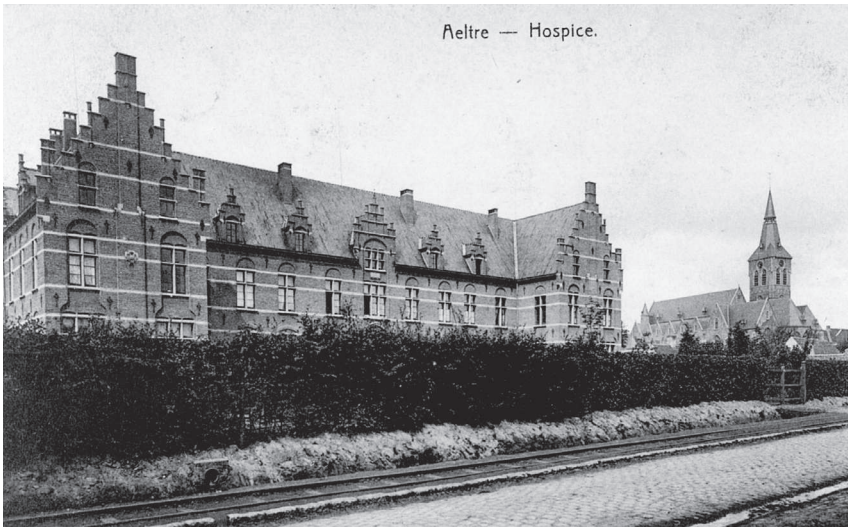

Voorgevel Sint-Antoniushospice voor 1918. Tussen de tramlijn en de haag lag vroeger een greppel voor de afwatering van de Stationsstraat. Bemerkt onderaan de afvoerbuis van het tehuis in de sloot. Toen was het begin van de Lostraat ongeveer 8,50 m gekasseid. Het kerkgebouw is nog in oorspronkelijke staat voor de verwoesting in 1918. ⁽¹⁾



Gezicht van de Stationsstraat van aan het Oud-Gemeenteplein ca. 1905. Tot ver in de 20^{ste} eeuw werd op het gemeenteplein een wekelijkse biggenmarkt gehouden, omgedoopt in de volksmond tot viggenmarkt. De kleine herberg onder de bomen rechts vooraan, had als uithangbord In de Viggenmarkt, bij Maurice Ornelis, Veesnijder. ⁽²⁾

riggels van den tram naderen om niet te verongelukken. Het nieuwe trambestuur is doof, stom en blind geboren. Bezieet den schamelen staat der schoone straat, putten van duizende bij verscheidene dieptes langs de riggels. Men zal er eenige vinden van acht tot tien centimeters diep van aan de viggensmarkt tot aan de botermarkt. Wij moeten ons niet wenden tot den kantonnier; dezen verdrijft zijnen tijd, niet met de schup of spade langs de baan te werken, maar met 's morgens tot 's avonds op den tram te rijden en den goeden dag te gaan wenschen in de herbergen. Dat manneken kan gemist worden; maar den heer hoofdingenieur diende toch wel eens te komen om een klein onderzoek te doen.

Wij verwachten hem.

- Het *Hospice* Sint-Antonius werd in 1898 opgericht als bejaardentehuis en enkele keren uitgebreid. In 1913 werd het zelfs een kliniek en materniteit.
- *Riggels* zijn de tramsporen
- De *viggensmarkt* is nu de Boomgaard aan het oud-gemeentehuis.
- De botermarkt is het huidige marktplein waar vroeger tot in



Onze gemeente kende aan het einde van de 19^{de} eeuw verschillende transportmiddelen, zoals de trein (1838) en later de paarden- en stoomtram (1886).⁽³⁾

1908 een houten *boterkot* stond voor het verhandelen van boter. Na 1908 werd de markt feestelijk ingehuldigd met de nu nog bestaande kiosk en de verkoop van boter bleef nog jaren bestaan.

- De eerste tram, de paardentram, kwam er rond 1886 en pas later de stoomtram. Omdat er zoveel problemen waren met de stoomtram, ontsporingen en weigeren van dienst, werd hij terug vervangen door de paardentram.

Walter VERVALLE

Bronnen :

¹ DEFBUYT R. en RYSERHOVE A., *Het Aalterse van toen*, 1984, p.59.

² BASTIAEN F., *Groot-Aalter in oude foto's, deel 2*, 1995, p.123.

³ BASTIAEN F., *Groot-Aalter in oude foto's, deel 1*, 1994, p.20.

ZONDAG HOUDT GIJ GROTE KUIS DE GEMEENTERAADSVERKIEZINGEN VAN 1964 IN LOTENHULLE

De gemeenteraadsverkiezingen van 11 oktober 1964 zorgden in Lotenhulle voor de nodige animositeit. De eerste ambtstermijn van burgemeester Irené Martens was niet vlekkeloos verlopen. Wissels in de schepenambten en verdeeldheid bij het stemmen in de gemeenteraad hadden aangetoond dat dorpspolitiek zo zijn eigen kleine kantjes heeft: Martens ambieerde een verlenging van zijn burgemeesterschap. Hij diende daarvoor in de clinch te gaan met René Vermeire, de kopman van de tegenlijst. Recentelijk kregen wij een klein pakket verkiezingsmateriaal bezorgd dat betrekking had op deze kiesstrijd. Het vormt meteen de basis van deze bijdrage. Uit de pamfletten leren wij hoe het begin de jaren 1960 gesteld was met de modernisering van het dorp (door bijvoorbeeld de opsomming van uitgevoerde infrastructuurwerken of voorzieningen voor de bewoners).

Bij de bekendmaking van de kandidaten van Lijst nr. 1 situeerde kopman en burgemeester Irené Martens zijn ploeg als volgt: *“vooruitstrevende, ontwikkelde en bekwame kandidaten, plichtbewust en zonder eigenbelang, bestaande uit zes uittredende raadsleden, aangevuld met drie nieuwe”*. Concreet ging het om Irené Martens zelf, Gaston Van Wonterghem (landbouwer), Achiel De Dobbelaere (landbouwer), Isidoor De Meyer (bediende), Gaston De Pestel (handelaar), Gerard De Graeve (arbeider), Omer Loontjens (landbouwer), Julien Van den Bossche (bediende) en Baziel Standaert (landbouwer).

In een volgend pamflet bracht de zittende burgemeester de realisaties van het vorige bestuur in kaart en bouwde van daaruit zijn programma op. De groep ging vooral prat op een aantal grote infrastructuurwerken die in de periode 1959-1964 werden gerealiseerd:

- Modernisering van de verlichting op het dorp en de uitbreiding ervan te lande.
- Inrichting en verzekering ophaaldienst voor schoolgaande kinderen.
- Verharden en verbeteren van de landelijke wegen.
- Aanbesteding van de werken dorpsstraat.
- Aankoop terrein nieuwe begraafplaats.
- Verbeteringswerken pastorie.

- Modernisering schoollokalen.
- Subsidie woningbouw.
- Verdubbeling toelage subsidies verenigingen.

Voor de nieuwe beleidsperiode voorzag men het volgende:

- Gemeentebestuur en gemeentediensten ter beschikking van de bevolking.
- Verdere uitbreiding en modernisering verlichting.
- Uitvoeren van de werken Dorpsstraat, moderniseren andere centrumstraten en verharden landelijke wegen.
- Aanleg nieuw kerkhof.
- Fietsenstalling gemeentelijke jongensschool.
- Aanleg wandel- en rustplaats voor “onze ouden van dagen”.
- Speelplaats voor kinderen.
- Nieuwe toelagen verenigingsleven.
- Modern gemeentehuis.

Kortom, indien dit bestuur het voor het zeggen kreeg, zou het zeker op dezelfde manier verder werken. Modernisering van de infrastructuur en heel wat aandacht voor de mens en het verenigingsleven waren de rode draden bij deze verkiezingsbeloften.

De kopman van Lijst nr. 2 was zoals gezegd René Vermeire, die schepen was onder het vorige bestuur. Hij kreeg het gezelschap van volgende mensen: Astère Maenhout (landbouwer), Omer Van Oyen (handelaar), Julien Van Meirhaeghe (landbouwer), Omer De Wulf (brievenbesteller), Maurits De Cramer (handelaar), Gabriël Haspelslagh (landbouwer), Marcel Verstraete (arbeider) en Maria Bovyn (huishoudster). Vermeire sloot af: *“U zult bemerken dat alle rangen van de maatschappij, zowel boeren, middenstanders en arbeiders, op onze lijst vertegenwoordigd zijn.”*

De lijst stelde zich voor als een alternatief (*“Waarom is onze lijst ontstaan? Om aan alle kiezers en kiezeressen de gelegenheid te geven hun kiesrecht te volbrengen en zo hun kandidaten – welke ze wensen – naar voor te brengen en onze gemeente niet op een opdringende manier te laten besturen zoals eerst voorzien was.”*). Het voorstel van programma bestond vooral uit het bijsturen van de thema’s die de lijst Martens had aangebracht.

- Vooral de verbindingen tussen de landelijke wegen moesten verhard worden.

- Riolering van de dorpskom.
- Elektrificatie van de gemeente.
- Betere verlichting voor de landelijke wegen.
- Tramplein inrichten als speelplein voor kinderen en wandel- en zitpark voor ouderen.
- Geboortepremie.

Er leek op het eerste gezicht dus inhoudelijk maar weinig verschil tussen de twee lijsten. Maar zoals bij gemeenteraadsverkiezingen nog wel eens het geval durfde te zijn, werd de strijd vooral persoonlijk gestreden. Een aantal kandidaten van Lijst nr. 1 maakten een individueel pamflet en stuurden dit rond. Schepen Isidoor De Meyer bijvoorbeeld deed dit en koos voor een vrij persoonlijke invalshoek:

“Zes jaar geleden richtte ik mij tot U, om zelfde reden als nu. Ik ben dankbaar gebleven voor diegenen die mij toen hun vertrouwen schonken. Ik koesterde mooie illusies, doch niet alle werden werkelijkheid. Toch durf ik met fierheid zeggen dat ik steeds in alle oprechtheid heb gehandeld.

Als schepene heb ik een niet te onderschatten politieke ervaring opgedaan. In de gemeenteraad kan ik steeds op alles en aan iedereen de gepaste repliek geven. Ik meen hierdoor mijn kandidatuur naast die van eender wie te kunnen stellen, ook naast die van welke nu het hoogst van de toren blazen voor de verkiezingen.

Schenk mij uw vertrouwen door mij een voorkeurstem te geven op lijst nr 1 dan weet u meteen dat gij uw stem niet aan een ‘knikker’ hebt gegeven. Ik van mijn kant zal er voor zorgen dit vertrouwen steeds waardig te zijn.

Met de Lijst nr. 1 ter zege!”

De kandidaat op de volgende (vijfde) plaats, Gaston De Pestel, stelde eveneens een uitgebreid ‘verkiezingsblad’ op. Hij hield het algemeen, en werd pas in de laatste paragrafen persoonlijk, wanneer hij een oproep deed aan de leden van Vlaanderens Zonen (de oudste Lootse culturele vereniging) om voor hem te stemmen:

“Geburen en beste Vrienden, door uw stem op mij uit te brengen, steunt ge uw gebuur en vriend, een gebaar waarvoor ik u altijd genegen zal zijn.

Geachte bestuur en vrienden-leden van ‘Vlaanderens Zonen’ als enige kandidaat van onze maatschappij, vraag ik uw steun alsook

die van uw huisgenoten, om verder onze bond te zien groeien en bloeien.”

Ook Julien Van den Bossche (voorlaatste plaats) stelde een eigen pamflet op, minder prozaïsch, met accent op de punten waar hij voor stond (dienstbetoon, goed en gedienschtig voor iedereen, sportief, vertrouwenwekkend).

Door de mensen van Lijst nr. 2 werd deze persoonlijke propaganda geïnterpreteerd als een teken van verdeeldheid. Dit werd volop uitgespeeld in een pamflet dat in antwoord op de individuele propaganda werd uitgestuurd:

“Aan alle Kiezers en Kiezeressen van Lotenhulle

Hier zijn wij terug met lijst Nr. 2.

Allen eensgezind met onze aanvoerder, strijden wij voor de laatste uren van de verkiezingsstrijd. Wij denken niet dat het nu nog nodig is de onenigheid van de lijst Nr. 1 te doen geloven; na het nieuws van de laatste dagen zal het U wel overduidelijk zijn hoe het bij die kandidaten over hun eigen persoon en eigen belang gaat en niet om het belang van de gemeente.

Aan U, Kiezers en Kiezeressen, geadresseerden van kandidaat 4 van lijst 1 [hiermee wordt het pamflet van I. De Meyer bedoeld]. Wat deze kandidaat bedoelt met ‘knikkers’ zouden wij graag weten, daar wij acht nieuwe kandidaten zijn en onze aanvoerder zeker en vast geen knikker is.

Heer Burgemeester, wanneer onze aanvoerder, als Schepen van de gemeente als knikker beschuldigd wordt, weet gij best van wie gij steeds de steun kreeg en wie er de grootste knikker was.

Wij zijn ten volle verwonderd van het afzonderlijk optreden van uw kandidaten en weten zeker dat dit zonder uw goedkeuring is geschied.

Kandidaat 5 van lijst 1 [pamflet G. De Pestel] meent misschien door het feit dat hij niet alle bewoners van de gemeente kan bezoeken, een eigen propaganda te mogen voeren, zo laat hij ten minste doorschijnen, doch is het zo jammer dat hij zo onbezonnen te werk gaat en spreekt van beloften door kandidaten gedaan, dan bedoelt hij zeker mede-collega’s en vraagt U heel verstandig te zijn op 11 oktober... bent U dat anders misschien niet? Daar twijfelen we geen ogenblik aan! Want u stemt heel verstandig op lijst Nr. 2.

Dat het hier bij Nr. 5 van de lijst 1 niet om eigenbelang gaat, spreekt



uw troeven

Burgemeester
MARTENS
en zijn vrienden

lijst nr 1

Martens Irené
Van Wongerghem G.
De Dobbelaere A.
De Meyer Isidoor
De Pestel Gaston
De Graeve Gerard
Loontjens Omer
V. d. Bossche Julien
Standaert Baziël

Pamflet met de volledige lijst met kandidaten van Lijst nr. 1.

hij zelf tegen; of zou de zang- en toneelmaatschappij, de oudste en best aaneenhangende maatschappij van de gemeente, niet bekwaam zijn verder te groeien en te bloeien zonder zijn steun? Daarbij vinden wij het zeer spijtig dat hij niet weet dat er nog kandidaten-ereleden zijn van voornoemde maatschappij, want onze kandidaten steunen alle bonden en maatschappijen.

Heer Burgemeester, uw schapen zijn losgebroke en U zult ze niet meer in de kudde kunnen terugdrijven.”

Het pamflet bevatte een rijmpje, zo typerend voor de folklore van de gemeenteraadsverkiezingen, waarin nogmaals de individuele pamfletten werden gehekeld:

*“Wij wisten dat het in lijst 1 niet boterde.
Maar dachten niet dat het zo koterde.
Nog is het met die eigen briefjes niet gedaan
Want er zijn er nog andere op de baan.
Zondag houdt gij grote kuis
In ons gemeentehuis.
Daarom uw stem niet delen
Dan komen wij met velen.”*

De reactie hierop lag klaar bij Lijst nr. 1 en kwam er in een wel heel originele vorm. Er kwamen twee pamfletten terecht in de Lootse huiskamers met daarop een paar speelkaarten. De bedoeling was duidelijk: burgemeester Martens en zijn medestanders waren de beste troef bij deze verkiezingen. De ene kaart somde nog eens kort de volledige lijst op, de andere kaart bevatte een antwoord op het uitvoerige epistel van Lijst nr. 1. Kort en krachtig kwam er reactie op de insinuatie dat er verdeeldheid heerste onder de troepen van de burgemeester:

“Wat moet er troef zijn op 11 oktober a.s.? De lijst nr. 1 natuurlijk! De lijst van burgemeester Martens, omdat het allen kandidaten zijn, die elk op zichzelf, bekwaam genoeg zijn om zich door niemand bij de neus te laten leiden en zeker niet door mistevredenen en profiteurs.

Nu de schapen toch zijn losgebroken heeft de burgemeester er goed aan gedaan “de bokken” te verwijderen. Nu kent hij al zijn schapen en zij zullen niet uiteen lopen.

De lijst van de burgemeester bevat uw vertrouwensmannen, mensen die willen belangloos helpen, kosteloos raadgeven, milddadige steun verlenen, gediensstig en joviaal, elkeen ten minste een “goeie dag” zeggen en dit ook doen na de verkiezingen. (...).

De burgemeester houdt zelf kuis in zijn gemeentehuis!

Kiezers, gij hebt de troeven in uw hand, speel ze vandaag uit!”

Met deze laatste zin gaf Lijst nr. 1 een regelrecht antwoord op de rijmelarij van de tegenstander in het laatste pamflet. Helemaal onderaan nog, in een kleiner lettertype, schoot men ook nog eens venijnig:

“Antwoord op vraag van lijst nr. 2 – “Wat is een knikker”

Volgens het woordenboek van Prof. J. Verschueren S.J. is een knikker “een stenen balletje waar ge kunt met spelen”.

PRIJS: 9 voor 1 F[rank]”

In een laatste pamflet ging Lijst nr. 2 hier niet meer op in. De lijst Vermeire wees nog eens op het feit dat de werken aan de Dorpsstraat niet waren uitgevoerd. Burgemeester Martens had eerder zelf aangegeven dat dit het gevolg was van administratieve rompslomp en beslissingen van de overheid. Schepen Vermeire zag andere redenen. Kandidaat nr. 2 (G. Van Wonterghem) en kandidaat nr. 4 (I. De Meyer) zouden dit hebben tegengewerkt. Hiermee was nog

maar eens duidelijk dat het in het zittende bestuur duidelijk niet echt boterde.

De kiesstrijd ging er misschien hard aan toe in 1964, maar op de overwinning van de zittende burgemeester stond er geen maat. René Vermeire en Julien Van Meirhaeghe werden verkozen op Lijst nr. 2 terwijl de lijst van burgemeester Irené Martens zeven verkozenen haalde (naast Martens ook nog G. Van Wonterghem, A. De Dobbe-laere, I. De Meyer, G. De Pestel, J. Van den Bossche en B. Standaard).

Bij het bekijken van de voorkeurstemmen valt vooral de enorme populariteit van Irené Martens op. Hij behaalde 436 voorkeurstemmen, het tweede meest stemmen werd behaald door lijstduwer Baziël Standaert. Het valt ook op dat schepen Isidoor De Meyer slechts zesde op de ranglijst kwam. Opponent Vermeire scoorde met 45 voorkeurstemmen maar een goede 10% van het aantal voorkeurstemmen van Martens. Was dit een signaal dat de Lootse bevolking niet echt gediend was met de strijd van de twee schepenen? Opvallend is ook het geringe aantal stemmen dat de enige vrouw in deze kiesstrijd wist op te rapen. Maria Bovyn (17 voorkeurstemmen) haalde wel nog een paar stemmen meer dan medekandidaat Gabriël Haspeslagh.

Om alles af te ronden volgde nog een dankbriefje aan de Lootse bevolking. Het bevatte een kort tekstje en gaf aan welke kandidaten verkozen waren:

“De kiesstrijd is gestreden!

De bevolking van Lotenhulle heeft bewezen verstandig te zijn en in volle vertrouwen de kandidaten aangeduid van lijst Nr. 1.

Wij aanzien het dan ook als een aangename plicht U van harte en zeer oprecht te danken, om het grote vertrouwen dat U aan onze lijst hebt geschonken.

Dat vertrouwen zullen wij tonen waardig te zijn door eendrachtig en in vriendschap te ijveren voor een sociale en kulturele bloei van onze geliefde gemeente en U bewijzen, door eensgezinde samenwerking, dat alle grove leugens rond onze lijst, zeker uit de lucht waren gegrepen. Wij zullen dat vergeten en ons alleen bekommeren om ons programma zo goed mogelijk af te werken, opdat Lotenhulle een parel moge wezen aan de kroon van ons schone Vlaamse land.

Leve Lotenhulle!”

Irené Martens volgde zichzelf dus op als burgemeester. Maar net zoals bij de vorige beleidsperiode was het niet allemaal koek en ei: er werd meer dan eens dissident gestemd. Dat zou in 1970, bij de volgende verkiezingen, niet zonder gevolgen blijven: er kwam toen opnieuw een burgemeesterswissel. Maar dat is een ander verhaal...

Peter LAROY

BIJLAGE: Voorkeurstemmen

Lijst nr. 1

Irené Martens	436
Gaston Van Wonterghem	138
Achiel De Dobbelaere	141
Isidoor De Meyer	111
Gaston De Pestel	106
Gerard De Graeve	52
Omer Loontjens	72
Julien Van den Bossche	131
Baziel Standaert	183

Lijst nr. 2

René Vermeire	45
Astère Maenhout	61
Omer Van Oyen	105
Julien Van Meirhaeghe	106
Omer De Wulf	47
Maurits De Cramer	34
Gabriël Haspeslagh	14
Marcel Verstraete	34
Maria Bovyn	17

ALGEMENE VERGADERING: DE AALTERSE OORLOGSVLIEGVELDEN

Op dinsdag 29 november 2016 vond de jaarlijkse algemene vergadering plaats van de Heemkundige Kring Arthur Verhoustraete in zaal Pax te Aalter. Gastspreker voor deze avond was Cynrik De Decker, expert in (militaire) luchtvaargeschiedenis. De spreker had het eerst over de activiteiten op de Aalterse oorlogsvliegvelden. De Flugplatz St.-Maria-Aalter (St.-Pietersveld) uit de Eerste Wereldoorlog kwam kort aan bod. Daarna ging De Decker iets uitgebreider in op het kleinschalige vliegveld dat zich bij het begin van de Tweede Wereldoorlog in de omgeving van het kanaal bevond (waar later het industrieterrein zich heeft ontwikkeld).

Aan de hand van enkele unieke foto's vertelde de spreker over de Belgische eenheden die met de moed der wanhoop probeerden de Duitse opmars te stoppen. Na de overgave van het Belgische leger nam een Duitse verkenningseenheid het vliegveld in en ondersteunde de pogingen van de Duitse legers om ook Groot-Brittannië binnen te vallen. Eenmaal die ambitie was opgegeven (1941), verloor het vliegveld ook zijn nut.

Een interessant verhaal was ook de beschrijving van Rudolph Hemricourt de Grunne (overigens ook reeds in dit tijdschrift behandeld). De zoon van de voormalige Aalterse burgemeester leerde de



stiel als jachtpiloot tijdens de Spaanse Burgeroorlog bij de Franco-strijdmachten. Opgejaagd door zijn vroegere leermeesters van de Luftwaffe vluchtte hij naar Engeland en sloot zich aan bij de Royal Air Force. Ondanks enkele crashes bleef de Grunne volhouden en kon hij rekenen op heel veel bewondering van de geallieerde collega's. Tijdens een luchtgevecht in 1941 stortte hij neer en werd vermist.

Cynrik De Decker is ook heel actief als luchtvaartarcheoloog. Hij maakt deel uit van een gepassioneerde groep vrijwilligers die de brokstukken van neergestorte en verborgen vliegtuigen terug aan de oppervlakte brengt. Het tweede deel van de bijeenkomst behandelde deze activiteiten. De aanwezigen keken met verbazing naar de vele kleine details die zo'n opgraving nog altijd prijsgeeft (van nagelschaartjes tot fotoalbums). Ze luisterden gespannen naar het menselijke verhaal dat achter iedere overleden piloot is terug te vinden.

Het bestuur kon terugblikken op een geslaagde avond, ook al omdat achteraf nog gezellig werd nagepraat en er verder informatie werd uitgewisseld.

Meer over de geschiedenis van Aalter:
<http://geschiedenisvanaalter.blogspot.com>

INHOUDSTAFEL

Peter LAROY	Marcel Buysse van ijzer en staal.	3
Jan CAMERLINCKX	De Vaanders.	25
Walter VERVALLE	Desiderius Aers, eerste postbode te Bellem.	35
Walter VERVALLE	Aalter proper bestond toen nog niet.	50
Peter LAROY	De gemeenteraadsverkiezingen van 1964 in Lotenhulle.	53
Het bestuur	Algemene vergadering: De Aalterse oorlogsvliegvelden	61

LAND VAN DE WOESTIJNE

Tijdschrift van de Heemkundige Kring Aalter, gesticht in 1977.
Verschijnt in maart, juni, september en december.

Verantwoordelijke uitgever: Jan Defruyt, Kestelstraat 67, 9880 Aalter

Bankrekening: IBAN: BE02 4426 5943 6140 - BIC: KREDBEBB

Lidmaatschapsbijdrage: gewone leden: € 12,50

steunende leden: € 25,00 of meer

Overname uit het tijdschrift is toegelaten mits schriftelijke toelating van de redactie. Iedere auteur is verantwoordelijk voor de inhoud van zijn tekst.

BESTUUR

Voorzitter: Peter LAROY, Brouwerijstraat 84, 9880 Aalter
09 375 14 86 - peter.laroy@telenet.be

Ondervoorzitter:

Ledenbeheer & secretaris: Eliane DE POORTER, Leurebroekdreef 1, 9880 Aalter
051 68 89 91
heemkundigekring.arthurverhoustraete@outlook.be

Penningmeester: Dries ALYN, Bellemstraat 49, 9880 Aalter
09 374 23 60 - ives.penninck@telenet.be

Redactie en layout: Jan DEFRUYT, Kestelstraat 67, 9880 Aalter
09 374 65 81 - jan_defruyt@scarlet.be

LEDEN: Robert VERHELST, Stationsstraat 74, 9880 Aalter
09 374 41 36 - robert.verhelst_aalter@skynet.be
Roger BAECKELANDT, Ekenakker 2, 9880 Aalter
09 375 13 77 - roger.baeckelandt@telenet.be
Walter VERVALLE, Langendamdreef 62, 9880 Aalter
09 374 54 63 - walter39be@yahoo.com
Jan CAMERLINCKX, Schuurlo 12, 9880 Aalter
09 374 79 82

MEDEWERKERS: Erik WILLE, St.-Pietersveld, 8750 Wingene
Filip BASTIAEN, Oostmolenstraat 216, 9880 Aalter