

Land van de Woestijne



Tijdschrift van de
Heemkundige kring „Arthur Verhoustraete” Aalter

32e jaargang - nr. 1 - 2009

Driemaandelijks (januari, februari, maart 2009)

Afgiftekantoor: 9880 Aalter

P209393

Land van de Woestijne



Tijdschrift van de
Heemkundige kring „Arthur Verhoustraete” Aalter

32e jaargang - nr. 1 - 2009

AALTERNAAR GEFUSILLEERD TE BRUGGE

Tijdens de Eerste Wereldoorlog werden in bezet België zowat in alle provincies mensen gefusilleerd (circa 200 in totaal).

Te Aalter kennen we Emiel Van Veirdeghem die op 17 mei 1915 te Brugge door het Duitse vuurpeloton werd geëxecuteerd. In Brugge stierven er 13 mensen tussen 1914-1918 voor het vuurpeloton.

Emiel (°Aalter, 18.12.1858) woonde aan de nu verdwenen spoorweg overgang in herberg 't Schoon Zicht' in de 'Statiestraat 279'. Hij was er herbergier-huurhouder. Emiel huwde te Aalter op 10 november 1894 met Stephanie-Romanie Van Parijs van Lovendegem (°Lovendegem, 29.06.1871).



*Gedachtenisprentje van
Emiel Van Veirdeghem*

Er werden verschillende kinderen geboren te Aalter:

Maurits-Petus	°06.12.1895
Bertha-Maria	°07.11.1896; +Zomergem, 01.11.1899
Marie-Cecile	°21.11.1897 (uitgeweken naar Amerika)
Aimé-André	°24.06.1899; +05.01.1902
Cyriel-Adiel	°11.10.1900 (ongehuwd)
Magdalena-Emma	°02.07.1903; +11.05.1904
Jules-Arthur	°27.02.1906
Urbain-Gerard	°15.07.1907
Andrea-Martha	°27.09.1912 (ongehuwd)

Emiel was een vaderlandslievende man en verzamelde informatie over het vervoer van vijandelijk materieel met de spoorweg naar het front. Hij deed dit voor de Britse en Belgische inlichtingendiensten. In 1915 werd hij samen met zijn oudste zoon Maurits door de Duitse bezetter opgepakt en overgebracht naar de gevangenis te Brugge.

GEMEENTE AELTRE BERICHT.



Heden, 26 October om 1 $\frac{1}{2}$ ure wordt het lijk alhier overgebracht van den heer Emiel Van Veirdeghem, in September 1915 gefusilleerd door den duitschen overweldiger. Hij is gevallen voor bewezene diensten aan zijn Vaderland en de Bondgenooten.

Een stoet wordt gevormd aan de Statie, van de schoolkinderen, de oud- soldaten, muziek en Overheden :

De inwoners worden verzocht het lijk te volgen en de bewoners van Statiestraat en Dorp hunne huizen half top te bevlagen.

Aeltre den 26 October 1919.

De dd. Burgemeester,
Aug. Goeminne.

Bericht aan de bevolking.

Maurits werd kort nadien vrijgelaten. Emiel werd ter dood veroordeeld en op 17 mei 1915 door de Duitsers gefusilleerd te Brugge. Te Brugge vonden de executies plaats in de omgeving van de Lansierskazerne. Die plaats is later een herdenkingsoord geworden 'Het Beluik van de gefusilleerden of Hof van Aurora'.



Stoet met het stoffelijk overschot op de markt.

De weduwe, Stephanie-Romanie Van Parijs, hertrouwde op 24 mei 1917 met Adolf De Grauwe (°Aalter, 15.03.1876). Op 27 april 1919 werd door burgemeester August Goeminne bij generaal de Blauwe, militair gouverneur te Gent, reeds een aanvraag ingediend om het stoffelijk overschot van Emiel naar Aalter over te brengen. In de marge van deze aanvraag vinden we een aanbeveling van de latere burgemeester Karel de Hemricourt de Grunne met de volgende bewoordingen: 'Vivement recommandé par le comte de Grunne ex s/ lieutenant des Guides'.

Het stadsbestuur van Brugge gaf uiteindelijk de machtiging tot overbrenging op 24 juli 1919. Een telegram werd te Brugge verstuurd op 18 oktober 1919 waarin bevestigd werd dat de overbrenging kon geschieden op 26 oktober 1919. Een speciaal bericht aan de bevolking werd in verband hiermee te Aalter verspreid door het gemeentebestuur.

Het stoffelijk overschot werd per trein te Aalter afgeleverd. In een rouwkapel, ingericht in de wachtzaal van het station, sprak graaf de Grunne een eerste lijkrede uit. Het stoffelijk overschot werd dan stoetsgewijze met de nodige eerbetuiging overgebracht naar het kerkhof waar burgemeester August Goeminne eveneens een lijkrede uitsprak.

Op voorgaande foto kunnen we vaststellen dat de oorlogsschade op dat ogenblik nog niet volledig hersteld was. We herkennen ook de herbergen *De Beurs*, *De Valke* en *De Reisduif*

Oud gekend huis BILLIET-GOETHALS

KORTE MUNT, 10. hoek van den
Koornmarkt en Hooiaard



Overgrootte keus van Gerben, Palmen, Corbeil-
len, Vazen, Fantaisiën met bloemen voor
gedecoreerden.

 **ALLES AAN ZEER VOORDEELIGE PRIJZEN.**

Let wel op het Adres : KORTE MUNT, 10.

Oud huis Billiet-Goethals.

CARTE POSTALE POSTKAART

Cette réservée à l'adresse. Zijde voor het adres alleen.

in l'adresse de l'expéditeur (facultative) 3 5 X 3 1919

Naan en adres van den afzender (Niet verplichtend)

Alphonse Loontjens
.5 Chaussée de Courtrai
Gand.

Monsieur le Bourgmestre

de la Commune de

Aeltere.



Schrijven in verband met de kroon in gesmeed ijzer gestuurd door de Britten.



Beeld van de herberg met gedenkplaat links van de ingangdeur.

Een krans van 90 fr. werd voor 25 oktober 1919 besteld met het volgende opschrift op de 'banderolle' (lint) '*De inwoners van Aalter aan hunnen verdienstelijken medeburger d'heer Emiel Van Veirdegheem.*' De krans werd waarschijnlijk geleverd door het oud huis Billiet-Goethals uit de Korte Munt 10 te Gent.

Uit documenten in het archief te Aalter blijkt dat er heel wat personaliteiten aanwezig waren op de begrafenis. De totale kosten voor de overbrenging beliepen tot circa 240 fr., nl.:

overbrenging Brugge-Aalter	20 fr.
kosten om rond te gaan	2,5 fr.
kosten ontgraven lichaam	25 fr.
doodskist	25 fr.
onkosten soldaten	80 fr.
onkosten kroon + lint	90 fr.

Er werden ook 100 broodjes besteld voor het muziekkorps aan 0,15 fr. het stuk.

Later werd aan de voorkant van de herberg '*t Schoon Zicht* een herdenkingsplaat aangebracht ter nagedachtenis van Emiel. Het uitsteekberd op de foto van de herberg draagt reeds de naam bij A. De Grauwe.

Ook de '*British Military Intelligence Commission*' te Brussel stuurde een speciale kroon in gesmeed ijzer om op het graf van



Gedenksteen ter nagedachtenis van Emiel. Merk op dat de naam Van Veirdeghem foutief werd genoteerd op deze plaat.

Emiel te plaats. Het werd per spoor aan de stationschef van Aalter afgeleverd.

Aan de weduwe Van Veirdeghem en aan Emiel (postuum) werd door de Britten een ereteken overgemaakt. Het is de zogenaamde 'British War Medal'. Het lint van deze medaille was oranje met een kleine blauwe rand. Op de gekartelde rand van de medaille werden de namen van Emiel Van Veirdeghem en Van Parys ingegraveerd.

Rond 1980 werd de herberg afgebroken voor de bouw van het RVT Adagio. De gedenksteen werd uitgebroken en wordt nog bewaard bij familieleden Van Veirdeghem te Aalter. Te Brugge werd door het blad 'Brugge Voorwaarts' een speciale kaart (foto) uitgegeven met de namen en de afbeelding erop van de gefusilleerden te Brugge.

De site van de terechtstelling is later te Brugge een herdenkingsoord geworden en draagt nu de naam 'De muur van de doodgeschotenen'. Het oord werd op 7 mei 1922 plechtig ingewijd. Er werden 13 zuiltjes ter herdenking in de tuin geplaatst. Bij de ingang werden twee gedenkplaten, een in het Nederlands en een in het Frans ingemetseld. Er is tevens ook een herdenkingsplaat geplaatst voor de Britse kapitein Charles Fryatt wiens schip door de Duitsers werd in beslag genomen.

Het werd door het Britse departement van oorlog op een pantserplaat van het schip geleverd.

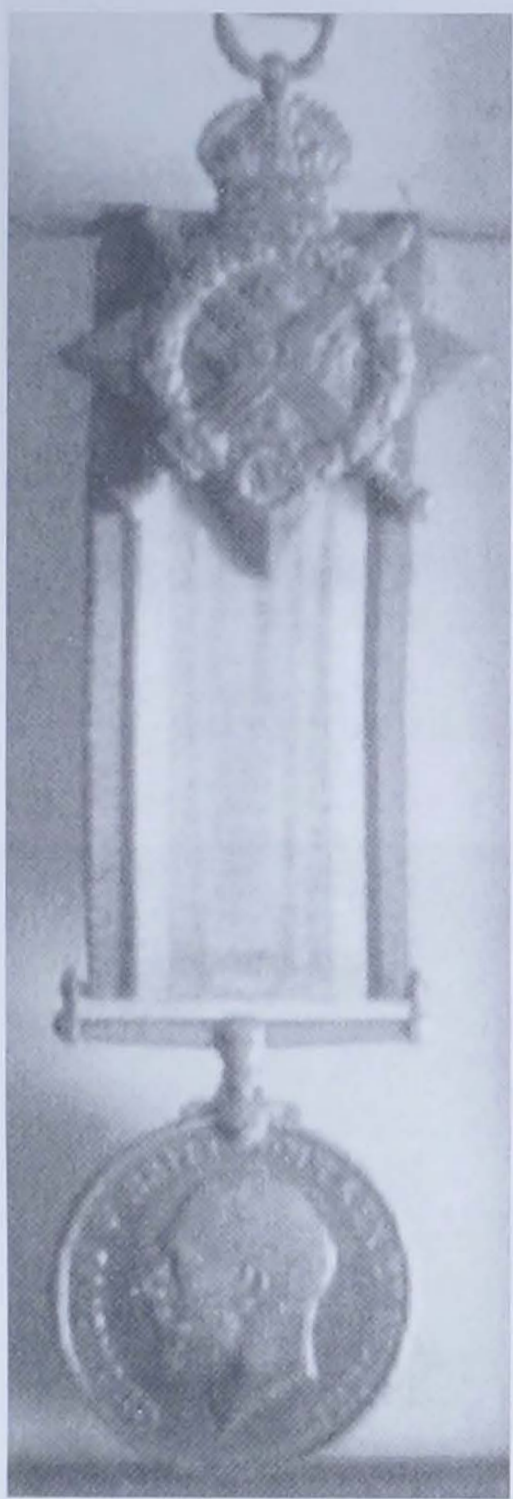

Beide zijden van de medaille en het bijhorende lint.



British War Medal



*Familie Van Veirdeghem met hun stiefvader Adolf De Grauwe.
 V.l.n.r.: boven: Maurits, Marie-Cecile en Cyriel; onder: Jules, Adolf De
 Grauwe (2^e vader), Andrea, Stephanie en Urbain.
 Op de foto is duidelijk merkbaar dat Stephanie het Britse ereteken draagt.*



*De familie jaren later. Maria-Cecile is dan reeds uitgeweken naar
 Amerika.
 V.l.n.r.: Andrea-Martha, Jules, Maurits, Cyriel, Urbain en de ouders.
 Cyriel en Andrea bleven later de herberg open houden.*

Aan den Heer Burgemeester
en Gemeente raad van Kalke

Ik acht het als mijn
plicht. aan u geachte Heeren
mijne beste dankbetuiging toe
te sturen voor goede wil en zorg
welke gij gehad hebt, bij het over-
brengen van het stoffelijk overblijfsel
van mijne bekeerde afgestorven
man.

Aan veer Heer Burger-
meester en Heer Raadsheren -
mijne beste gevoelens van dank-
baarheid.

In nam van mijn huus-
gezin en arm gaarsche familie
Vrouw Emiel Dom Verdeghe

Les fusillés de Bruges

1914 "Eene Heldenschaar" 1918



1. F. Stock. — 2. J. Delaplace.
— 3. E. Van Veirdeghem. — 4.
Ch. Titeca. — 5. A. Rivière. —
6. A. Achtergael.

12. Cap. Fryat.

7. Pr. De Wispelaere. — 8. A.
Succindt. — 9. L. Brion. — 10.
J. De Sloovere. — 11. Vereecke.
13. Vereecke.

Uitgegeven door "Brugge Voorwaarts"

Druis. Herreboudt. — Brugge.

Roger BAECKELANDT

Bronnen:

- Burgerlijke stand en bevolkingsregisters Aalter
- Gemeente Archief Aalter 547
- Info familie Van Veirdeghem te Aalter
- Voor het Duitse Vuurpeloton: Scriptie Academiejaar 2004-2005 van Jan Van Der Fraenen

LIJKREDE UITGESPROKEN OP DE BEGRAFENIS

Mijn duurbare Van Veideghem,

In naam van al de inwoners van Aelbe,
kom ik, met eene innige vaderlandse ontroering,
uwe stoffelijke overblijfselen, welke seden in uw
geboortedorp, en, by uwe bloedverwanten teruggebracht,
woorden, diep eerbiediglijk goeten.

Van uw geliefd Vaderland, eenvoudige, doch
rechte en rechtzinnige burger, was, gansch
uw levensloop, die | gewast | van een eerlijk,
een openhartig, en rechtzinnig man, steeds,
een voorbeeld van Belgische, van Vlaamsche
bekwaamheden, en deugden.

Deze deugden, moesten u, onder ons allen
onderscheiden | en, hadaen u aangewezen, door
het groote, door het hoogste slachtoffer.

Zoën de vijand, België's grens had
oversteken, hebben menigen van ons, alles
verlaten, en zijn hun leven gaan ten paude-
-stellen, op het veld van eer! Velen, zijn gewalt-
ten aangen van den overheerscher, in den
heldhaftigen strijd; | anderen gekwetst, of
gemogen-genomen, en, als bannelingen gestorven,
vaar van het Vaderland, vaar van al wat
hun duurbaar was, of, tenel, hebben ze,
in de vijandelijke kampen, het afgrijpselijke
mortelaarschap onderstaan.

Allen, ~~gyn~~ roemvolle zonen van België,
tot wie, onze diepste dankbetuigingen gaan!

Aan u, Van Bredene, was echter, een
breniger lot beschoren; hier gebleven, hebt gy
/zonder, door de gevaarlijkste militaire zending —
achteruit te gaan, nederig, moedig, zonder
eenige twakheid te toonen, alle uwe
vermogens en middelen, ten dienste van het
Vaderland gesteld.

Verraden, aan den vijand verkocht, zyn
deze in uwe woning gekomen, en hebben u
aan de lifde uwer ~~deuren~~ echtgenooten, en
uwer kinderen ontrent, en, daar te Brugge,
hebben zy u laffelyk ter dood gebracht; —
en zulks met eene gemeene, barbaarsche
wreedheid, die door immer, aan de lippen
der Belgen, slechts woorden van afkeer en
verschting door Duitschlans kan ontrekken.

Zy, de Duitschers, hebben gemind,
onzen moed te dempen, door onze tapieren
te doodden! Doch neen! zy hebben slecht
helden gevormd, onsterfbare helden!
en uw naam, o Van Bredene, zal
eeuwig in onze herten bewaard blijven;
in onze herten, in die uwer kinderen,
in die onze kinderen.

Van geslacht tot geslacht, zal elken van
ous hen zeggen: t'is hy, t'is van Virdeghem,
een zoon van Altre, een zoon van Vlaamschen
bloede, die gestorven is voor de vryheid van
Belgie, en die voor zijn gevoortedors, en,
voor zijn familie, een zoon heeft vernorren,
die nimmer zal vergaan.

In enkele oogenblikken, gaan wy u
ter rustplaats geleiden, op dien gewijden grond,
waar wy onze stoffelyke overblijfselen, nevens
die, diezwerweelden, zinnen plaatsen,
die glorieyke kinderen van Belgie, gevallen
tydens het laatste offerdief.

En later, zullen wy, met godvrenten
verbied, uw naam met onuitwischbare
letters op het gedenkteken schrijven, dat
wy willen oprichten ter gedachtenis der
gevallenen; den naam van zijn die
Altre, Vlaanderen, Belgie, in de toekomst
zal vereren, als een edele, zuivere
bervendheid!

In wat uwe edele ziel aangaat,
o duurbare brina, van Virdeghem, dat
zy in vrede het ewige geluk geniet.

in dat Vaderland... waar noch oorlog,
noch haat, noch lijden meer is... en waar
zy reeds by God, het loon in uwe edele
zelfopoffering hebt ontwaaren!

Altre 26-10-29

ACHTERUITKIJKSPIEGEL

In 't zwart!

Een woordje vooraf voor de jongere lezers. Tijdens de bezetting 1940-44 was bijna alles op de bon. Ging je een brood kopen bij de bakker, dan gaf je vier rantsoenbonnen nummer één en een kleine som geld. Andere nummers had je nodig voor vlees, boter, enz. Wat je kocht zonder zegels was zwarte markt en daarop stond straf. Maar straf of geen straf, de mensen hadden niet voldoende te eten met het wettelijk rantsoen en dus floreerde de zwarte markt. Men mocht zelf een varken kweken, maar mits aangifte. Naargelang het slachtgewicht, kreeg de kweker een aantal maanden geen zegels voor vlees.

Een pijnlijk voorval bij ons thuis. In een donker hok, veilig verstopt voor de buitenwereld, kweekte moeder een "zwart" varken. Als kind mocht ik dat tegen niemand zeggen. Maar op een mooie dag, gebeurde het. Twee heren die op het gemeentehuis werkten, kwamen bloemen kopen, liepen vader achterna in de tuin en maakten hun keuze. En dan ... precies die namiddag brak ons "zwart" varken uit. Hoe was het mogelijk! Vader schrok, de twee heren bekeken mekaar terwijl mijn oom alles deed om het dier terug in het hok te jagen.

"Heb jij iets gezien?" vroeg de eerste heer aan de tweede. Die knikte 'neen'. Ja, ook de officiële heren hadden graag eens een extra portie vlees in huis. Opgelucht ging vader met hen in huis. Wat ze bedisselden, weet ik niet. Maar ... nog eenmaal kwamen de twee heren terug, de dag dat ons varken geslacht was.

Op een morgen mocht ik met vader mee naar de stad. Vader ging bloemen leveren in een paar winkels en aan verkopers op de Kouter in Gent. Terwijl we wachtten op de trein, stapte een jonge dame over het Stationsplein. 't Was eigenlijk alsof ze waggelde. Twee mannen, één links en één rechts van haar, verstopten haar zo goed mogelijk. Haar onderlijf en kont waren dik en log, helemaal in disproportie met haar bovenlijf. Net een verkeerd geboetseerd model van een student academie in zijn eerste les. Zo'n karikatuur had ik nooit eerder gezien. Alle reizigers keken haar glimlachend achterna en sommigen knipten een oogje naar mekaar.

Eens op de trein stelde ik een vraag. Vader vertelde dat de dame smokkelde. Rond haar onderlijf en kont verstopte ze, in aangepaste kledij, graan. Dat verkocht ze in de stad tegen een hoge prijs. Na de oorlog zag ik dezelfde jonge dame nog eens terug in het station. Nu waren haar onderlijf en kont wel in harmonie met de rest van haar lichaam.

André DE KÉ

BOS- EN JACHTWACHTER CAROLUS-LUDOVICUS VAN DE REVIERE

Gemakkelijkheidshalve zullen we hem maar Karel noemen. Hij werd geboren te Aalter op zondag 19 april 1846 en was de zoon van Pierre Van de Reviere en Marie-Thérèse Van Belleghem. Ze woonden op de wijk Schoonberg te Aalter. Pierre Van de Reviere was nu eens landman dan weer dagloner. De meeste vrouwen hadden toen het beroep van spinster als bijverdienste. Het boek "De Provincie vroeger en nu – Oost Vlaanderen" uitgegeven door het Gemeentekrediet, p.65, vermeldt volgend gedicht dat toepasselijk is voor die tijd.

*Daar, waar de vrouw het koetje voedt
terwijl de man de aard omdoet.
Daar waar de vrouw het spinwiel draait
terwijl de man de akker zaait.
En in de winter, wel bemerkt
op het getouw met schietspoel werkt.
Daar is altijd bij zulke lien
niets dan geluk en vre te zien.*

Karel trad in het huwelijk te Aalter op woensdag 6 januari 1875 met Elodie-Sophie Van de Veire uit Aalter (Stratem) die er geboren is op zaterdag 30 september 1848. Het zal een vruchtbaar huwelijk worden, want liefst elf kinderen zagen het levenslicht. Helaas, van kindersterfte bleef het gezin niet gespaard.

Na hun huwelijk gingen ze in de Malsemstraat te Lotenhulle wonen. Getuigen bij dit huwelijk waren: Ivo De Muyt, landbouwer; Leonard Quintijn, landman; Blondin De Waele, dagloner en François Callens, kleermaker uit Lotenhulle.

De bruidegom en de vader, Ivo De Muyt en François Callens, hebben getekend. De anderen konden niet tekenen door ongeletterdheid.

Kinderen:

Maria-Ludovica (°Lotenhulle, 13.11.1875)

Augusta-Maria (°Lotenhulle, 14.04.1877)

Hortentia (°Lotenhulle, 21.03.1878; +Lotenhulle, 14.08.1879)

Prudentia (°Lotenhulle, 21.03.1878; +Lotenhulle, 16.02.1880)

Clementine (°Lotenhulle, 14.04.1879; +Lotenhulle, 07.06.1880)

Clementine (°Lotenhulle, 22.11.1880)

Hortentia (°Bachte-Maria-Leerne, 20.05.1882; +30.10.1898)
Alfons (°Bachte-Maria-Leerne, 17.01.1884)
Prudentia (°Bachte-Maria-Leerne, 25.12.1885)
Camille (°Bachte-Maria-Leerne, 04.01.1888; +01.09.1894)
August (°Bachte-Maria-Leerne, 03.08.1889; +02.12.1889)

Zes van de elf kinderen stierven zeer vroeg en werden met een "Engelenmis" begraven.

Karel werkte na zijn huwelijk als bos- en jachtwachter voor rekening van Henri 't Kint de Roodenbeke in de bossen van Bellem en Lotenhulle. Immers deze graaf was getrouwd met Zoé de Naeyer, de kleindochter van Jacob-Lieven van Caneghem die het kasteel van Bellem in 1808 had gekocht en het in 1815 heeft laten herbouwen in neoclassicistische stijl, zoals "Mariahove" er nu uitziet.

Voor 1870 woonden er op het kasteel van Bellem drie adellijke families, namelijk:

- Elisa-Maria de Naeyer gehuwd met Frédéric de Kerchove. Hun dochter Alice-Marie de Kerchove was getrouwd met Jacques d'Udekem d'Acoz. Dit zijn de betovergrootouders van prinses Mathilde.
- Georgine de Naeyer gehuwd met baron Frédéric van der Bruggen.
- Zoé de Naeyer gehuwd met graaf Henri 't Kint de Roodenbeke.



Kasteel van Bellem

Vorige foto is een van de foto's van het kasteel van Bellem, circa 1910, die dienst deden als postkaarten. Op de keerzijde lezen we dat ze gericht zijn aan Baron Van der Bruggen van Wielsbeke. Hij was de zoon van Frédéric-Charles van der Bruggen die getrouwd was met Georgine de Naeyer van het kasteel van Bellem. Omstreeks 1860 zijn ze verhuisd naar het domein Wildenburg.

Karel Van de Reviere was een bekwaam en minzaam boswachter. Hij kende zijn vak en was alzo een vertrouwensman van graaf 't Kint de Roodenbeke.



Graaf Henri 't Kint de Roodenbeke

(°Brussel, 14.04.1817;

+Brussel, 06.11.1900)

http://www.ars-moriendi.be/TKINT_DE_ROODENBEKE_H.HTM

staande verkocht, dus voor het vellen. De boswachter berekende het volume, rekening houdende met de versmallingsfactor. De omtrek werd gemeten op 1,5 m hoogte. Hij hield toezicht bij het vellen van de vallende bomen om zo weinig mogelijk schade aan te richten aan de andere bomen. Het was een hele karwei om de zware stammen uit het bos naar de berijdbare weg te brengen.

Er was toen geen sprake van landschapsbeleid. Wel bestonden er pacht-, jacht-, kap- en visrechten. Een bekwaam bos- en jachtwachter was voor de heer van groot belang. Hij bepaalde welke bomen kaprijp waren en dus moesten geveld worden. Met een "blesmes" (met een u-vorm gedraaide top) kraste hij een kruis op de stam van de boom die moest gekapt worden en zo wist de arbeider welke bomen hij moest omhakken.

Nieuwe aanplantingen moesten gebeuren met kennis van zaken wat betreft plaats van het aanplanten, bodemgesteldheid en overwegende windrichting.

Een goed boswachter had vooral oog voor de stam, want die moest zo lang en zo recht mogelijk zijn, om de gebruikswaarde en de opbrengst te bepalen. De bomen werden

Eind 1880 nodigde graaf 't Kint de Roodenbeke, die ondertussen reeds enkele jaren het kasteel van Ooidonk had gekocht, boswachter Karel uit om in dienst te treden op zijn domein op het kasteel van Ooidonk. Hij aanvaardde deze nieuwe opdracht en verhuisde naar de kapelanij in de Ooidonkdreef te Bachte-Maria-Lerne. Hij is er bos- en jachtwachter geweest tot aan zijn dood.

Karel Van de Reviere stierf in de kapelanij op dinsdag 4 januari 1910. Zijn vrouw Elodie Van de Veire was er reeds gestorven op dinsdag 14 januari 1908. Zijn zoon Alphonse (°1884; +1954) volgde hem op. De derde generatie jachtwachters op dit domein werd ingevuld door Valère (°1919; +1989), zoon van Alphonse Van de Reviere.

Zijn jongere broer, August Van de Reviere (°Aalter, 04.11.1850; x Mathilde Van de Walle uit Ruiselede), was vanaf zijn huwelijk tot omstreeks 1900 ook boswachter in Lotenhulle. Hij woonde in de Nieuwe Dreef, wijk Malsem.

Een jachtwachter woonde meestal op een klein boerderijtje dat eigendom was van de kasteelheer, waar de vrouw het meeste werk deed. Het beroep van boswachter zoals we het vroeger kenden, is voorgoed

"<http://blogimages.seniorennet.belparadou/15812-93af33b5f07ca7d83fa3a38e86d67469.jpg>"
"<http://blogimages.seniorennet.belparadou/3245084fa366a68190ed6259642747d9bf8.jpg>"



+

ZALIG AANDENKEN

AAN DEN HEER

ALFONS VAN DE REVIERE

Wie God vreest moet de dood niet vreezen, want zij zal hem eene bron van geluk wezen. *Ecc. 1. 13*

+

BIDT VOOR DE RUST DER ZIEL

van

LOUIS VAN DE RIVIERE

*geboren te Aalter
den 19 April 1846 en godvruchtig in den Heer ontslapen te Sinte Maria-Lerne, den 4 Januari 1910.
Versterkt door de HH. Sacramenten der sterfenden.*

Deze man was waarlijk eenvoudig en rechtschapen; hij vreesde God en week zorgvuldig af van het kwaad. *Job 1.*

In zijne langdurige kwelling bleef hij met God vereenigd, en hij verdroeg alles met eene voorbeeldige verdueligheid, overtuigd dat, evenals het goud door het vuur wordt gezuiverd, zoo ook de heer handelt met zijne vrienden. *Ecc. 11 3 en 5.*

Zijn christen geloof stelde hij boven alle andere zaken, en geheel zijn levenswandel was er naar geregeld. Aan zulken is de kroon der gerechtigheid voorbehouden. *2 Tim. IV.*

Vaartwel, mijne geliefde kinderen, ik sterf, maar zijt verzekerd dat mijne liefde aan den boord van het graf niet eindigt, neen, ik heb u teeder bemind op aarde, ik zal u beminnen in den Hemel (*Gel. Berch.*) Eene zaak vraag ik u, dat gij mij indachtig zoudet zijn in uwe gebeden.

Zoet Hert van Maria wees mijn heil.

R. I. P.

Druk. Vr. Verhegge-Sleyaert, Bachte-Maria-Lerne

Doodsprentjes Alphonse en Louis Van de Reviere.

verdwenen. Het moet een mooi beroep geweest zijn, dagelijks te werken en te leven in de vrije natuur. Doch het nevenberoep "jachtwachter" was niet altijd gemakkelijk. Hij had zijn eed van trouw gezworen aan de wet en zijn meester en koos dus meestal de zijde van zijn baas, de edelman.

In het arme Vlaanderen van toen zwierven veel stropers in de bossen om een haasje te strikken of te schieten. Er hebben zich veel stropersdrama's afgespeeld, zelfs met dodelijke afloop. Een jachtwachter die bij zo'n stropersdrama betrokken was, kon meestal rekenen op de steun van zijn baas.

De moderne boswachter, met hoedje, groene vest, baard en geweer over de schouder, had een goed gevuld takenpakket, dat totaal verschilt van de boswachter uit de 19^e en de 20^e eeuw: hij zorgt voor de natuurwaarde van de bossen; hij duidt aan waar de poelen, open plekken en de bosranden een beheer moeten krijgen; hij geeft advies aan de eigenaars van privé-bossen; hij zorgt er voor dat de speelzones en paden voor ruiters, fietsers en wandelaars worden aangeduid; hij is de "agent" van de bossen en controleert of niemand de natuur verstoort en dat kapmachtigingen en beheersplannen correct worden uitgevoerd; hij leidt groepen en speelt natuurgids; hij heeft ook een politionele taak en ten slotte speelt hij een grote rol in de vooruitgang van de natuur en het bos.

Hieronder een mooi gedicht, dat relevant is voor alle lindebomen in Vlaanderen, geschreven door pastoor Alfons Beelaert (°Bachte-Maria-Lerne, 1864; +St.-Pauwels, 1929) als herinnering aan zijn kinderjaren in zijn geboortedorp Bachte-Maria-Lerne.

*O Eeuwenoude linde
met forsche, wijde kroon
'k aanschouw u en ik vinden
uw lichaamsbouw zoo schoon.
'k Was amper vier, vijf jaren
Toen ik aan moeders hand
U eerstmaal aan mocht staren
reuzin van 't Vlaamsche land.
Ik die u weer kom groeten
'k weet nog zoowel den dag
toen ik uw reuzenvoeten,
U dikke linde zag.
Van jongsaf voort aan 't spelen
in 't lommer van uw kruin,*

*kon ik mij nooit vervelen
als 't kind in vaders tuin.
En elke maal bij nachte
rees weer in slaap en droom
dat reuzenlijf van Bachte
die dikken lindenboom.
Wel tienmaal honderd malen
in 't bloeien mijner jeugd
mocht ik mijn spel herhalen,
en 't deed mijn herte deugd.
'k Ging er dansen, springen
't was juichen om het meest
met jonge lievelingen
verrukt in hert en geest.
Kan ik de vreugd beschrijven
die daar ons herte vond
O kon men kind maar blijven
naar lijf en ziel gezond.*

Walter VERVALLE

DE FAMILIE VAN LANDEGHEM SCHILDER CONSTANT DE SURGELOOSE

Onlangs vond ik bij de familie August Van Landeghem enkele mooie portretschilderijen in kleur op hout van familieleden Van Landeghem uit de jaren 1858-1859.

Het zijn portretten van Carolus-Franciscus Van Landeghem en naaste familieleden.

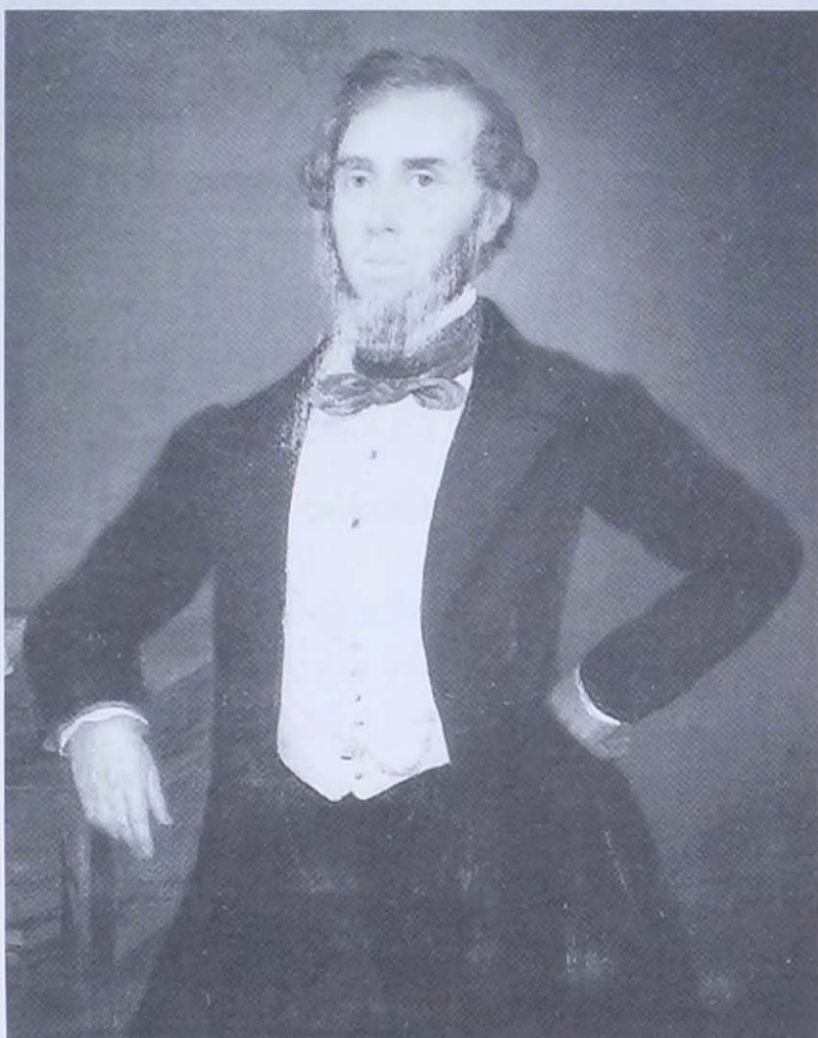

Portret Carolus-Franciscus Van Landeghem.

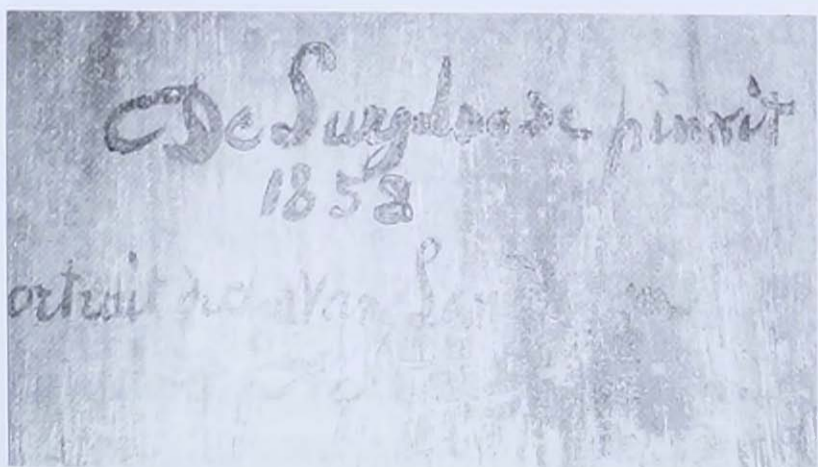

Rugzijde van het schilderij.

Het gaat hier om Carolus-Franciscus (°Aalter, 25.06.1816), zijn tweede echtgenote, een dochter en de zuster van zijn tweede vrouw. De schilderijen meten ongeveer 40 bij 50 cm. Volgens de verklaringen van August Van Landeghem, zoon van Maurice, is Carolus-Franciscus een ver familielid van de familie Van Landeghem wonende te Aalter.

De portretten werden aangetroffen bij de inboedel van zijn ouders (+) in een bedenkelijke toestand. August, die eveneens aanleg vertoont tot schilderen, heeft deze in de mate van het mogelijke opgekuist en toonbaar gemaakt. Hierbij kan je deze portretten met de specifieke klederdracht uit die tijd bewonderen, maar in kleur zijn ze echter nog veel mooier.

Het portret van Carolus-Franciscus werd geschilderd in 1858; het portret van zijn dochter in 1859 en dit van de tweede echtgenote van Carolus eveneens in 1858. Het beeld van Anne, de zuster van zijn vrouw, draagt eveneens de datum 1858.

Carolus-Franciscus was een zoon van grafmaker Petrus-Joannes Van Landeghem (°Aalter, 15.07.1790; +Aalter, 06.01.1871) die op 14 oktober 1813 getrouwd was met Regina De Meulemeester (°Aalter, 06.05.1783; +Aalter, 20.01.1859).



Wapenschild van de familie Van Landeghem.

Een andere zoon van Petrus-Joannes was winkelier-huisschilder Eduard Van Landeghem (°Aalter, 23.01.1822; +Aalter, 14.08.1882). Hij was op 8 mei 1850 te Aalter getrouwd met Tecla de Vleeschouwer (°Eksaarde, 23.06.1816; +Aalter, 08.04.1875). Eduard had zeker een zoon August-Petrus (°Aalter, 02.02.1852; +Aalter, 13.05.1908) die op 16.02.1881 te Aalter trouwde met Maria De Vleeschouwer (°Eksaarde, 04.02.1849; +Aalter, 01.08.1922). August-Petrus was schilder en de vader van Maurice-Désiré-Joseph Van Landeghem (°Aalter, 18.02.1888; +22.03.1968) die op 9 juli 1921 trouwde met naaister Maria Gussé (°Aalter, 05.03.1889; +18.06.1981). Deze laatste twee zijn de ouders van August Van Landeghem.

Wat vooral opviel is de naam van de schilder die op de achterzijde van de portretten was vermeld. Hier stond duidelijk op geschreven C. De Surgeloose en het jaartal waarin de schilderijen werden gemaakt (Pinxit Gent en het jaartal 1858 voor Carolus-Francies).

Na wat speurwerk kon worden opgehelderd dat het hier ging om Constant De Surgeloose (°Gent, 11.04.1817; +23.06.1882), een schilder van huiselijke taferelen, portretten en andere schilderijen van dit genre. Hij was getrouwd met Bernadine Uytendaele.

<p>PETRUS-JOANNES VAN LANDEGHEM 1790-1871</p>		<p>DEMEULEMEESTER REGINA 1783-1859</p>	
<p>x 14.10.1813 te AALTER</p>			
<p>CAROLUS-FRANCISCUS x Coleta-Josephina DE PAUW x 28.08.1839 Gent</p>		<p>EDUARD x Tecla DE VLEESSCHOUWER x 08.05.1850 Aalter</p>	
<p>xx Ferdinandina-Josepha VAN AUDENAERDE x 14.04.1855 Gent</p>		<p>AUGUST-PETRUS x Maria DE VLEESSCHOUWER x 10.02.1881 Aalter</p>	
<p>2 dochters EUGENIE en HORTENSIA- MARIA</p>		<p>MAURICE-DESIRE- JOSEPH x Maria GUSSÉ x 09.07.1921 Aalter</p>	
		<p>3 kinderen ROBERT, AUGUST, NELLY</p>	

Constant was een leerling van P. Van Hanselaer en werd te Gent al vernoemd rond de jaren 1840. Andere werken van Constant bevinden zich in de gemeente Wanegem-Lede in de kerk van Sint-Denijs (Lede). Een eerste schilderij met olieverf op doek beeldt de veroordeling van Jezus uit en is 64 cm hoog en 50 cm breed. Het werd vervaardigd in 1869 door deze kunstenaar. Op het schilderij prijkt eveneens het alliantiewapen van de familie de Ghellinck d'Elseghem. Verder treffen we in dezelfde kerk nog een schilderij aan van Constant. Het stelt het H.-Hart van Jezus voor en werd te Gent geschilderd in olieverf op doek in maart 1876. Het werd besteld als een geschenk door baron de Ghellinck d'Elseghem Veldeghem (wordt vermeld op de achterzijde). Het is 80 cm hoog.

Een ander votiefschilderij van Constant bevindt zich in de kapel O.-L.-V.-ten Schreiboorn te Gent in de Kortrijksepoortstraat 252. Het draagt de naam 'Meisje met prent O.-L.-V.-Schreiboorn en roos'. Het meet 62 bij 60 cm. Het werd geschilderd in olieverf op doek in 1846. Het meisje houdt een prent in de rechterhand en de roos in de linkerhand. Het meisje draagt een blauw kleed en de achtergrond is gedrapeerd.

Een ander werk werd bewaard in het museum te Ieper en droeg de titel '*Étude de Vieillard*'. Het was gedateerd 1837. Ongelukkig genoeg ging het verloren tijdens de beschietingen tijdens de Eerste Wereldoorlog. Dit werd in 1975 meegedeeld door de stedelijke bibliotheek van Ieper.



Veroordeling van Jezus door Constant De Surgeloose.

Constant De Surgeloose exposeerde te Gent in 1841 en 1844.



Meisje met prent O.-L.-V.-ten Schreiboorn.



H. Hart van Jezus door C. De Surgeloose.

Dit blijkt uit teruggevonden briefwisseling van 28 juni 1841 en 28 juni 1844. Hij nam telkens deel aan een 'Triënnale expositie'.

Waarschijnlijk was de familie Van Landeghem die te Gent verbleef zeer welstellend. Ze bezaten er minstens 3 eigen huizen.

Op de rug van één van de schilderijen staat eveneens de naam Anne Van Audenaerde vermeld. Dit zou de zuster zijn van Carolus-Franciscus zijn tweede vrouw.

Carolus was inderdaad tweemaal getrouwd. Hij trouwde een eerste



Portret van Anne Van Audenaerde.

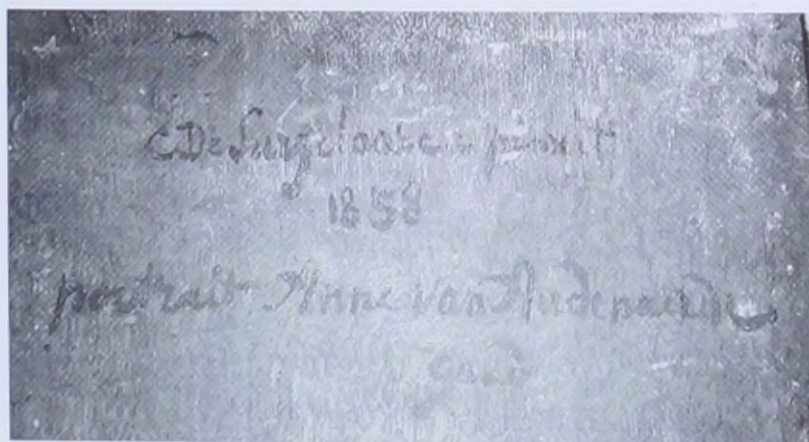

Rugzijde portret van Anne.

maal te Gent op 28 augustus 1839 met kleermaakster Coleta-Josephina De Pauw (°Gent, 18.02.1806) uit de Korte Dagsteeg. Zij was de dochter van de reeds overleden Carolus en Coleta Lauwaert. Carolus-Franciscus woonde bij zijn ouders maar verbleef te Gent in de Oudburg, vermeldt de trouwakte. Als beroep voor zijn vader wordt kerkbediende opgegeven. Hij zelf is dan timmerman volgens de huwelijksakte. De getuigen bij het huwelijk waren: de moederlijke kozijn van de bruid, verver Martinus Vuylsteke (29j), verver Joannes-Petrus Moerman (30j), schoenmaker Felix Coninck (30j) en Carolus Buttenaer (60j). Beide Van Landeghems en de bruid tekenden de huwelijksakte.

Coleta-Josephina De Pauw overleed reeds op 17 september 1854 te Gent. Carolus hertrouwde op 14

april 1855 te Gent met Ferdinandina-Josepha Van Audenaerde. Ferdinandina is 44 jaar oud en werd te Gent geboren op 10 augustus 1811. Zij is reeds weduwe van Joseph Paulus Herman (+Gent, 21.02.1838).



Portret Ferdinandina Van Audenaerde.

Ferdinandina is de dochter van Emmanuel-Egidius en Anna-Maria-Judoca Beys (beiden overleden). Carolus-Franciscus is nu appartementsschilder vermeldt de trouwakte. Ferdinandina woont eveneens in de Lange-munt te Gent. De vader van Carolus is nu koster van beroep vermeldt de akte.

Er wordt getrouwd met een huwelijkscontract verleden op 13 april 1855 voor notaris Hellebaut van Drongen. De getuigen bij dit huwelijk zijn: lijnendraaiier Carolus Lauwaert (41j), broodbakker August Mestdagh (32j), ketenmaker August Seys

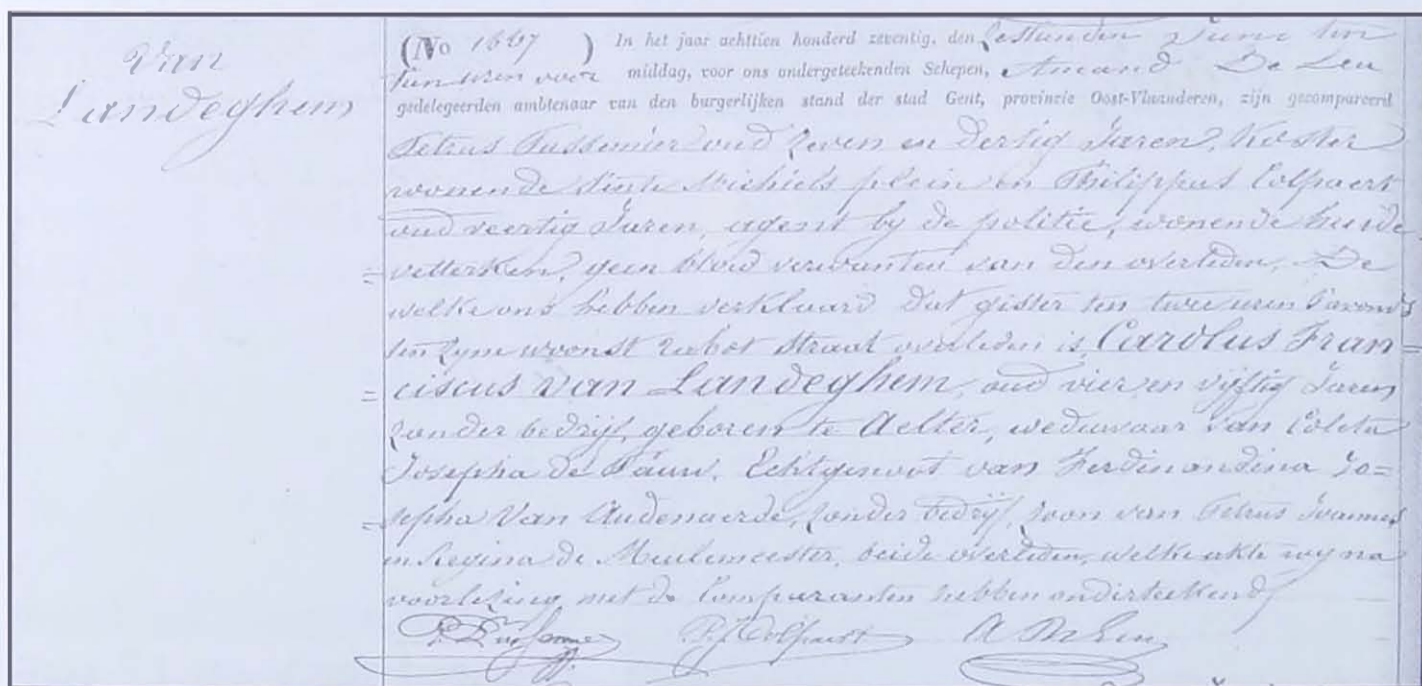

Overlijdensakte Carolus-Francies.

(46j) en 'coiffeerder' Gerard Labert (42j). Ferdinandina tekende de trouwakte met Ferdinandina-Hermine. Zij overleed op 1 mei 1880 in de Rabotstraat te Gent. Carolus-Franciscus overleed al op 16 juni 1870 te Gent eveneens in de Rabotstraat.

Uit het eerste huwelijk van Carolus met Coleta-Josephina De Pauw werden twee dochters geboren te Gent:

Eugenie (°Gent, 21.05.1840; +Gent, 19.12.1908)

Carolus-Francies woonde toen in de Sint-Jorisstraat en is timmerman. Eugenie overleed in de Kluyskensstraat om halfzes 's morgens. Ze woonde toen in de Komijstraat te Gent. Polydoor D'Hondt (35j), bestuurder van het burgerlijk hospitaal en dienstbode Claus Emiel (20j), geven het overlijden aan.

Hortensia-Maria (°Gent, 23.02.1842)

Carolus-Francies was toen vergulder en woonde op Kort Onderbergen. Bij de aangevers van de geboorte op het stadhuis was zijn broer timmerman Eduard Van Landeghem samen met koetsier Carolus

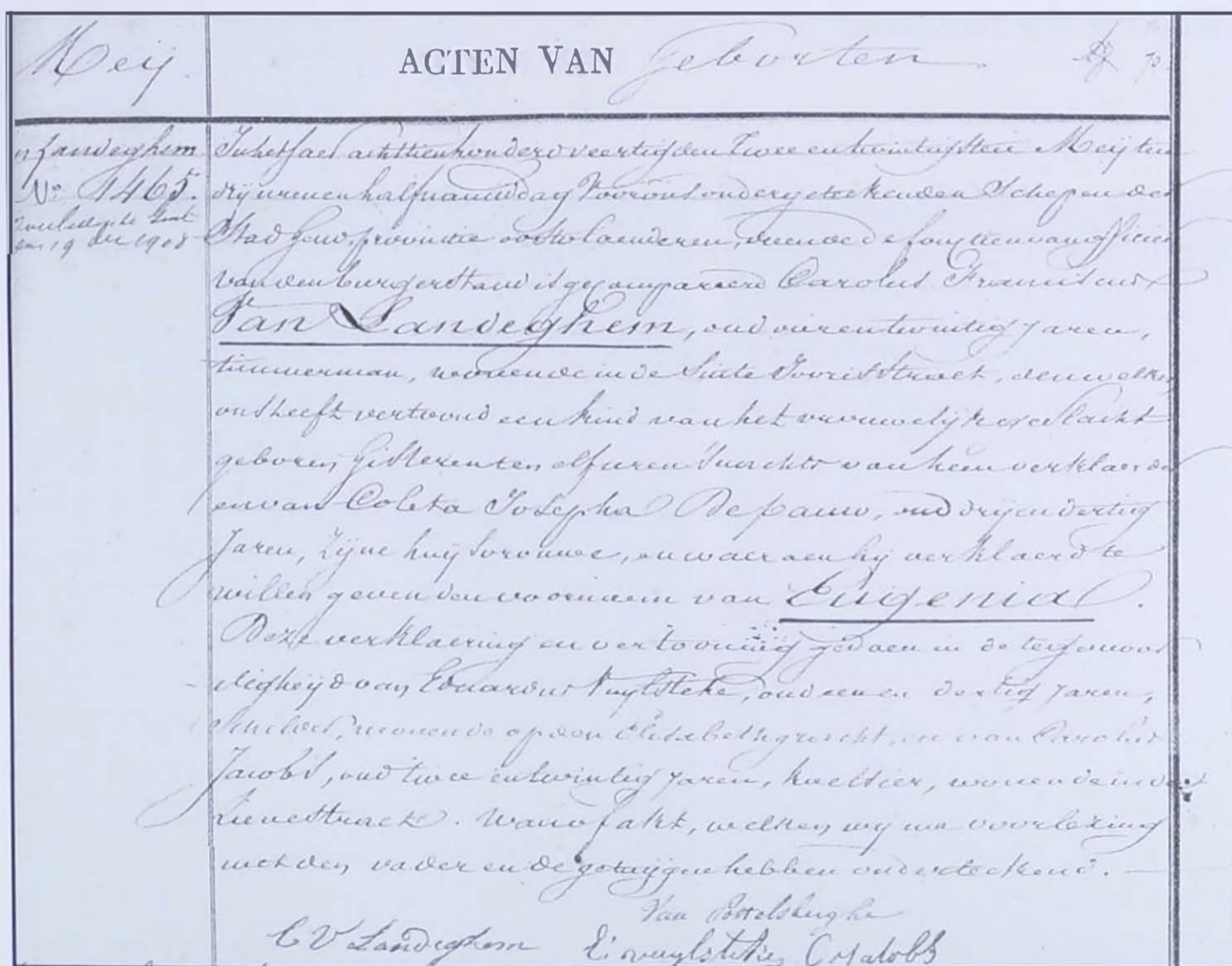

Geboorteakte Eugenie.

Van Bottenbergh

Van Landeghem
No 526

In het jaar achttien honderd tweeënveertig den Twee en twintigsten februarij ten vier uren en half twee middag
Quar vint ondergetekenden Schepers der Stad Gend swaertel
verstaen, vande de fontein van officier van den
Burgemeester is Commisarius Carolus Franciscus
Van Landeghem oud vijfen twintig jaeren
Verquaden woonde in het kort onderbergen den sulken
oud heeft veruond een kind van het vrouwelek geslacht
aldar geboren gisteren ten drie uren naar middag van hem
verklardes in van Coleta Stephina De Bruss oud vier
en dertig jaeren sijn huysvrouw en waer in by verklart
te willen gien de vrommen van Hortensia
Maria Die verklaring en veruoning geden in de
huyswoudijheid van Edward Van Landeghem oud twee
en twintig jaeren Limmerman woonde tot Aeltes in van
Carolus Verack oud negen en twintig jaeren, heelt die vromde in
de hande staet welke attewij niet verklaring met den vromde in
de hande getuyge hebben ondertekend de hand getuyge verstaen niet te konnen onclard.
Le Van Landeghem G. Van Landeghem
Van Bottenbergh

Geboorteakte Hortensia.

Vervat aanwezig. Het kind overleed reeds na 6 maanden op 21 augustus 1842 in de Langemunt te Gent..

Eugenie was religieuze en schonk waarschijnlijk gans de familieerfenis aan de kloostergemeenschap te Gent. Zij overleed in 1908 te Gent.

(No 3322) In het jaar negentien honderd acht, den negentiensten december, te tien uren voor middag, na bestatiging, staen wij Camel De Bruyne ambtenaar van den burgerlijken stand der stad Gent, de overlijdensakte op naer après constatation, vous Ollicier de l'état-civil de la ville de Gand, dressons l'acte de décès de

Eugenia Van Landeghem, jondre bedrieff geboren te Gend, den eenen twintigsten april
achttien honderd vierentwintig, overleden Aluysiusstraat, huten, ten vijf uren en half 3 moerders
woude Kennelstraat, ongetroude dochter van Carolus Franciscus en van Coleta
Josephine De Pauw, huten overleden.

Op de verklaring van Polycarus Kennel, oud vijfen dertig jaeren, bestuurder van het burgerlijk
hospitaal en van Emilius Claus, oud een en twintig jaeren, dienstdoer, beide woonde
Aluysiusstraat, geen doodveruonden.

Van welke akte, terzand opgesteld, er lezing is gegeven.
Duquel acte, dressé sur le champ, il a été donné lecture.

Cam. Bruyne Chle. Bruyne

Overlijdensakte Eugenie.



Portretten dochter Eugénie Van Landeghem 1856 en 1859.



Schilderij 'Dame de qualité'.

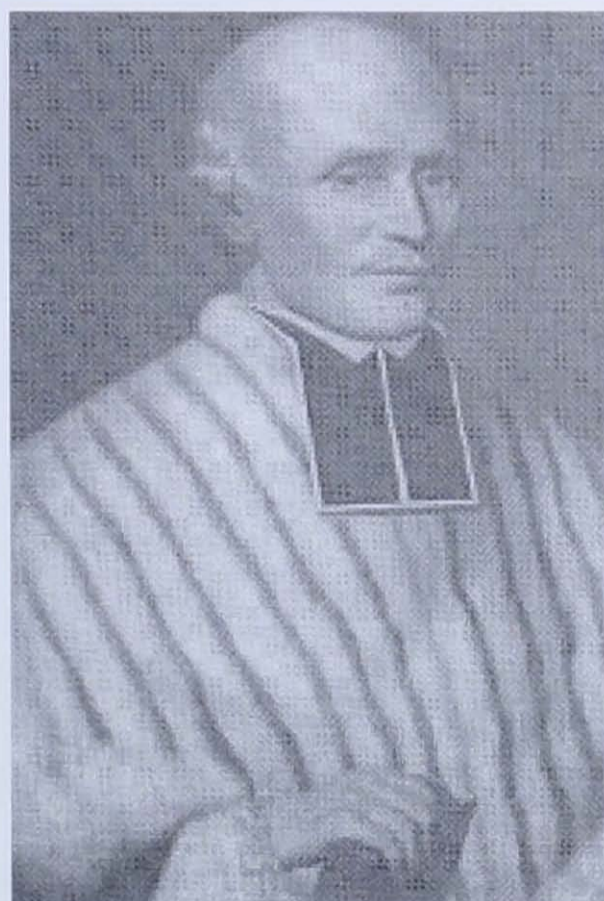

Schilderij 'Bernard De Smet'.

Andere gekende schilderijen van Constant De Surgeloose:

- Femme et enfant au berceau - 1838; 44,5 bij 38
- Portrait d'une dame de qualité - 1840; 34 bij 28
- Portrait de Joseph-Josse de Weweirne - 1840; 158 bij 120
Olieverf op doek; hangt in de Orangerie van het kasteel te Beloeil
- Portret Bernard De Smet -1843.
Hangt bij de zusters Franciscanessen in het Crombeeninstituut te Gent. Bernard (°Waarschoot, 12.02.1774; +Gent, 28.04.1842) was superior in het Klein Seminarie te Sint-Niklaas, in het Sint-Barabara College te Gent en ere-kannunik van het Sint-Baafskapittel te Gent.
- Portrait d'homme – 1854
olieverf op doek
- Portrait d'une femme – 1854
olieverf op doek (Museum van Schone Kunsten te Gent)

Tot hier deze kleine bijdrage over de familie Van Landeghem uit Aalter.

Roger BAECKELANDT

Bronnen :
Familie August Van Landeghem
Burgerlijke stand - Aalter
Burgerlijke stand - Gent
Bibliotheek universiteit Gent

EEN VLIEGTUIGONGELUK IN RUISELEDE IN 1933

NOG ENKELE BIJKOMENDE GEGEVENS...

Naar aanleiding van het artikel 'Een vliegtuigongeluk in Ruiselede in 1933' kregen we van één van onze leden, namelijk Rik De Baets, nog een aantal bijkomende inlichtingen over het vliegtuig dat in Ruiselede verongelukte.

Het toestel in kwestie was een 'Avro ten' (die 'ten' staat hier voor het aantal personen dat het toestel kon vervoeren: een piloot, een navigator en 8 passagiers). Dat toestel was geïmmatriculeerd als G-ABLU, had als doopnaam 'Apollo' en was sinds juni 1931 in dienst bij het Britse Imperial Airways. Het was een driemotorig vliegtuig, volledig in metaal gebouwd. ⁽¹⁾ Het werd in Groot-Brittannië gebouwd door A.V. Roe And Co Ltd., een bedrijf dat in 1910 was opgericht. Met de Avro 504 had het één van de succesvolste vliegtuigen gebouwd die tijdens de Eerste Wereldoorlog in dienst waren. ⁽²⁾

De slachtoffers van het verongelukte vliegtuig waren leden van een Engelse adellijke familie die terugkwamen van het kerstfeest in Duitsland. Eén van de eersten die op de plaats van de ramp aankwam, was de veldwachter van Maria-Aalter, 'garde' De Fauw.



De Avro 504 werd in de Eerste Wereldoorlog gebruikt als bommenwerper en als lesvliegtuig voor piloten. Na de oorlog had ook de vliedschool van Wevelgem enkele vliegtuigen van het type 504 in dienst.

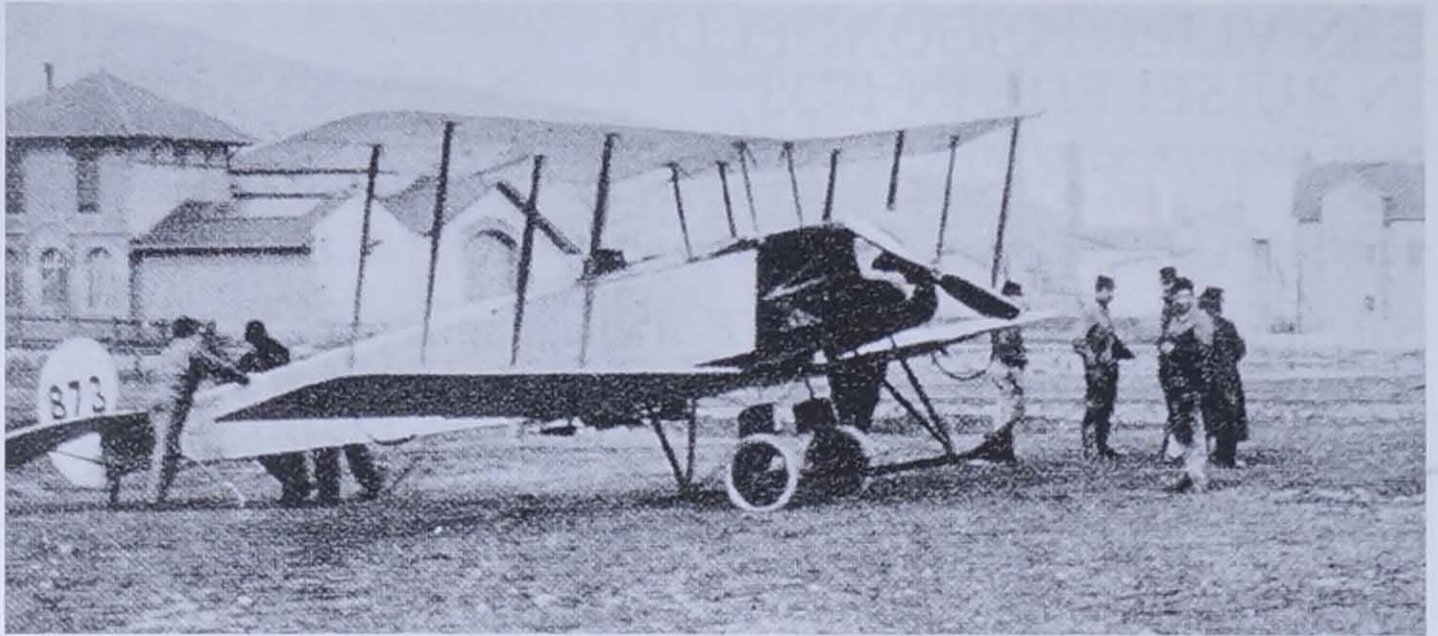

Nadien mocht hij, wegens zijn moedig gedrag bij de reddingswerken, nog loftuitingen ontvangen. ⁽³⁾

In ons artikel sloop een schrijffout en werd verkeerdelijk verwezen naar l'illus-tration van 6 januari 1933, dat moest 6 januari 1934 zijn.



Een foto met op de voorgrond de ongelukkige 'Avro ten' in betere dagen.

Jan CAMERLINCKX

Bronnen:

1. Mededeling Rik De Baets (Zwijnaarde).
2. Dhaenens P., *Een eeuw luchtvaart boven Gent*, deel 1, Aalst, 2008.
3. Mededeling Rik De Baets (Zwijnaarde).

HET ETEN IS GEREED...

GEEF ONS HEDEN ONS DAGELIJKS BROOD

Brood is sinds vele eeuwen één van de belangrijkste voedingsmiddelen van een groot deel van de mensen. Het is dan ook niet toevallig dat in 'het onzevader' dat destijds verschillende keren per dag gebeden werd, de smeekbede *geef ons heden ons dagelijks brood* voorkwam. Brood is een product dat bereid wordt uit granen en de geschiedenis van het brood is dan ook nauw verbonden met het verbouwen van graangewassen en de verwerking ervan tot meel. Het telen van granen is altijd één van de voornaamste agrarische activiteiten van de mens geweest.

Het was eerst met de opkomst van de aardappelteelt in de tweede helft van de achttiende eeuw dat het gebruik van brood enigszins aan belang verloor. Toch blijft brood voor veel mensen tot op heden een essentieel voedingsmiddel. In onze reeks 'bijdragen over eten', willen we het ditmaal hebben over brood en alles wat er mee te maken had en heeft.

VAN WILD GRAS TOT GEDOMESTICEERD GRAAN



Rijpend tarwekoren.
Foto: Jan Camerlinckx.

In tegenstelling tot wat men jarenlang op school in de geschiedenisboekjes heeft verkondigd, leefden onze verre voorouders niet enkel van jacht en visvangst, maar verzamelden ze ook eetbare bladeren, wortels, vruchten en zaden van planten om die als voedsel te gebruiken. Vooral de zaden van wilde grassen waren belangrijk omdat ze lange tijd bewaard konden

worden en een reserve vormden voor tijden van voedselschaarste. Allicht toevallig ontdekte men dat de verzamelde zaden, wanneer ze op blote grond terecht kwamen, ontkiemden en nieuwe grassen gaven. Mettertijd ging men de zaden uitzaaien op een bewerkt lapje grond en eens de graszaden rijp waren, ging men ze oogsten. Op die manier kon men over een geschikte voedselbron beschikken in

de onmiddellijke omgeving van de woonplaats. Die ontwikkelingen vonden in het Midden-Oosten plaats in het negende millennium voor onze jaartelling. Waarschijnlijk heersten daar in die tijd de beste milieuomstandigheden voor een dergelijke overgang. De opkomst van de graanteelt ging ongeveer gelijktijdig met de domesticatie van geiten, schapen en runderen. De jager-verzamelaars werden landbouwers.

Door het jaarlijks zaaien en oogsten oefende de mens eerst onbewust, later bewust invloed uit op de eigenschappen van de wilde grassoorten en deze evolueerden geleidelijk tot de verschillende graansoorten die we vandaag kennen, onder andere de tarwe. Bij wilde grassen zitten de zaden in aartjes die op hun beurt vastzitten op een aarspil. Van nature is die aarspil broos zodat de aartjes die van boven naar onder rijpen systematisch worden afgeworpen. Daardoor krijgt de plant optimale voortplantingskansen. Het oogsten van de rijpe zaden gaat echter niet zonder problemen omdat de zaden moeilijk aan de aarspil blijven zitten. Een beperkt aantal mutanten (0,1%) heeft echter een stevige aarspil en de aartjes komen moeilijk vrij, wat het oogsten gemakkelijker maakt. Onderzoekers vermoeden dat de wijze van zaaien (op een nieuwe akker) en oogsten (met de sikkel of uittrekken) leidde tot een toename van het aantal mutanten. Daarna werd selectie een doelbewust proces en ontwikkelden zich grassoorten met alleen maar stevige aarspillen.

Bij de eerste gecultiveerde graansoorten, eenkoorn en emmer, omsloten stevige kafjes de graankorrels, zodat bij het dorsen alleen de aartjes vrij kwamen en niet de graankorrels (niet-vrij-dorsende granen). Voor de granen gebruikt konden worden, moesten ze eerst geroosterd worden om ze te bevrijden van hun omhulsel. Door verdere selectie evolueerde emmer tot *Triticum turgidum* s. *durum*, een graansoort met een stevige aarspil en die bovendien gemakkelijk te dorsen was (vrij-dorsende granen). Broodtarwe (*Triticum aestivum*) kwam voort uit kruising van *Triticum turgidum* s. *durum* met het wilde geitenooggras (*Aegilops squarrosa*). Eerst ontstond daaruit spelt en door verdere selectie broodtarwe. Vanaf het zevende millennium v. Chr. wordt broodtarwe op verscheidene archeologische sites in het Midden-Oosten gevonden. ⁽¹⁾

Op dezelfde wijze werden ook andere graansoorten als gerst, haver en rogge gedomesticeerd.

De overgang van gemeenschappen van jager-verzamelaars naar gemeenschappen van landbouwers betekende een belangrijke stap

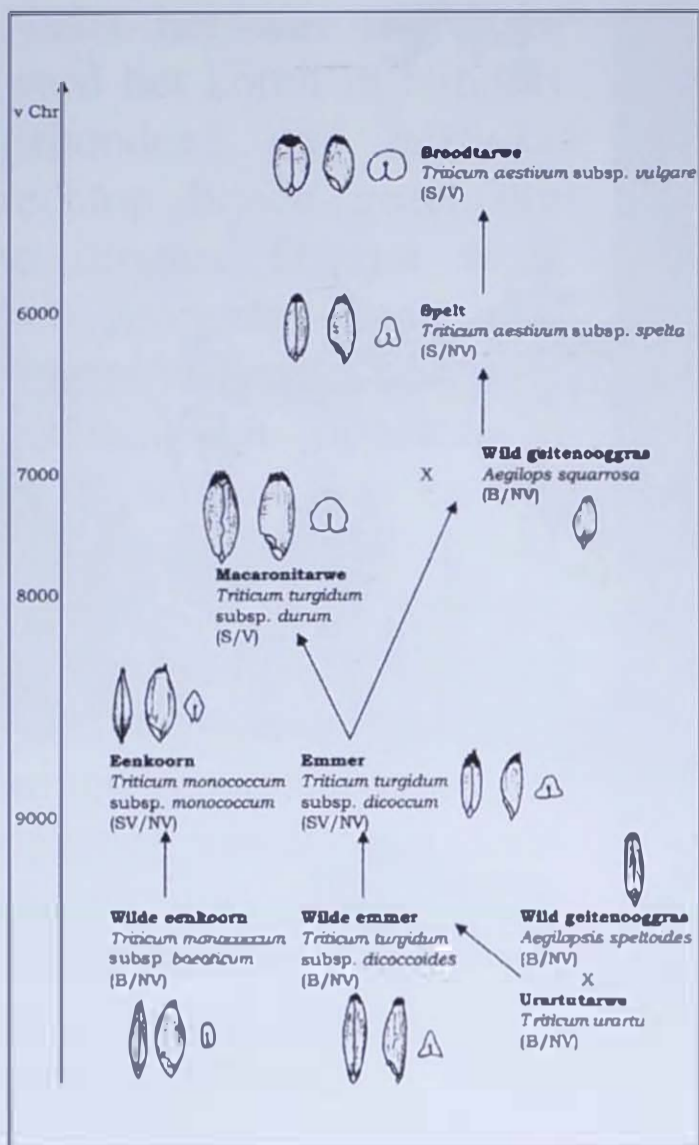

Schematische voorstelling van de evolutie van de belangrijkste tarwe-soorten. B = broze aarispil; SV = steviger aarispil; S = stevige aarispil; V = vrij-dorsend; NV = niet-vrij-dorsend.

Naar: Beyens Louis. ⁽²⁾

VAN ZAAD TOT GRAANKORREL

Eeuwenlang was een meerderheid van mensen actief in de landbouw om voor de nodige voedselvoorziening te zorgen. Daarbij was het verbouwen van granen één van de belangrijkste teelten. Om jaarlijks voldoende graan voort te brengen, diende hard gelabeurd. Van 1 kg zaaizaad haalde men vaak niet meer dan 3 kg graan. Per hectare bedroegen de opbrengsten hooguit 1000 l. Op rijke gronden en bij goede weersomstandigheden was dat soms het dubbele. Een betere grondbewerking en later ook bemesting zorgden mettertijd voor grotere opbrengsten. Voor een betere grondbewerking zou vooral het gebruik van de ploeg en de verbeteringen van dat werktuig in de loop der eeuwen, een grote rol spelen.

in de evolutie van onze soort. Niet alleen de levenswijze van de mensen, maar ook de maatschappelijk verhoudingen en structuren werden er grondig door veranderd. Mensen gingen sedentair leven en het bezit van grond ging een belangrijke rol spelen. Door een voeding die hoofdzakelijk bestond uit vlees te vervangen door plantaardig voedsel (graan), konden veel meer monden gevoed worden en dat leidde tot een toename van de populaties.

Vanuit het Midden-Oosten verspreidden akkerbouw en vee-teelt zich langs de kusten van de Middellandse Zee en de valleien van Donau en Rijn over Europa. In onze gewesten doken de eerste graanakkers pas in de loop van het vierde millennium v. Chr. op.



Afbeelding uit de encyclopedie van Diderot en d'Alembert uitgegeven in Parijs in 1768.

Fig. 1: ploegen van de akker;

fig. 5: nadat de grond met de eg gebroken en effen gemaakt was, werd er gezaaid;

fig. 6: het zaad werd met de eg ingewerkt;

fig. 7: rollen van de grond om deze te verdichten. Vóór het gebruik van de rol werd de grond dichtgetrapt door plankjes aan het schoeisel vast te maken en voet voor voet over het land te stappen.

Tot in recente tijden veronderstelde het telen van granen een jaarlijks weerkerend ritueel van werkzaamheden. Voor wintergranen begon het werk in het najaar met bemesten, ploegen, eggen en zaaien.

Tijdens de winter dienden voren en grachten regelmatig onderhouden om een goede afwatering van de akkers te verzekeren. In het voorjaar moest het gewas gewied worden. Daarvoor werd alle beschikbare volk ingezet. Als het koren einde juli begin augustus rijp was, moest het geoogst worden. Voor het oogsten gebruikte men de sikkel, de pik of de zeis.

Nadat het was afgedaan, werd het koren in bundels gebonden en *gestuikt*, rechtop bijeen gezet om te drogen. Daarna werd het geogste graan met wagens naar de boerderij gebracht en opgestapeld in de schuur. Was er niet voldoende plaats in de schuur, dan werd de oogst op het land of in de buurt van de schuur in grote mijten gestapeld. Door het opzetten van alleenstaande mijten voorkwam men ook dat de ganse oogst vernield kon worden door een eventuele brand van de schuur.



Het pikken van het graan.
Foto: Jan Camerlinckx.



Graanoogst opgestapeld in mijten.
Foto: Jan Camerlinckx.

In het najaar en de winter werd er gedorst. Daarbij werden de graankorrels van de aren gescheiden. In onze streken gebeurde dat met stokken of *dorsvlegels*. Na het dorsen, diende men het graan schoon te maken (*wannen*) om het te ontdoen van stof en andere onzuiverheden. Aanvankelijk gebeurde dat met een *wan*, een schaalvormige rieten mand. Het koren werd herhaaldelijk geschud en opgeworpen, waardoor het kaf en het stof door de wind werd weggeblazen. Tenslotte werd het graan ge-

zeefd om de laatste onzuiverheden te verwijderen en het werd opgeslagen en/of verkocht. Het stro werd in de schuur opgeborgen. Het gebruik van de wanmolen dateert van het einde van de zeventiende eeuw.



*Dorsen met de vlegel op Nobelstede.
Foto: Pierre Dewulf.*

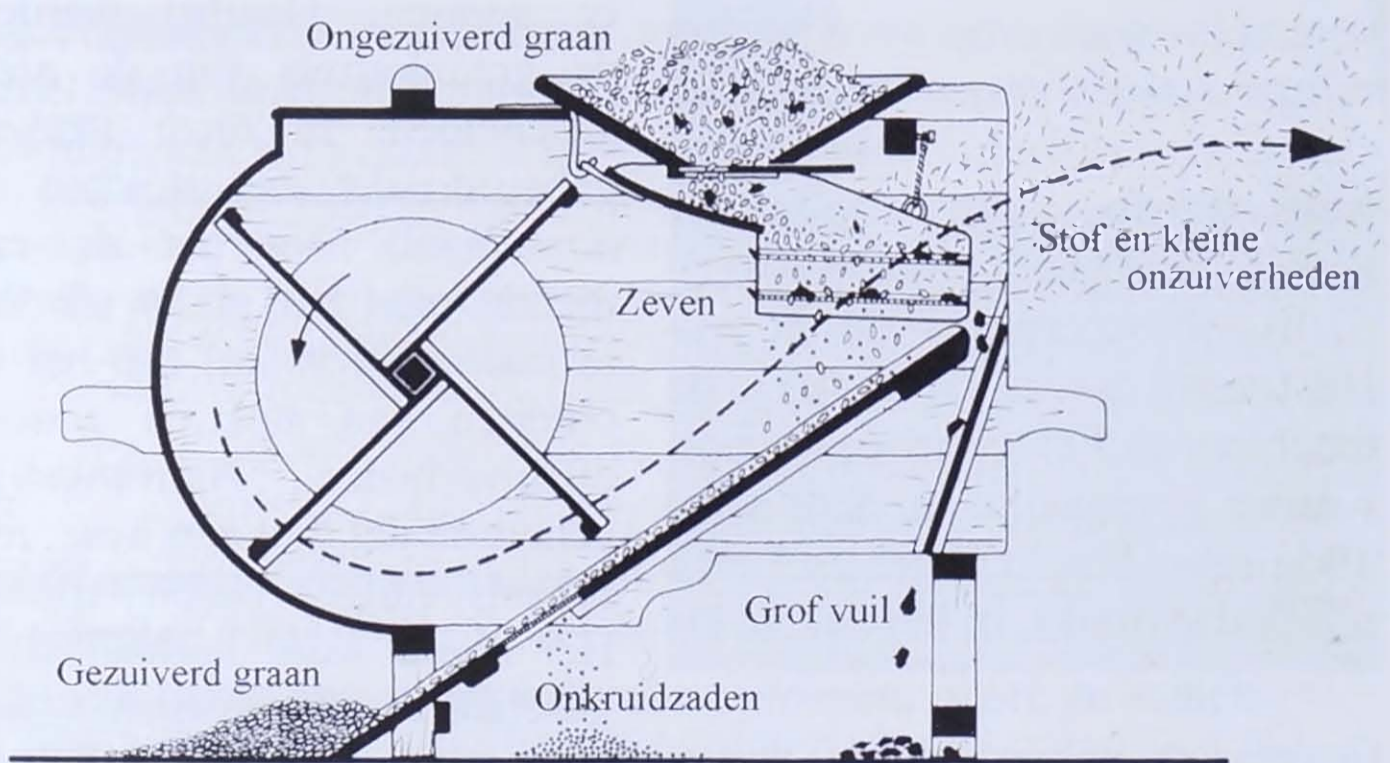

Schematische voorstelling van de werking van een wanmolen met bewegende zeven. Stof en lichte onzuiverheden worden aan de voorzijde weggeblazen. Grote onzuiverheden worden door zeven tegengehouden. Graan wordt langs een schuin aflopende plank naar de achterzijde geleid. Een zeef in de plank verwijdert de kleinere onzuiverheden (o.a. onkruidzaden).

Naar: Luc Devliegher. ⁽³⁾

Het zou tot de tweede helft van de negentiende eeuw duren vooraleer de eerste machines om te pikken en te dorsen verschenen. Van een echte mechanisering was eerst in de twintigste eeuw sprake en dan vooral de tweede helft ervan, wanneer pikdorsmachines het graan op het veld pikten, dorsten en zuiverden. De opbrengsten liepen intussen wel op tot bijna 6500 kg/ha of zelfs meer.

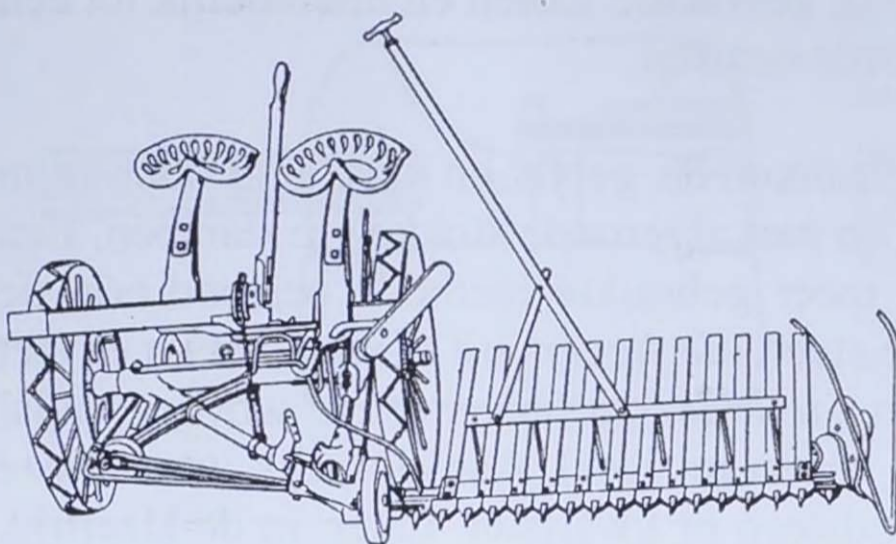

Eenvoudige pikmachine getrokken door een paard. Een begeleider verzamelt het koren met een rakel tot schoven. ⁽⁴⁾

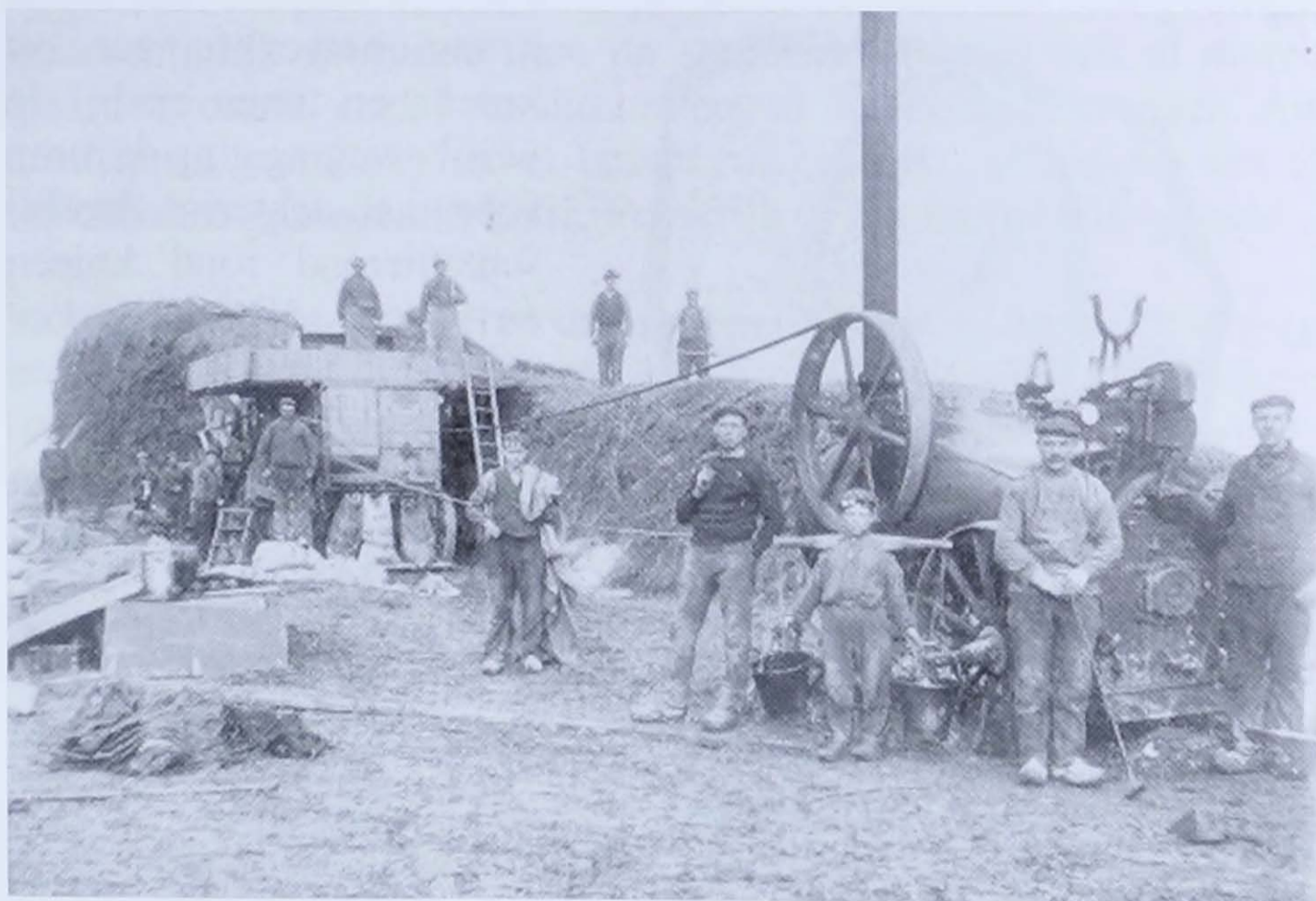

Dorsmachines werden aangedreven door stoommachines, later door benzine- of dieselmotoren. Ze dorsten niet alleen het graan, maar zuiverden het ook (wannen).

Foto: verzameling Jan Camerlinckx.

VAN GRAANKORREL TOT MEEL

Ruwe graankorrels zijn moeilijk verteerbaar. Door ze te roosteren, kon men het graan beter verteerbaar maken. Door ze fijn te stampen in een vijzel of ze tussen twee stenen te malen, kon men de verteerbaarheid nog verbeteren. Hoe fijner het meel, des te beter was het verteerbaar. De evolutie van wrijfsteen tot handmolen, tot een door dieren in beweging gebrachte molen en uiteindelijk tot een water- en windmolen, duurde eeuwen.

In het begin werden de graankorrels geplet en verkleind door ze in een houten vijzel te doen en met afgeronde stokken te stampen. Een andere en waarschijnlijk meer gebruikte methode bestond erin de graankorrels op een platte steen (*de ligger*) uit te spreiden en er met een tweede kleinere steen (*de loper*) zolang over te wrijven totdat ze verbrijzeld en verfijnd waren tot meel. Aanvankelijk waren deze stenen vervaardigd uit zandsteen of kwartsiet. Later, in de IJzertijd, gebruikte men maalstenen van basaltlava die ingevoerd werden uit vulkanische gebieden.

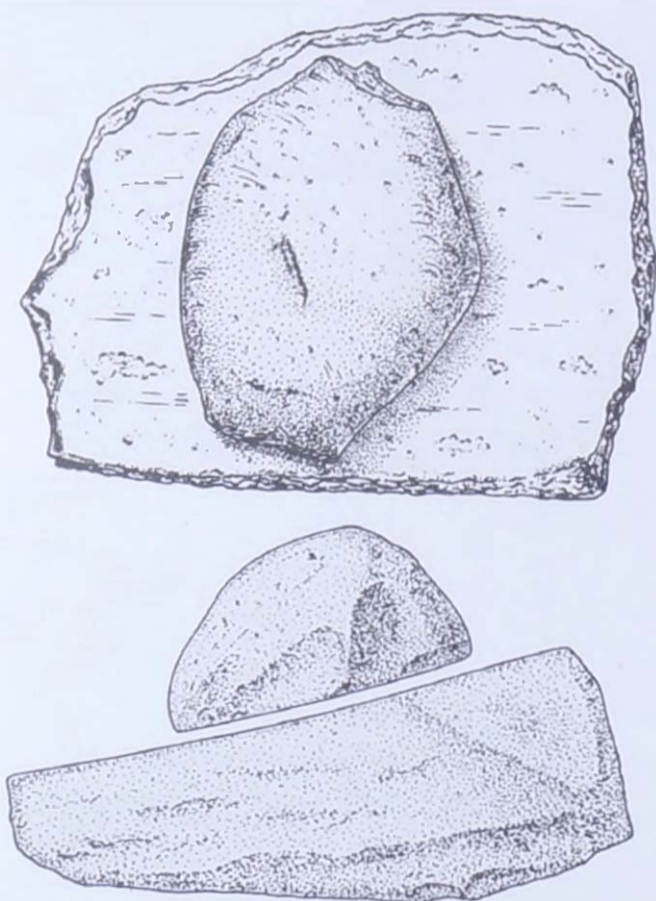

De persoon die het graan bewerkte zat op knieën en tenen en bij de wrijfbeweging ging de romp vooruit en achteruit, daarbij scharnierend rond knieën en heupen. Het verwerken van het graan tot meel, een quasi dagelijkse bezigheid, was vrij hard labour en werd meestal door vrouwen uitgevoerd.

Tekening van maalstenen zoals die in onze gewesten in archeologische sites uit de Midden-Bronstijd werden opgegraven.

Naar: Brongers en Woltering. ⁽⁵⁾

Later plaatste men twee stenen boven elkaar en verbond men ze met een as. Door de bovenste steen (de looper) van een handvat te voorzien, kon men deze gemakkelijk ronddraaien over de onderste steen (de ligger). Het graan werd door een opening aan de bovenkant ingevoerd. Bij ons werden dergelijke handmolens vanaf de 2^e eeuw v. Chr. algemeen gebruikt.

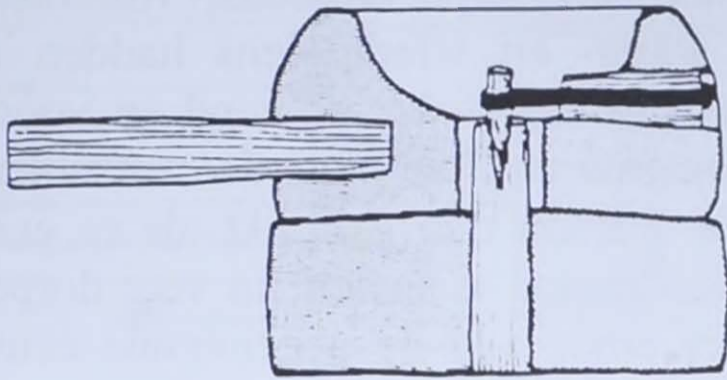

*Tekening van een door menselijke kracht aangedreven molen, gevonden in het Franse Celles (Cantal) en daterend van het einde van de La Tène tijd (ca. 2^e eeuw v. Chr.).
Naar: Alain Ferdière ⁽⁶⁾*

De handmolen zou verder verbeterd worden. Zo werden grotere en zwaardere stenen (30 tot 100 cm) gebruikt. Het systeem dat beide stenen bijeen hield, werd verbeterd en de looper werd voorzien van een hendel die door één of twee personen kon worden voortgeduwd. Waarschijnlijk gebruikte men op sommige plaatsen ook al dieren (paarden, ossen, ezels) om die molens in beweging te brengen. Als maalstenen werd nog enkel basaltlava gebruikt, afkomstig van te vulkanische gebieden in Italië, Frankrijk en het Duitse Eifelgebied.

Met het inzetten van dieren om de looper van de molen in beweging te brengen, kon men grotere maalstenen gebruiken en grotere hoeveelheden graan verwerken. Door dieren aangedreven molens werden in de Romeinse tijd algemeen gebruikt.

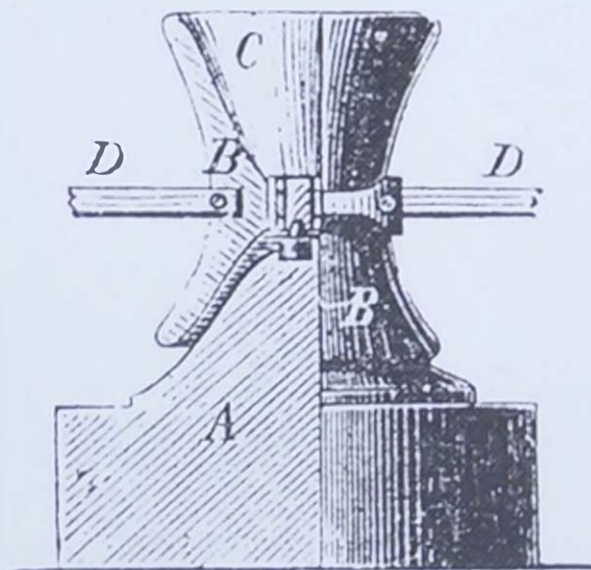

Romeinse molen zoals men er verscheidene terugvond in Pompeï. Deze bestond uit een vaste kegelvormige steen, de ligger (a) van ongeveer 1,80 m diameter en 0,60 m hoog. De bewegende maalsteen of looper (b) omsloot de kegel en had bovenaan een trechtersvormige opening om het graan in te voeren (c). De looper was verder voorzien

*van twee lange hendels (d) waaraan één of twee dieren konden ingespannen worden om de steen te laten ronddraaien. In sommige gevallen werden waarschijnlijk ook slaven ingezet om de molen in beweging te brengen.
Naar: Baumgarten F. ⁽⁷⁾*

Door dieren, vooral paarden, aangedreven molens werden door de eeuwen heen in een verscheidenheid aan types geconstrueerd. In onze gewesten noemde men dergelijke molens, *rosmolens* of paardenmolens. Tegenover water- en windmolens hadden ze het voordeel niet afhankelijk te zijn van water of wind en vooral eenvoudiger en goedkoper te construeren. Soms werden rosmolens naast windmolens opgericht. Ze werden dan gebruikt als er geen wind genoeg was om met de windmolen te malen. In veel dorpen bleven dergelijke molens tot het einde van de negentiende eeuw, zelfs tot de Eerste Wereldoorlog in gebruik.

In Aalter zijn er enkele vermeldingen van rosmolens. Zo wordt in 1765 en 1774 een rosmolen vermeld naast de dorpsmolen die toen op de Lindenberg stond ⁽¹⁰⁾, links van de huidige Stationsstraat, halfweg tussen de markt en het station. Vroeger noemde de Stationsstraat



Gereconstrueerde rosmolen van Houtem op het Provinciaal Domein Tillegem te St.-Michiels (Brugge). ⁽⁸⁾

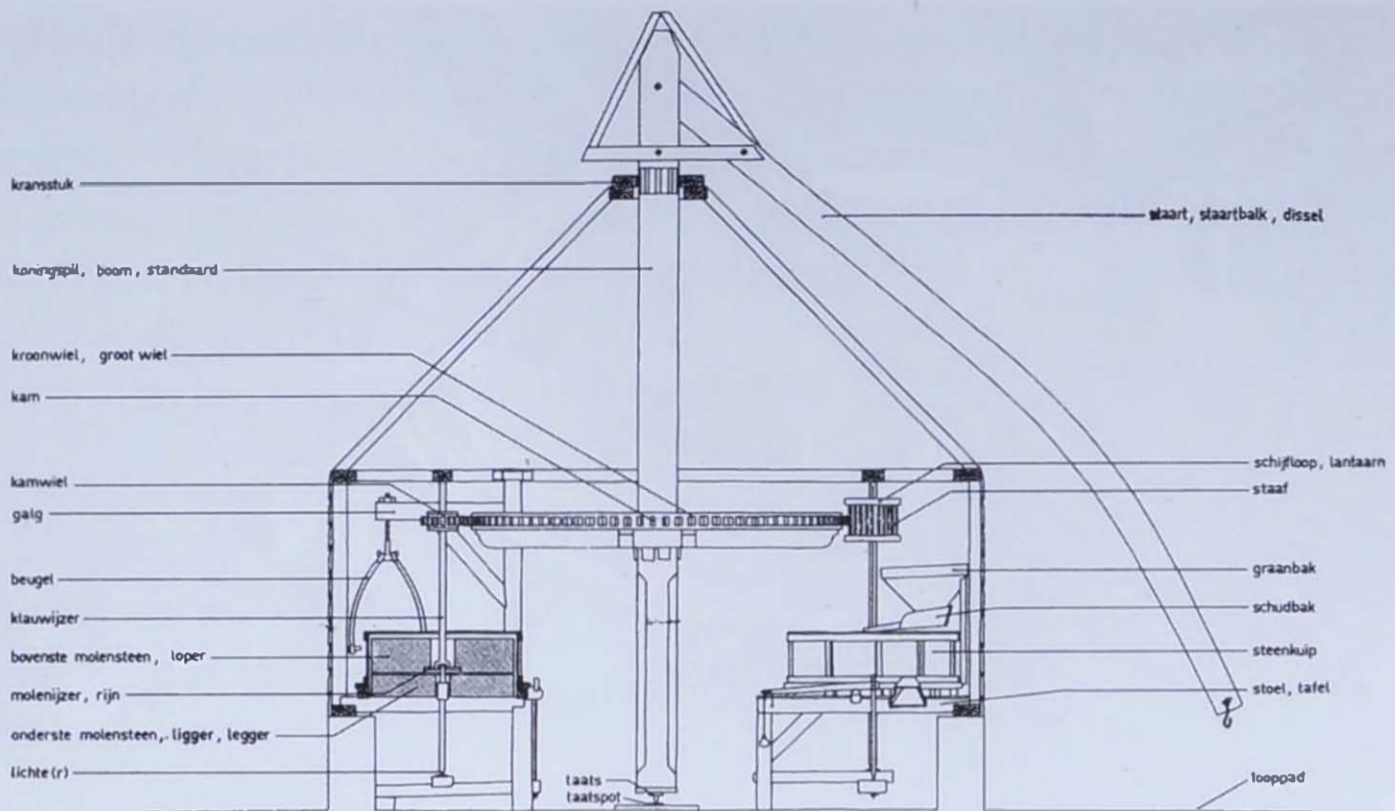

Tekening van het binnenste en details van het drijfwerk van een gereconstrueerde rosmolen op het Provinciaal Domein Tillegem te St.-Michiels (Brugge).

Naar: Luc Devliegher. ⁽⁹⁾

overigens *Meuledreef*. Op de hoeven van Woestijne en Schuurlo zouden volgens mondelinge mededelingen paardenmaneges aanwezig geweest zijn ⁽¹¹⁾, maar het is niet duidelijk of daarmee een molen of een dorsmachine werd aangedreven. Overblijfselen van rosmolens zijn er te Aalter blijkbaar niet.

Een andere mogelijkheid om maalstenen aan te drijven was het gebruik van waterkracht. Aanvankelijk gebruikte men een horizontaal in het water liggend waterrad en de door het water verwekte beweging werd via een vaste as rechtstreeks overgebracht naar de maal-

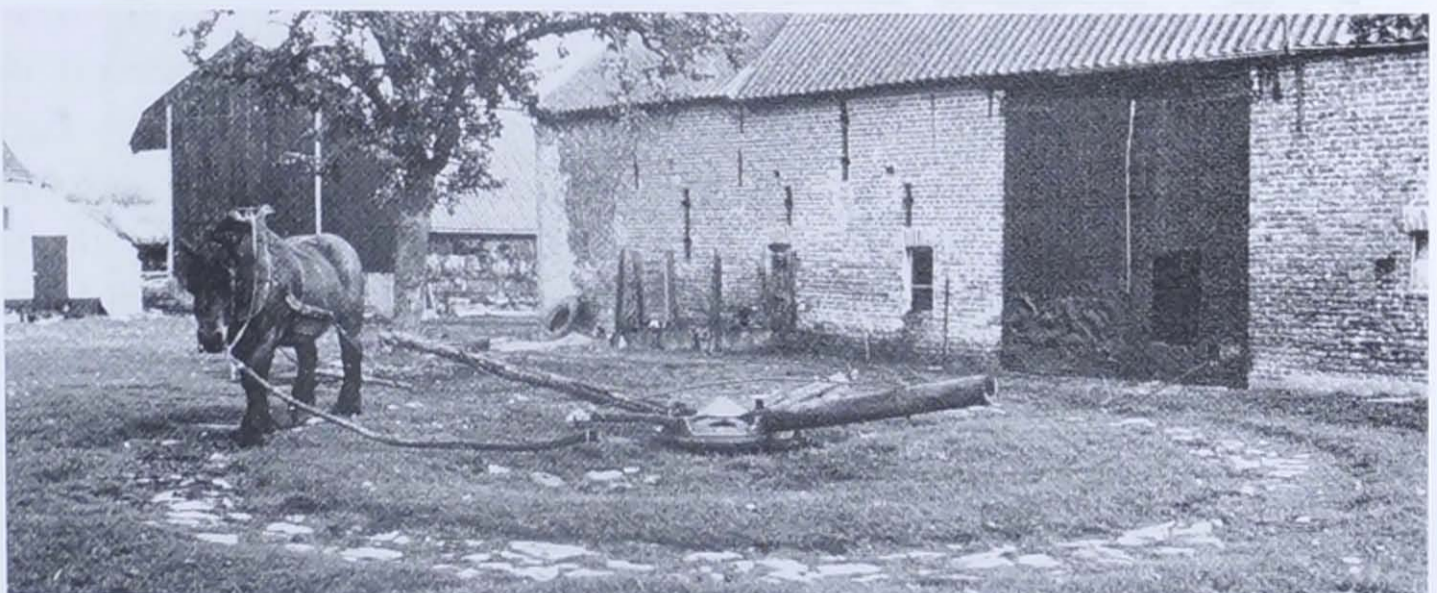

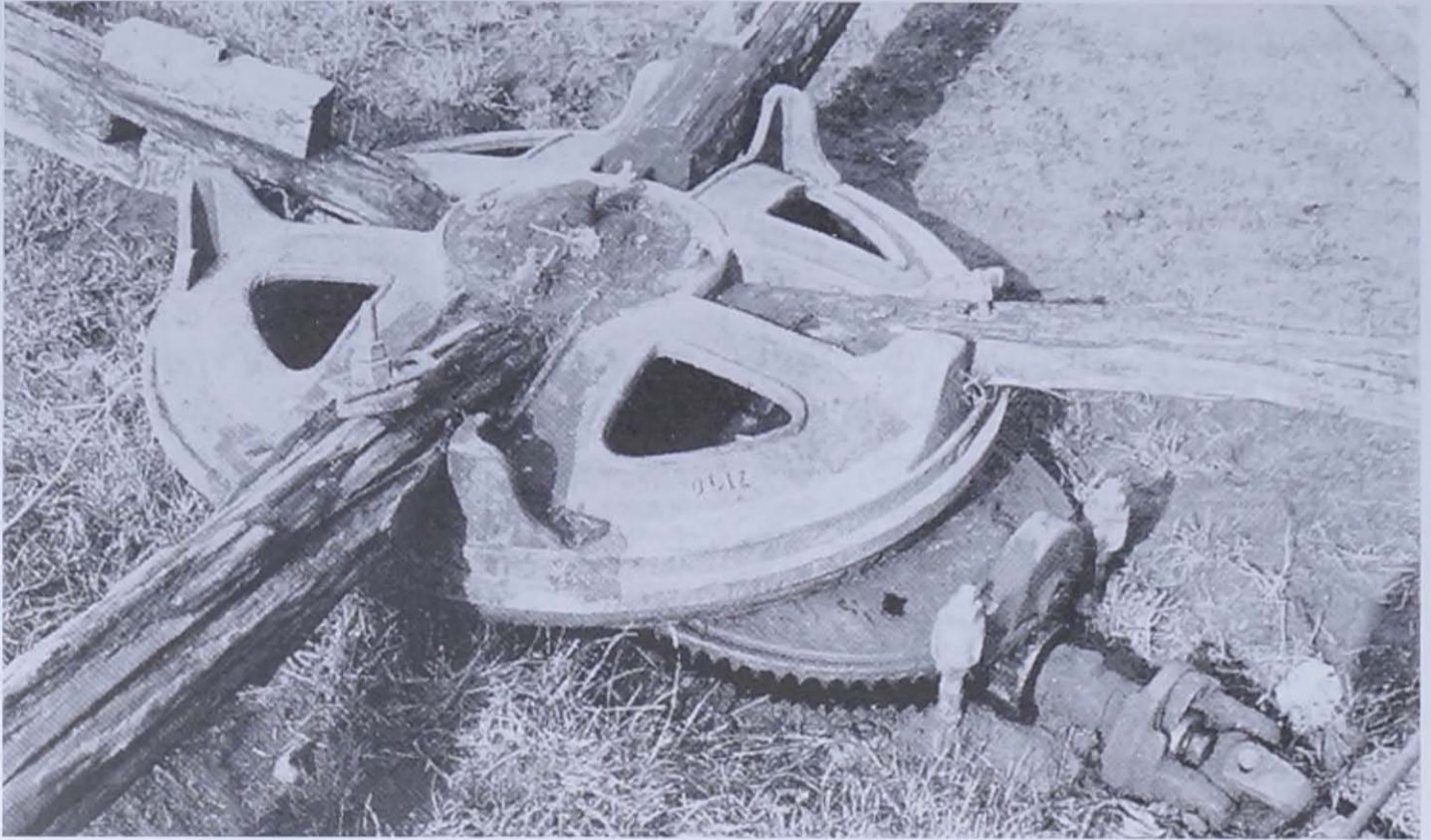

Aandrijfmechanisme van een paardenmanege. ⁽¹³⁾

Paardenmanege in Eernegem. Zo'n manege trof men destijds onder andere op Woestijne en Schuurlo aan. We weten niet zeker of ze hier gebruikt werden om te malen of om te dorsen. ⁽¹²⁾

inrichting die boven het rad was gebouwd. De Arabieren gebruikten een alternatief systeem waarbij het water via een geul van op een hoger gelegen plaats op het aandrijvende waterrad werd gebracht. Allicht probeerde men op die manier de kracht die het water op het rad uitoefende te vergroten.

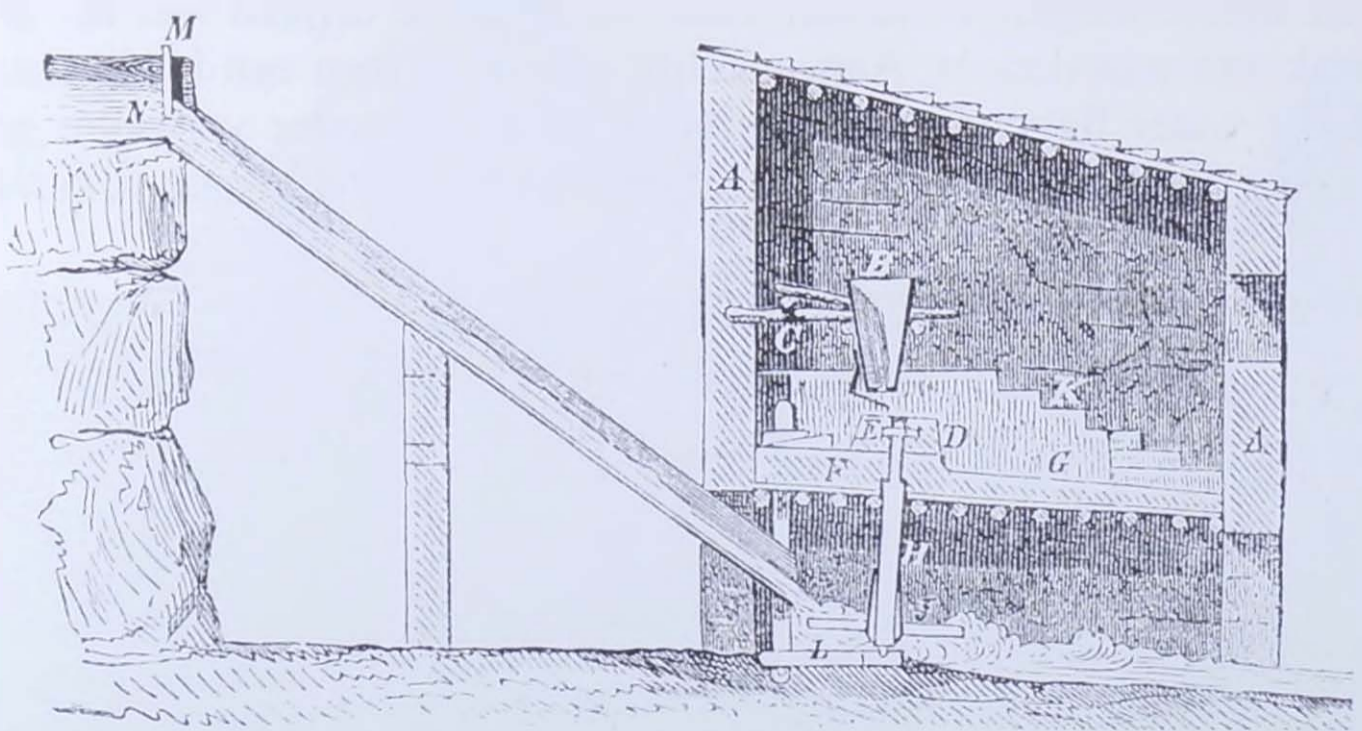

*Schematische voorstelling van een Arabische watermolen.
Naar: Baumgarten F. ⁽¹⁴⁾*

Volgens diverse Romeinse bronnen (Plinius, Vitruvius, Palladius) gebruikten de Romeinen bij het begin van onze jaartelling watermolens en konden ze daarmee grote maalstenen in beweging brengen en per dag behoorlijke hoeveelheden graan malen. Dergelijke molens werden ook in Gallië gebouwd en gebruikt. Er zijn meldingen van watermolens op de Moezel en Ruwer en in Frankrijk vond men overblijfselen van watermolens uit de Romeinse Tijd. ⁽¹⁵⁾

Aan de hand van vondsten in Martres-de-Veyre (Puy-de-Dôme) kon een tekening gemaakt worden van de bouwwijze van een Romeinse watermolen. Opmerkelijk is het systeem van tandwieloverbrenging om de door het verticaal geplaatste waterrad voortgebrachte draaiende beweging over te brengen op de horizontaal liggende maalstenen.

Naar: Alain Ferdière. ⁽¹⁶⁾

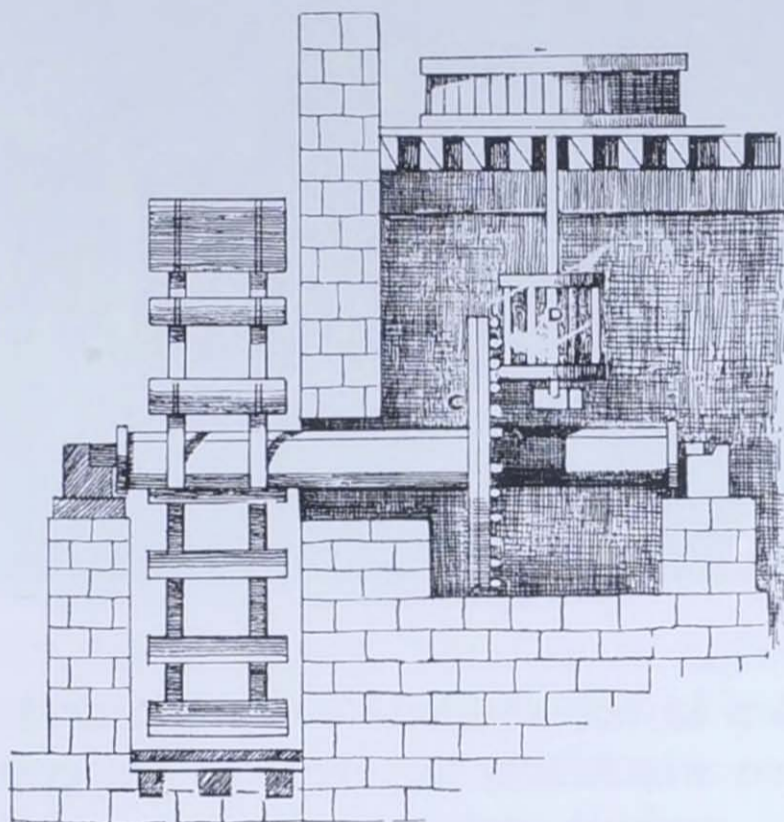

Het zijn waarschijnlijk deze Romeinse molens die model gestaan hebben voor de watermolens die de Middeleeuwen in heel West-Europa verschenen en vaak tot in recente tijden actief waren.

In 1187 werd in Aalter een molen vermeld. Gezien enerzijds het tijdstip en anderzijds het feit dat de *mijlstaecke* van de heren van Woestijne langs de Durme stond, is het bijna zeker dat het om een watermolen ging. Vermoedelijk noemde men de molen de Oostmolen, in tegenstelling met deze die men in Knesselare bij Grand'mere had opgericht en die Westmolen werd genoemd. De mijlstaak was het symbool voor het molenrecht dat de heer in Aalter bezat en impliceerde dat iedereen die binnen een straal van één mijl rond die staak woonde, zijn graan in de molen van de heer moest laten malen. ⁽¹⁷⁾ Bovendien mochten er binnen die zone geen andere molens opgetrokken worden. Het ging zover dat men handmolens of *kweerns* enkel mocht gebruiken mits toelating van de heer en betaling van een jaarlijks erkenningsrecht. Zo diende Maarten Vyncke in 1667 zestien schellingen te betalen *om te moghen stellen tot Beircken (Ursel)*

eenen hantmeulen ofte queirne om boucqueet te pellen. ⁽¹⁸⁾

Hoewel watermolens in de Middeleeuwen verdrongen werden door windmolens, bleven sommige tot in recente tijden in gebruik. In 1864 bouwde de pachter van het Woestijnegoed nog een watermolen op de Hollebeke. Deze bleef in gebruik tot het midden van de twintigste eeuw en werd kort daarna gesloopt.



De watermolen van Woestijne voor hij rond 1950 gesloopt werd.

In de Middeleeuwen werden watermolens vervangen door windmolens. Men veronderstelt dat windmolens het eerst gebruikt wer-

den in het Midden-Oosten. Na de kruistochten werd het principe om windkracht te gebruiken om graan te malen ook in Europa in de praktijk gebracht. Bij een windmolen wordt de windkracht opgevangen door de wieken en omgezet in een draaiende beweging, die via een systeem van houten tandraderen wordt overgebracht naar de molenstenen.

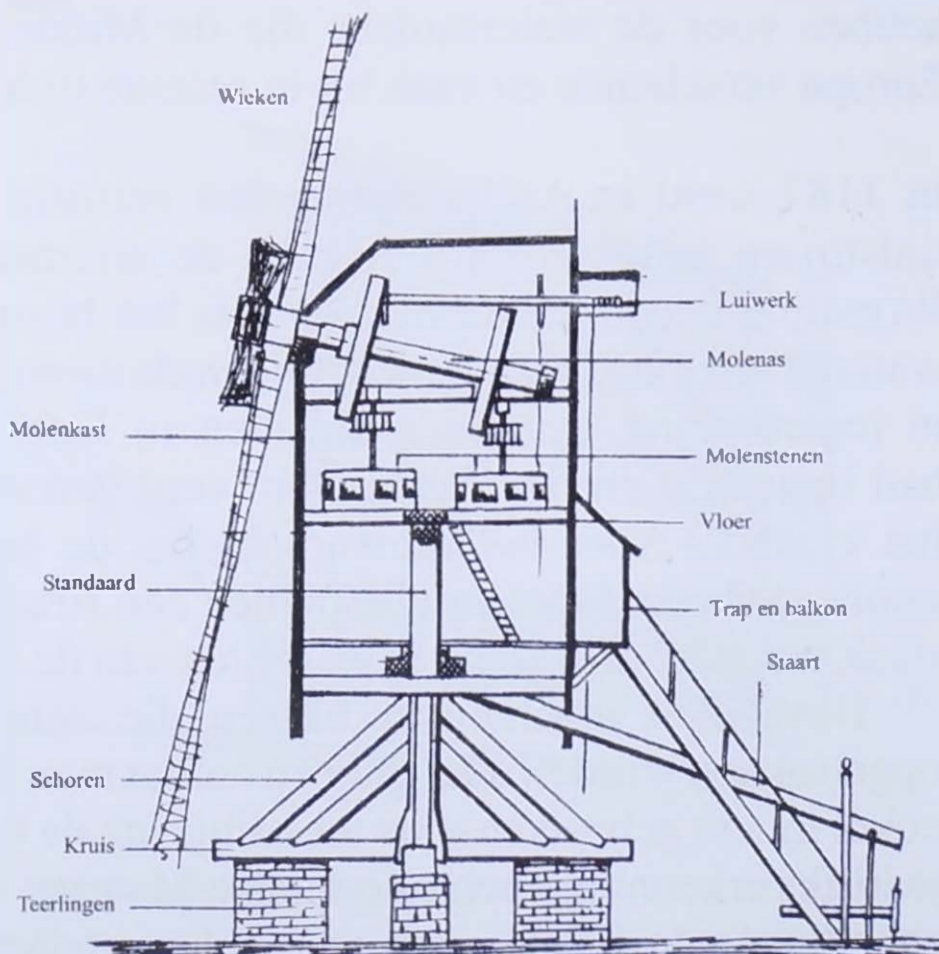

Schematische voorstelling van de werking van een windmolen.

Aanvankelijk werden windmolens helemaal in hout opgetrokken. Om de molen in de wind te zetten, kon men de molen om zijn as laten draaien. Eerst in de negentiende eeuw werden molens in steen gebouwd. Om de molen in de wind te zetten, kon men de molenkap waarop de wieken bevestigd waren om haar as laten draaien.

Waarschijnlijk werd er in Aalter naast de watermolen op de Durme al vrij vroeg ook een windmolen gebouwd of werd de watermolen gewoon vervangen door een windmolen. Waar die eerste windmolen stond, weten we niet. Misschien in de omgeving van de watermolen op de zuidelijke oever van de Durme. In bronnen van 1577 zijn er immers vermeldingen die erop wijzen dat daar voordien een molen stond. In 1514 stond de dorpsmolen op de Lindenberg, halfweg de huidige Stationsstraat ter hoogte van de Weibroekdreef. Later werd een molen opgetrokken in de nabijheid van het huidige Hoefijzer. Het is dus niet verwonderlijk dat de Stationsstraat vroeger Meuledreef heette. In 1757 werd de molen 'ter Staete' zoals men die noemde afgebroken en terug opgebouwd op de Lindenberg. Hij werd in 1883 gesloopt en de grond van de molenberg werd afgevoerd. ⁽¹⁹⁾

In de loop der eeuwen werden ook op andere plaatsen in Aalter windmolens gebouwd. Eind 19^e, begin 20^e eeuw zouden ze bijna allemaal verdwijnen. Eerst stoommachines, later elektrische motoren werden van dan af gebruikt om maalininstallaties te doen draaien. In Aalter zijn nog alleen de Artemeersmolen in Poeke en de molenkuip van de Teerlingmolen op de Warande overgebleven. Voorbij de grens van Aalter en Knesselare staat nog de Pietendriesmolen. Het zijn eenzame relictten van *de tijd van toen...*

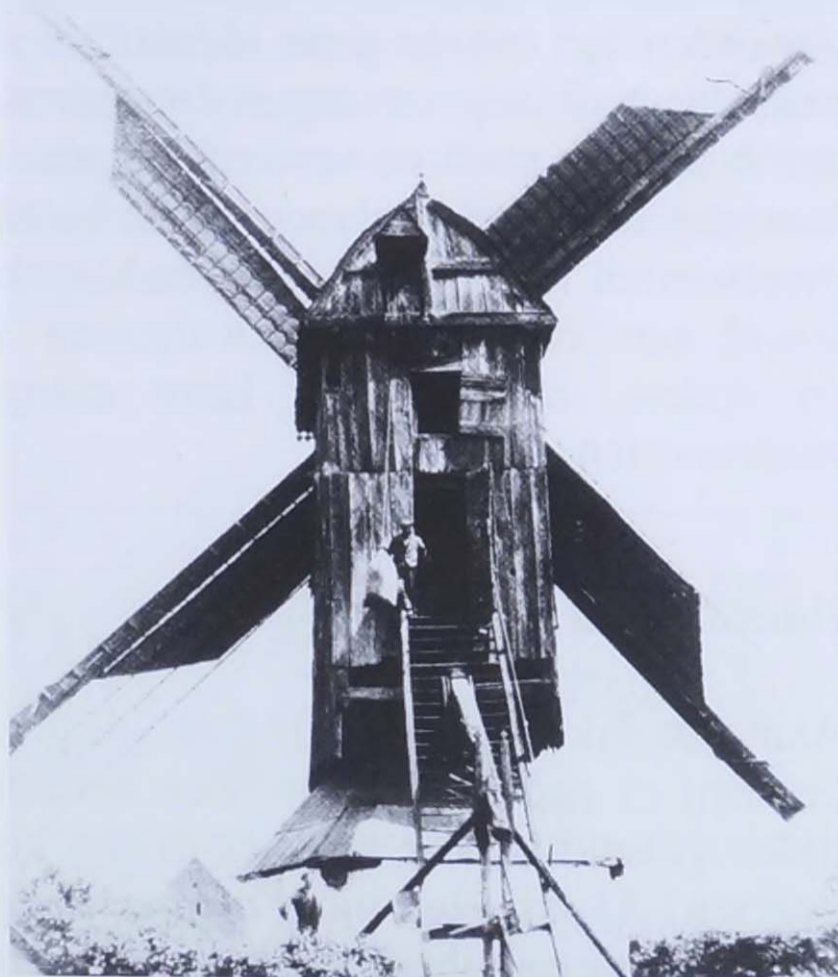

De Pietendriesmolen is de enige nog bestaande houten molen in het Land van de Woestijne.



De Artemeersmolen in Poeke is een in steen opgetrokken molen met draaiende molenkap.

Uiteindelijk zijn ook de kleine dorpsmaalderijen zo goed als verdwenen en het malen van graan tot meel is de exclusieve activiteit geworden van enkele grote industriële maalderijen. Intussen zijn de maalstenen al lang vervangen door metalen cilinders met groeven die een betere en snellere verwerking van het graan tot meel toelaten. Vandaag de dag vindt men in de handel een verscheidenheid aan meelsoorten waarmee brood gebakken kan worden. Het gaat daarbij zowel om verschillende kwaliteiten van tarwemeel, roggemeel en andere, als kant en klare mengelingen van verschillende graansoorten.

BROODDEEG

Aanvankelijk bereidde men uit meel en water (later ook melk) een brij of pap om te eten. Een bereidingswijze die tot in recente tijden gekend is. Wie heeft er in zijn kindertijd geen havermoutpap gegeten? Al vrij vlug moet men echter geleerd hebben dat wanneer die brij in de nabijheid van het vuur werd gebracht of op hete stenen

werd uitgespreid, deze tot een platte koek verharde. Toen iemand, waarschijnlijk per ongeluk of om een restje te verwerken, een verzuurde deegrest bakte of toevoegde aan nieuw deeg en merkte dat dit deeg aan het rijzen ging, was meteen ook het *brooddeeg* ontdekt. Door de aanwezigheid van gistcellen kan het deeg rijzen en wordt hij bij het bakken licht en luchtig en gemakkelijk verteerbaar.

Wordt een mengsel van meel en water bij voldoende vochtige lucht en warmte bewaard, dan worden de suikers van het meel door de gistcellen die in de lucht voorkomen omgezet tot alcohol en koolzuur. Tezelfdertijd zetten de melkzuurbacteriën in de lucht suikers om tot melkzuur. Vandaar de naam zuurdesem of zuurdeeg. In de praktijk bewaarde men bij iedere bakte een deeltje van het deeg tot er opnieuw gebakken werd. Intussen was het oude deeg gegist en verzuurd en hadden zich in de deegrest voldoende gistcellen ontwikkeld. Voegde men die deegrest toe aan vers deeg, dan gingen de gistcellen zich snel vermenigvuldigen en rees het deeg door de ontwikkeling van koolzuur.

Waarschijnlijk vond het bakken van brood zoals wij dat vandaag kennen, zijn oorsprong in het Midden-Oosten. In het Oude Egypte was brood het basisvoedsel voor de bevolking. Uit bewaarde afbeeldingen in het graf van Ramses III blijkt dat er aan het hof van de farao's bakkerijen functioneerden die grote hoeveelheden brood konden leveren. De Egyptenaren kenden verschillende soorten brood en zelfs gebak, wat laat veronderstellen dat zij verschillende soorten deeg bereidden om brood te bakken. In de loop der tijden en ook van plaats tot plaats evolueerden vorm en samenstelling van het brood en dat had alles te maken met de samenstelling van het deeg: gebruikte graansoorten, fijnheid van het meel en de toevoeging van bijvoorbeeld melk, vetstof, krenten of kruiden.

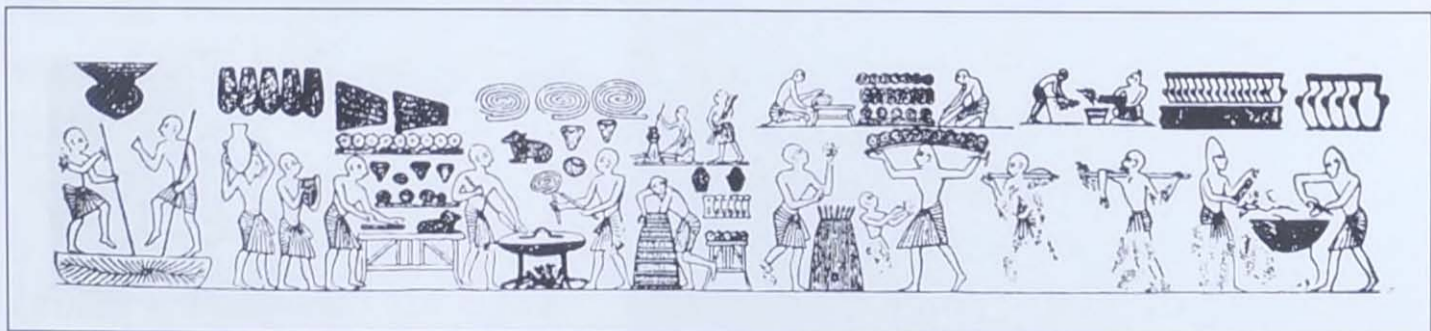

Grote bakkerij aan het hof van de Egyptische farao's. Afbeelding in het graf van Ramses III.

Tarwe was doorgaans dubbel zo duur als rogge en dat betekende dat de gewone mensen lange tijd alleen roggebrood aten. Soms gebruikte men de helft tarwe en de helft rogge wat men *masteluinbrood* noemde. Lange tijd was het meel waarmee gebakken werd vrij grof omdat de mogelijkheden om het meel te zeven beperkt waren en vooral de kostprijs voor fijn meel hoog was. Alleen bij de gegoeden kwam wittebrood, vervaardigd van fijne bloem, op tafel. Eerst op het einde van de 19^e eeuw maakte rogge plaats voor tarwe en het gebruik van nieuwe maaltechnieken maakte dat fijne witte bloem goedkoop werd, goedkoper zelfs dan volkorenmeel. Wittebrood maakte na de Eerste Wereldoorlog zijn opmars in de meeste gezinnen. Het is eerst in de laatste decennia dat men uit gezondheidsoverwegingen weer meer volkorenbrood is beginnen eten.

Ofschoon het gebruik van brouwersgist al lang gekend was als middel om brooddeeg te laten rijzen, werd lange tijd hoofdzakelijk zuurdesem gebruikt. Brouwersgist vond vooral in de loop van de 19^e eeuw ingang, maar werd al vrij vlug vervangen door stokerijgist⁽²⁰⁾, die het brood sneller en beter deed rijzen en bovendien een betere smaak gaf aan het brood. Van recente datum is het gebruik van allerhande zogenaamde broodverbeteraars.^{(21) (22)}

Voor de bereiding van brooddeeg wordt het meel (de bloem) uitgespreid op een tafel of in een recipiënt. In het midden wordt een kuiltje gemaakt. Daarin wordt in lauw water opgeloste zuurdesem (overgehouden en bewaarde deegrest van een vorige bakte) of gist gegoten. Gewoonlijk wordt er ook wat zout toegevoegd. Onder het toevoegen van lauw water wordt alles goed gemengd en door kneden verwerkt tot een elastische en homogene deeg. Het kneden zorgt niet alleen voor een goede vermenging van de ingrediënten, maar ook voor het toevoegen van voldoende lucht (zuurstof) om het gistingsproces optimaal te laten verlopen. Nadat het deeg voldoende gekneet is, laat men het enige tijd (een half uur) rijzen. Dan wordt het deeg verdeeld in gelijke porties, die opnieuw gekneet worden en tot brooddegen gevormd. Tenslotte laat men het brooddeeg nogmaals rijzen.



*Kneden van het deeg.
Tekening: Petitjean Colette.*

Het kneden gebeurde eeuwenlang met de hand en het daarbij gebruikte recipiënt was de *trog*. In de tweede helft van de 19^e eeuw verschenen in de bakkerijen de eerste kneedmachines. Aanvankelijk werden ze met de hand aangedreven, maar met de opkomst van de elektriciteit werden al vrij vlug elektrische motoren ingezet.



Het manueel kneden van het deeg gebeurde in een houten trog. Landbouwmuseum Beernem.

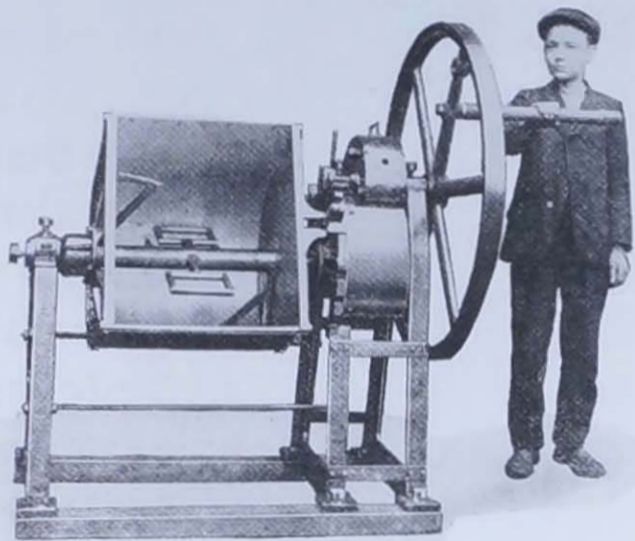

Kneedmachine die met de hand aangedreven werd. Voor het werk werden doorgaans de jonge bakkersknechten ingeschakeld. ⁽²³⁾

OVER HET BAKKEN VAN BROOD

Het bakken van brood kon aanvankelijk op twee manieren geschieden. Ofwel werden stenen of potten op het vuur heet gemaakt en dan aangewend om te bakken. Ofwel werd er vuur gemaakt in een holvormig bouwsel, *een bakoven*. Nadat deze voldoende was opgewarmd, werd het brood in de oven gebracht om te bakken. In de loop der tijden veranderden bakovens wel van bouwwijze en plaats van opstelling en ook iedere streek had zijne eigen traditie. Aan de basisprincipes zelf veranderde er eeuwen lang niets.

Lemen bakoven in prehistorische woning. Archeosite van Aubechies. Foto: Jan Camerlinckx.





Bakoven in de woning van de familie Herteleer te Bellem.

Foto: Jan Camerlinckx.

De bakovens die in de voorbije eeuwen in onze regio opgetrokken werden, verschilden weinig van deze die al in de Romeinse tijd werden gebruikt. Bakovens onderscheidden zich wel in afmetingen, maar waren naar vorm en constructie vrij éénvormig. Soms lagen de bakovens in de woning, zoals bijvoorbeeld in de keuken van het kasteel van Poeke of in de woning van de familie Herteleer in Bellem.

Omwille van het brandgevaar werden bakovens doorgaans buitenshuis opgetrokken, ofwel tegen de gevel van de woning of van een bijgebouw, of liever nog ergens alleenstaand op het erf.



Een in de tuin van het erf staand bakhuis op een hoeve in de Langendamstraat te Knesselare.

Foto: Jan Camerlinckx

De klassieke constructie van een bakhuis of *ovenbuur* in onze regio bestond ofwel uit een rechthoekig gebouwtje onder één dak, dat uit twee delen bestond, een werkruimte en de oven, ofwel een gebouwtje uit twee delen, elk onder een verschillend dak. In het voorste deel werd het deeg bewerkt en de oven omvatte gans het achterste deel dat gewoonlijk een lager dak had. De oven rustte op een bakstenen gewelf. Daarboven kwam zand, klei en weer zand om de vloertegels in te leggen. De oven zelf had de vorm van een half ei. De kap was van bakstenen gemaakt en voldoende dik om de warmte zoveel mogelijk vast te houden. Om dezelfde reden werd boven de bakstenen kap nog een dikke laag zand en klei aangebracht. Oorspronkelijk was de kap echter volledig in leem. De grootte was afhankelijk van het aantal broden dat men wilde bakken. Aan de voorzijde was de ovenmond (*ovenmuil*) die kon afgesloten worden. Meestal en zeker in recentere tijden was dat met een ijzeren ovendeur. Vroeger werd soms ook een houten plank gebruikt die werd toegeplakt met klei of modder. Daarboven was de rookvang en de schoorsteen. ^{(24) (25)}

Om het vuur in de oven te stoken, gebruikte men geriefhout dat in bussels bijeengebonden was en op de houtmijt was opgestapeld.

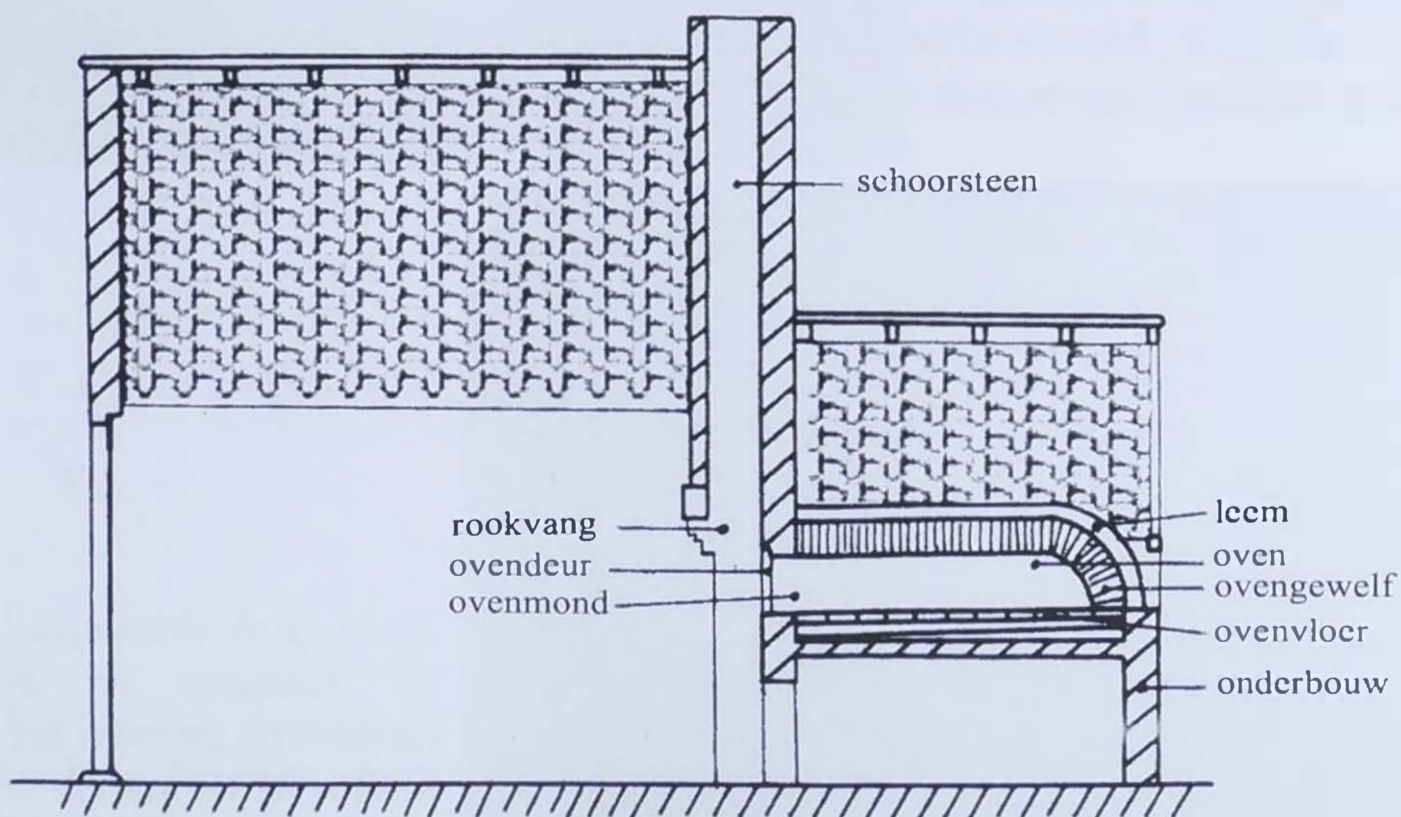

Tekening die de doorsnede van een bakhuis weergeeft.
Naar: Johan van Twembeke.

Zowat alle houtsoorten konden aangewend worden, maar het was vooral het soort hout dat in de omgeving voorkwam en beschikbaar was dat gebruikt werd. Op sommige plaatsen was dat wilg, op andere eik of kastanje en daar waar veel dennen aanwezig waren was het dennenhout. Belangrijk was dat het hout goed droog was. Nat hout gaf teveel rook en warmde de oven niet genoeg op omwille van de waterdamp. De ideale temperatuur om brood te bakken is ongeveer 250°, maar vroeger beschikte men niet over een pyrometer om dat exact te meten en derhalve probeerde men dat op empirische wijze te weten, bijvoorbeeld door wat meel op de ovenvloer te strooien. Wanneer het meel onmiddellijk roosterde, was de oven voldoende opgewarmd. Soms werd ook een korenaar in de oven gebracht. Wanneer deze bruin werd, was de oven gepast warm; werd ze zwart, dan was de oven te warm. Sommigen meenden dat de oven klaar was om de brooddegen in te brengen als de vloer en het gewelf van de oven witgloeiend zagen. Om een koude oven op temperatuur te brengen was 45 minuten tot een uur nodig.

Eens de oven heet genoeg was, werden as en resterende houtskool met een ovenhaak of rakelijzer verwijderd. Soms werd de as ergens bewaard om later op het land of in de tuin uit te strooien.

Gewoonlijk werd de oven aangemaakt als de brooddegen te rijzen werden gezet. In de tijd dat ze voldoende gerezen waren (driekwart tot een uur), was de oven doorgaans ook warm genoeg. Dan werden de brooddegen met een broodschieter of ovenpaal snel in de oven geschoven en de ovendeur zo vlug mogelijk gesloten om warmteverlies te vermijden. Men hoefde alleen nog te wachten tot de broden voldoende gebakken waren, wat ongeveer een uur duurde. ⁽²⁶⁾

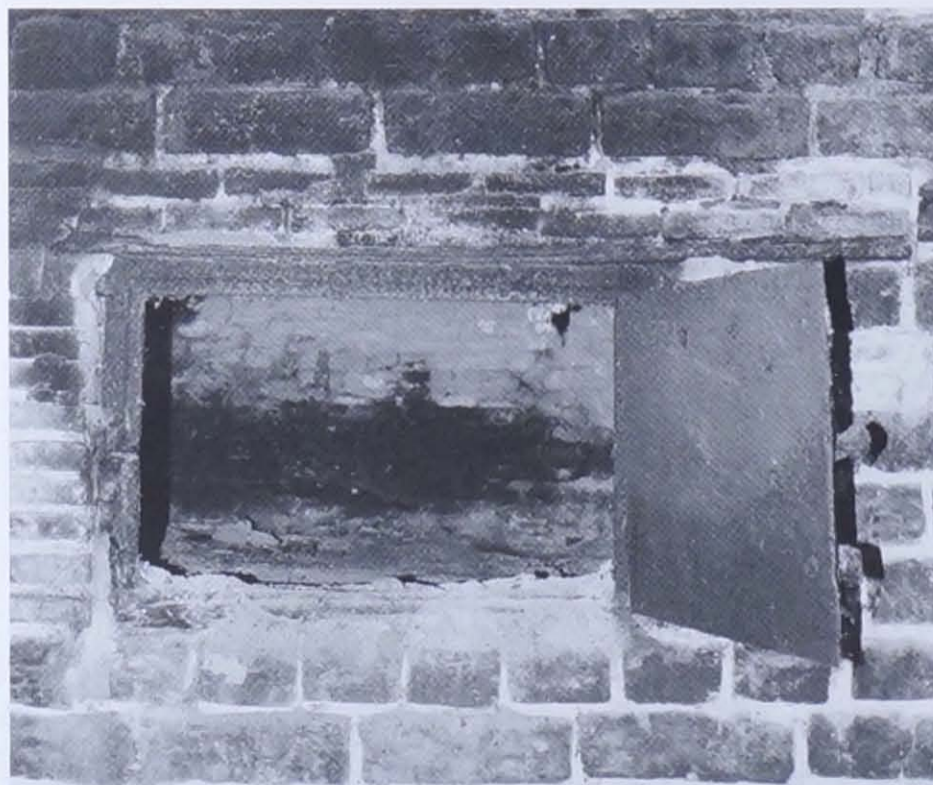

Zicht op de ovenmond, de ovendeur en de ruimte van de oven zelf in Hoeve Vormezele te Lotenhulle.

*Foto:
Jan Camerlinckx.*

In een landelijke gemeente als Aalter moeten er zowel op te lande gelegen erven als in het dorp zelf veel bakhuizen geweest zijn. In recentere tijden raakten de meeste echter in onbruik. Het was immers gemakkelijker om dagelijks vers brood te halen bij de bakker. In veel gevallen bracht de bakker het brood zelfs aan huis. Het verdwijnen van oude woningen of het renoveren ervan, maakte dat veel bakhuizen verdwenen. Vandaag blijven er nog maar weinig meer over. Nog slechts een handvol is intact, goed onderhouden en soms kan er nog brood in gebakken worden, zoals op de hoeve Vormezele te Lotenhulle. Een aantal eigenaars zegden dat ze het bakhuis op hun erf nog wilden bewaren en restaureren.

Een bakhuis, een gebouwtje dat lange tijd een essentieel element was voor de voedselvoorziening van vele families, werd in vrij korte tijd een zeldzaam stuk cultuur-historisch erfgoed. Wie een nog regelmatig functionerende broodoven wil zien, moet naar het Drongengoed of naar het kasteel van Poeke, waar in de hondenkennel in de tweede

helft van de 19^e eeuw een bakoven werd geïntegreerd.



Bakoven in het kasteelpark van Poeke. Het bakhuis is geïntegreerd in de hondenkennel.

Foto: Jan Camerlinckx

Een goed bewaard bakhuis bevindt zich langs Steenweg op Ruiselede.

Foto: Willy Stevens.

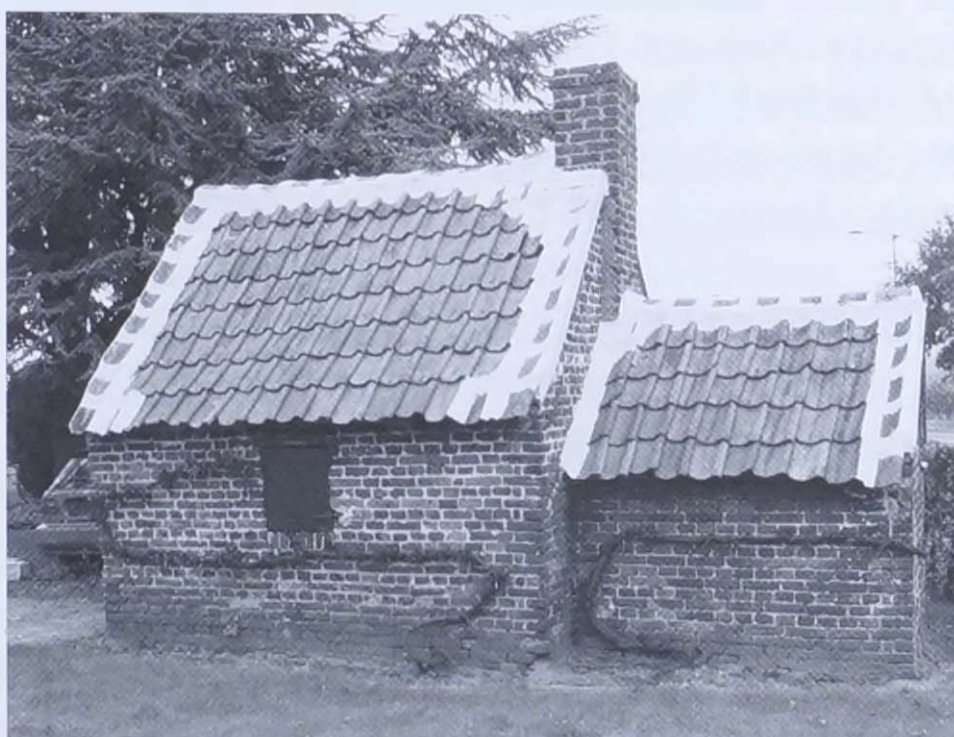

BAKKERS EN BAKKERIJEN

Nog voor het begin van onze jaartelling telde Rome zo'n 300 bakkers of *pistores*. Zij moesten instaan voor de bevoorrading van de bevolking van de stad. Heel wat mensen hadden immers niet de mogelijkheid om zelf voor hun dagelijks brood in te staan.

Bij ons ontstond het beroep van bakker in de Middeleeuwse steden. Bakkers verenigden zich in beroepsgilden. Deze bepaalden de voorwaarden om tot het beroep toe te treden en zich als bakker te vestigen. In Gent waren er in de tweede helft van de 16^e eeuw zo'n 150 tot 200 meester-bakkers actief. In tegenstelling tot wat vaak wordt gedacht en beweerd, behoorden de bakkers doorgaans niet tot de meest welstellende en invloedrijkste personen van de stad. Veel andere beroepen hadden het aanzienlijk beter en oefenden een veel grotere invloed uit in het stadsbestuur. ⁽²⁷⁾

In landelijke dorpen doken bakkers nog veel later op dan in de steden en waren bovendien weinig talrijk. In Aalter telde men in 1639 twee bakkers: Pieter Neerman en Laurens Vernaeven. Ze betaalden respectievelijk 3 sch. 4 gr. en 1 sch. 8 gr. als belasting. Ter vergelijking, molenaar Charel Heytens betaalde 2 p. 15 sch. voor zijn molen. ⁽²⁸⁾

De lijsten van patentschuldigen van 1831 vermeldt 11 bakkers, maar die blijken allemaal nog één of meer andere beroepen te hebben zoals: herbergier, winkelier, handelaar, schoenmaker, kaarsenmaker, kruidenier, drankslijter of molenaar. ⁽²⁹⁾

In Poeke telde men op het einde van de 18^e eeuw één bakkerij uitgebaat door Marie-Catherine Vermeere. In 1794 werd Francis Dhont vermeld als bakker in het centrum van Poeke.

Guille De Clerck was in 1677 als bakker gevestigd in Lotenhulle. In 1711 combineerde Johannes Tytgat er het beroep van slager en bakker. Antoon Tytgat was bakker en winkelier in 1713. In 1791 is Michiel Miele bakker en zijn vrouw Catherine baat een winkel uit. Na het overlijden van zijn vrouw zet Michel Miele nog alleen de bakkerij verder. ⁽³⁰⁾

Eeuwenlang bleef het bereiden en bakken van brood in de bakkerijen nagenoeg onveranderd. Eerst in de loop van de 19^e eeuw kwam daar verandering in. Er was niet alleen de introductie van kneedmachines en machines die het deeg in broodporties verdeelden, ook de traditionele houtoven maakte stilaan plaats voor efficiëntere systemen.

Een eerste verbetering was het gebruik van kolen om de oven te stoken. Hoewel men de oven beter en gelijkmatiger kon opwarmen en er minder warmteverlies was, waren kolen duur en zorgden ze

evenals hout voor ongewenste assen en stof in de bakkerij. Bovendien kon men de oven niet continue in bedrijf houden. Na iedere bakte diende de oven opnieuw aangestoken en opgewarmd.

Schematische voorstelling van een oven gestookt met kolen (ca. 1850). De vuurhaard (1) met brandende kolen is in de vloer ingebouwd en kan gedraaid worden als de oven opgewarmd is. De verbrandingsgassen warmden de oven gelijkmatiger op en warmteverlies werd voorkomen doordat de

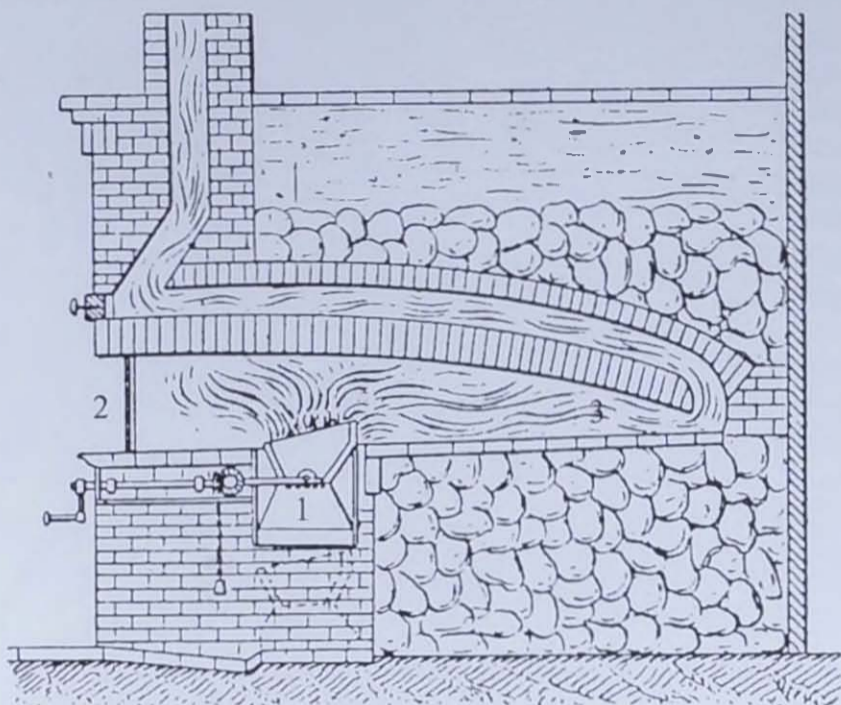

rookgassen (3) niet meer langs de ovenmond (2), maar over het ovengewelf naar de schouw geleid werden.

Naar: Detremmerie Annick. ⁽³¹⁾

Men probeerde ook om gas aan te wenden voor het opwarmen van de oven, maar een wezenlijke verbetering kwam er pas als men een systeem ontwikkelde waarbij stookruimte en bakruimte volledig van elkaar gescheiden werden. In principe kon men daarbij om het even welke brandstof gebruiken en kon men de oven continue gebruiken. Dat bespaarde tijd en geld.

Het eerste type dergelijke ovens noemde men *heteluchtovens*. De verbrandingsgassen van de stookruimte werden via kanalen onder en boven de ovenruimte naar de schoorsteen geleid. Op die manier kon men zelfs twee of meer ovenruimten gebruiken, zodat niet alleen meer broden tegelijk, maar ook verschillende soorten baksels tezelfdertijd gebakken konden worden.

Een ander type oven dat vooral in België opgang maakte tijdens het interbellum was de *heetwateroven*. Het enige verschil met de heteluchtoven was dat stoom gebruikt werd in de kanalen die de ovenruimten verwarmden. Als verwarmingsbron kon men kolen, gas of mazout gebruiken. Uiteindelijk deden ook elektrische bakovens hun intrede in de bakkerijen.

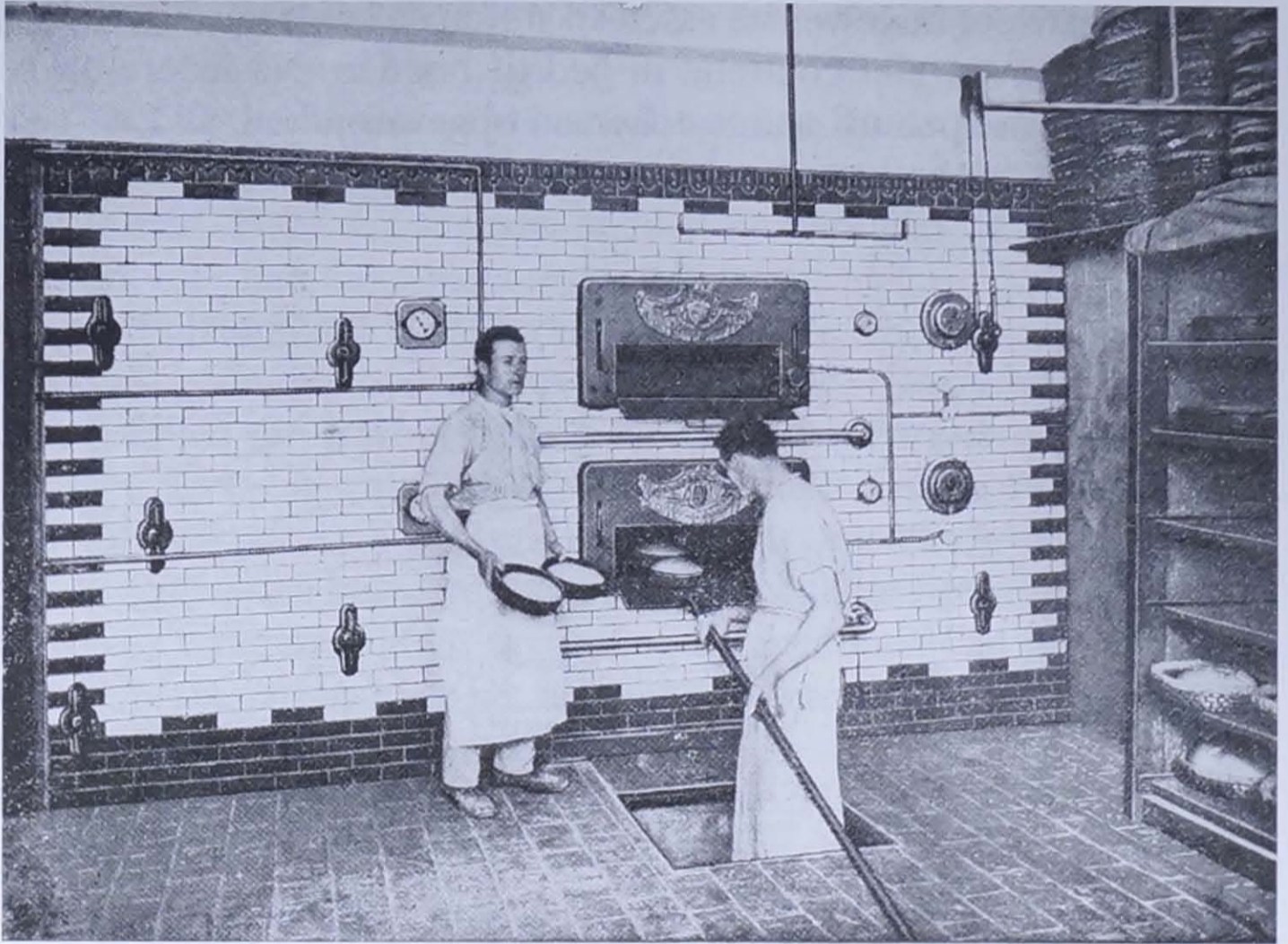

Heetwateroven anno 1920-1930. ⁽³²⁾

Na de afschaffing van het corporatisme in het bakkerswezen tijdens het Frans en Hollands Bewind en de schoorvoetende introductie van technische vernieuwingen in de loop van de 19^e eeuw stond niets meer het ontstaan van industriële bakkerijen in de weg. Vooral kapitaalkrachtige ondernemers zagen brood in de oprichting van bedrijven waar, door het inzetten van de nieuwste technische ontwikkelingen, brood in grote hoeveelheden kon geproduceerd worden. Die massaproductie moest, zoals bij andere producten die op industriële wijze vervaardigd werden, leiden tot goedkoper brood. Brood dat goedkoper zou zijn dan de officieel door de overheid vastgelegde broodprijzen (*broodzetting*). Bovendien zouden die grootbakkerijen tegemoet komen aan de toenemende vraag naar brood tengevolge van migratie van de bevolking van het platteland naar de stad. In Gent werd al in 1829 een dergelijke grootbakkerij opgericht. Vanaf het midden van de 19^e eeuw volgden er nog meer. Veel succes kenden deze bakkerijen blijkbaar niet, want de meeste moesten soms al na enkele jaren hun deuren sluiten. Met de oprichting van coöperatieven door de arbeidersklasse zelf zou daar echter verandering in komen. In het laatste kwart van de 19^e eeuw

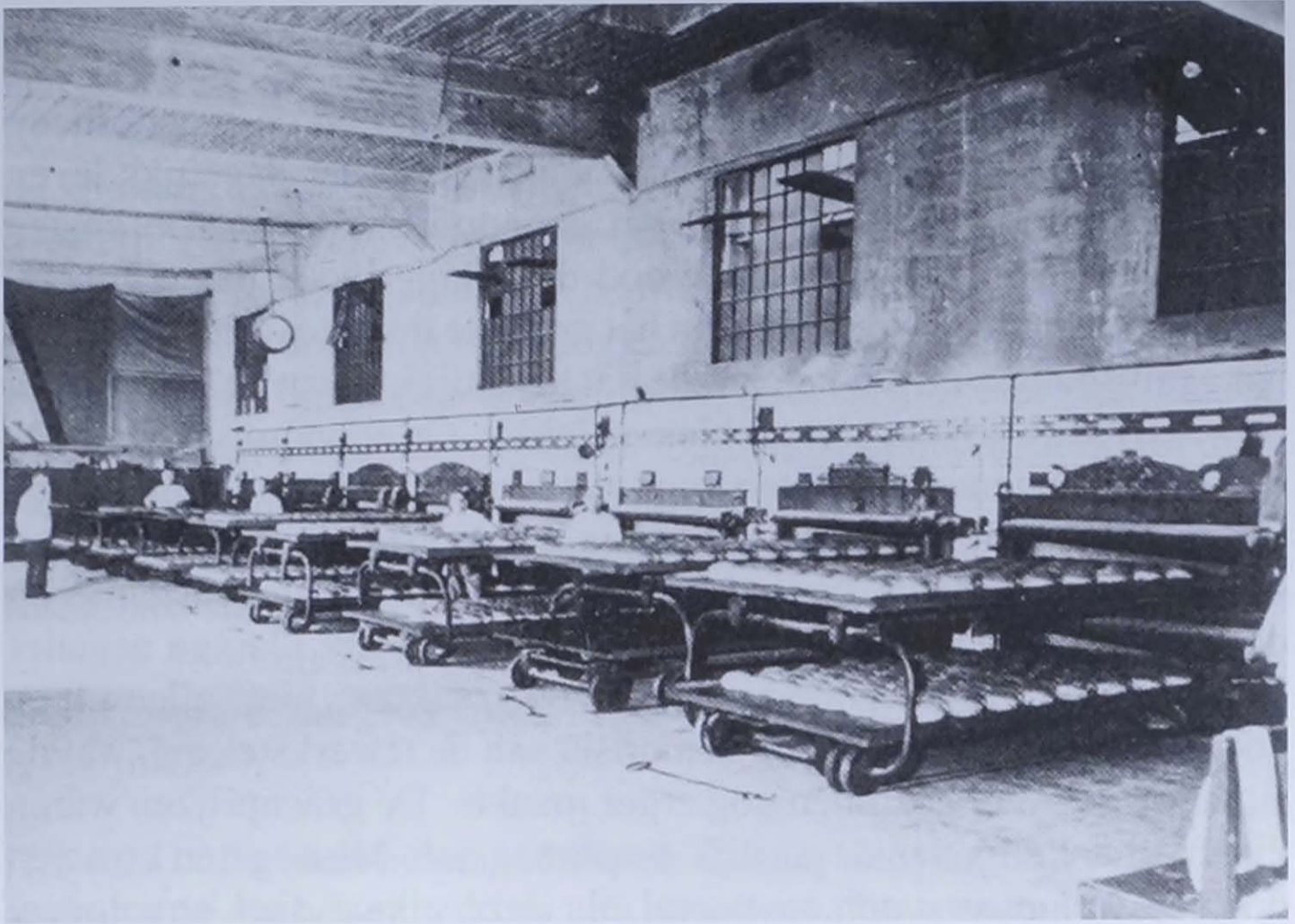

Uitrolbare heetwaterovens in de Coöperatieve Vooruit in Gent anno 1914.
(33)

verschenen in de steden diverse coöperatieven die verbonden waren met één of andere politieke partij of met een syndicale beweging. Dat die coöperatieven wel slaagden, lag niet zozeer aan de invloed van hun politieke achtergrond, maar wel aan een ver doorgedreven mechanisatie en het gebruik van de laatste innovaties op het gebied van kneedmachines en heetwaterovens.

De zelfstandige bakkers lieten zich niet onbetuigd en gingen zich verenigen. In Gent resulteerde dat in de oprichting van de *Vereenigde Bakkers*. Dat leidde onder andere tot uitwisseling van informatie, gemeenschappelijke initiatieven en het samen aankopen van grondstoffen. Zelfstandige bakkers gingen zich ook meer toeleggen op speciale broodsoorten en banketgebak. Vanaf het begin van de 20^e eeuw was er zeker in de steden een toenemend cliënteel voor dergelijke producten.

Na de Tweede Wereldoorlog verdwenen de laatste broodcoöperatieven. De zelfstandige bakkers en nieuwe grootbakkerijen, die vooral leveranciers zijn van supermarkten, handhaven zich tot op onze dagen. Dit zowel in de stad als in de dorpen te lande.

BROOD EN HET SOCIAAL-ECONOMISCH LEVEN

Brood was altijd een essentieel voedingsmiddel en de graanprijzen waren een belangrijk gegeven, niet alleen voor het dagelijks leven van de mensen, maar ook voor het economische leven. De kosten voor voedingsmiddelen, waar brood de belangrijkste plaats innam, vormden voor de gewone mensen het grootste deel (tot driekwart) van het gezinsbudget en dat betekende dat een stijging van de prijzen van tarwe en rogge vrij vlug tot problemen leidde. Op een economisch vlak was het zo dat toenemende kosten voor voeding een vermindering van de koopkracht tot gevolg had. Op termijn leidden stijgende graanprijzen ook tot hogere lonen, wat op zijn beurt, zowel de concurrentie op de markt verscherpte als het inkomen van de betere klassen negatief beïnvloedde. Hoge graanprijzen veroorzaakten niet alleen een voedselcrisis, maar vaak ook een crisis van de tewerkstelling, wat de situatie voor veel gezinnen nog erger maakte. De graanprijzen waren direct afhankelijk van de jaarlijkse opbrengsten. Misoogsten kwamen destijds wel meer voor en vooral als deze elkaar snel opvolgden, leidde dat tot hongersnood en crisis.

In 1124 volgde na een strenge winter en een koude en natte lente, een koele en natte zomer met als gevolg een slechte oogst en hongersnood tot na de zomer van 1125. Veel mensen kwamen om van de honger en ziekten die in zo'n omstandigheden de kop opstaken. ⁽³⁴⁾ ⁽³⁵⁾

Vanaf het voorjaar van 1313 volgde een periode van slechte weersomstandigheden met vooral veel regen. Dit leidde tot opeenvolgende misoogsten en de onvermijdelijke hongersnoden. De crisis bereikte een hoogtepunt in de maanden mei tot september 1316 als in Vlaamse steden talrijke mensen omkwamen van ontbering en ziekte. ⁽³⁶⁾ Dat is slechts een greep uit een lange reeks van misoogsten tengevolge van slechte weersomstandigheden en de catastrofale gevolgen die ze veroorzaakten.

Het zijn echter niet alleen misoogsten die voor problemen zorgden, ook de met een regelmaat van een klok weerkerende oorlogsomstandigheden met hun begeleidende opeisingen, bezettingen, blokkades, embargo's, enzovoort, zorgden voor graanschaarste en uit de pan rijzende prijzen.

Als eind 18^e, begin 19^e eeuw aardappelen een belangrijk deel van de voedselvoorziening gingen innemen, betekende dat een verminderde afhankelijkheid van granen. Toch zou men in het midden van de 19^e eeuw ervaren dat hongersnoden nog altijd konden toeslaan. De winter van 1844-1845 was streng geweest en nogal wat graanvelden waren verwoest door de vorst. Op die velden werden, zoals men gewoonlijk

pleegde te doen, in het voorjaar nog aardappelen aangeplant. De laatste week van juni dook plots een nieuwe ziekte op, eerst in het Kortrijkse, weldra in heel het land. Het loof verkleurde en verwelkte, de knollen in de grond rotten. Tegen half oktober had de ziekte zich over bijna heel West-Europa verspreid.

De aardappelopbrengst in 1845 bedroeg nog geen 10% van de normale opbrengst. De opbrengst van rogge, het andere hoofdvoedsel van de gewone man, bleef ook onder de verwachtingen. Het jaar daarop bleef de plaag aanhouden, maar de opbrengst beliep toch 40 tot 50% van de normale opbrengst. Dat jaar mislukte echter de roggeoogst. De prijzen van voedsel rezen de pan uit: in het arrondissement Tielt-Roeselare steeg de prijs van een roggebrood van 14 c. in 1844 tot 21 c. in 1846 en zelfs 34 c. in 1847. Aardappelen gingen per honderd kilogram van 3,65 frank in 1844 tot 9,13 frank in 1846 en 12,5 frank in 1847. ⁽³⁷⁾

Het verwondert dan ook niet dat men vroeger alle mogelijke middelen aanwendde om het onheil van een misoogst af te wenden. Niet alleen het dagelijks weerkerende *geef ons heden ons dagelijks brood* in het gebed, maar ook de talrijke ommegangen, processies en bedevaarten die er overal georganiseerd werden, moesten bijdragen om misoogsten te voorkomen.

Eerst in de tweede helft van de 19^e eeuw, wanneer grote hoeveelheden graan uit de Verenigde Staten ingevoerd werden, kon men hongersnoden echt gaan voorkomen. Alleen tijdens de twee wereldoorlogen zou de voedselvoorziening nog voor problemen zorgen. Brood, bloem en veel andere voedingsproducten werden gerantsoeneerd. Diegenen die zelf brood wilden bakken, betaalden op de zwarte markt hopen geld voor meel dat vaak van slechte kwaliteit was.

Stijgingen van de graanprijzen waren vaak aanleiding voor rellen en opstanden. De overheid heeft dan ook altijd geprobeerd om door allerhande maatregelen de graan- en broodprijzen onder controle te houden. Die maatregelen gingen van controle op de graanhandel tot reglementen op de samenstelling, het gewicht en de prijs van het brood bij de bakker en op de markten.

De nering van de bakkers was er als de kippen bij om zich bij de overheid te beklagen als ze ergens ongeoorloofde concurrentie zagen: zo bijvoorbeeld als mensen van buiten de stad brood kwamen verkopen in de stad. Dat nagenoeg dezelfde reglementen in verband met de samenstelling en de prijs van het brood steeds weer opduiken in nieuwe ordonnantiën van de overheid, laat vermoeden dat de

bakkers ook niet vrijuit gingen en dat misbruiken vaak voorkwamen en een bijna niet uit te roeien ziekte waren.

Een verordening van augustus 1782 van het Gentse stadsbestuur geeft misschien nog best weer waarover het ging: *De bakkers zullen de stukken deeg die zij afsnijden of separeren om brooden van te maeken, wegen, fil a fil dat sy die afsnijden of separeren, ende sullen de selve stukken even als de gemaekte brooden, van wat specie die zijn, tarwe, mesteluijn, rogge ofte corinte brooden, moeten wegen, zoo in deege als gebakken respectivelijk, ten minsten het gewigte bij de voorzeyde Ordonnantie (...) gefixeert, op de boete van vijf schellingen grooten van ider brood, dat bevonden sal worden ruim te weghen, mitsgaders dat de zelve brooden zullen wezen verbeurt ten profyte van den armen voor de eerste reyse, ende in cas van hervallen, van daer-en-boven te zullen arbitrairelijk gestraft worden.*

De verordening voorzag ook in strenge controles: *de warrandeerders van den broode ende gezwoörne van de Neiringhe der Bakkers zullen ten minsten twaelf mael in ieder jaer, ende bovendien zoo dikwijls als zij het goedvinden, de visite doen in de huysen der bakkers, midsgaders door het wegen van de brooden ende stukken deeg voorzeyd, onderzoeken, of er gecontraveniert word aen de Ordonnantie op den pegel (...)* ⁽³⁸⁾

Het einde van het Ancien Regime veranderde blijkbaar niets aan de frauduleuze praktijken van sommige bakkers en ook onder het Frans Bewind dienden reglementen uitgevaardigd met betrekking tot de samenstelling, het gewicht en de prijs van het brood. De *prijszetting* van het brood zou tegen het einde van de 19^e eeuw overal afgeschaft worden, maar dat belet niet dat de overheid tot op onze dagen de prijsontwikkelingen van brood en andere essentiële voedingsmiddelen met argusogen blijft volgen. Overigens is brood, samen met een resem andere producten, sinds geruime tijd opgenomen in de index van de consumptieprijzen en die is bepalend voor eventuele loonstijgingen...

Jan CAMERLINCKX

Bronnen:

1. BEYENS L., *De graangodin. Het ontstaan van de Landbouw*, Amsterdam/Antwerpen, 2004, p.104-114.
2. BEYENS L., a.w., p.106.
3. DEVLIEGHER L., *Landelijk en ambachtelijk leven*, Brugge, 1992, p.143.
4. PHILIBERT J. en ROUX O., *Génie rural*, Paris, 1927, p.122.
5. BRONGERS J.A. en WOLTERING P.J., *De prehistorie van Nederland*, Haarlem, 1978, p.48.
6. FERDIÈRE A., *Les campagnes en Gaule Romaine*, deel 2, Paris, 1988, p.76-81.
7. BAUMGARTEN F. en GRAF L., *Manuel du constructeur de moulins et du meunier*, Paris, 1905.
8. DEVLIEGHER L., *Rosmolens in de Vlaamse kuststreek*, in Biekorf nr.76 (1975-1976), p.295-302.
9. DEVLIEGHER L., a.w., p.301.
10. STOCKMAN L., *Geschiedenis van Aalter*, Aalter, 1979, p.231-233. Met verwijzing naar RAG, Land van de Woestijne nr. 207 en nr.14.
11. Mondelinge mededelingen van Richard Gevaert (1985) en Etienne Van Eeghem (2008).
12. DEVLIEGHER L., *Landelijk en ambachtelijk leven*, Brugge, 1992, p.165.
13. Ibidem
14. BAUMGARTEN F. en GRAF L., a.w., p.5.
15. FERDIÈRE A., a.w., p.76-81.
16. FERDIÈRE A., a.w., p.76-81.
17. STOCKMAN L., *Historisch geografische ontwikkeling van de Villa Halefra tot de parochie Aalter*, overdruk uit Appeltjes van het Meetjesland, 1968, p.25-26. Met verwijzing naar VERHULST A. en GIJSSELING M., *Le compte général de 1187, connu sous le nom 'Gros Brief' Et les institutions financières du comté de Flandere au douzième siècle*, p.143.
18. VERHOUSTRAETE A., *Molens binnen het maalggebied van het Land van de Woestijne*, in Appeltjes van het Meetjesland, nr.2, 1950, p.32-48. Met verwijzing naar RAG, Land van de Woestijne, nr.13-15.
19. VERHOUSTRAETE A., a.w., p.32-48.
20. Stokerijgist is afkomstig van de jeneverstokerijen.
21. ZIEHR W., *Brood. Van de steentijd tot nu*, Tielt, 1984.
22. MACHEREL Cl. en ZEEBROEK R., *Brood doet leven. Betekenis en rol van het brood in Europa*, Brussel, 1994.
23. DE CRAENE Fl., *Vakboek van de bakker*, Brussel, 1926.
24. WEYNS J., *Bakhuis en broodbakken in Vlaanderen*, Sint-Martens-Latem, 1963.
25. VAN TWEMBEKE J., *Bakhuizen in de Pinte en Zevergem... Een vergeten traditie*, in Jaarboek 'Heemkring Scheldeveld', nr.34, 2005, p.125-158.
26. DE CRAENE Fl., *Vakboek van de bakker*, Brussel, 1926.
27. DAMBRUYNE J., *Corporatieve middengroepen. Aspiraties, relaties en transformaties in de 16de-eeuwse Gentse ambachtwereld*, Gent, 2002.
28. STOCKMAN L., *Geschiedenis van Aalter*, Aalter, 1979, p.233.
29. STOCKMAN L., *Geschiedenis van Aalter*, Aalter, 1979, p.391-392.
30. STOCKMAN L. e.a., *Geschiedenis van Lotenhulle*, Aalter, 2006, p.113.

31. DETREMMERIE A., *'t Is voor de bakker. De mechanisering van de brood- en banketbakkerij*, Gent, 1986, p.25.
32. DE CRAENE Fl., *Vakboek van de bakker*, Brussel, 1926.
33. Ibidem
34. VAN CAENEGEM R.C., *Galbert van Brugge. De moord op Karel de Goede*, Antwerpen, 1978, p.78-79.
35. BUISMAN J., *Duizend jaar weer, wind en water in de Lage Landen*, deel 1, Franeker, 1995, p.301-303.
36. BUISMAN J., a.w., deel 2, 1996, p.52-68.
37. SCHEPENS L., *De provincieraad van West-Vlaanderen 1836/1921*, Tielt, 1976, p.40.
38. DETREMMERIE A., a.w., p.52.

LAND VAN DE WOESTIJNE

Tijdschrift van de Heemkundige Kring Aalter, gesticht in 1977.

Verschijnt in maart, juni, september en december.

Uitgegeven met steun van het Gemeentebestuur van Aalter,
het Provinciebestuur Oost-Vlaanderen en de Vlaamse Gemeenschap.

Verantwoordelijke uitgever: Jan Defruyt, Kestelstraat 67, 9880 Aalter

Bankrekening : nr. 442-6594361-40 - Heemkundige Kring Aalter.

Lidmaatschapsbijdrage : gewone leden : € 12,50

steunende leden : € 25,00 of meer

Overname uit het tijdschrift is toegelaten mits schriftelijke toelating van de redactie. Iedere auteur is verantwoordelijk voor de inhoud van zijn tekst.

BESTUUR

Voorzitter : Willy STEVENS, Groenevijvers 8, 9910 Knesselare
09 374 44 58 - willystevensl@skynet.be

Ondervoorzitter : Peter LAROY, Brouwerijstraat 84, 9880 Aalter
09 375 14 86 - peter.laroy@pandora.be

Secretaris : Jan CAMERLINCKX, Schuurlo 12, 9880 Aalter
09 374 79 82 - jan.camerlinckx@skynet.be

Ledenbeheer : Eliane DE POORTER, Leurebroekdreef 1, 9880 Aalter
051 68 89 91 - arnelidepoorter@pandora.be

Penningmeester : Dries ALYN, Bellemstraat 49, 9880 Aalter
09 374 23 60

Redactie en layout : Jan DEFRUYT, Kestelstraat 67, 9880 Aalter
09 374 65 81 - jan_defruyt@scarlet.be

LEDEN : Robert VERHELST, Stationsstraat 74, 9880 Aalter
09 374 41 36 - robert.verhelst@scarlet.be

Roger BAECKELANDT, Ekenakker 2, 9880 Aalter
09 375 13 77 - roger.baeckelandt@scarlet.be

Walter VERVALLE, Langendamdreef 62, 9880 Aalter
09 374 54 63 - walter39be@yahoo.com

MEDEWERKERS : Erik WILLE, St.-Pietersveld, 8750 Wingene
051 65 50 29 - erik.wille@skynet.be

Etienne VAN EEGHEM, Ter Weibroek 53, 9880 Aalter
09 374 76 81 - etienne.vaneeghem@skynet.be

INHOUDSTAFEL

Roger BAECKELANDT	Aalternaar gefusilleerd te Brugge.	3
André DE KÉ	Achteruitkijkspiegel: In 't zwart.	16
Walter VERVALLE	Bos- en jachtwachter te Bellem.	17
Roger BAECKELANDT	De familie Van Landeghem.	23
Jan CAMERLINCKX	Een vliegtuigongeval in 1933.	33
Jan CAMERLINCKX	Het eten is gereed: Ons brood.	35

Land van de Woestijne



Tijdschrift van de
Heemkundige kring „Arthur Verhoustraete” Aalter

32e jaargang - nr. 2 - 2009

Driemaandelijks (april, mei, juni 2009)

Afgiftekantoor: 9880 Aalter

P209393

Provincie Overijssel
Centrale Bibliotheek

Centrale Bibliotheek

Land van de Woestijne



Tijdschrift van de
Heemkundige kring „Arthur Verhoustraete” Aalter

32e jaargang - nr. 2 - 2009

OVER HET MOORDLIED

‘DE LAFTE MOORD TE MARIA-AELTRE,

op de genaamde Frederick Van Daele

door de moordenaar JAN CANEPEEL’ (1919)

Bij het verzamelen van archiefmateriaal voor ons ruim tien jaar geleden verschenen boek *Roversbendes van Vlaanderen*, botsten wij dankzij toedoen van Roger Hessel op een nog onbekend moordlied. Het lied ging over een moord te Sint-Maria-Aalter maar over datering en context was niet zoveel terug te vinden. De voorbije jaren vielen echter wat ons betreft een aantal stukjes van de puzzel in elkaar. In dit artikel proberen wij de context van de misdaad te kaderen. ⁽¹⁾

BARRE TIJDEN...

Toen in 1918 de Eerste Wereldoorlog op zijn einde liep, nam de criminaliteit toe. Steeds vaker deden verhalen de ronde over diefstal, inbraak, geweldpleging en zelfs moord. Ook toen de oorlog was afgelopen, bleef dit schering en inslag. Politie en juridisch apparaat waren ontwricht en een aantal mensen profiteerden van deze situatie. De kranten brachten iedere dag berichten over misdaadactiviteiten allerhande. Sommige van deze misdaden waren toe te schrijven aan echte ‘bendes’. In deze periode en tijdgeest zijn bijvoorbeeld de *Zwarte Bende van Galmaarden*, de *Bende van Adegem* of de *Bende Van Hoe-Verstuyft* te situeren. ⁽²⁾

Smokkel en diefstal waren in de oorlog soms nodig om te overleven, maar bleken ook in vreedstijd een gemakkelijke manier om aan geld te komen. Liever dan op het land of in de fabriek te gaan werken, waren er een aantal mensen die verder wilden doen zoals ze reeds een tijdje bezig waren. Kwam daar nog bij dat de prijs van een mensenleven in waarde was gedaald en het normbesef niet altijd voor iedereen duidelijk was.

Tot slot was er uiteraard een heel eenvoudig praktisch gegeven: er waren wapens in overvloed. Afgezwaaide of gedeserteerde militairen deden voor ze het leger verlieten nog een graai in het munitiedepot of namen wat extra stukken wapenrusting mee. Heel wat kladlopers hadden op kosten van ‘*vadertje staat*’ een kosteloze opleiding gekre-

gen om deze tuigen te gebruiken. Dienstplichtigen die van het front terug thuis kwamen, konden in bepaalde gevallen niet meer aarden en raakten op het slechte pad. Kortom, er waren een aantal voorwaarden die het gemakkelijk maakten om in de criminaliteit te belanden.

EEN BENDE AAN HET WERK?

Ook in Aalter en omgeving dwalen een aantal dergelijke figuren rond. *Begin december 1918* dringen rond middernacht dieven binnen bij Kamiel De Fauw, die in St.-Maria-Aalter woont. De bandieten overweldigen de man en eisen geld. Wanneer het naar hun zin niet vlug genoeg gaat, schieten ze hem een kogel in de borst. De man overleeft de overval maar blijft gedeeltelijk verlamd. Cordula Carlier, echtgenote van De Fauw, wordt vervolgens gedwongen de 'geldponk' te tonen. De inbrekers vinden 20 000 Duitse Marken en slaan vervolgens op de vlucht.

Uit de ondervraging van vrouw De Fauw kan de politie aanvankelijk weinig opmaken. Zij heeft twee misdadigers gezien. De grootste van de twee had de leiding. Een onderzoek van de omgeving levert nog een paar zaken op. De politie vindt een soldatenschoen en de hulzen van twee kogels. Die hulzen zijn onmiskenbaar afkomstig uit een militair wapen. Er dient dus in de richting te worden gezocht van voormalige militairen.

Een paar weken later, op *22 december 1918*, doet iets gelijkaardigs zich voor in St.-Joris-Ten-Distel. Louise Degraeve is alleen thuis. Plots staan er drie kerels voor haar. Een van hen plaatst een revolver op haar borst en eist geld. De vrouw gehoorzaamt en wordt voor de rest met rust gelaten. Hier bedraagt de buit 3000 Duitse Marken en twee briefjes van 100 frank. Een deel van het geld vindt men 's anderendaags terug in het veld.

Op *31 december* van datzelfde jaar zijn het wellicht opnieuw dezelfde booswichten die binnendringen bij Hendrik Maenhout in Beernem. Maenhout en zijn vrouw krijgen een paar flinke klappen. Onder bedreiging van (alweer) een wapen geven zij hun centen af. De overvallers nemen 2000 Duitse Marken en 70 frank mee. Ze graaien ook een uurwerk en twee zilveren oorringen mee. Daarna wordt het even kalm. Wordt de grond te heet onder de voeten van de misdadigers?

Of hebben zij voldoende buit binnen gehaald om het even rustiger aan te doen?

Begin juni 1919, op 'Sinksenzondag', wordt de streek echter opnieuw opgeschrikt. Frederik Van Daele is een 86-jarige herbergier die in St.-Maria-Aalter woont, op de weg naar Doomkerke. Hij baat er herberg 'de Oude Brabander' of 'Brabandzoon' uit. Zijn echtgenote Marie De Bleeker gaat op deze hoogdag naar de vroegmis.⁽³⁾ Nadat zij vertrokken is, komt een jongeman de herberg binnen. Hij bestelt een pint bier. Van Daele draait zich om en wil het gevraagde uitschenken. Bijna onmiddellijk krijgt hij een zware klap in zijn nek. De oude man valt bewusteloos op de grond. De aanrander sleept Van Daele koelbloedig naar een andere kamer. Met een kleine bajonet steekt de overvaller tot zes keer in het weerloze slachtoffer. Van Daele geeft de geest. Vervolgens doorzoekt de moordenaar vlug de woning maar komt van een kale reis terug: hij vindt niet meer dan 200 frank en laat zelfs 1900 frank liggen.

Bij haar terugkomst van de mis ontdekt de echtgenote van Frederik Van Daele het gruwelijke tafereel. Zij slaat onmiddellijk alarm. Het dorp staat in rep en roer. Een massa volk komt zich van deze moord vergewissen. Al vlug wordt de naam van Jan Canepeel genoemd. Canepeel is afkomstig uit Knesselare maar woont sinds enkele maanden officieel in St.-Maria-Aalter *'bij zijn lief'*. De mensen van St.-Maria-Aalter kennen zijn reputatie en een getuige heeft *"hem uit 't koorn zien komen"*. Nog diezelfde avond wordt Canepeel aangehouden in Knesselare. De politie voert de verdachte mee naar de herberg van Van Daele. Nog steeds verdringen tientallen nieuwsgierigen zich. Beseft Jan Canepeel pas nu wat hij heeft aangericht? Krijgt hij daarom meteen berouw? In elk geval, korte tijd later bekent Canepeel de moord en wordt hij meegevoerd naar Gent.

EEN MOORDLIED VAN VICTOR BEKAERT

De moord op de oude Van Daele zorgde dus voor heel wat beroering in de streek. De misdaad werd meteen opgepikt door marktzanger Victor Bekaert. Zoals bekend vervulde de marktzanger de rol van nieuwsverspreider. In het geval van een lied dat een moord bezingt, (een moordlied dus) was enige sensatie nooit ver weg. Hij moest het ijzer smeden terwijl het heet was. De bedoeling van de zanger was immers niet alleen om het nieuws te verspreiden, maar ook om een

centje bij te verdienen: de tekst van het lied werd gedrukt en tegen een kleine vergoeding aan de man gebracht. Hoe actueler en hoe wreder, hoe meer interesse vanwege het publiek.

Uit de tekst van het lied over de moord op Van Daele blijkt overigens ook dat de marktzanger meestal vertrok van een aantal gemeenplaatsen en die dan aanvulde met de details van de moord of kruidde naar eigen inzicht. Sommige passages uit het lied zijn met andere woorden ook gewoon toepasbaar op andere situaties. ⁽⁴⁾

Dit is de tekst zoals die is bewaard in de collectie van Roger Hessel:

De laffe moord te Maria-Aeltre
op de genaamde Frederick Van Daele,
door de moordenaar JAN CANEPEEL

1

*Men vindt toch vele slechte menschen
Die bezeten zijn van het kwaad
Die hunne eer en deugd verwenschen
En ook tot alles zijn in staat
Een bewijs zal ik hier nu geven
Zijn lijden was waarlijk zeer groot
Nu heeft hij een misdaad bedreven
Die man zoo laffelijk vermoord*

Refrein

*Dienen man die zuchtte zoo teer
Lieve vriend ach slaat mij niet meer
Ik heb u niets misdaan
Ach houdt toch op van slaan
Maar dien beul die sloeg ongehoord
Op dien braven man daar maar voort
En zoo stierf hij aldaar
Als een martelaar*

2

*Des morgens wierd hij dan gevonden
Al door zijn vrouw in haar huis
En gansch overdekt met wonden
Lag daar versteven in zijn bloed
Als die man daar nu was gestorven
Ontroofde die lafaard zijn geld*

6

*Die kerel door het kwaad bezeten
Vluchtte dan weg door het veld*

3

*De menschen die gingen aan 't weenen
't Was huilen al van zielesmert
Zij zakten echter schier door hunne beenen
Dat trof hen zeer diep in het hert
Men liep dan al zuchten en kermen
Om de policie en de wet
Die kwamen ook spoedig opdagen
Elk was nu verschrikt en bevreesd*

4

*'t Parket is dan ook aangekomen
Getuigen werden onderhoord
En dan heeft men ook vernomen
Wie dat er daar pleegde die moord
Gendarmen wierden uitgezonden
Op zoek achter den moordenaar
Zij hebben hem seffens gevonden
Hij dacht niet op list of verraad*

5

*Wanneer die man nu was begraven
Was er daar veel volk komen zien
Die zich ook ter kerke begaven
Om hun leedwezen aan te bien
De menschen zijn teneer geslagen
Die man was hun altijd getrouw
Nu is hij waarlijk te beklagen
Zijn dood brengt hun 't herte vol rouw*

Slotrefrein

*Moordenaar gij hebt veel misdaan
Van alzo die man dood te slaan
Ja zijn onschuldig bloed
Blijft steeds in uw gemoed
Zijnen geest zal bij dag en nacht
Altijd zweven in uw gedacht
Gij vindt tot uw hertzeer
Op aarde geen rust meer*

EEN BENDE AAN HET WERK (BIS)?

Zonder dat de politie het wist, had ze een sleutelfiguur vast van een *'bende'* die in de streek heel wat misdaden had gepleegd. Na de overvallen in St.-Joris-Ten-Distel en Beernem had de politie telkens wel vermoedens gehad, maar de bewijzen ontbraken. Bij de moord op Frederik Van Daele was Jan Canepeel overduidelijk de hoofdverdachte. Intussen viseerde de politie ook een aantal andere mannen die samen een *'bandietenbende'* zouden vormen.

Naast de 18-jarige Jan Canepeel maakten volgende personen deel uit van de *'bende'*:

- Maurice Canepeel uit Knesselare;
- Cyriel Canepeel uit Knesselare, soldaat en verblijvend in Gent;
- Maurits Neyrinck, fabrieksarbeider uit St.-Joris-Ten-Distel;
- Alfons Minjauw, wever uit Knesselare;
- Frans Cornelis, aardewerker uit Aalter;
- Leon Dewispeleare, een veekoopman van Lede maar geboren te Knesselare.

In juni 1920 kwamen enkele zaken voor de rechtbank in Gent. In de zaak De Fauw werden zowel Jan Canepeel als Maurice Canepeel opgeroepen. Zoals wel meer gebeurde, schoven beide booswichten de schuld en de verantwoordelijkheid in elkaars schoenen. In de getuigenbank verschenen ook Fons Minjauw (zelf intussen reeds veroordeeld tot 13 jaar gevangenis voor moord) en Leo De Wispelaere (eerder veroordeeld tot 7 jaar gevangenis). Deze laatste verklaarde dat Jan Canepeel hem had verteld dat hij met Maurice Canepeel een goede slag had geslagen in Aalter. Vooral Maurice probeerde er onderuit te komen. Hij had zich zelfs een vals alibi verschaft. Een zekere Celine De Bel kwam getuigen dat Maurice de nacht van de misdaad in haar huis had geslapen. Uit een relaas van een wachtmeester van de gendarmen werd evenwel duidelijk dat die De Bel *'het lief'* was van Maurice Canepeel en dus zeker niet te vertrouwen. Voor de overval op De Fauw kreeg Jan Canepeel 10 jaar dwangarbeid. De ontkenkende houding van Maurice beviel de rechtbank niet. Hij kreeg het dubbele cadeau: 20 jaar dwangarbeid.

Korte tijd nadien kwam Jan Canepeel voor het hof van assisen voor de moord op Frederik Van Daele. Er was niet veel twijfel mogelijk. Hij werd veroordeeld tot levenslange dwangarbeid, bovenop de 10

jaar dwangarbeid die hij reeds had gekregen. De anderen bleven voorlopig buiten schot.

Pas rond de jaarwisseling van 1921-1922 had het gerecht van Brugge voldoende bewijzen om ook de anderen te klissen. In deze periode werd overigens ook het proces rond de beruchte *Bende van Adegem* gevoerd (februari-maart 1922). Wellicht om die reden omschreven sommigen het losse samenwerkingsverband rond Canepeel als een heuse 'bende'. De omvang noch de lijst met misdaden evenaarde natuurlijk die van de beruchte bende Merci-Naudts uit Adegem. De kranten overdreven wanneer zij schreven over Canepeel en de zijnen: "*'t Is eene wel ingerichte rooversbende die binst en na den oorlog haar misdadig werk verrichtte in de streek van Knesselare, Aelter, Beernem, St.-Joris-ten-Distel, enz. Ze was de schrik der bevolkingen aldaar, want menigeen zou in den beginnen misschien reeds inlichtingen kunnen verschaft hebben over de bende indien zij niet gearzeld hadden uit vrees voor wraak.*" Het feit dat de bevolking in 't Hoekske niet gearzeld had om Canepeel aan te geven als de moordenaar van Van Daele, bewees alvast dat de vrees voor deze criminelen in realiteit best meeviel.

Anderzijds was er natuurlijk wel sprake van meer dan alleen maar wat kleine criminaliteit. Op het proces in mei 1922 bleek immers dat de betrokkenen elkaar ontmoetten te Brugge "*in twee nabijgelegen herbergen van het Park, die ook tot 'rendez-vous' dienden voor de beruchte bende van Adegem*". Maar eenmaal op dit punt gekomen, ontspoorde de fantasie: "*Beide benden kenden goed elkander, doch zij wrochten elk op haar eigen*". Ook over de bewapening van de Canepeels, Dewispelaere en Cornelis liet men de fantasie de vrije loop. Zowel in St.-Joris als in Beernem hadden zij wapens gebruikt, maar, zoals wij aangaven, die wapens lagen in die tijd nog vaak voor het grijpen. In de berichtgeving werd dit aangedikt. De bende zou in Brugge beschikt hebben over "*eene wapenzaal (met geweren, revolvers, dolken, enz.), ..., waer zij speelden en feestten met de opbrengst hunner misdaden en diefstallen*". Dit lijkt verdacht veel op het geromantiseerde beeld van een 'rovershol', zoals dat in populaire literatuur terug was te vinden. Een ander verslag benaderde wellicht dichter de waarheid wanneer de opsteller schreef dat de bende, "*vermoedende dat zij verbrand was, ... in allerhaast de geweren had vernietigd die in een van de bedoelde herbergen verborgen waren.*" Een paar geweren of een wapenzaal, het scheelt toch wel best een slok op de borrel.

Een gelijkaardig aandikkend woordgebruik stellen wij vast wanneer het over de misdadigers zelf gaat. “*Echte galgenazen,*” zo klinkt het na hun arrestatie. Tijdens de rechtszitting ziet men het dan weer helemaal anders: “*De beschuldigen waren geene gewone bandieten met brutale en schaamteloze uitdrukkingen en die in ieder hunner woorden en gebaren hun slecht karakter verraden. Uitzondering gemaakt voor Frans Cornelis (die een schepsel is van dit laatste kaliber), bevond men zich hier tegenover vier jongelingen met deftig voorkomen en die zich ter hunner verdediging, zeer verstandig uitdrukten, zelfs eene gekunstelde beleefdheid vertoonend in hunne antwoorden.*” De mannen in de beklaagdenbank beantwoordden dus helemaal niet aan de (alweer) stereotiepe voorstelling die men van ‘rovers’ of ‘bendeleden’ had. Waarmee overigens ook maar meteen is aangegeven dat schijn kan bedriegen.

In elkgeval, begin juni 1922 hoorden de beklaagden hun vonnis uitspreken voor het assisenhof van West-Vlaanderen. Voor de overval in Beernem stonden naast Jan Canepeel en Maurice Canepeel ook Cyriel Canepeel, Frans Cornelis en Leon Dewispelaere in de beklaagdenbank. Ook nu weer probeerde de ene booswicht de andere zwart te maken. Maurice Canepeel ontkende andermaal alle betrokkenheid: naar eigen zeggen stond bij buiten en hield de wacht. Hij zou ‘*geen cens*’ gekregen hebben. Jan Canepeel daarentegen kon het allemaal niet veel meer schelen. Uiteindelijk kreeg hij nog eens 20 jaar dwangarbeid toegewezen. Cyriel Canepeel en Leon Dewispelaere kregen eveneens 20 jaar dwangarbeid voor deze overval. Bovendien werden zij uit het leger gezet. Maurits Canepeel en Cornelis hoorden zich tot vijftien jaar dwangarbeid veroordelen. Ook voor de andere overval kregen de betrokkenen straffen die varieerden tussen 5 en 15 jaar opsluiting.⁽⁵⁾

TOT SLOT

Meer dan het moordlied in eerste instantie deed vermoeden, zette het ons op het spoor van een klein groepje criminelen die in de streek Aalter-Beernem-Knesselare in de eerste maanden na de *Groote Oorlog* voor terreur zorgden. Misschien waren zij ook wel reeds tijdens de oorlog actief, maar dit is moeilijk te achterhalen. Zoals zo vaak het geval is, zullen een aantal kleinere vergrijpen (diefstallen, inbraken) wellicht niet in het openbaar zijn gekomen en zullen ook

de betrokkenen zelf de lippen daarover stijf op elkaar hebben gehouden. In de geest van de tijd koppelden sommigen de misdaden aan elkaar en hadden ze het over een heuse 'bende'. Wellicht moet dit niet worden overdreven en was deze 'bende' niet de 'schrik der bevolkingen aldaar'. Maar voor de slachtoffers maakte dit alvast niet veel meer uit ...

Peter LAROY

Bronnen:

1. Volkskundige Roger Hessel heeft een uitgebreide collectie liederen van markt-zangers en publiceerde eerder ook over het thema, o.a. over Tamboer. Met dank voor het bezorgen van deze liedtekst.
2. Zie P. LAROY, *De Roversbendes van Vlaanderen*, Eeklo, 1997; H. NOTTEBOOM, *De Bende van Adegem*, Maldegem, 1994, p.23-31.
3. Met dank aan Louise Laroy en Marthe Laroy voor het opzoekwerk in het Gemeentearchief Aalter, Bevolkingsregisters. Zij wezen er terecht op dat Van Daeles echtgenote 37 jaar jonger was en wellicht Van Daeles tweede vrouw was. Nadat zijn echtgenote in 1912 was overleden, hertrouwde hij inderdaad in juni 1914.
4. Zie voor dit mechanisme de inleiding van de bijdrage van W. BRAEKMAN, Drie marktliederen bij moorden in het Meetjesland in *Appeltjes van het Meetjesland*, jb. 56 (2005), p.49-57. In dat artikel is ook de integrale tekst te vinden van een ander moordlied dat betrekking heeft op Aalter en waar wij de context over brachten in een bijdrage eerder in dit tijdschrift verschenen: P. LAROY, Messentrekkerij te Aalter in 1897. De moord op Oscar Hellebaut in *Land van de Woestijne*, jg. 26 (2003), p.11-21.
5. Reconstructie van deze misdaden en deze rechtszaken op basis van fragmenten uit 't *Getrouwe Maldegem*, 15 juni 1919; 13 juni 1920; 20 juni 1920; 28 mei 1922; 4 juni 1922 en *De Volksstem*, 11 juni 1920, 13 juni 1920, 17 januari 1922, 31 mei 1922. De verschillende bronnen spreken elkaar soms tegen over de ontvreemde bedragen en de toegekende straffen.

ALS MUREN VERTELLEN ...

OF HET VERHAAL VAN EEN GEBOUW

De abdij van Drongen besliste in 1786, na lang aandringen van pastoor en parochianen van Ursel, een nieuwe pastorie te bouwen. De kostprijs bedroeg 3000 gulden – let wel gouden stukken! Veel geld, maar de abdij had ook veel inkomsten.

Een 40-tal jaar voordien had ze een nieuwe hoeve laten bouwen. De pachtprijs van die nieuwe hoeve was ook niet te versmaden. Komt daarbij dat zij in Ursel de grote tiendenheffer was. De tienden waren een kerkelijke belasting. Die werden in drie verdeeld: de pastoor, het kerkgebouw en de armen. Ze kregen dus elk een derde van de koek. Onder kerkgebouw moeten we de kerk en de pastorie rangschikken. De tienden gingen integraal naar de abdij die dan de verdeling deed naar de noden van de tijd.

Men wist dat het aangener was om geld te ontvangen dan om uit te geven. Het oorspronkelijke gebouw was dus niet groot. Vier jaar later werd een pomp aan het huis gemaakt. Tot dan waste de pastoor zich met regenwater. Bij de boeren ging hij aankloppen om te eten en te drinken.

Die toestand was onhoudbaar en in 1792 ging de abdij over tot het laten maken van de kelder en de keuken. Een goede wijnkelder was nodig voor de pastoor. Tot dan geen vuiltje aan de lucht. De Franse revolutie besliste er anders over.

De Revolutionaire Raad sloeg alle onroerende goederen van de kerk en haar instellingen aan. Op vraag van de prefect van het Schelvedepartement van 30 Brumaire 12^{de} jaar [22 november 1803] antwoordde burgemeester De Grave dat de kerk geen onroerende bezittingen meer had.⁽¹⁾

In 1811 zien we dat in de begroting van de gemeente 50 frank werd uitgetrokken om de pastorie te onderhouden. Hieruit kunnen we besluiten dat het huis van de pastoor eigendom was van de gemeente.⁽²⁾

Het concordaat tussen Napoleon en de Paus voorzag dat de gemeenten waar de pastorie niet verkocht was, eigendom was van de ge-

meente. Zij moest de kosten van onderhoud op zich nemen en moest de pastoor er onderdak verschaffen.

In 1811 was A. Janssens pastoor en Naert onderpastoor. Op 27 februari 1811 kreeg de pastoor het mandaat van 50 frank.

In 1812 moeten er grote kosten gebeurd zijn aan het huis. Het bedrag dat in de begroting ingeschreven was, liep op tot 1811,50 frank. Een vergelijking: dit is meer dan 3 jaarwedden van een onderwijzer toen!

De jaren daarop werd altijd 50 frank op de begroting ingebracht. Toch maakte men bezwaar. De kerkfabriek kreeg van de gemeente een subsidie. Zij moesten dan maar de onderhoudskosten betalen. Na wat heen en weer geschrijf werden de 50 frank, die intussen al 100 frank geworden waren, toch uitbetaald. Tussen haakjes – in 1815 werd het woordje *culte* op de formulieren vervangen door *fabrique*.⁽³⁾

Op 18 juni 1815 leden Napoleon en zijn troepen de nederlaag te Waterloo. De Pruisische en Engelse soldaten brachten hem de genadeslag toe. De eerste vrede van Parijs, in 1814 ondertekend, bepaalde dat onze gewesten aan onze noorderburen werden toegewezen. Dat dit feit doorgedrongen was bij ons gemeentebestuur weten we niet, maar zij bleven het Republikeins gezegeld briefpapier gebruiken.

In 1817 kwam er een wijziging in de berekening van de begroting. De tot dan toe gebruikte frank werd vervangen door de gulden. Gulden is niet alleen de munteenheid van de Nederlanders, maar werd in het oud regime ook bij ons gebruikt. Op de begroting werd 23 gulden 62 cent ingeschreven.⁽⁴⁾

Hierbij een kleine berekening: 23 gulden = 48 fr. 67 ctm 72/100
62 cent = 1 fr. 32 ctm 28/100
dus 23,62 gulden = 50 frank ⁽⁵⁾

Het bedrag bleef jarenlang ongewijzigd. Noem het maar de ‘Hollandse’ zuinigheid, maar de 23 gulden voor het werkjaar 1819 werden pas op 28 december van dat jaar uitbetaald. Er waren zelfs jaren dat er niets voorzien werd op de begroting.

Een paar jaar na de Belgische onafhankelijkheidsstrijd werd er nog met gulden betaald. Pas in 1833 werd de rekening in Belgische Franken [=BEF] opgesteld. Dit jaar kreeg de pastorij een onderhoudsbeurt van 187,93 BEF, later werd er altijd 100 BEF ingeschreven.

Gaston de Vliegheer, meester-timmerman van Ursel, voerde de meeste onderhoudswerken uit.

Het regende binnen en dat was ten nadele van het huis. Op 13 december 1847 gaf de Bestendige Deputatie de toelating om het dak te herstellen. Hiervoor werd 153,40 BEF uitgetrokken. Het gemeentebestuur, wellicht door tekort aan geld, verminderde de toelage aan de pastoor met dat bedrag. In plaats van de gebruikelijke 200 BEF kreeg hij maar 46,60 BEF.

Dit was bij de pastoor in het verkeerde keelgat geschoten en prompt schakelde hij zijn broer in, die notaris was in Zomergem, om te protesteren. J. Vandeweghe stelde op 20 januari 1848 een protestbrief op. Hij eiste, in naam van zijn broer pastoor, dat binnen de acht dagen na ontvangst van dit schrijven het bedrag van 200 BEF moest overhandigd worden.

De burgemeester was ten zeerste verwonderd over dit schrijven. Hij diende de pastoor dan ook schriftelijk van antwoord. “*We hebben er het in het verleden al over gehad. Die 200 BEF is een gunst van de gemeente. We zijn niet verplicht dit geld te geven.*” Een kopie van de brief van de arrondissementscommissaris werd bij het antwoord gevoegd.

Een paar dagen later diende de pastoor de burgemeester alweer schriftelijk van antwoord. Hij liet weten dat de herstellingen niet ten zynen laste waren. Zijn jaarwedde mocht hier niet voor gebruikt worden. Waarschijnlijk had de *aanhoudende* (i.p.v. de Bestendige) Deputatie van de provincie dit besluit genomen op basis van het besluit in de gemeenteraad. De pastoor drong erop aan een uittreksel van die gemeenteraad te ontvangen.

Van al dat heen en weer geschrijf kreeg de burgemeester het op zijn heupen. Hij verwees naar art. 69 van de gemeentewet van 30 maart 1836. Hoe de kwestie verder verlopen is, hebben we het raden, maar de 200 BEF werd prompt in latere jaren altijd uitbetaald.

De eerste grote onderhouds- en veranderingswerken begonnen in 1849. Glas moest vervangen worden, deuren en vensters hersteld en noem maar op. Uit het bestek vernamen we dat de raming van het glaswerk neerkwam op 213,36 BEF. In totaal 112 nieuwe ruiten van verschillende afmetingen. Van die 112 waren er 88 nodig van 82 bij 52 cm te plaatsen in de ramen van de voorgevel.

De vier vensters op de gelijkvloerse verdieping zijn 2,82 meter hoog en 1,30 meter breed verdeeld in zes deeltjes. Boven de deuren zijn waaiers van glas in lood.

Op de *tweede stasie* – voor ons moderne mensen de eerste verdieping – werden vijf vensters, symmetrisch aangebracht met de gelijkvloerse verdieping. Deze vensters zijn minder hoog, 1,92 m, maar even breed. Boven zijn de vensters in vier verdeeld. Het geheel is mooi symmetrisch opgebouwd zoals men nu nog kan bewonderen.

De dakgoten, met een totale lengte van 30 meter, (=15m voor- en achteraan) werden vernieuwd. Het hout kostte 2,50 BEF de lopende meter, hier een bedrag van 75 BEF. Aan de achtergevel werden de vensters hersteld; aan de voorgevel vernieuwd. Ook werd in het bestek gesproken van het bezetten en witten van de gevels. Na meer dan 50 jaar was ook de keuken aan hernieuwing toe. Twee nieuwe vensters in eik moesten boven in het afdak van de keuken geplaatst worden. Het zijn maar kleine vensters, 92 cm hoog en 52 cm breed. Opdat de bezoekers en de pastoor niet met modderschoenen zouden binnenkomen, werd rond het huis een stenen pad gelegd van 1 meter breed. Bij de afwerking werden nog schilderwerken gerekend en ook een nieuwe schuur.

De benedenverdieping omvat een grote voorzaal, eetzaal, achterkamer, salon en bibliotheek. Op de bovenverdieping vindt men de slaapkamers van de pastoor, de onderpastoor en kamers voor gasten. Daarvoor moest er 77 m² nieuw plafond worden gemaakt. Het huis in de Briel nr. 11 werd later door de onderpastoor bewoond en is eigendom van de kerkfabriek.

De oude houten schuur was versleten en klaar voor afbraak. De nieuwe werd 7 meter breed, 6 meter lang en 3 meter hoog. Een diepte van 50 cm was voldoende voor de fundamenteën. De totale te metsen oppervlakte van de schuur was 109 m². Hiervoor werden 14 000 stenen gebruikt met een kostprijs van 20 BEF/1000 stenen. Ze werd met pannen bedekt. De poort is 3,50 m breed en 2,50 m hoog. Alles werd in degelijke eik uitgevoerd.

Onze vraag is nu: Hoeveel en wie zal dat betalen? Op de eerste vraag is het antwoord eenvoudig: 1389,76 BEF. De aannemer mocht de afbraakmaterialen behouden die op 75 BEF werden geschat.

Een openbare aanbesteding moest gebeuren. We hebben nog enkele prijsofferten gevonden.

Eerst de schilderwerken:

Pieter Paul Van Damme uit Dendermonde vroeg 295 BEF – en op een ander papiertje noteerde hij 530 BEF. P. Tollens begrootte 425 BEF; P. De Vlieger 500 BEF en P. D'Hondt 350 BEF.

Offertes m.b.t. alle werken:

P. De Vlieger begrootte op 1550 BEF – een ander papiertje sprak van 1500 BEF. P. D'Hondt begrootte 1600 BEF; Aug. Claeys 1300 BEF en B. Gijssels 1490 BEF.

Wie uiteindelijk de werken uitvoerde, hebben we nog niet kunnen terugvinden.⁽⁷⁾

Er gebeurden verder geen grote veranderingen in de volgende jaren. De gemeente begrootte alle jaren ongeveer 250 BEF voor kleinere onderhoudswerken.

Pastoor J. N. Baert deed in 1882 zijn beklag bij burgemeester en schepenen. De winters van 1879 op 1880 en van 1880 op 1881 waren uitermate hard. Door de hevige vrieskoud was de haag van de tuin langsheen de provinciale baan doodgevroren. Ofwel moest er een nieuwe haag komen, ofwel een muur. De gemeenteraad nam contact op met de Bestendige Deputatie. Die weigerde echter zijn financiële tussenkomst of steun. De kerkfabriek moest dit op zich nemen, want de gemeente was enkel verantwoordelijk voor het gebouw.

De eerste en goedkoopste oplossing om een nieuwe haag te planten, kunnen we best vergeten. Op eigen houtje, als goede huisvader betitelde de pastoor zichzelf, ben ik begonnen met een muur te laten optrekken. Het gemeentebestuur had mij al in het verleden 500 BEF beloofd, die ik daarvoor heb aangewend. De waarde van het huis kan er alleen maar door stijgen. Het dorpsgezicht komende van uit het noorden zal er wel bij varen. De pastoor was erg meegaande. De beoogde 500 BEF mocht het gemeentebestuur in tweemaal betalen. De totale lengte van de muur was 54 meter lang en twee meter hoog. Het bijgevoegde bestek liep op tot 2383,06 BEF. Daarin was ook de afbakening van het kerkhof, de levering van de Doornikse steen, de

tegels, de nokpannen en het nodige traliewerk in ijzer voorzien. Een tweede bestek behelsde een volledige omheining van de tuin, het kerkhof en aan de waterloop. Dat bedroeg 3099,13 BEF. Dit laatste bestek werd goedgekeurd door de gemeente en de provincie.⁽⁸⁾

In het algemeen belang werd de buurtspoorweg Aalter-Eeklo aangelegd. Die spoorweg liep door ons dorp. Daarom moesten er 32 m² grond van het kerkhof onteigend worden. Voor die luttele meters betaalde men 48 BEF.⁽⁹⁾

Tot 1925 zijn er geen noemenswaardige herstellingen en of onderhoudswerken gebeurd. Maar het dak liet water door. Het repareren bedroeg 1449,30 BEF (vergelijk: dit is driemaal de maandwedge van een beginnend onderwijzer). Omdat de pastoor in 1935 op eigen houtje verbeteringen had laten uitvoeren zonder het gemeentebestuur te kennen, weigerde het college hem hiervoor te vergoeden.⁽¹⁰⁾ Een tweetal jaar later werden toch kredieten van 1000 BEF en 5000 BEF toegestaan om het huis te verbeteren.

Een probleem, dat niet rechtstreeks met het gebouw te maken had maar wel met de pastorijtuin, was het kerkhof. In 1944 werd het probleem aangeraakt. Het jaar daarop nog eens. Een jaar later, we schrijven 1946, werd het toch wel dringend. Maar het bleef bij plannen. Omdat de tuin van de pastoor niet te veel zou inkrimpen, plande men de vergroting door inname van een deel van de tuin van dokter Vanden Heuvel.

Zoals verwacht stroomden de protestbrieven bij de gemeente binnen. De pastoor nam de leiding op van het protest. Hij had van op de kansel zijn parochianen opgeroepen om hem zoveel mogelijk te steunen. Dat is hem dan ook gelukt.

Dokter Vanden Heuvel wachtte tot het laatste ogenblik om zijn stem te laten horen. Hij was nochtans goed op de hoogte van het aantal overlijdens in zijn dorp. Volgens het tweede plan verloor hij ongeveer 460 m². Zijn tuin was dan nog voldoende groot om met zijn familie op zondag thee met taart te eten. De tuin van de pastoor was ruim groot genoeg om een deel af te staan. Trouwens, huis en tuin waren toch eigendom van de gemeente. Kwam het er werkelijk op aan dat hij 50 meter minder ver kon wandelen om te brevieren? Het tweede plan bleef van kracht en het gemeentebestuur moest de nodige stappen ondernemen om het in goede banen te leiden.

Maar... dat was zonder de waard gerekend. Het provinciebestuur verwierp plan 2. Er moest naar een andere plaats uitgekeken worden. Dat werd dan prompt gedaan. Het oog van de gemeenteraad viel op een perceel grond van ongeveer 3678 m². Dit perceel lag in sectie A nr. 628. Eigenaars van dit perceel waren de heren G. Rombaut-De Smet en C. Rombaut. De onteigeningsvergoeding zou 10 BEF/m² bedragen.

Kort besluit: Iedereen was het er mee eens dat er een nieuw kerkhof moest komen, maar iedereen protesteerde tegen de plannen... Niets veranderde.⁽¹¹⁾ Resultaat: zeven jaar later stond de pastoor vrijwillig een deel van zijn tuin af.

De verbreding en verbetering van de weg Tielt – Eeklo nam stilaan vorm. Een deel van de tuin van de pastorie, een deel van het kerkhof en een deeltje van de pastorie moesten eraan geloven. De onteigeningsvergoeding door de provincie voorgesteld, bedroeg 90 000 BEF. In eerste instantie keurde de gemeenteraad dit goed. De nodige stappen werden ondernomen om bij een notaris het verkoopcontract op te stellen.

Het bod van de heer R. Steyaert voor afbraak van het washuisje, een kot, een wc en het afdak tussen het washuisje en het hoofdgebouw beliep tot 1250 BEF. Hij moest 200 bruikbare pannen laten liggen. Hij bood hetzelfde bedrag om een deel van de muur en twee grote *pilanten* af te breken.

Een tweede bieder, de heer O. Snauwaert, bood 2101 BEF voor de bouwsels en slechts 555 BEF voor de muur. Snauwaert mocht de bouwsels afbreken en Steyaert de muur. Iedereen keerde tevreden naar huis terug.

In verband met het probleem van de onteigening, zullen we later nog terugkomen.

Een ander en meer ingewikkeld probleem was het herstellen van het gebouw. Iets meer dan een eeuw geleden werd het huis gebouwd zoals het er in 1956 bij stond. Ondertussen werden er kleinere herstellingen en verbeteringen aangebracht. Maar we twijfelen er toch stellig aan of alles in goede banen kwam. Volgens de brieven, beraadslagingen en attesten van architecten was de pastorie onbewoonbaar, ja zelfs ten dode opgeschreven.

Op 1 juli werd door de kerkfabriek met architect Geo Elegeert contact genomen. Zijn eerste gedacht was dat er werkelijk grote herstel-

lingen moesten gebeuren. Hij maakte een bestek of beter een lastenkohier op. Volgens zijn berekeningen zou de totaal kost 481 102,60 BEF belopen. Daarvan nam de kerkfabriek 31 102,60 BEF voor zich. Het restant van 450 000 BEF moest gedekt worden door subsidies van de staat en de provincie en het overschot moest door de gemeente betaald worden.

Het dossier werd aan het provinciebestuur overhandigd, maar de Koninklijke Commissie van Monumenten en Landschappen kon zijn goedkeuring niet hechten aan het beoogde. Een goede herstelling en een goed onderhoud van het gebouw kon met veel minder middelen gebeuren. Het was verboden de muren af te kappen tenzij het nodig was om nadien terug in de oorspronkelijke staat te herstellen. De gevels moesten in de oorspronkelijke staat teruggebracht worden: bezet en wit geschilderd. Indien nodig kon het schrijnwerk - men bedoelde de ramen en de deuren - vernieuwd worden met eerbiediging van het oud model.

Na ontvangst van het schrijven, zette de kerkraad zich aan het werk. Plannen, ramingen, prijzen, offerten, volgden elkaar op. De administratie vergaderde en vergaderde, maar er kwam niets concreets uit de bus.

Laten we even deze ramingen op een rijtje zetten, en enkel de bedragen bekijken:

een raming van 545 424,38 BEF,

een raming van 450 027,98 BEF,

een raming van 412 544,46 BEF en

een raming van 412 544,46 BEF + bijkomend dringend werk van 119 764,29 BEF geeft de som van 532 308,75 BEF.

Telkens gaf de gemeenteraad een gunstig advies.

Ten slotte ging men over tot de eerste dringende herstellingen die het kostenplaatje deed dalen. Je kon natuurlijk werken laten uitvoeren en leningen aangaan, maar ze moesten ook terugbetaalbaar zijn, ook voor de overheid.

Met een budget van om en bij de 80 à 85 000 BEF zou men er wel komen. De aanbesteding werd gedaan en twee inschrijvingen kwamen binnen: de heer Neiryck van Ursel bood het werk aan tegen een prijs van 119 764,29 BEF en de heer Borgonjons prijs lag iets hoger, nl. op 130 203 BEF.

De Bestendige Deputatie zette het licht op groen. De kerkfabriek bleef bij een vroegere bijdrage van 18 139,31 BEF en de provinciale subsidie bedroeg 10 % of 11 976 BEF. De overige 89 649 BEF waren ten laste van de gemeente verhoogd met kosten en ereloon van de architect. Een voorschotlening van 90 000 BEF en een lening van 7000 BEF op lange termijn werden aangegaan. Die voorschotlening, betaalbaar op 31 december 1962, was de onteigeningsvergoeding waarvan hoger sprake was. Zodra het gemeentebestuur dat geld in handen had, zou ze het aan de kerkfabriek overhandigen.

In het lastenkohier lezen we dat het hier enkel om herstellingen ging. Er werden weinig nieuwe materialen gebruikt. Neiryneck kreeg 60 werkdagen tijd om het werk uit te voeren. Op tweede kerstdag '57 startte hij de werken. Theoretisch moesten zij op 7 maart '58 voltooid zijn. Tussen 22 en 28 januari 1958 werden zes regendagen vergund. Maar tussen 19 februari en 27 maart werden hem 32 schorsingsdagen verleend. Er was op 27 maart maar voor 33 696,50 BEF werk uitgevoerd. Hiervan werden hem 33 000 BEF uitbetaald. De reden waarom het werk zo traag verliep, hebben we niet kunnen achterhalen.⁽¹²⁾

Vier jaar na de perikelen van 1958 werd het dossier van 18 juli 1958 tijdens de gemeenteraad van 3 maart 1962 weer opgegraven. Schattingen van de uit te voeren werken beliepen 240 780,60 BEF plus daarboven op het ereloon van de architect of 14 446,83 BEF alsook wat andere kosten. Reken uit: 259 227,43 BEF. Na gunstig advies werd dat dossier terug bij de oude dossiers begraven.

Met een schrijven van het provinciebestuur werd het gemeentebestuur geconfronteerd met een begrotingspost van 143 403 BEF. Je raadt het... voor het herstel van de pastorie. Het laatste dossier lag bij het provinciebestuur op tafel maar van een bedrag van 143 403 BEF wisten zij niets. Héél eenvoudig, in 1961 werd die som al op de begroting gezet, maar niet gebruikt. Resultaat, alles moest terug aanbesteed worden omdat de gunstigste offerte 65% hoger lag dan de schatting. Eenheidsprijzen, werkuren e.a. kosten waren schromelijk onderschat. Met zijn schrijven drong het provinciebestuur er bij de kerkfabriek op aan om een buitengewone vergadering te beleggen. Op 30 november 1963 werd een nieuwe raming van 553 475,48 BEF naar de provincie doorgezonden.⁽¹³⁾

Door al de perikelen rond het verbouwen, vergroten, onderhouden en herstellen zouden we de grondafstand aan de provincie nog vergeten.

We legden ons oor te luisteren op de gemeenteraad van 18 januari 1964. Het voorstel van de Bestendige Deputatie in 1957 kwam terug ter sprake. De 90 000 BEF onteigeningsvergoeding, die zoals hoger geschreven reeds opgesoupeerd was, werd herzien. Met dat bedrag konden alle bijkomende werken zoals het ontgraven, de kerkhofmuur afbreken en het opnieuw bouwen niet uitgevoerd worden. Na onderhandelingen en ter plaatse inspecteren, haalde het gemeentebestuur haar slag thuis. In 1966 werd het bedrag van 280 000 BEF uitbetaald.⁽¹⁴⁾ Geduld werd beloond!

We komen stilaan aan de laatste periode van de grote werken.

De gemeenteraad van 12 november 1967 durfde de stier bij de horens vatten. In de voorbije decennia werd er veel gepraat over herstel, oplapmiddeltjes en dergelijke die veel geld eisten. Al die herstellingen waren als een pleister op een houten been. Er moest nu werk van gemaakt worden en de realiteit moest onder ogen worden gezien. De kerkfabriek nam contact op met de firma Algebabo uit Eeklo om het huis een opknapbeurt, oplapbeurt te geven. De oorspronkelijke offerte beliep 583 254 BEF die uiteindelijk 583 314 BEF werd. Er zijn meer kosten besteed aan papier dan 60 BEF.

Na bestudering van het bestek en de plannen nam de gemeenteraad het besluit dat het vooropgestelde werk niet voldeed. Niets werd aan het dak en de dakgoten hersteld. De zolder was al jaren onbruikbaar omdat het binnenregende. Door het verdwijnen van het kerkhof was er een nieuwe situatie ontstaan. We konden beter een nieuwe pastorie bouwen aangepast aan het huidige klimaat. We konden de aanzetkeuken van de oude pastorie afbreken en verder het huis zo renoveren dat het als gemeentehuis kon gebruikt worden. Dat was eigenlijk zo geen slecht idee. Het vooropgestelde project van de kerkraad werd afgeblazen. Enkele maanden verstreken. Er werd dan toch gekozen voor een groot, maar zeer groot herstel.⁽¹⁵⁾

Op 2 oktober 1968 boog de gemeenteraad zich over het bestek en de plannen. Die werden aanvaard. We zullen niet in detail gaan, want het bundel is echt wel onoverzichtelijk.

De eerste post behandelt de afbraak. Neem even nota: in 1956 werd dit werk door Monumenten en Landschappen verboden! De toestand van 1849/1850 werd hierdoor grondig veranderd. Ramen en buitendeuren werden in kambalahout gemaakt volgens de vroegere stijl en vorm. Een eerste raming van kosten resulteerde in een bedrag van 1 141 158 BEF.

Tijdens alle grote werken staken er onvoorziene problemen de kop op. De aannemer stelde vast dat de gevels en de binnenmuren scheuren vertoonden. Een meerkost van 428 201 BEF was het gevolg. De Bestendige Deputatie gaf de toelating dat de firma Algebabo deze bijkomende werken mocht uitvoeren tegen de geschatte prijs.

Wat ons het meest interesseerde was het eindresultaat. Wie moet wat en hoeveel betalen? De verbeteringen werden in drie fases uitgevoerd:

1 ^e en 2 ^e fase:	1 282 188 BEF
3 ^o fase:	1 345 576 BEF
erelonen	
1 ^o en 2 ^o fase:	71 169 BEF
3 ^o fase:	71 213 BEF
schilder-en behang	197 429 BEF
Totaal:	2 967 575 BEF

Staat, provincie en kerkfabriek droegen allen hun steen(tje) bij. Voor de gemeente bleef een saldo te financieren van 1 734 695 BEF. Dat gebeurde door middel van vier leningen.

De schilder- en behangwerken werden o.l.v. een binnenhuisarchitecte uitgevoerd. Zij is de echtgenote van architect Geo Elegeert uit Gent. Het bleef in de familie.

Het bestek geeft ons een zicht op de grootte van het gebouw. Beneden hebben we het salon van 27 m², de wachtplaats van 17,50 m², het bureau van 20 m², de eetplaats van 25 m², de grote gang van 15 m² en de inkom van 12,25 m².

Op de eerste verdieping vinden we de slaapkamer van de pastoor van 25 m² en verder nog een kleine en grote voorkamer, een zijgang en twee zijkamers. Keuken, toilet en badkamer werden niet in de schatting vermeld. De firma G. Van Waes uit Evergem voerde de verfraaiingswerken uit.

Tijdens deze werken was het huis onbewoonbaar. De pastoor nam zijn intrek bij juffrouw Rachel Van De Walle, Dorp 78. De oorspronkelijke huurprijs bedroeg 1200 BEF en na negen maanden 1500 BEF - van timing gesproken.⁽¹⁶⁾

Lange tijd waren er geen noemenswaardige problemen met het huis. In 1987 werd in de begroting van de kerkfabriek 100 000 BEF voorzien voor schilderwerken en nieuwe voorzieningen. Het gemeenschappelijk gemeentebestuur – het is al na de fusie – uitte enkele bedenkingen bij die post en vroeg de kerkfabriek om meer uitleg. We citeren het antwoord letterlijk: *Voor post 30 is eveneens 'n groot bedrag voorzien. In het pastorijsgebouw heeft slechts één slaapkamer toegang tot toilet en badkamer. 'n Toilet en 'n lavabo waren wenselijk voor 'n eventuele tweede bewoner of bij overnachting van bezoekers. Het is wellicht meer dan redelijk om het tijdperk van de nachtemmers te besluiten.*

Het duurde nog enkele jaren vooraleer die schilderwerken uitgevoerd werden. Met de blijde komst van de euro, zijn de bedragen merkkelijk verminderd.⁽¹⁷⁾

Het is nu nog enkel de bestemming van dit geschiedenisvol gebouw te bepalen.

In de bundel van het gemeentearchief van Ursel vonden we een korte geschiedenis van de pastorie opgesteld door de kerkfabriek in 1849. We laten u deze goed leesbare tekst even nalezen.

Korte geschiedenis van de pastorie

Aen Mijnheeren Burgemeester, Schepenen en leden van den gemeente raed van Ursel

Mijnheeren

Het pastoreel huis deser gemeente is gebouwd weinige jaren voor de eerste fransche omwenteling door de heeren van de abdij van Drongen, het inwendige van het gebouw was zelfs niet voltooid als wanneer dit geestelijk dorder afgeschafft wierd. Sedert dien tijd zijn er aen de pastorie geene erstellingen gedaen, Mijnheeren Janssens en Van De Weghe die gedurende dit tijdperk de weerdigheid van pastor in der gemeente bekleedden door hunne ouderdom en gebrekelikheden belet geweest hebbende daer aen te denken. Door dit langdurig gemis van erstellingen is het gebouw tot eenen staet van verval gekomen die op een dringende wijze de bevoegdheid van het bestuer voordert daerom hebben wij het van onze pligt geagt eenen staet van begrooting der noodige erstellingen te doen opmaken hun staet be-loopende tot de somme van francs 1388,76 hebben wij de eer U E hiernevens te laten toekomen.

Willende in deze kosten bijdragen voor zoo veel onze geldmiddelen

zulks toelaten hebben wij besloten daer voor te brengen in den begrootingstaet der kerkfabriek voor het 1850 150 francs en gelijke som in den gonnen van 1851.

Wij verhopē, Mijnheeren, dat U E overtuugd zijnde van de dringende noodzakelijkheid der werken de nodige stappen wel zult willen doen tot bekomen van subsidien van wege het staatsbestuer en de provincie en dat ook de gemeente haer aendeel zal bijdragen in deze kosten.

Intusschen bidden wij U E de uitdrukking onzer eerbiedige gevoelens ten willen aenveerden.

De leden van den kerkfabriekraed van Ursel, Ursel den 1 7-bre 1849.

Willy STEVENS

Bronnen:

1. R.A.G.: Schelddedepartement, 4527/50
2. R.A.G.: Ursel Modern, nr. 44
3. R.A.G.: Ursel Modern, nr. 44
4. R.A.G.: Ursel Modern, nr. 44
5. R.A.G.: Ursel Modern, nr. 44
6. R.A.G.: Ursel Modern, nr. 44
7. G.A.K.: Fonds Ursel – archiefzolder
8. G.A.K.: Fonds Ursel – archiefzolder
9. G.A.K.: Gemeenteraad UG 1.
10. G.A.K.: Gemeenteraad UG 2.
11. G.A.K.: Gemeenteraad UG 3.
12. G.A.K.: Gemeenteraad UG 4.
G.A.K.: Fonds Ursel – archiefzolder
13. G.A.K.: Gemeenteraad UG 5.
G.A.K.: Fonds Ursel – archiefzolder
14. G.A.K.: Gemeenteraad UG 5.
15. G.A.K.: Gemeenteraad UG 5.
16. G.A.K.: Fonds Ursel – archiefzolder
G.A.K.: Gemeenteraad UG 5.
17. G.A.K.: Fonds Ursel, kerkfabriek nr. 1.857.073.521.1.
18. G.A.K.: Fonds Ursel – archiefzolder

OUD-STRIJDERS VAN DE 'GROTE OORLOG' 1914-1918

Op het paneel met de namen van de oorlogsslachtoffers van de Eerste Wereldoorlog, achteraan in de Sint-Corneliuskerk, vinden we onder nummer 28 Cyriel Verheecke als slachtoffer van deze 'Grote oorlog'.

Cyriel Verheecke (°Aalter, 27.04.1893) was soldaat vrijwilliger met als stamnummer 15207154. Cyriel was de zoon van Jules (°Aalter, 13.01.1865) en Emma Roets (°Oedelem, 27.01.1867) die op het Jezuietengoed woonden. Hij diende als vrijwilliger bij het 2^e Regiment Carabiniers/ 2^e Bn/ 1^e Cie. Hij nam op 31 december 1914 dienst te Bordeaux (F). Na zijn opleiding in het opleidingscentrum nr. 8 te Avranches (F) werd hij benoemd tot korporaal op 16 april 1915 met stamnummer 3185. Hij vervoegde het 2^e Regiment Carabiniers op 16 mei 1915. Op 25 september 1915 werd hij dodelijk gekwetst door een obusscherf aan het hoofd (schedelbreuk) in een buitenpost aan de IJzer bij Diksmuide. Hij werd overgebracht naar het hospitaal L'Océan in De Panne waar hij aan zijn verwondingen overleed op 1 oktober 1915. Cyriel werd begraven op het Belgisch Militair kerkhof te Adinkerke (Graf 01588).

Cyriel stuurde tijdens zijn opleiding nog een brief aan een kennis (vriend) Raymond. Dit moet gebeurd zijn rond einde 1914 begin 1915 want uit de brief blijkt dat zijn broer Pieter (Pier) reeds terug is van Engeland waar hij schijnbaar goed verzorgd werd. In de brief leren we ook nog iets over de uitrusting bij de 'piotten' in gebruik in die tijd.



Gedachtenisprentje Cyriel Verheecke.

Zijn broer Pieter Verheecke (°Aalter, 10.03.1891), eveneens in dienst tijdens de 'Grote Oorlog', overleefde deze oorlog. Over Pieter kregen we van de familie Verheecke uit Frankrijk enkele interessante gegevens over zijn militair verleden. Pieter was van militieklasse 1911 en ingelijfd als milicien op 12 mei 1911. Hij is in werkelijke dienst getreden op 2 oktober 1911 met als stamnummer 101.57.777. Hij werd op onbepaald verlof gestuurd op 6 mei 1913. De familie in Frankrijk is familie van Rosa Verheecke en ere-schepen Robert Verhelst uit Stationsstraat 74 (kozijn). Pieter werd op 3 juli 1914 terug opgenomen in de getalsterkte van het 1^e Linie Regiment. Vervolgens werd hij op 23 augustus 1914 in onderhoud geplaatst bij de 6^e Wielrijders Cie van de 5^e leger Divisie.



Pieter Verheecke

Te Diksmuide wordt Pieter voor de eerste maal gekwetst aan beide armen op 24 oktober 1914 door shrapnelkogels en werd aanvanke-



Pieter Verheecke in het militaire hospitaal te Kent op 24 oktober 1914. De meeste militairen op de foto vertonen kwetsuren aan de armen.



*Pieter met periscoop aan
'Het Sas' te Boezinge.*

lijk gehospitaliseerd te Veurne. Hij werd geëvacueerd via Folkstone en verzorgd in het militaire hospitaal van Kent in Groot-Brittannië en heropgenomen in de getalsterkte van het 1^e Linie Regiment op 25 januari 1915.

Daarna vervoegt Pieter opnieuw de 6^e Wielrijders Cie op 8 februari 1915. Op 10 oktober 1915 ontvangt hij het militair ereteken 2^e klasse en het oorlogskruis met palm. Hij wordt opnieuw gekwetst aan 'Het Sas' te Boezinge op 18 juni 1916 maar niet geëvacueerd. Op 1 februari 1916 krijgt hij zijn eerste frontstreep.

Ondertussen werd Pieter op 2 juli 1916 tot korporaal bevorderd. Op 1 augustus 1916 werd een tweede frontstreep toegekend. Van 19 januari 1917 tot 28 januari 1917 vervulde hij zijn dienstplicht bij de Staf van de 15^e Infanterie Brigade. Vanaf 28 januari 1917 tot 11 juli 1917 maakt hij opnieuw deel uit van de 6^e Wielrijders Cie. Een derde frontstreep volgt op 1 februari 1917 en een vierde



Pieter rond 17 juli 1917 bij de familie G. Eduard Biddenden te Kent.



14-12-1917

LOURDES

N° 55

Pieter met zijn eenheid op bedevaart te Lourdes (F) op 14 december 1917.

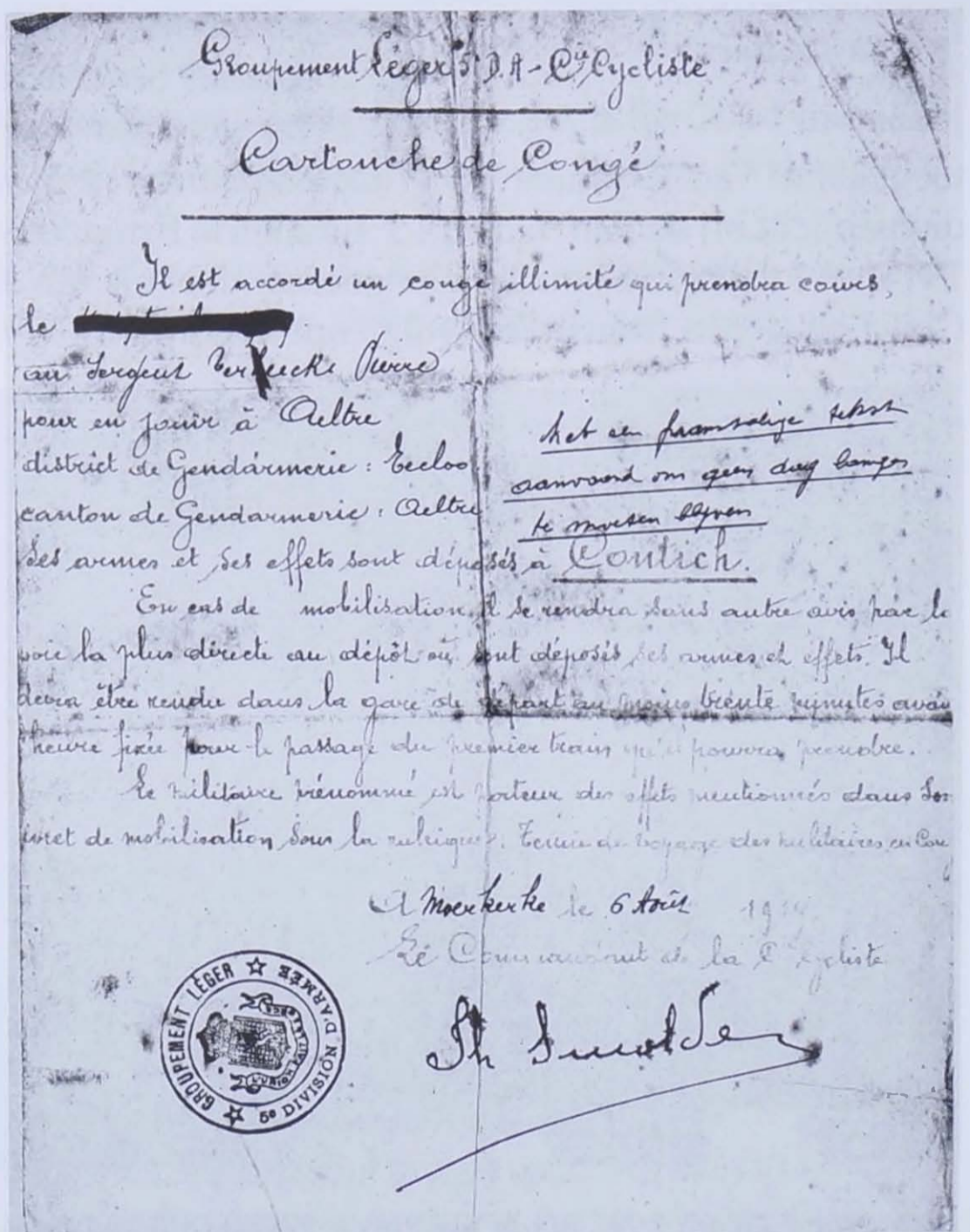

Verlofbrief van Pieter in het Frans met zijn bijgevoegde bemerking.

op 23 april 1917. Pieter werd op 17 juli 1917 een derde maal gewond en krijgt ook te lijden van een gasaanval door de Duitsers. Hij brengt een herstelperiode door te Kent (GB) bij de familie Eduard Biddenden.

Een vijfde frontstreep werd uitgereikt op 1 augustus 1917.

Op 14 december 1917 neemt hij ook met zijn eenheid deel aan een bedevaart naar Lourdes-Frankrijk.

Op 1 februari 1918 verkreeg hij zijn zesde frontstreep. Op 4 mei 1918 werd hij bevorderd tot de graad van Sergeant met als stamnummer 3296. Op 1 augustus 1918 ontving Pieter zijn zevende frontstreep. Ondertussen diende Pieter verder bij de 6^e Wielrijders Compagnie tot 15 augustus 1918. Op 16 september 1918 werd Pieter in onderhoud geplaatst bij het Versterkings- en Opleidingsbataljon van de 5^e Leger Divisie tot 24 september 1918. Hij bleef nadien bij de Compagnie Wielrijders van de 5^e Leger Divisie tot bij de wapenstilstand op 11 november 1918. Op 1 februari 1919 verkreeg hij zijn achtste frontstreep.

Pieter werd met onbepaald verlog gestuurd op 16 september 1919. Zijn verlofbrief werd ondertekend te Moerbeke.

Zijn wapenuitrusting werd te Kontich gestokeerd.

Pieter was drager van 8 frontstrepen (Chevrons; het maximum) en 2 kwetsuurstrepen (zie foto Pieter). Hij werd vereerd met de volgende militaire eretekens:

- Militair ereteken 2^e klasse met palm (10.10.1915)
- Oorlogskruis met palm (10.10.1915)
- IJzerkruis (09.02.1919)
- Vuurkruis (01.07.1939)
- Overwinningsmedaille van de oorlog 1914-1918 (13.08.1919)
- Herinneringsmedaille van de oorlog 1914-1918 (13.08.1919)



Engelse verpleegster die volgens familieleden dol verliefd was op Pieter ('marraine de guerre').



Pieter met zijn eenheid van de 15^e Infanterie Brigade.
Op de foto herkennen we ook militairen van het 3^e en 6^e Linie Regiment. (zie petjes op foto)

Pieter Verheecke overleed in 1970 in Frankrijk.

Als toemaatje een brief verstuurd door Cyriel Verheecke aan een vriend of kennis Raymond. De brief werd waarschijnlijk verzonden rond april 1915.

<p>CARTE DU FEU VUURKAART</p> <p>1914 - 1918</p> <p><i>Verheecke Pieter</i> afgeleverd aan <i>Franciscus</i></p> <p>ne a <i>Geetha</i> le <i>10. 3. 91.</i> geboren te <i>Geetha</i> den</p> <p>a servit pendant la campagne 1914-1918 :</p> <p>Heeft tijdens den veldtocht 1914-1918 geleid :</p> <p>van <i>9. 8. 14 tot 10. 8. 14</i> 1^{ste} Linie Tuss <i>10. 3. 14 tot 4. 10. 14</i> <i>W. 1^{ste} Linie</i> 2^{de} Linie van <i>10. 8. 14 tot 10. 8. 14</i> 1^{ste} Linie van <i>10. 8. 14 tot 10. 8. 14</i> 1^{ste} Linie du <i>10. 8. 14</i> nu <i>10. 8. 14</i> <i>1^{ste} Linie</i> 1^{ste} Linie van <i>10. 8. 14 tot 10. 8. 14</i> 1^{ste} Linie van <i>10. 8. 14 tot 10. 8. 14</i> 1^{ste} Linie</p>	<div data-bbox="790 1868 1042 2174" data-label="Image"> </div> <p>N^o d'ordre : <i>7. 15004.</i> Volgnummer</p> <p>Signature du titulaire Handteekening van den houder : <i>Verheecke</i></p> <p>Le Ministre de la Défense Nationale, De Minister van Landsverdediging.</p> <p><i>Kapitein</i> <i>gemaachtigd</i></p>	<p>Nombre de chevrons de front <i>Geetha</i> Getal frontstapen :</p> <p>Blessures <i>Geetha</i> Kwetsuren :</p> <p>Distinctions honorifiques de guerre Eervolte oedloosonderscheldingen :</p> <p><i>Militair Oorlogskruis van</i> <i>2^{de} Klasse met Zilveren (Oorl. 4.)</i> <i>(op hant)</i> <i>Oorlogskruis met Zilveren</i> <i>2^{de} Klasse</i> <i>Oorlogskruis met Zilveren</i> <i>2^{de} Klasse</i> <i>Oorlogskruis met Zilveren</i> <i>2^{de} Klasse</i> <i>Oorlogskruis met Zilveren</i> <i>2^{de} Klasse</i></p>
--	---	---

Vuurkaart van Pieter Verheecke.

Raymond,

Met den brief zend ik U
 2 kaarten, de eene gelijk zij zult
 zien het portret van Pier, waar hij
 in Engeland versorgd geweest is
 hij is niet vermagerd. Het andere
 is van mij, wij zijn zondag getrok-
 ken, als wij in rang stonden, om
 ons schoenen te laten invetten, wij
 gelijken aan patiënten metwaar
 ik ben ook niet vermagerd
 hi. ik heb mij gisteren gewogen
 en weeg maar 93 kilo, het is
 niet veel metwaar. ik zal U
 later eens een afenden, wij zijn
 nu gekleed, blauwe broek en
 grijze gelijk de piotten, en
 zwart - kappotten. Kipi gelijk ge
 hier op het portret ziet, ik zou
 mij reeds laten trekken hebben.
 maar, zij hebben ons haar, gelijk
 afgesnoeren Tot later

Cyriel

RODREY'S STUDIOS BENTZENEN

Brief van Cyriel aan Raymond.

Met dank aan de familie Verheecke uit Frankrijk (Bonny-sur-Loire) voor het ter beschikking stellen van de informatie en de bijgevoegde foto's.

Roger BAECKELANDT

Bronnen:

Familie Verheecke in Frankrijk en Aalter

Burgerlijke stand Aalter

Informatie Ministerie van Defensie (MOD) te Brussel (04.01.2007)

HULDEDICHT (1836) EN NIEUWJAARSGROET (1840) VOOR PASTOOR DE LANGHE

Pastoor Joannes Zacharias Ludovicus De Langhe (1761-1840) werd in 1811 pastoor te Aalter. Hij is in de herinnering gebleven van de parochie omdat hij na zijn overlijden een gedenksteen kreeg in het koor van de St.-Corneliuskerk. Jozef De Doncker verwijst in het recent verschenen boek *Onze parochiekerk leren kennen* terecht naar de voorname afkomst van deze pastoor. Ook Luc Stockman en Arthur Verhoustraete hadden er eerder reeds op gewezen dat De Langhe vermogend was. Stockman stelt zelfs dat hij “*tot de klasse van de hoogst getaxeerde personen van Aalter*” behoorde.⁽¹⁾

Recent vonden wij twee huldedichten die aan deze pastoor De Langhe zijn opgedragen. Zij zijn van de hand van de West-Vlaamse letterkundige Pieter Jan Renier (1795-1859). Deze man werd geboren als zoon van een onderwijzer uit Deerlijk. Hij zette de school van zijn vader reeds op vrij jonge leeftijd verder. Renier ambieerde naast een loopbaan in het onderwijs ook een literaire carrière. In 1822 won hij bijvoorbeeld een medaille in een wedstrijd van de *Maatschappij van Nederlandsche Taal- en Letterkunde* te Gent. Hij zocht actief toenadering tot de toonaangevende Nederlandstalige literaire kringen en mengde zich ook in de vraag hoe de ‘*nederduytsche spelling*’ er moest uitzien. Tijdgenoten bestempelden Renier als een “*hertstogtelyke beminnaer en onvermoeibare beoefenaar der moedertaal*”.⁽²⁾ Zijn grote doorbraak kwam er met een vertaling van de fabels van La Fontaine. Naast deze *Fabelen* publiceerde Renier nog een aantal andere werken, waarbij *Beginselen der Vlaamsche spraekkunst* (1831) en *Vlaemsche mengeldichten* (1843) een vrij ruime verspreiding kenden.⁽³⁾

Het is in de *Vlaemsche mengeldichten* dat wij de stukken voor de Aalterse pastoor De Langhe terugvinden. Renier wil met dat boek teksten brengen “*om de mingeoefenden hooger op te leiden, en by de jongheid de liefde tot de moedertaal bekwamelyk aen te kweken*”.⁽⁴⁾ Getrouw aan zijn roeping als onderwijzer, heeft de onderwijzer-letterkundige de bedoeling makkelijk leesbare teksten in de eigen moedertaal ter beschikking te stellen. Pieter Jan Renier maakt in *Vlaemsche mengeldichten* een keuze uit “*prysverzen op verschillende onderwerpen, gelegenhedsdichtjes, onuitgegeven fabelen en andere*

oefeningen, die, voor het letterkundig onderwijs in myne stichting, zijn verveerdigd geweest."⁽⁵⁾

JUBELDICHT...

Het eerste gedicht is geschreven bij het jubileumfeest ter gelegenheid van het vijftigjarig priesterschap van de Aalterse zieleherder.⁽⁶⁾ Joannes De Langhe (geboren 1761) is op 19 juni 1786 tot priester gewijd, wordt op 15 november 1802 officieel aangesteld tot onderpastoor te Bellem en 9 jaar later, op 5 oktober 1811, tot pastoor benoemd te Aalter.⁽⁷⁾

In het jubeldicht wordt De Langhes levensloop beschreven, uiteraard soms vrij cryptisch. Vraagt dit soort poëzie immers niet om wat ontoegankelijkheid? Zo heeft Renier het na de aanhef in de tweede strofe over 18 000 missen die pastoor De Langhe zou hebben opgedragen. Wellicht moeten wij hier gewoon voor ogen houden dat hij 50 jaar lang 360 dagen (of een jaar, in plaats van 365, om makkelijk te rekenen) de mis heeft opgedragen.

In het gedicht komt het biografische element uiteraard sterk naar boven. Renier beschrijft hoe Joannes De Langhe zijn roeping kreeg ("*de zegeprael ... op satan, wereld, vleesch, op rykdom, hooge staten*"), hoe hij alles achterliet (ook zijn rijke familie) en uiteindelijk aan de universiteit in Leuven ging studeren. Deze studies zijn blijkbaar succesvol ("*Geleerdheid deed zich hoog in zynen handel merken*").

Vervolgens ondergaat hij als priester de gevolgen van de Franse Revolutie en van de Franse bezetting. In naam van '*liberté, égalité, fraternité*' bestrijden de Fransen de godsdienst en dwingen zij de geestelijken tot een eed van trouw ("*fransche dwingelandy, met vryheids naem bekleed*"). De Langhe maakt deze moeilijke tijden door ("*vervolging, ... plunderzucht en moord*") maar blijft trouw aan zijn geloof. In zijn parochie Bellem werkt hij naarstig verder, zo blijkt uit het jubeldicht.

Dit klopt alvast met de gegevens die over De Langhe terug te vinden zijn in de *Geschiedenis van Bellem*. Daar staat bijvoorbeeld een citaat van een rapport in, door de Franse overheid eind 1797 opge-

maakt, waaruit blijkt dat pastoor 'Jean' De Langhe de eed van trouw aan de republiek niet heeft afgelegd omdat hij wegens ziekte ontslag heeft genomen. De onderpastoor blijft op de achtergrond wel actief. ⁽⁸⁾

In 1811 komt Joannes De Langhe als pastoor naar Aalter. Hij doet er zijn uiterste best om met zijn parochianen in contact te komen en helpt waar nodig (*"Hij kent zyn' schapen ... elks toeverlaet en rader,..."*). Het onderwijs ligt hem nauw aan het hart.

En hoewel hij bij zijn jubileum reeds de gezegende en voor die tijd toch wel uitzonderlijke leeftijd van 75 jaar heeft bereikt, blijft hij nog steeds actief. Onvervaard en trouw dient hij zijn parochie. Zelfs de mensen in St.-Maria-Aalter (waar nog geen aparte parochiekerk is) kunnen ondanks zijn leeftijd op hem rekenen. ⁽⁹⁾ Bemerkt overigens dat Renier hier een merkwaardige kronkel maakt of de bal gewoon mis slaat. In voetnoot schrijft hij immers over 'Het Hoektje' dat aan *"de oversyde der vaert van Gent naar Brugge gelegen is"*.

Na deze biografische verwijzingen eindigt de slotstrofe in hulde en dank en met de wens dat de jubilaris nog lang moge leven. De tekst:

JUBELKROON

GEVLOCHTEN OM DE GEWIJDE KRUIN VAN DEN EERW.
HEER JOANNES DELANGHE
PASTOR TE AELTRE,
BIJ ZIJN PLEGTIG FEEST VAN VIJFTIGJARIG PRIESTERDOM
1836

*Wat hemelheerlykheid! wat glorieryke stralen,
Zie ik by dezen stond op Aeltre's tempe dalen?
Wat juichend eng'lenrei bedwelmt my het gezicht,
En spreidt door 't kerkgewelf een godgeheiligd licht?
Wat streelend maetgeluid! wat hoogverheven' toonen!
Wat sierlyk lenteloof! wat schoone zegekroonen!
't Is alles vreugd, en lof, en roem, en heerlykheid!
Wat feest wordt dezen dag in Aeltre toebereid?
Gaet hier een' dienaer Gods, uit de opperhemelzalen,
Voor 't eerstmael 't vlekloos Lam doen op het outer dalen?*

Neen, 't is een hooger feest, een groot're zegeprael;

*het is DELANGHE, die, ruim achttien duizend mael,
Als trouwe dienaar Gods, besteigerde onze altaren;
Die sedert eene reeks van vyfmael vyf paer jaren,
't Rantsoen van ons geslacht, het zalig heilverbond,
Heeft God aen God gewyd, en die by dezen stond
De gouden jubelkroon, met myrthenloof omhangen,
Mag op de waerde kruin feestplegtiglyk ontvangen.*

*O dag van zegening! o dag van heil en vreugd!
Bestraeld met hemelgunst ten loon van trouw en deugd,
Waervan DELANGHE, sinds den ochtendstond zyns leven,
Gestaeg, aen Kerk en Staet heeft blyk op blyk gegeven;
Zyn' jongheid, aen den Heer gulhertig toegewyd,
Verwon de zegeprael in 't hevigst van den stryd
Op satan, wereld, vleesch, op rykdom, hooge staten.
DELANGHE om Jesus dienst wist alles te verlaten;
En Leuens hoogeschool, waer wysheid, echt verstand
In vollen luister blonk, tot roem van Belgenland,
Zag op het spoor der deugd hem zynen roep bewerken.
Geleerdheid deed zich hoog in zynen handel merken;
En Mechelen en Gend bewonderden in hem
Zyn' roep tot 't Priesterdom, daer hy op 's Hemels stem,
Uit enk'le godvrucht niet door aerdschen loon gedreven,
Wierd hedent vyftig jaer tot offeraer verheven.*

*De fransche dwinglandy, met vryheids naem bekleed,
Het godloos grauw, hetwelk met helschgevloekten eed
Dan val gezworen had van troonen en altaren,
Woedde yslyk o de Kerk en waerde priesterscharen.
Vervolging, wreed verzeid van plunderzucht en moord,
Schiep tot een rampwoestyn het bloeiend Belgenoord:
DELANGHE bleef getrouw aan 't kerkelyk belanghen.*

*De zielenlast, dien hy in Bellem had ontvangen,
Goedgunstig, en alleen beweegd door menschenmin,
Ja, wars van zelfsbelang of wereldlyk gewin,
Doet zyn' geboorteplaets van zyne deugd gewagen,
En zyn' verdienden roem ten hoogen hemel dragen.*

*O Aeltre! welk een heil, wat troost en zaligheid
Heeft niet uw Jubilaer op uw gemeent' verspreid!*

*Die Herder vol van deugd, zoo iev'rig voor zyn' schapen,
Doet hun, in Sions gras, het heilzaamst voedsel rapen:
Elk was, en is, en blyft getrouw aen zyne stem;
Hy kent zyn schapen, en zyn schapen kennen hem.
In ramp en tegenspoed, elks toeverlaet en rader,
De weduw' tot een' troost, den armen tot een' vader,
Zoekt hy 't verloren schaep door bosch, door heide en veld;
Geen' rust, eer hy het weer in zyne kudde telt.
Hy kweekt en liefde en deugd, en vrede in de gezinnen:
Den man doet hy zyn' vrouw, de vrouw haer' man beminnen.
Het nuttig onderwys en de opvoeding der jeugd
Zyn steeds zyn grootste zorg, zyne aengenaemste vreugd.*

*Hoe zeer alreeds verzwakt door arbeid en door jaren,
By hem geen' ledig uer, geen afschrik voor gevaren,
En, dag en nacht, blyft hy zyn volk ten dienst bereid.
De strengste winter heeft voor hem geen' gurigheid,
Bekwaem om 't zalig vuer zyns iever te verkillen.
Wat aengelegenheid hem ook mag tegenwillen,
Het Hoektje (*), spyts de vaert, ontbeert zyn' Herder niet.
Zyn' zorg is met zyn hert door heel zyn grondgebied:
In 't leemen hutje, by het stroobed neergebogen,
Wischt hy den stervenden 't getraen uit luikende oogen;
Terwyl hy hem den weg tot 't hemelsch Sion toont,
Waer God den armen wacht, en mild zyn' deugd beloont.*

*O waerde Jubilaer, dat 's Hemels zegeningen
Voorts uw' gewyde kruin, uw' jubelkroon omringen!
DELANGHE, leef nog lang, tot heil van het gemeent',
Waer uwe godvrucht blinkt als 't eêlste puikgesteent'!
Uwe asch, wier rustplaets gy reeds vestte in vroeg're dagen,
Zal, by het nageslacht, verdienden eerbied dragen,
Terwyl gy, voor Gods troon, ten loon van uw deugd,
Viert 't hemelsch jubelfeest, met eindelooze vreugd.*

* Het HOEKTJE is een gehuchte dat aen het gemeente Aeltre toebehoort, doch aen de oversyde der vaert van Gent naer Brugge gelegen is.

NIEUWJAERSGROET...

De wens die Pieter Jan Renier op het einde van zijn jubeldicht opneemt, lijkt alvast waarheid te worden. Vier jaar na de viering, is Joannes De Langhe (intussen 79 jaar) nog steeds in goede gezondheid. Renier biedt hem nog een nieuwjaarswens aan.⁽¹⁰⁾ In het gedicht maakt hij een vergelijking met honderd jaar ervoor. Onze gewesten zitten dan in de periode van de Oostenrijkse Secessieoorlog. Oorlogsgeweld en hongersnood slaan toe. Het jaar 1840 moet echter voorspoediger worden: er is vrede en een tijd van voorspoed wenkt. Op het einde van de nieuwjaarswens verwijst Renier dan toch naar de hoge leeftijd, maar pastoor de Langhe mag volgens hem gerust zijn wat zijn zieleheil betreft.

NIEUWJAERSGROET

Mijnen Vriend, den Eerw. heer Delanghe, Pastor te Aeltre, 1840

*'t Jaer veertig der voorleden eeuw,
Had Belgie's onverschrokken Leeuw
Met kryg en hongersnood te kampen:
Het land scheen dan een kuil van rampen;
Want vrede en heil begaf ons oord.
Indien de hemel my verhoort
En wilt bekroonen mijn verlanghen,
't Jaer veertig, heden aengevangen,
Zal door geene onrust zyn gestoord;
Het zal u niets dan zegen baren,
Het zal door vele gulden jaren
Gevolgd zyn - en de hemelkroon
Zal strekken uwe deugd ten loon.*

KANTTEKENINGEN

Misschien toch nog een drietal kanttekeningen. Een eerste kanttekening betreft de kwaliteit van deze 'gedichten'. Die kwaliteit is naar hedendaagse normen moeilijk in te schatten. Het taalgevoel is immers al te veel veranderd en bovendien is ook de context niet altijd te reconstrueren of te begrijpen. Het staat uiteraard vast dat volgens letterkundige Renier zelf deze twee gedichten wel beantwoorden aan de doelstelling van de *Vlaemsche mengedichten*. De gedichten zijn geschreven in een heldere en eenvoudige taal, met een iets moeilijker beeldspraak, zonder te overdrijven.

In aansluiting hierop een tweede kanttekening: in welke mate genoot Renier faam bij zijn tijdgenoten? Was men in het eenvoudige plattelandsdorp dat Aalter toen nog was, vereerd dat de pastoor een jubeldicht van Renier kreeg? Of ging dit aan de bevolking voorbij? Feit is wel dat Renier als literator wat is verdwenen in de nevelen van de tijd. Bij zijn tijdgenoten en de daaropvolgende generatie genoot hij wel degelijk een zekere reputatie. Hugo Verriest, die later ook bekend werd, was nog een leerling van Renier en beroemde zich daar soms op. Historicus H.J. Elias heeft het in zijn *Geschiedenis van de Vlaamse Gedachte* (die toch bijna een eeuw na Reniers overlijden verschijnt) nog over “*de ons bekende Renier*”. Maar kenden de Aalternaars hem wel in 1836?⁽¹¹⁾

Een derde kanttekening betreft natuurlijk de relatie tussen Renier en De Langhe. Waar en hoe hebben zij elkaar leren kennen? Is het onderwijs de gemeenschappelijke factor? Is de band er bijvoorbeeld gekomen door onderwijzer-letterkundige Leonard-Frans David, die zowel in de school van Renier als in Aalter heeft les gegeven?⁽¹²⁾ Of is dat reeds een verlengstuk van een bestaande band tussen Renier en pastoor De Langhe. In dat geval is Leonard-Frans David misschien in Aalter verzeild geraakt omdat De Langhe en Renier contact hadden. In elk geval was Renier een katholiek en had hij heel wat relaties in de katholieke middens. Zo vinden wij in *Vlaemsche mengeldichten* bijvoorbeeld nog een gedicht ter gelegenheid van de inwijding van de Gentse bisschop J.F. Van de Velde of een nieuwjaarsgroet voor pastoor Ameye van Watervliet. Beide mannen kunnen elkaar op zoveel plaatsen ontmoet hebben. De concrete gegevens ontbreken alvast op dit moment. Maar wie weet raakt ook deze vraag ooit opgelost...

Peter LAROY

1. J. DE DONCKER, *Onze parochiekerk leren kennen*, Aalter, 2009, p.27-28; L. STOCKMAN, *Geschiedenis van Aalter*, Aalter, 1979, p.471.
2. J. VAN DE VELDE, *Geschiedenis der Nederduitsche Tael en Letterkunde*, Oudenaarde, 1861, p.161.
3. A. DEMEDTS, Renier, P.J. in *Nationaal Biografisch Woordenboek* (deel 8), Brussel, 1979, kol. 625-630. R. DE CLERCQ, Renier, P. J. in *Biographie Nationale* (deel 19), 1907, kol. 124-126.
4. P.J. RENIER, *Vlaemsche mengeldichten*, Kortrijk, 1842, p.VII.
5. P.J. RENIER, *Op. Cit.*, p.VIII-IX.
6. P.J. RENIER, *Op. Cit.*, p.183-186.

7. L. SCHOCKKAERT (ed.), *Biografisch repertorium van de priesters van het Bisdom Gent 1802-1997*, Leuven, 1997, p.140.
8. F. BASTIAEN, D. DE REUCK, I. HOSTE, L. STOCKMAN, *Geschiedenis van Bellem*, Aalter, 1994, p.529: “*ses maladies frequentes et attaques à la poitrine*”.
9. Arthur Verhoustraete wees er overigens reeds op dat pastoor De Langhe regelmatig deze uithoek van de parochie bezocht en dan verbleef in het Bakensgoed. L. STOCKMAN, *Op. Cit.*, p.471.
10. P.J. RENIER, *Op. Cit.*, p.71-72.
11. H.J. ELIAS, *Geschiedenis van de Vlaamse Gedachte*, Antwerpen, 1963, Deel 2, p.25. Zie ook J. VAN DE VELDE, *Op. Cit.*: “*Aen Renier wordt, als dichter geene hooge vlugt toegekend; maer al zyne dichtwerken onderscheiden zich door zuivere zedeleer en echte godsdienstzin, om welke reden wy ze voor de jeugd zeer geschikt achten. Zy zyn te wel bekend, dan dat wy er hier eenige uittrekken zouden van geven.*”
12. A. DEMEDTS, *Op. Cit.*

PIETER GOETHALS,
GEBOREN TE LOTENHULLE,
GEGUILLOTINEERD TE CHARLEROI.

Pieter Goethals (°Lotenhulle, 17.03.1826) was de zoon van Franciscus en Regina Van Daele. Hij was spoorwegwerkman in Wallonië in de buurt van Charleroi. Op 23 maart 1860 werd te Couillet nabij Charleroi, de bejaarde weduwe Dubois mishandeld en beroofd door leden van 'De Zwarte bende'. Deze bende maakte de streek reeds enige tijd onveilig. De ongelukkige dame overleed 5 dagen later aan haar verwondingen. Ze kon echter nog enkele inlichtingen doorgeven aan de rijkswacht vooraleer de geest te geven. Hieruit bleek dat er 'Vlaams' zou gesproken zijn bij de overval. Kort nadien werden twee verdachten opgepakt, de 49-jarige aardappelkoopman Jan Coucke en onze 34-jarige spoorwegwerkman Pieter Goethals.

Beiden waren Vlamingen en waren naar Wallonië uitgeweken voor de broodwinning. Jan Coucke was geboren te Sint-Denijs bij Kortrijk en Pieter Goethals was afkomstig van Lotenhulle.

Ze werden beschuldigd van moord en diefstal. Het proces zou plaatsvinden voor het hof van assisen van Mons (Bergen), van maandag 20 tot zaterdag 25 augustus 1860. Het hele proces was een Kafkaïens gebeuren.

Jan Coucke was de Franse taal niet machtig en Pieter Goethals kende een weinig Frans. Het ganse proces vond plaats in de taal van Molière. De beide verdachten kregen wel een tolk toegewezen. Het zou een rijkswachter geweest zijn uit Luxemburg. Naast zijn moedertaal, het Letzeburgs-Duits, sprak hij ook Frans en had enige tijd te Antwerpen gediend waar hij enkele woorden Vlaams had geleerd.

De rechters, de griffier en de juryleden verstonden geen letter Nederlands. De openbare aanklager was een Brusselaar van geboorte en was tweetalig. Deze aanklager, Charles-Victor de Bavay, werd te Brussel geboren in 1801 en was een fervent voorstander van de doodstraf. In 1828 was hij reeds benoemd tot aanklager bij de krijgsraad van de Brusselse schutterij. Na 1830 ontpopte hij zich als een jager op de Orangisten en werd belast met politieke processen. Op het proces te Bergen beweerde hij enkel Frans te kennen en liet voor elk woord Nederlands een vertaler optreden. In 1844 werd hij voor bewezen diensten op verzoek van Koning Leopold I benoemd tot procureur-generaal bij het hof van Beroep van Brussel.



Charles Victor De Bavay.

Het proces te Bergen verliep volledig in een sfeer van haat tegen 'Les Flammiens of les Flahutes' zoals de verdachten werden genoemd. De jury ging in op de eis van openbare aanklager de Bavay en vonden Jan Coucke en Pieter Goethals schuldig. Beiden werden dan ook ter dood veroordeeld. Een verzoek tot genade werd door Koning Leopold I verworpen. Beiden werden kort nadien op 16 november 1860 te Charleroi onthoofd.

Het gebeuren bracht grote beroering teweeg in Vlaanderen. Deze werd nog groter toen een jaar later 14 bendeleden van 'De Zwarte bende' werden aangehouden. Het waren allen Walen. Twee onder hen, Jean Baptiste Boucher en August Leclercq die de roofmoord hadden begaan, werden ter dood veroordeeld en eveneens gehalsrecht. Een derde bendelid Rabet bekende echter dat Coucke noch Goethals betrokken waren bij het gebeuren met de weduwe. Om het gerecht op een dwaalspoor te brengen hadden de bendeleden tijdens de overval enkele woorden Vlaams uitgekraamd. Hier was dus duidelijk een gerechtelijke dwaling gebeurd. Van buiten Vlaanderen kwamen er eveneens reacties. De Franse schrijver Victor Hugo, een gedreven tegenstander van de doodstraf, had enkele jaren als banneling in België verbleven. Hij beschreef de Bavay in de krant *L'indépendance* van 22 november 1862 als een 'Chenille d'infirmités' (een ketting of rups waarvan elke schakel een gebrek vertoonde), of ook 'un boa d'orgeuil' (een monster van hovaardij).

Er kwam echter geen herziening van het proces, een eerherstel bleef uit.

Jaren later, in 1870, had de Bavay echter minder geluk. Weliswaar niet omwille van de zaak Coucke-Goethals, maar in België brak een financieel schandaal uit met als spilfiguur de Franse graaf Lagrand-Dumonceau. Hij werd beschuldigd van zwendelpraktijken en aftrogelarij voor miljoenen franken. Hij kon echter rekenen op de bescherming van zijn vriend de Bavay. Deze vaardigde in zijn voordeel een ontslag van rechtsvervolging uit. Een storm van verontwaardiging in de pers brak los en op 31 mei 1870 oordeelde de regering dat de Bavay uit zijn ambt moest worden ontslagen. Leopold II, koning sinds 1865, weigerde echter het ontslag met zijn handtekening te bekrachtigen om aldus een smadelijke afgang van zijn vaders beschermeling te be-

letten. De regering dreigde met ontslag en Leopold II moest toegeven. Op 7 juni 1870 ondertekende hij het ontslag van de Bavay die reeds op 28 november 1875 overleed.

29 jaar later, in 1889, trachtte de 25-jarige dokter in de rechten Jules Destrée een herziening van de zaak Jan Coucke en Pieter Goethals alsnog te bewerkstelligen. Hij deed dit in het 'Journal des Tribunaux' op 21 november 1889 in vlammen- de gloedvolle Franse bewoordingen die we u willen besparen.

Vijf jaar na dit heftig pleidooi, in oktober 1894, werd Destrée echter gekozen als socialistische volksver- tegenwoordiger van het arrondisse- ment Charleroi. Tijdens zijn lange politieke loopbaan zou hij echter nooit meer proberen het dossier te doen heropenen. Het zou zijn car- rière schade toebrengen.

In 1899 deed ook een Antwerpenaar, Harry Peeters, nog een poging om via een brochure eerherstel af te dwingen. Hij bekocht dit echter met een veroordeling voor laster en eerroof door de rechtbank van Charleroi. Hij werd veroordeeld tot vier maanden gevangenisstraf en een boete ten voordele van Gustave de Gérardon, de kleinzoon van de Bavay. Later werd de straf teruggebracht tot een maand door het hof van beroep te Brussel. In 1890 werd zijn straf ongedaan gemaakt door Koning Leopold II.

In 1891 probeerde Peeters opnieuw maar zonder succes. De veront- waardiging bleef echter aanhouden en in 1938 verscheen een lijvige roman (784 bladzijden) over Jan Coucke en Pieter Goethals, geschre- ven door Raf Verhulst. De zaak werd na de 2^e Wereldoorlog nog uitgediept door de Vlaamse journalist Herman Bossier en de Waal Emmanuel Laurent. Maar telkens zonder gevolg.

Later werd er in een nieuwe verkaveling te Lotenhulle een straat ge- noemd naar Pieter Goethals.



Historische roman

Roger BAECKELANDT

KLOOSTERGEBOUW TE KNESSELARE

De stichter en zijn familie.

Jan Baptiste Jozef Guislein van de Woestijne werd op 23 maart 1775 te Gent geboren uit een oud-adellijk geslacht. Hij was de oudste zoon van Jozef Antoon Louis, heer van Hansbeke en Winhem en van Johanna Maria Franciska Schoorman. Jozef van de Woestijne stierf in 1802.

Op 20 februari 1811 huwde Jan Baptiste te Gent met Louise de Calonne de Courtebonne die geboren was te Calais. Zij stamde uit een oude Franse adellijke familie. Uit dit huwelijk ontsproten vier kinderen:

Theodoor (°14.01.1812; +1813)

Maria Eulalie (°09.03.1813; +30.05.1853)

Maria Josephine (°19.05.1814; +1847)

Alfons (°16.02.1819; +19.12.1828)

Tijdens zijn leven werd Jan Baptiste niet gespaard van tegenslagen. Zijn oudste zoontje stierf in 1813, nog geen twee jaar oud. Zijn echtgenote overleed te Gent op 19 maart 1819. Zij was nauwelijks 32 jaar oud. Alfons, het jongste kind, stierf op 19 december 1828. Zijn oudste dochter, Maria Eulalie, reguliere kanonikes in de orde van H. Augustinus te Brugge, overleed na een slepende ziekte op 30 mei 1853. Zijn jongste dochter die ongehuwd was, stierf te Hansbeke op 33-jarige leeftijd. Jan Baptiste bleef alleen achter. Hij woonde te Gent in de Gouvernamentstraat, ook genoemd de Opperscheldestraat. Hij overleed er op 20 mei 1858 en werd te Hansbeke begraven.

Jan Baptiste was een zeer vermogend grootgrondbezitter. Hij was eigenaar van verscheidene onroerende goederen, hofsteden en landerijen in de gemeente Knesselare.

Door talrijke stichtingen die hij verwezenlijkte, mogen we zeggen dat hij zeer milddadig was tegenover de minstbedeelden.

DE OPRICHTING VAN HET KLOOSTER.

In juli 1855 werd de eerste steen gelegd tot het bouwen van het klooster en het hospitaal. Voor die gelegenheid werden er feestelijkheden

georganiseerd met de steun van het gemeentebestuur. Zij gaven zelfs 100 frank om de kosten te dekken.

Op 14 november 1855 verleed het cijnspachtcontract tussen de heer Jan Baptiste van de Woestijne enerzijds en kanunnik Benedikt De Decker anderzijds. Deze laatste was geestelijk bestuurder van de Zusters van Liefde en kanunnik van Sint-Baafs te Gent. Dit contract werd afgesloten voor een tijd van 99 jaar ingaande op 1 december 1855.

De onroerende goederen bestonden uit vijf aan elkaar palende percelen land ten westen van Knesselare. Ze besloegen 4 ha 78 are 70 ca. Op deze gronden liet Jan Baptiste op zijn kosten het klooster, het hospitaal en het weeshuis oprichten. De huurders, de zusters van Liefde, namen de zorg voor de gebouwen op zich.

Op 9 september 1856 werd het klooster en bijhorend gesticht plechtig ingewijd. Deze feesten waren nog grootser dan die van de eerste steenlegging.

Op 18 september 1856 stelde Jan Baptiste van de Woestijne zijn testament op voor notaris Lamme te Gent. Hierin werd het erfpachtrecht van het hospitaal en het weeshuis aan kanunnik De Decker toegewezen.

Het gesticht was enkel toegankelijk voor zieke bejaarden en gebrekige mensen, evenals voor arme weesmeisjes uit Knesselare. Het bestuur werd in handen gegeven van de bisschop van Gent, kanunnik De Decker, de pastoor en van de heer Frans Guislain Borluut.

De Zusters van Liefde moesten instaan voor de verzorging van de bejaarden en wezen. Enkel de bisschop van Gent werd gemachtigd eventueel een andere orde aan te stellen.

Er mochten slechts acht zusters dienst doen. Zij werden door de stichting onderhouden. De kleren moesten door hun moederhuis geleverd worden. De kosten voor hun levensonderhoud werden jaarlijks op 150 frank geschat.

Enkel de zieke bejaarden en de behoeftige weesmeisjes mochten in de instelling verblijven en kregen kosteloos onderhoud. Geesteszieken waren niet toegelaten.

Het aantal bejaarden werd op 30 bepaald, van elk geslacht de helft. Slechts 12 meisjes werden toegelaten. Zij moesten minstens zeven jaar oud zijn en op 17-jarige leeftijd verlieten zij het klooster. Bij het verlaten van het klooster kregen zij geld en kleren mee. Tijdens hun verblijf genoten zij onderwijs voor zover er tijd was. De meeste tijd werd besteed aan het kantwerken.

Het aantal bejaarden en wezen overtrof vaak het oorspronkelijk getal. Ook weesjongens werden toegelaten. Ouderen die nog konden werken, knapten klusjes op.

Naast het hospitaal en het weeshuis gaven de Zusters van Liefde onderwijs aan behoeftige kinderen.

Als eerste kloosterzusters noteerden we:

Maria Schollaert, geboren te Wetteren, genoemd zuster Tiburce.

Maria Angelia IJsebaert, geboren te Koewacht.

Domitilla Delphina De Meulemeester, geboren te Schorisse.

Virginie Emilienne Nicolai, geboren te Wilderen.

Anna Catherina Moors, geboren te Wijchmaal.

Willy STEVENS

Onze speciale dank gaat uit naar het gemeentebestuur en de heer Luc Van Den Kerchove.

DRAMA DER DRONKENSCHAP

In het dagblad 'Het Volk' van 27 januari 1903 vonden we over Maria-Aalter het volgende verhaal: *Maandagavond, rond 06 ure, waren twee bedronken personen in de herberg gekomen van weduwe Danneels. Ze maakten het hier zeer bont, bij zover dat zij het bier zelf gingen aftappen. De veldwachter August Moelaert, intussen verwittigd, kwam er bij en trachtte de twee kerels te bedaren.*

Doch het zien der politie ontstak hen nog meer in woede, zodat de veldwachter gedwongen was de kerels met geweld buiten te drijven. Enige ogenblikken later kwam de genaamde August Simoens (°Aalter, 15.02.1862 bijgenaamd De Loddere en werkman aan den 'IJzerenweg') huiswaarts. Op het zien van blinkende knopen die de spoorwegbedienden dragen, dacht een de twee ruziemakers de genaamde Adolf Ornelis (bijgenaamd Baele) opnieuw de veldwachter te ontmoeten.

Ornelis sprong naar hem toe en bracht Simoens een wrede snede toe in de hals. Het slachtoffer stortte ten gronde en jammerde luid. Seffens kwamen een aantal personen toegelopen die de gekwetste in een naburig huis brachten. De stationschef, M. Cram, verwittigde seffens per telegram de gendarmen, alsook dokter Verstraete van Aalter, die spoedig kwamen toegesneld.

Terwijl M. Verstraete het slachtoffer verzorgde, spoorde men de aanrander op en het duurde niet lang of men had de kerel in handen. August Simoens, die gehuwd was met Mathilde De Vreese en dan reeds huisvader was van Maria-Elisa (°Aalter, 13.04.1896) en Jean-Baptiste (°Aalter, 21.01.1902), werd naar zijn woning overgebracht. Ornelis werd door de gendarmen naar het gevang der brigade geleid, van waar hij dinsdagmorgen om 08.30 uur naar Gent is overgebracht.

We vonden in andere documenten dat August Simoens de stiefzoon was van Bruno De Loddere (van daar de bijnaam) en Blandina Tack. Blandina was eerst getrouwd geweest met Karel-Lodewijk Simoens (°circa 1823). August herstelde van zijn verwondingen en kreeg daarna nog twee kinderen: Magdalena-Bertha (°Aalter, 07.03.1906). Zij trouwde later op 21.01.1935 met vleeshandelaar Leon-Gustaaf De Wulf (°Aalter, 31.05.1905). Een andere zoon, Raymond-Maurice (°Aalter, 05.07.1908), trouwde op 30.08.1938 met Clara Ornelis-Martha (°Knesselare, 08.12.1912). August woonde later, in de jaren 1974, in de Knesselarestraat te Maria-Aalter. De zoon van Raymond, Gustaaf-Leon-Paul (°Gent, 15.04.1949), woonde eveneens in de Knesselarestraat en was veekoopman in die periode. De familie Simoens is eveneens verbonden met de familie Van Loocke. Inderdaad, een andere zuster van August, namelijk Augusta-Marie-Louise (°Aalter, 01.02.1858) was getrouwd met August Van Loocke. Dit zijn de ouders van de later Generaal-Majoor Edmond Van Loocke (1891-1971) die beide wereldoorlogen meemaakte.

Roger BAECKELANDT

INHOUDSTAFEL

Peter LAROY	De laffe moord te Maria-Aalter (lied).	3
Willy STEVENS	Als muren vertellen...	12
Roger BAECKELANDT	Oud-strijders uit de 'grote oorlog'. <i>Cyriel Verheecke</i>	25
Peter LAROY	Huldegedicht en nieuwjaarsgroet voor pastoor Delanghe.	32
Roger BAECKELANDT	Pieter Goethals ge Guillotineerd.	40
Willy STEVENS	Kloostergebouw te Knesselare.	43
Roger BAECKELANDT	Drama der dronkenschap.	45

LAND VAN DE WOESTIJNE

Tijdschrift van de Heemkundige Kring Aalter, gesticht in 1977.

Verschijnt in maart, juni, september en december.

Uitgegeven met steun van het Gemeentebestuur van Aalter, het Provinciebestuur Oost-Vlaanderen en de Vlaamse Gemeenschap.

Verantwoordelijke uitgever: Jan Defruyt, Kestelstraat 67, 9880 Aalter

Bankrekening : nr. 442-6594361-40 - Heemkundige Kring Aalter.

Lidmaatschapsbijdrage : gewone leden : € 12,50

steunende leden : € 25,00 of meer

Overname uit het tijdschrift is toegelaten mits schriftelijke toelating van de redactie. Iedere auteur is verantwoordelijk voor de inhoud van zijn tekst.

BESTUUR

Voorzitter : Willy STEVENS, Groenevijvers 8, 9910 Knesselare
09 374 44 58 - *willystevens1@skynet.be*

Ondervoorzitter : Peter LAROY, Brouwerijstraat 84, 9880 Aalter
09 375 14 86 - *peter.laroy@pandora.be*

Secretaris : Jan CAMERLINCKX, Schuurlo 12, 9880 Aalter
09 374 79 82 - *jan.camerlinckx@skynet.be*

Ledenbeheer : Eliane DE POORTER, Leurebroekdreef 1, 9880 Aalter
051 68 89 91 - *arnelidepoorter@pandora.be*

Penningmeester : Dries ALYN, Bellemstraat 49, 9880 Aalter
09 374 23 60

Redactie en layout : Jan DEFBUYT, Kestelstraat 67, 9880 Aalter
09 374 65 81 - *jan_defruyt@scarlet.be*

LEDEN : Robert VERHELST, Stationsstraat 74, 9880 Aalter
09 374 41 36 - *robert.verhelst@scarlet.be*

Roger BAECKELANDT, Ekenakker 2, 9880 Aalter
09 375 13 77 - *roger.baeckelandt@telenet.be*

Walter VERVALLE, Langendamdreef 62, 9880 Aalter
09 374 54 63 - *walter39be@yahoo.com*

MEDEWERKERS : Erik WILLE, St.-Pietersveld, 8750 Wingene
051 65 50 29 - *erik.wille@skynet.be*

Etienne VAN EEGHEM, Ter Weibroek 53, 9880 Aalter
09 374 76 81 - *etienne.vaneeghem@skynet.be*

Land van de Woestijne



Tijdschrift van de
Heemkundige kring „Arthur Verhoustraete” Aalter

32e jaargang - nr. 3 - 2009

Driemaandelijks (juli, augustus, september 2009)
Afgiftekantoor: 9880 Aalter
P209393

Land van de Woestijne



Tijdschrift van de
Heemkundige kring „Arthur Verhoustraete” Aalter

32e jaargang - nr. 3 - 2009

BROUWERIJ MEIRESONNE

De voorouders van de familie Meiresonne zijn tussen 1565 en 1750 terug te vinden in Zomergem en Waarschoot. Martinus Meeresone (°Zomergem, omstreeks 1565; +Zomergem, 12.01.1643) is de eerst gekende stamvader van dit geslacht in onze streek.

In de vroege middeleeuwen treffen we verschillende schrijfwijzen van de naam Meiresonne aan, zoals:

- zoon van Meere Maria
- 1358: Hannijn van Meeren Soens
- 1380: Willem Meeren zone, Eksaarde
- 1441: Jaquemijnen Merrenzoens, Waregem

De meest gevonden naamgenoten komen tussen 1300 en 1400 vanuit het Waasland en zakten zo af via Lokeren, Eksaarde, Zaffelare, Destelbergen, Oostakker en belandden later ook in onze streek.

In de akten van de geboorten, overlijdens en huwelijken werd vroeger de naam Meiresonne wel eens als volgt geschreven: Meeresone, Merison of Mereson.

Omstreeks 1750 verhuisden Petrus Meiresonne en zijn echtgenote Joanna Sierens van Zomergem naar Aalter. Petrus werd van 1764 tot 1768 schepen van de heerlijkheid van het Land van de Woestijne. ⁽¹⁾ Petrus (°Zomergem, 03.12.1711; +Aalter, 03.02.1772) was zoon van Petrus Meiresonne en Margareta Willems. Hij trouwde te Zomergem op 1 februari 1736 met Joanna Sierens (°Zomergem, 11.09.1717; +Zomergem, 07.02.1783). Ze was de dochter van Judocus en Martina Dobbelaere (getuigen huwelijk: Martinus Grijp en Anna-Maria Sierens). Na zijn huwelijk bleef hij tot 1750 in Zomergem wonen en het koppel kreeg er zeven kinderen: Martinus (°25.12.1736), Anna-Catherina (°08.11.1738), Anna-Maria (°06.03.1741), Maria-Bernarda (°06.11.1743), Joannes-Franciscus (°02.05.1745), Georgius (°06.01.1747) en Maria-Judoca (°01.04.1750).

Daarna verhuisden ze naar Aalter en er worden hier nog twee zonen geboren, namelijk Joannes (°Aalter, 12.01.1753; +Aalter, 09.01.1789) en Petrus-Francies (°Aalter, 11.01.1756; +Bellem, 30.06.1833).

Hun zoon Petrus Frans Meiresonne huwde te Bellem op 23 juli 1793 met Joanna De Zutter (°Lotenhulle, 06.09.1757; +Bellem, 12.11.1819). Ze was de dochter van Petrus en Catherina Van Oost. Petrus-Frans werd landbouwer op de wijk Pauwelsbos (Zuttershoek) te Bellem. Hij was schepen van Bellem tijdens de Franse periode onder Napoleon. ⁽²⁾

Wonderscheur van de Gemeente
deklareert in tegen de waarheit
dat pieter van pond nodig heeft
van ondermennt te worden als
dat hem onmogelijk is van zyne
vrouwe en kinderen te handhaven
in het geval dat hij hem leest in
tellen den derdrien jaer 1816
Wonderscheur
Wonderscheur der waarheit zalte ik deze
deklaratie ondertekent
P. J. Meiresonne
De o. v. liegher

De kopie hierboven bevestigt zijn positie in de gemeente Bellem. Ik vond dit document uit 1811 in het Rijksarchief van Gent in "Bellem Modern - 97".

Kinderen uit dit huwelijk:

1. Jan-Baptiste Meiresonne, (°Bellem, 09.07.1794)
2. Augustin Meiresonne, (°Bellem, 21 Frimaire V of 12.12.1797)
3. Carolina Meiresonne, (°Bellem, 30 Nicose IX of 20.01.1801), trouwde te Bellem op 21 mei 1834 met landbouwer J.B. Dossche uit Sleidinge.

Hun zoon Augustin Meiresonne (°Bellem, 22 Frimaire V of 12.12.1797; +Bellem, 21.03.1861) treedt te Aalter op 4 juni 1836 in het huwelijksbootje met Eugenie De Reu (°Aalter, 21.09.1807; +Bellem, 07.12.1854). Zij was de dochter van Augustijn De Reu van Aalter en Jeanne-Marie

Maenhout uit Bellem. Augustijn De Reu was landbouwer en in 1848 betaalde hij samen met enkele andere landbouwers van Aalter het meest belastingen. ⁽³⁾ Hij was ook schepen van Aalter van 1837 tot 1847 onder het burgemeesterschap van Joseph-Charles Soudan. ⁽⁴⁾ Augustijn Meiresonne was net als zijn vader een welstellend landbouwer. Niettegenstaande Augustin 39 jaar was toen hij trouwde, kwam de ooievaar toch nog vijf keer voorbij:

- Ida, (°Bellem, 21.09.1837; +Bellem, 11.05.1916).
Ze was ongehuwd.
- Pauline, (°Bellem, 06.09.1839; +Bellem, 30.10.1918).
Ze was ongehuwd.
- August, (°Bellem, 24.02.1842; +Landegem, 23.07.1913).
- Bruno, (°Bellem, 18.01.1847; +Bellem, 29.05.1849)
- 2 jaar oud.
- Sylvie, (°Bellem, 31.12.1850; +Bellem, 23.04.1854)
- 3 jaar oud.

Augustin woonde in de Stekelbeekstraat te Bellem (het huis waar nu Lisette Van den Berge woont). Hij zetelde van 1836 tot 1861, 't jaar van zijn overlijden, in de gemeenteraad van Bellem. ⁽⁵⁾ Hij was zeer bemiddeld. Zijn kinderen zullen na zijn dood met het nalatenschap een brouwerij te Bellem en te Landegem oprichten.

HET VERHAAL VAN DE BROUWERIJ

Het begon allemaal in 1865 met de verkoop van de woning en de brouwerij van de liberale burgemeester Ad. Van Maldeghem van Bellem. Hij zat volop in de schulden: "*Het goed van de uitgeschudde Heer Van*



DRINK STEEDS

MEIRESONNE'S

Celta-pils

HET BIER DER FIJNPROEVERS

Maldeghem wordt gekocht door de Edele Heer Baron de Kerchove en de kerkraed heeft zich met hem verstaen om door een gemeyn haeg de separatie van zijn goed met de pastorygrond uyttepaelen. Dus hebben we eerst de wallingen gevuld die tusschen beyde gronden liepen van aan de kalseyde tot het eynde der goederen". ⁽⁶⁾

Het gaat dus over de nu nog bestaande woning van Christian Herteleer in de huidige Bellemdorpstraat nr. 9 die paalt aan de vroegere pastorie.

In 1866 werd deze woning met brouwerij aan baron de Kerchove d'Exaerde gehuurd door de gezusters Ida en Pauline Meiresonne en hun broer August. Ze waren op dat ogenblik alle drie ongehuwd en woonden toen op de boerderij met hun ouders Augustin Meiresonne en Eugenie De Reu in de Stekelbeekstraat te Bellem.



v.l.n.r. (zittend): Jozef Meiresonne, Celine en Irma Meiresonne, Aimé Meiresonne, Paulina, Emma en Ida Meiresonne en René Meiresonne (met fiets). (achteraan en rechtstaand): de bekende familie Van de Velde, waaronder de latere kanunnik Jozef Van de Velde (uiterst rechts) en zijn broer Amaat, missionaris.

rechts: het personeel.

Deze foto van de brouwerij en het huis (achterkant) van de gezusters Meiresonne werd genomen in 1895 door dokter Honoré Van de Velde van Bellem, een vriend des huizes.

Dit trio baatte samen deze brouwerij uit tot 1871. Dat jaar huwde hun broer August met Marie David (°Bellem, 17.02.1849; +Bellem, 1914), dochter van Bernard David die woonde in de herberg "Gemeentehuis", nu bekend als "'t Hof ter Linden". Het koppel sloot op 31 januari 1871 te Gent een huwelijkscontract af bij notaris Van Waesberghe.

August zal na zijn huwelijk Bellem verlaten en een nieuwe brouwerij oprichten in Landegem. Deze brouwerij kreeg de naam "De Hopdrank". De gezusters Ida en Pauline Meiresonne waren nu de eigenaars van de brouwerij en zullen samen het bedrijf runnen tot 1900. Ze bleven beiden ongehuwd.

Het gebruik van houten tonnen gaf destijds heel wat werk aan de lokale kuipers. Na 1900 besloten beide zusters te gaan rentenieren en verhuisden ze naar de toenmalige Kerkstraat (nu Museumstraat) in het huis waar nu Irené De Keyser woont (huis nr. 8). Ze waren beiden zeer devoot. In 1874 schonken zij een brandglasraam ter waarde van 300 frank met de voorstelling van "de instelling van de Rozenkrans" en in 1907 een ander toegewijd aan "O.-L.-Vrouw van het H. Hart". Zoals de doodsprentjes vermelden, waren ze "Prefecte der Congregatie". Bij de 25^{ste} verjaardag van deze Mariacongregatie betaalden zij de koffietafel voor de 95 leden. Ook de kapel in de Eksterstraat werd in 1887 gebouwd op een stukje grond dat zij geërfd hadden van hun

Een kind van Maria is een kind van den Hemel.
 † ZALIGE GEDACHTENIS
 VAN JUFFROUW
Pauline Meiresonne
 Prefecte der Congregatie van O. L. Vr. van Bellem,
 Lid der Broederschappen van het H. Sacrament, van
 Barmhartigheid en van het H. Hart,
 geboren te Bellem, den 6 September 1839 en aldaar
 godvruchtig overleden, den 30 October 1918, versterkt
 door de H. Sacramenten der stervenden.

Van haar kindsheid af had zij zich aan Maria toegewijd als aan haar vorstin. Haar betrouwen op deze goede Moeder is de verzekering harer zaligheid.
H. Alph. Lig.
 Gelijk de Zaligmaker zegde zij: "Laat de kleinen tot mij komen," en zij leerde hun God vreezen en de zonde vluchten.
Luc. XVIII. 16.
 Zij ondersteunde alle goede werken, gaf milde almoezen, wist dat de almoezen van den dood verlost, de zonde uitwascht, barmhartigheid verwerft en het eeuwig leven verschaft.
Act. Ap. XI. 36. - Tob. XII. 9.
 Het goud en het zilver worden beproefd door het vuur; de menschen God aangenamen door het lijden.
Eccl. II. 5.
 Als een voorbeeldige christene heeft de afgestorvene geleefd. Een diepe godsvrucht voor het H. Hart van Jesus en voor haar Moeder Maria, voor wier eeredienst zij noch moeite, noch geld spaarde, was het kenmerk van haar christelijk leven. Omdat zij Jesus en Maria zoo vurig beminde trachtte zij hun voorbeelden na te volgen, vooral door haar onvermoeibare zelfopoffering voor de kinderen harer familie en haar geduld te midden der beproevingen welke de goddelijke Voorzienigheid tot haar volmaking overzond. Zoo gaf zij een schoon voorbeeld van christelijke deugd en daarom zal haar gedachtenis in eer blijven.
 Zoet Hart van Maria, wees mijn heil.
 300 dagen afluat.

Voor allen die op Maria vertrouwen zal de deur des Hemels geopend worden. *H. Bonaventura.*
 † BID VOOR DE ZIEL
 VAN JUFFROUW
Marie Ida Meiresonne
 Prefecte der Congregatie van O. L. Vrouw, lid der
 Derde-Orde van den H. Franciscus, Werkende leve-
 raarster van het Broederschap van O. L. Vrouw van
 het H. Hart, enz.
 geboren te Bellem, den 21 September 1837 en aldaar
 godvruchtig overleden, den 11 Mei 1916, versterkt
 door de H. H. Sacramenten der stervenden.

Een kind van Maria is een kind van den Hemel.
 De rechtvaardigen zullen eeuwig leven; hun belooning is bij den Heer . . . Daarom zullen zij uit zijn hand het heerlijk koninkrijk en de schitterende kroon ontvingen.
Lib. Sap. V. 16. 17.
 Het goud en het zilver worden beproefd in het vuur, de menseken aan God aangenamen door het lijden.
Eccl. II. 5.
 In plaats van onze zuchten en onze tranen over haar te vermenigvuldigen, laat ze ons voor haar doen, vóór den Heer, opdat Hij haar vroeger zou ontvingen in de armen zijner goddelijke goedheid. Indien Hij haar die genade nog niet geschonken heeft . . . De goddelijke Voorzienigheid, die haar zulk een godvruchtig en christelijk hart gegeven had, zal haar gezegend hebben bij haar vertrek uit ons midden.
H. Franc. van Sales.
 Vaarwel, bemide Zuster. Ik bedank u voor uwe liefde en voor uwe zorgen gedurende mijn lange en smartelijke ziekte. Troost u; eens zijn wij weder vereenigd, in ongestoord geluk, bij God in den Hemel.
 Heilig Hart van Jezus, ik heb betrouwen in U!
 300 dagen afluat.
 Zoet Hart van Maria, wees mijn heil!
 300 dagen afluat.

vader Augustin Meiresonne. Nu nog is er ieder jaar een kapellekesdag op Hemelvaartsdag. In 1878 deden de gezusters een schenking tot het stichten van een solemneel oktaaf ter ere van het H. Hart. ⁽⁷⁾

Ida Meiresonne stierf te Bellem in 1916 en werd met een "koordienst" begraven. Haar zuster Pauline overleed twee jaar later. Het was op het einde van de Eerste Wereldoorlog en door de onophoudende beschietingen kon er voor Pauline geen lijkdienst worden gehouden, zelfs de teraardebestelling moest worden onderbroken. ⁽⁸⁾ Beiden liggen begraven in Bellem naast hun nichtje Irma dat reeds in 1908 was overleden. Toen in 1900 de gezusters Irma en Pauline gingen rentenieren, werd hun huis met brouwerij overgenomen door Octaaf Lootens (°Bellem, 17.01.1876; +Bellem, 17.01.1935) die getrouwd was te Bellem op 5 augustus 1899 met Irma Meiresonne, het nichtje van de gezusters en dochter van hun broer August die in Landegem een brouwerij had opgericht. Het toenmalig personeel bestond uit: Alfons Cortier, August Dhooge en Emiel De Keyser. Dit huwelijk was echter van korte duur. Reeds in 1908 stierf Irma Meiresonne onverwacht, slechts 37 jaar oud en moeder van zeven kinderen - drie jongens en vier meisjes. Octaaf Lootens bleef brouwer tot in 1918, het jaar dat de Duitsers al het koperwerk uit de brouwerij hadden weggesleept. Julke Barbara (De Clercq) herinnerde zich nog dat hij als snaak van elf al het koperwerk heeft zien staan op de stoep voor het huis. Noodgedwongen moest Octaaf Lootens overschakelen op de bierhandel. Alzo verhuisde hij met zijn gezin naar "Vaart-Noord" in de gebouwen van de vroegere "Veevoe-



Bellem - inhuldiging vinkeniers - bierwagen Omer Lootens.

ders De Toekomst”, waar hij zijn eigen bierhandel installeerde en het tonnenbier op flessen trok. Marcel, zijn jongste zoon, was de koetsier die met paard en kar het bier in de cafés van Bellem en omliggende dorpen bestelde.

Octaaf werd gemeenteraadslid van Bellem en schepen van deze gemeente vanaf 1907 tot het uitbreken van de Eerste Wereldoorlog. Hij stierf in 1935, betrekkelijk jong, op 59-jarige leeftijd.

Octaaf had drie zonen, namelijk:

- Armand, met een bierhandel in Aalter, (°Bellem, 06.07.1900)
- Marcel, had een bierhandel in Heule, (°Bellem, 18.11.1901)
- Omer, die de bierhandel van zijn vader in Bellem overnam, (°Bellem, 04.11.1902). Hij had ook vier dochters, nl. Angelica (°Bellem, 02.05.1904), Anna (°Bellem, 06.12.1905), Magdalena (°Bellem, 04.01.1907) en Maria (°Bellem, 04.01.1907).

Omer Lootens was getrouwd met Maria Van de Walle, dochter van slachter Achiël Van de Walle en Elodie De Milde, die het café ”Celta Pils” uitbaatten op Vaart-Zuid. Omer Lootens vestigde zich eerst op Vaart-Zuid en nadien in de Bellemdorpstraat. Hij was veel jaren eerste schepen van Bellem.

Toen in 1918 het brouwen in de brouwerij te Bellem werd stopgezet, is het gebouw omgevormd tot woonhuis (boerderij) met een paar stallingen voor het vee. Het werd nu bewoond door Eduard Herteleer, de toenmalige burgemeester van Bellem, geboren te Bellem op 26 februari 1868 en er overleden op 30 oktober 1936. Hij was burgemeester tot aan zijn dood en werd opgevolgd door August Van Lantschoot. Eduard was getrouwd met Leonie Santens (°Ursel, 10.10.1862; +Aalter, 28.01.1925). Het koppel bleef kinderloos.

Na zijn dood kwam de eigenares, Mevrouw Jeanne de Kerchove d’Exaerde, geboren te Gent op 2 februari 1877 en getrouwd met baron Eugène-Pierre Herry, de woonst betrekken. Ze was de dochter van gouverneur Raymond de Kerchove d’Exaerde en Valentine de Kerchove van het kasteel van Bellem. Bellem was haar 2^{de} verblijfplaats. Ze had haar hoofdverblijfplaats in Brussel. Ze verhuisde opnieuw naar Brussel en stierf er in 1951. Op de voorgevel van het huis (villa) was een grote houten plaat aangebracht met de tekst ”Mon Coin”. Nadien heeft er nog korte tijd een handelaar in textielwaren uit Gent gewoond, namelijk Henri Verstraeten en zijn vrouw Yvonne Cottenier.

In 1948 heeft de familie de Kerchove d’Exaerde de woonst verkocht

aan Baziel Herteleer en Maria Hoste, de ouders van Christian Herteleer die er nu wonen.

Zoals we reeds vermeldden, verhuisde August Meiresonne na zijn huwelijk op 14 januari 1871 naar Landegem en zal later een voor-
aanstaand man worden in deze gemeente. Hij werd er schepen en
nadien ook burgemeester (1891-1894). Door toedoen van de toenma-
lige pastoor moest hij zijn ambt van burgemeester afstaan aan baron
en senator Edgard de Kerchove d'Ousselghem, omdat hij het dansen
tijdens de kermis had toegestaan.⁽⁹⁾ Onze baron kwam zich in 1884
in Landegem vestigen. Hij kwam van het kasteel van Bellem en was
burgemeester van Bellem van 1878 tot 1884. Hij was getrouwd met
Lucie de Kerchove van Bellem, de zuster van Alice de Kerchove die
getrouwd was met Jacques-Albert-Bernard d'Udekem d'Acoz, de bet-
overgrootouders van prinses Mathilde.

In Landegem heeft August Meiresonne een nieuwe brouwerij opgestart,
namelijk "*Brouwerij de Hopdrank*" in de huidige Brouwerijstraat; de
start van een echte industriële uitbating. De aanzienlijke investering
kon hij betalen uit de nalatenschap van zijn vader Augustin, land-
bouwer te Bellem, erfenis die hij moest delen met zijn zussen Ida en
Pauline. Van twee schuren maakte hij een bedrijfsgebouw met aan-
palende woonst. August heeft ze uitgebaat tot aan zijn dood in 1913.
Zijn kinderen, maar vooral zijn jongste zoon Aimé, zorgden er voor
dat deze brouwerij tot grote bloei kwam. Ook hier hebben de Duitse
troepen bij de aftocht in 1918 lelijk huis gehouden en zijn woning,
alook de brouwerij grondig vernield.

Behalve een bloeiende zaak had August weldra ook een bloeiend ge-
zin, namelijk :

- Irma (°Landegem, 20.10.1871; +Bellem, 27.05.1908)
Gehuwd met Octaaf Lootens, brouwer te Bellem
- Edgard (°Landegem, 1874; +1946)
Was vrijwilliger aan het IJzerfront en na 1918 verhuisd naar
Gent
- Maria (°Landegem, 1875; +1926)
Gehuwd met Adolf Van de Castele, gemeentesecretaris van
Landegem
- Alfred (°Landegem, 1877; +1955)
Gehuwd met Aline Bekaert, was brouwmeester in de brou-
werij
- Céline (°Landegem, 1879; +1951)
Ongehuwd, was nauw betrokken bij de uitbaten van de
brouwerij



Het gezin van August Meiresonne.

- Jozef (°Landegem, 1882; +1962)
Gehuwd met Maria De Grootte, was gemeentesecretaris in Wondelgem
- René (°Landegem, 1885; +1930)
Gehuwd met Bertha Raes, was eigenaar van brouwerij "De Anker" te Merelbeke
- Aimé (°Landegem, 1888; +Landegem, 1966)
Werd in 1913 na de dood van zijn vader de nieuwe uitbater van de brouwerij
- Anna (°Landegem, 1890; +1966)
Gehuwd met Henri De Grootte



Aimé Meiresonne

Zijn zoon Aimé Meiresonne (°Landegem, 06.07.1888; +Gent, 16.06.1966) blijft niet bij de pakken zitten en neemt na de oorlog de "Brasserij van Oostende" over in de Koepoortkaai te Gent. Samen met zijn broer Alfred en zijn zusters Celine en Anna maken ze van brouwerij "De Hopdrank" een groot bedrijf dat aan honderden mensen uit de streek werk verschaft. In 1930 wordt het bedrijf omgevormd tot Naamloze Vennootschap met als officiële benaming "Brasserij A. Meiresonne". Ze kent een enorme bloei na de tweede wereldoorlog met als hoogtepunt een 500-tal werknemers. Ook verschillende



Aalter - Lostraat (29)

Bellemnaren hebben er gewerkt. In 1964 werd de N.V. A. Meiresonne overgenomen door Stella Artois. De naam bleef nog een tiental jaren, maar vanaf dan was het gedaan met Celta-Pils. In 1974 valt alle activiteit stil en worden de deuren van het gebouw gesloten.

Men heeft vroeger de bieren Meiresonne ten onrechte "Meirezeke" genoemd.

In 1985 viel het doek over de brouwerij Meiresonne. De gebouwen werden gesloopt en vervangen door appartementsgebouwen.

Aimé was op latere leeftijd getrouwd, namelijk in 1935, met Leonie De Jaeger, een knappe vrouw uit het cafémilieu. Hij was toen 47 jaar oud. Hij liet een villa bouwen in het miljoenenkwartier aan het "de Smet de Naeyerplein". Hij bezat ook nog een villa in Knokke genoemd naar de voornaam van zijn vrouw "Casa Lena". Het koppel bleef kinderloos en zonder rechtstreekse opvolger. Hij stierf op 16 juni 1966. Zij stierf te Grimbergen op 8 september 1982. Ze werd doodgewoon begraven, zonder veel tralala. Enkel de naaste familie en een paar kennissen waren in de kerk aanwezig.

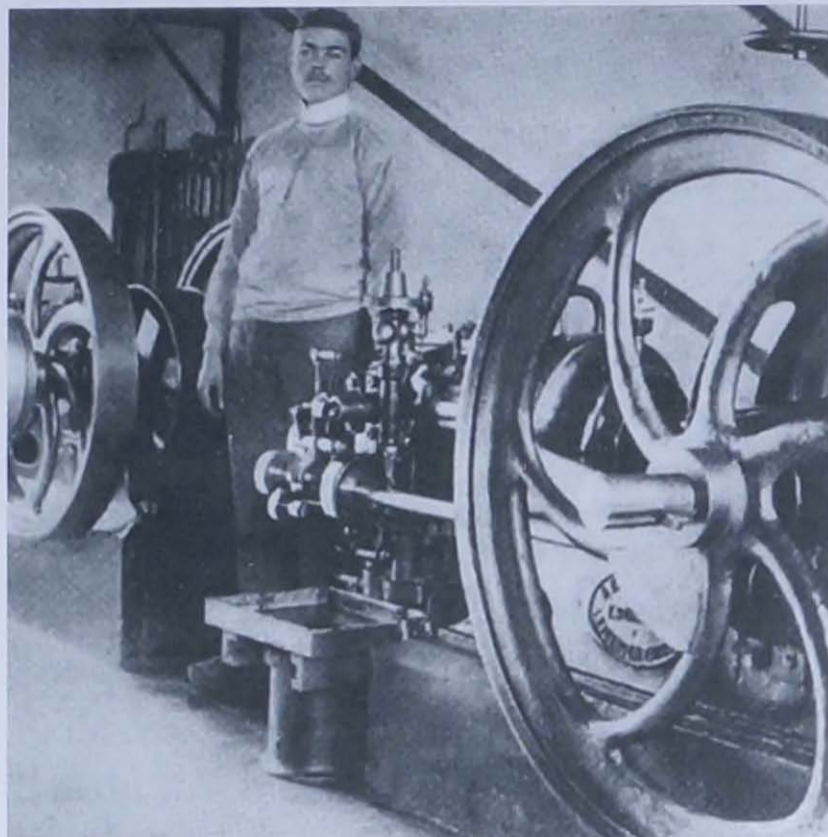

Landegem - 16-jarige Prosper Cocquyt in de machinekamer Brouwerij Meiresonne

Om te onthouden :

In 1903 komt de familie Cocquyt zich in Landegem vestigen naast de brouwerij van August Meiresonne. Ze baatten een maalderij uit. Aimé Meiresonne, zoon van August, was op dit ogenblik verantwoordelijk voor het onderhoud van de machines in de brouwerij, maar onderhield eveneens de machines van de maalderij. De toen nog jonge Prosper Cocquyt was nooit ver weg van Aimé Meiresonne en voelde zich reeds als jonge snaak aangetrok-

ken voor techniek en elektriciteit. Prosper Cocquyt (1900 - 1954) zal later een van de pioniers en een van de markantste figuren van de Belgische luchtvaartgeschiedenis worden.

Een boeiend verhaal dat begint in Bellem en via Landegem en later in Gent door de moderne economie aan zijn einde komt. Nu nog denken enkele oudgedienden uit de streek, die jarenlang in de brouwerij te Gent hebben gewerkt, terug aan deze glorierijke periode. Een van hen is Jules Lambrecht uit de Moerstraat te Bellem. Hij is ondertussen reeds 87 jaar oud.

Ik dank speciaal Mevrouw Maria D'Hooge uit de Eksterstraat te Bellem voor de foto's en doodsprentjes. Ze diende bijna veertig jaar bij leden van de familie Meiresonne.

Zowel Jules en Anna waren uitgenodigd op de huldeviering van de familie Meiresonne die in september van 2008 plaats vond in Landegem. Etienne Van de Walle en André Bollaert hebben voor deze viering een speciale herdenkingsbrochure samengesteld. Ik dank hen voor het uitlenen van deze brochure.

Deze brochure kan nog besteld worden bij Etienne Van de Walle, Muizendale, 13, 9850 Nevele (tel. 09/371.59.46). Prijs: 2 euro af te halen bij hem thuis of 4 euro indien ze moet opgestuurd worden.

Walter VERVALLE

Bronnen:

1. Geschiedenis van Aalter, p.102
2. Geschiedenis van Bellem, p.410
3. Geschiedenis van Aalter, p.376
4. Geschiedenis van Aalter, p.289
5. Geschiedenis van Bellem, p.423
6. De Belle, jg. 3, p.23
7. Geschiedenis van Bellem, p.538, 543, 561, 568 en 582
8. De Belle, jg. 3, p.27
9. Land van Nevele, jg. 17, aflevering 4
Foto's uit de herdenkingsbrochure uitgegeven te Landegem in september 2008

ONS BALLINGSCHAP

Of het wegvoeren van mannen van 14 tot 60 jaar op het einde van de Eerste Wereldoorlog.

De oorlog die in augustus 1914 was uitgebroken, sleepte al vier jaar aan en de stellingenslag had honderdduizenden doden en gewonden gemaakt, als in de vroege ochtend van 28 september 1918 door de geallieerden een groots offensief werd ingezet. Van Armentières tot aan de kust beschoot de artillerie de Duitse stellingen. Daarna volgde de aanval van de infanterie. De Duitsers moesten wijken. Tegen de avond hadden Britse en Belgische soldaten acht kilometer terrein veroverd in de Westhoek. Het was een doorbraak en het werd al gauw duidelijk dat dit het laatste offensief en het debacle voor het Duitse leger zou worden.

Bevreesd dat de vele 'weerbare mannen' die zich in bezet gebied bevonden, geïntegreerd zouden worden in het oprukkende leger van de geallieerden, werden begin oktober in tal van gemeenten achter

het front alle mannen van 16 tot 60 jaar opgevorderd door de Duitsers en verder landinwaarts gedreven. Dat heel wat mannen en jongens geen gevolg gaven aan de opvoering en anderen onderweg zonder al te veel problemen wisten te ontsnappen en naar huis terug keerden, laat vermoeden dat er paniek heerste in de Duitse rangen en dat de *Pünktlichkeit* waarmee de bezetter doorgaans optrad, met het naderen van de geallieerden er blijkbaar niet meer bij hoorde. Dat veel

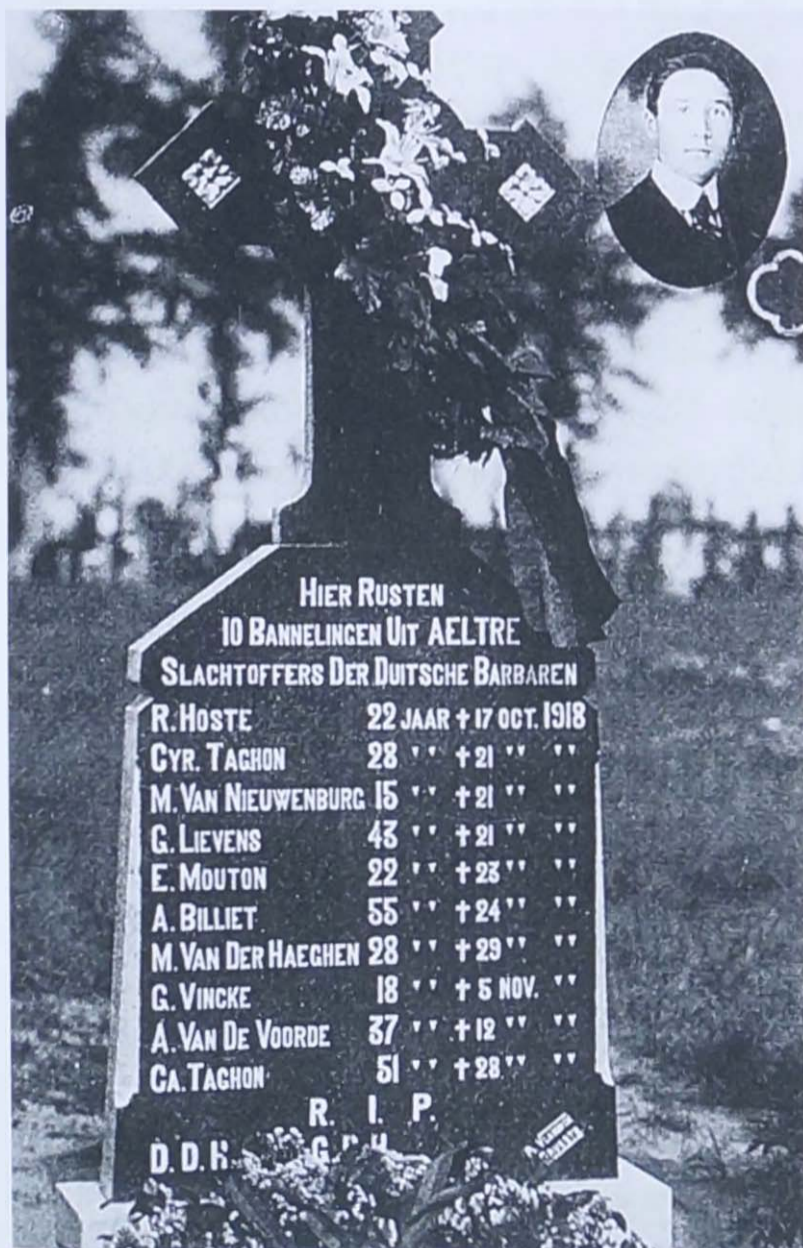

Gedenkmonument in Lokeren voor tien Aalterse bannelingen. Zij werden het slachtoffer van ontbering en ziekte (Spaanse griep).

mannen en jongens zich toch nog gedwee lieten meevoeren, toont aan dat na vier jaar bezetting de schrik er bij velen diep inzat. Weken gedwongen rondzeulen was zeker geen plezierreis. Dat bewijzen de verhalen die er achteraf van neergepend werden en vooral het gedenkmonument in Lokeren waarop tien Aalterse burgers vermeld staan als omgekomen tijdens hun 'ballingschap'.

Ook in Aalter werden alle mannen opgevorderd. Van die opvorderingen en van het wedervaren van die mensen zijn een aantal verhalen bewaard gebleven. Dat van Maurits Cocquyt is algemeen gekend en ook gepubliceerd geworden in 'Het land van de Woestijne' en in de 'Geschiedenis van Aalter'. Blijkbaar niet gekend is het verhaal dat Maurits Laroy optekende van de ééneveertig dagen durende *uitdrijving*.

Het verhaal dat in een klein notaboekje met potlood werd opgetekend, werdons ter beschikking gesteld door Christiaan Rutsaert. We geven het hierna zo getrouw mogelijk weer. Voor de leesbaarheid hebben we de tekst hier en daar wat moeten bijwerken.

'Ons Ballingschap'

donderdag 3 oktober:

Bevel: om 8 u moeten alle mannen van 14 tot 60 jaar bijeenkomen in het centrum van het dorp. Ze worden ingesloten door soldaten. Om 11 u geeft de Ortskommandant bevel tot uitdrijving. De vrouwen moeten kleren en verpleging halen. Om 3u45 in de namiddag volgt het hartverscheurend afscheid van vrouwen en geliefden. Over Bellem en Hansbeke gaat het naar Merendree.

Onze groep bestaat uit:

Coddens August - 48 jaar

Van De Walle Arthur - 47 jaar

Laroy Maurits - 21 jaar

Laroy Rudolf - 19 jaar

Dierickx Noël - 18 jaar

Laroy Amedée - 18 jaar

Coddens Clement - 18 jaar

Coddens Maurits - 16 jaar

Van De Walle Pol - 16 jaar

Er wordt gelogeerd bij wisselagent J. De Clercq - Van Hecke. 's An-

derendaags morgens wordt er hout gekapt, aardappelen uitgedaan en een aardappelpot gemaakt. Goed logement.

vrijdag 4 oktober:

Mars naar Wondelgem over Lovendegem, Bierstal, Rabot, Mariakerke. Voorbij Lovendegembrug gooien ze ons appels van over de vaart. Logement bij Henri en André Meirisonne-De Grootte. Goed logement. Alles gekregen. Soep en brood van het komiteit.

zaterdag 5 oktober:

Over Meulestede naar Oostakker (Vogelzang) waar we logement vinden in 't gastvrije neerhof van mijnheer Eemann specialist en professor. De hovenier Romaan Schuurbeke bezorgt ons stro en matrassen. We koken 's middags kazakken. Bezoek aan de grot. Gedurende onze afwezigheid wordt een meid uit Gent gezonden (een dochter van P. De Lodder uit Ursel) en deze zorgt voor een lekkere souper: een lekker komiteitssoep en hutsepot met bier en een fles wijn. Hier wordt voor de eerste maal de was gedaan, kousen gestopt en het huisgerief afgewassen.

zondag 6 oktober:

Om 6 uur mis en daarna brood met smout. Om 8 uur reizen we af naar Beervelde. Daar is er soep. Logement in 't Schapershuis. Bezoek aan Gerard Dierinck en gedanst tot 12 u. 's Anderendaags geslapen tot 9 u.

maandag 7 oktober:

Een vierde van een brood, maar slecht brood. Om 8 u reizen we af over Zeveneken naar Lokeren. Daar verpleging en logement bij Schaeckaert Camiel. Maurits en Rudolf slapen bij een kennis van mijnheer R. Bockaert. Er is brood en tweemaal daags soep.

dinsdag 8 oktober:

Niets bijzonders beleefd. Kloefen gekocht (schuiten) en 's avonds bij Sturtens geweest in het 'Theater Comique van Parijs.

woensdag 9 oktober:

Om 7u30 mis gehoord. Daarna geld gehaald en hoofdvlees gekocht (200 gr voor 0,50 fr) en 12 kg aardappelen. Brood en tweemaal soep gekregen. August en Arthur zijn naar Belzele geweest om kloefen te kopen. Maurits Coddens is ziek geworden.

donderdag 10 oktober:

50 kg aardappelen gekocht en de was gedaan. Coddens is nog altijd ziek. We hebben verpleging gezocht: melk en pillen.

vrijdag 11 oktober:

Clement Coddens is nu ook ziek geworden. Hij wordt verpleegd met melk en pillen. We hebben ons aangemeld bij de burgerstand. Om 12u30 is Leopold Van De Walle naar huis vertrokken.

zaterdag 12 oktober:

Rudolf Laroy vertrekt om 8u30 naar huis. We reclameren omwille van het slecht brood en krijgen ander in de plaats.

zondag 13 oktober:

Een gewone dag. Een voetbalmatch bijgewoond.

maandag 14 oktober:

Bezoek gehad van Marie Coddens. Verder een gewone dag.

dinsdag 15 oktober:

Controle en opgesloten in de zaal Concordia. Rudolf Laroy terug. De meisjes uit 't kwartier brengen pakken en eten. Arthur Van De Walle is ziek geworden.

woensdag 16 oktober:

Nog altijd opgesloten. Ravitaillering uit het logement. 's Avonds wordt Pol Van De Walle terug gebracht nadat hij gesnapt werd in Wondelgem.

donderdag 17 oktober

Om 10u worden we naar het station van Lokeren gebracht en op de trein 'geladen'. Om 12u30 vertrekken we naar Destelbergen waar we halt houden. We slapen in de trein. Er is geen eten of drinken, alleen slecht water.

vrijdag 18 oktober:

Om 12u of 1u 's nachts vertrekt de trein plotseling. We rollen tegen elkaar. Om 2u komen we in Deinze aan. Daar rusten 2000 man van de kuststreek, Rijsel, Tourcoing, enz. op de stenen. Om 5u30 worden we in een kerk gebracht. Om 15u dragen we een balk naar de vaart voor een brug en om 16u30 wordt er gegeten en daarna gaat het te voet naar Gent over Bachte Maria Lerne en Latem. Om 10u 's avonds komen we aan bij het Flandria Hotel en rusten er op de stenen tot middernacht. Dan weer verder.

zaterdag 19 oktober:

We dwalen door de stad tot we tewege in een kot gestampt worden, maar

we zoeken zelf redding. Bij Gyselbrecht zijn we niet binnen geraakt. Na een uur rust in het portaal van Sint-Baafs worden we naar Oostakker geleid waar we om 4u rust vinden bij een boer. Dat was na elf uren marcheren zonder eten en enkel slecht drinken. Ons neergeveld in het stro en kunnen rusten tot 10u. Die dag reizen we over Lochristi en Zeveneken terug naar Lokeren waar we om 5u in de namiddag aankomen.

*zondag 20 oktober:
Dag van rust en gewone bezigheden.*

*maandag 21 oktober:
Gewone bezigheden.*

*dinsdag 22 oktober:
Gewone bezigheden.*

*woensdag 23 oktober:
Na de middag vallen de eerste bommen op Lokeren. Er zijn 2 doden en enige gewonden.*

*donderdag 24 oktober:
's Morgens geld, 12,50 fr en brood. Na de middag naar Camiel De Soete waar we dagelijks helpen aan de gewone bezigheden op het boerenhof.*

*vrijdag 25 oktober:
Gewone bezigheden. We hebben een paspoort afgehaald op het Meldeambt voor August, Arthur en Clement. Die dag hebben we 200 Franse krijgsgevangenen gezien.*

*zaterdag 26 oktober:
12 brooden gekocht aan 68 ct. Paspoorten gehaald voor Amedée, Leopold, Maurits Coddens en Maurits Laroy.*

*zondag 27 oktober:
's Namiddags zijn we naar Beervelde geweest maar konden er niet binnen geraken. Die dag weer 2 bommen gevallen.*

*maandag 28 oktober:
In de namiddag van 1u30 tot 6u doorgebracht aan het comiteit om waar te kopen: vet, vlees, suiker, malt, ceréaline, stekjes, soda en*

meel, samen goed voor 7,25 fr. Die dag 50 tot 60 Belgische krijgsgevangenen gezien.

dinsdag 29 oktober:

11 schone Franse broden gebakken en in de namiddag de was gedaan. 's Avonds kwam het bevel dat er 's anderendaags algemene controle was voor de mannen van 17 tot 35 jaar.

woensdag 30 oktober:

August en Arthur zijn naar Beervelde gegaan maar er niet binnen geraakt. Men zegt dat er 83 man op de controle zijn vastgehouden. Een schuiloord in gereedheid gebracht. Er wordt geen soep meer bedeed.

donderdag 31 oktober:

Na de middag geholpen met dorsen met het machien.

vrijdag 1 november:

Allerheiligen. Niet ter kerke geweest.

zaterdag 2 november:

Om 9u in 't schuiloord gekropen. 's Namiddags 13 soldaten en derhalve slapen we 's nachts in het hooi.

zondag 3 november:

De soldaten vertrekken en wij moeten die dag vijf keer in het schuiloord. 's Avonds logeert een officierspaard in de stal en wij slapen boven in het hooi.

maandag 4 november:

In de voormiddag helpen dorsen. Miels paard gestolen.

dinsdag 5 november:

Gewone dag. Er wordt weer soep verdeeld.

woensdag 6 november:

Gewone dag. Het hondekot geplaveid. Een zwijn dood.

donderdag 7 november:

Een anderhalve kilogram tabak gehaald à 8,50 fr.

vrijdag 8 november:

Het peerd is terug, maar er is nu een rund verdwenen.

zaterdag 9 november:

's Morgens gaan kijken naar de voorbij trekkende Duitse troepen op de grote baan. We vermoeden dat het de aftocht is.

zondag 10 november:

Om 4u30 naar de mis geweest. Het peerd is afgehaald. We vluchten uit vrees anders te moeten meegaan.

maandag 11 november:

Onze pakken gemaakt. Om 11u is het eindelijk wapenstilstand. In de namiddag hebben we voor de laatste keer brood gebakken.

dinsdag 12 november:

Terug naar huis over Lochristi, Gent, Bierstal (soep van de genie-troepen), Merendree (moeder Arthur Van De Walle dood), Bellem (M. Coddens dood), Oostmolen (vader ontmoet) en rond 11u 's avonds zijn we thuis gekomen na 41 dagen 'uitgedreven' geweest te zijn.

Leve België met de Koninklijke Familie, ons dapper leger en de moedige bevolking...

*Naar een handschrift van Maurits Laroy
Jan CAMERLINCKX*



Canadian Pacific Railway poster.

EMIGRATIE NAAR AMERIKA EN CANADA 1910

We vermeldden reeds vroeger dat het medisch onderzoek van de tussendekpassagiers op Ellis Island streng verliep. Documenten van de immigratiedienst vermelden dat 2% van de passagiers op Ellis Island werden afgekeurd en terug werden gestuurd naar het land van herkomst. 1 op 5 bleef soms weken onder medisch toezicht om later toch een inreisvisum te verkrijgen. Anderen werden in quarantaine geplaatst in het ziekenhuis.

Reeds bij het betreden van de gebouwen van Ellis Island werden de passagiers door dokters en ambtenaren vlug gekeurd. Volgens vaststellingen van deze mensen kregen de inwijkelingen een teken met krijt op de rug als er iets speciaals te melden was. Dit ging van B (rugproblemen-back) naar Pg (zwanger-pregnant) over E (ogen-eyes) naar X (vermoeden van geestesziekte). In totaal werden er ongeveer 17 verschillende tekens gebruikt.

Reizigers met een ziekte opgelopen tijdens de overtocht of met een lichte handicap belandden voor een behandeling in het ziekenhuis. Familieleden moesten soms weken wachten voor ze hun bekenden konden meenemen naar hun eindbestemming. Later zou er rond 1917



Medische controle op Ellis Island door immigratiepersoneel.

nog een *'Literay test'* bijkomen, iedere landverhuizer diende dan aan te tonen dat hij kon lezen en schrijven.

Tot hier deze korte beschouwing over het medisch onderzoek en de eerste contacten met het land van melk en honing.

Ook naar Canada vertrokken schepen vanuit Antwerpen. Op de bladzijde hiervoor zien we een poster van de Canadian Pacific Railway uit 1910. Iedere dinsdag werd afgevaaren vanuit Liverpool. Om de 14 dagen vertrok er ook een schip vanuit Antwerpen naar Canada. Later zullen er ook schepen afvaren van de White Star Line en de Red Star Line vanuit Southampton.

Op de foto hieronder zien we *'Lakeview House'* een graanmolen gebouwd door de Belgische broers Kervijn aan de oevers van *'Lac Témiscamingue'* (Quebec) rond de jaren 1900.

De emigranten vertrokken normaal vanuit Antwerpen. Indien ze elders afreidsen, werd dit vermeld.

1. LEKENS Arthur (°Aalter, 03.08.1879) - landbouwer
Arthur is getrouwd met Marie-Louise De Block (°Lotenhulle, 14.01.1884). Hij is de zoon van Eduard (°Aalter, 25.12.1838) en Sophie Raes (°Bellem, 06.05.1846). Eduard is poelier-herbergier en woonde in de Bellemstraat 41. Er is een dochter Rachel (°Aalter, 16.03.1909). Arthur gaat naar Moline bij zijn neef Camiel Temmerman in de 6th Avenue 10th street 1011. Camiel werkt er in een smelterij. Arthur vaart met de *Lapland* op 08.01.1910 af



Lakeview House.

en neemt 75 fr. mee. Hij spreekt Vlaams. Zijn familie volgt in maart 1910.

2. DE BOEVER Alfons (°Knesselare, 02.02.1867) - tuinier
Alfons werkte van 1907 tot 1909 bij Jules Dossche in Portland. Jules verblijft al 7 jaar in Portland in de Thurmastreet 928. Hij verdient er 2,5 \$ per dag. Alfons is op 29.12.1909 te Aalter getrouwd met Emilie Claeys (°Ruisselede, 06.09.1875). Ze wonen te Maria-Aalter 80. Ze gaan samen met hun dochter Maria (2j) naar Portland (Oregon) naar zijn vriend Jules Dossche. Ze nemen 150 fr. mee en varen met de *Laplant* op 08.01.1910 af.
3. CLAEYS Achiel-Joseph (°Ruisselede, 07.06.1884) - tuinier
Achiel is de zoon van Eduard (°Ruisselede, 1841; +Lotenhulle, 01.06.1911) en Marie-Louise Verhoye (°Aarsele, 1849; +Aalter, 1901) van Nieuwendam te Aalter. Hij kwam van uit Amerika terug naar Aalter en trouwde er op 07.06.1909 met Eugenie-Irma Maes (°Aalter, 19.05.1887). Zij vertrekken op 08.01.1910 naar Portland (Oregon) naar een vriend, Jules Dossche, met de *Laplant*. Ze nemen 70 fr. mee. Achiel was reeds in Amerika geweest in februari 1907 met de *Finland*. Hij is de broer van Emilie Claeys uit nr. 2. Familie woont nog in Oregon in de omgeving van Portland.
4. CLAEYS Cyriel (°Ruisselede, 19.03.1892) - landwerkman
Hij is eveneens een zoon van Eduard (°Ruisselede, 1841; +Lotenhulle, 01.06.1911) en Marie-Louise Verhoye (°Kanegem, 1849; +Aalter, 1901). Hij vergezelt zijn broer Achiel en schoonbroer Alfons De Boever naar Oregon. Hij vaart met de *Laplant* op 08.01.1910 af.
5. VERPLAETSE Pierre (°Lotenhulle, 30.04.1859) - landarbeider
Pierre is de zoon van August en Catharina De Clercq. Hij is op 29.10.1895 te Vinkt getrouwd met Marie-Louise Van Hasel (°Haluin, 04.11.1869). Er is een zoon Oscar (°Bellem, 01.09.1900) en een dochter Rachel (°Bellem, 07.11.1909). Hij was reeds in Amerika geweest in 1903 met de *Kroonland* maar kwam in september 1908 terug en vertrok opnieuw op 29.01.1910 met de *Mauretania*. Uiteindelijk kwam hij in maart 1911 terug en woonde dan in 1912 te Poeke in de Duinstraat.
6. GOETHALS André-Camiel (°Bellem, 19.11.1889)
- landbouwer

André is de zoon van molenaar, later koopman en herbergier Cyriel (°Bellem, 12.11.1863; +Bellem, 07.01.1944) en van Marie-Leonie Hautekeete (°Bellem, 08.01.1867). Na het overlijden van Marie-Leonie hertrouwde Cyriel nog met Elisa-Maria Slos (°Bellem, 17.10.1872). Ze woonden op de Bruggewijk te Bellem. André vertrekt met de *Mauretania* op 12.03.1910 met bestemming Chicago. Zijn zuster Alida Flavie Goethals (°Bellem, 15.01.1892) zal hem in augustus 1911 vervoegen.

7. DE GERSEM Charles (°Maria-Aalter, 10.03.1876)
- landbouwer
Hij is de zoon van herbergier-kuiper Jean-Baptist (°St.-Joristen-Distel, 12.05.1845; +Maria-Aalter, 27.05.1910) en Coleta De Roest (°Aalter, 09.09.1849). Hij vertrekt op 12.03.1910 met de *Lapland* naar Sierens Emiel. Deze vertrok reeds vroeger naar Rock-Island (Illinois) maar werkt nu te Mineral (Ill) als pachter aan 1,75 \$ per dag.
Hij neemt 100 fr. mee en spreekt Vlaams. Hij reisde in 2^e klasse, vermelden de documenten van Ellis Island.
8. VAN DEN BUSSCHE René (°Oedelem, 16.12.1887)
- landwerkman
Zoon van landwerker Pieter (°Oedelem, 15.10.1850; +Aalter, 05.10.1905), gehuwd te Oedelem op 4 maart 1877 met Rosalie Van De Castele (°Beernem, 1864). Ze wonen op Nieuwendam 45. Zijn moeder is de weduwe P. Van Den Bussche. Hij vaart eveneens op 12.03.1910 met de *Lapland* af. Hij gaat naar Paterson (New-Jersey) bij zijn oom Desiré op Madison Avenue 322. Deze werkt er reeds 22 jaar als tuinder. René neemt 50 fr. mee en spreekt Vlaams. Hij reist eveneens in 2^e klasse.
9. VAN OYEN Charles (°Lotenhulle, 04.04.1888) - landwerker
Charles is de zoon van wever August (°Poeke, 10.06.1849) en Caroline Snauwaert (°Poesele, 31.10.1852) die te Lotenhulle wonen. Charles gaat naar Marshall (Minnesota) bij Jules Van Overbeke die er al 25 jaar pachter is. Charles neemt 75 fr. mee en spreekt Vlaams. Hij reist op 15.03.1910 met de *Zeeland* af. Men noteert zijn naam als Van Hoye in de zoekindexen.
10. DE MAEGT Achiël (°Lotenhulle, 03.01.1887) - landbouwer
Achiël is de zoon van Camiel (°Nevele, 15.03.1851) en Marie-Elodie Maes (°Vinkt, 27.04.1852; +Lotenhulle, 1899). Camiel

is klompenkapper en Marie-Elodie herbergierster. Ze wonen op de Grote Plaats 86. Achiel gaat naar South-Bend bij zijn broer Alfons die te St. Mary's Notre Dame als pachter woont. Alfons vertrok reeds in mei 1901 met de *Pennland*. Achiel neemt 60 fr. mee en spreekt Vlaams. Hij vaart op 15.03.1910 met de *Zeeland* af. Hij nam deel aan de 1^e W.O. in het Amerikaans leger en sneuvelde in Amerikaanse legerdienst in 1917.

11. COPPENS Elodie (Elodie Van Quathem) (°Aalter, 29.07.1876)
- huisvrouw
COPPENS Achiel (°Aalter, 26.12.1897)
COPPENS Henri (°Aalter, 31.01.1900)
COPPENS Odiel (°Beernem) - 4j
COPPENS Mary (°Beernem) - 4j
Zij reizen af naar hun vader en man August Coppens (°Beernem, 24.04.1874) in de Libertystreet 406 te Lansing (Michigan). Ze nemen 50 \$ mee en vertrekken op 12.03.1910 met de *Mauretania* vanuit Liverpool. In mei 1905 waren ze reeds naar Beernem verhuisd. August was in mei 1907 ook al vertrokken met de *Vaderland*.
12. VANDEPUTTE August (°Aalter, 19.06.1880) - landarbeider
Hij is de zoon van Karel-Lodewijk (°Ruisselede, 04.12.1848). August is getrouwd met Maria-Irma Hutsebaut (°Aalter, 14.01.1883), dochter van Francies en Rosalie Van Volsem van Brug-Zuid. August gaat samen met zijn echtgenote Maria-Irma en dochter Elisa-Maria (°Aalter, 05.02.1907) naar zijn schoonbroer August Hutsebaut in Marshfield Avenue te Chicago. Zij reizen op 12.03.1910 met de *Mauretania* vanuit Liverpool af. Hij neemt 30 \$ mee.
13. DE BAETS Hortense (Hortense Vermeersch) (°Aalter, 10.02.1879)
- huisvrouw
DE BAETS Emma - 8 jaar
DE BAETS Martha - 7 jaar
DE BAETS René - 4 jaar, haar kinderen.
Ze varen naar hun vader en man Theophiel De Baets te Ithaca (Michigan) op 12.03.1910 met de *Mauretania* vanuit Liverpool. Ze nemen 30 \$ mee. Theophiel was reeds in maart 1907 afgevaaren met de *Zeeland*.
14. DOBBELAERE Cyriel (°Ursel, 15.12.1880) - landwerker
Hij is op 27.10.1904 te Bellem getrouwd met Irma De Bruyne

(°Bellem, 09.03.1883). Ze wonen in de Strepstraat te Bellem met hun kinderen Armand (°23.02.1905), Hermana-Christiana (°07.03.1906) en Camiel (°22.01.1908). Cyriel gaat naar zijn schoonbroer Leo De Bruyne in West Divisionstreet 1303 te South-Bend (Indiana). Cyriel vaart op 12.03.1910 vanuit Liverpool met de *Mauretania* af. Hij neemt 30 \$ mee. Zijn naam wordt als Dobbeclaere genoteerd op de later opgemaakte scheepslijsten. Terug te Bellem in februari 1912 en met gans de familie terug naar Amerika in augustus 1912. Irma en de kinderen zijn terug te Bellem in december 1913.

15. DE BEL Emiel (°Aalter, 01.08.1892) - landwerker
Emiel is de zoon van landwerker Eduard (°Ruisselede, 08.06.1841) die op 01.02.1866 huwde met Virginie Van Laecke (°Wingene, 09.01.1847). Hij gaat naar zijn schoonbroer Victor Van Lokeren in de Ironstreet 90 te Detroit. Victor is op 29.10.1902 getrouwd met Marie-Emmerence De Bel. Emiel vaart op 12.03.1910 met de *Mauretania* vanuit Liverpool af en neemt 25 \$ mee.
16. LOMME Camiel (°Aalter, 31.03.1877) - landwerker
Hij is de zoon van Karel-Lodewijk (°Aalter, 31.03.1843) en Maria-Ludovica Mortier (°Aalter, 16.03.1845) van Maria-Aalter 192. Camiel vervoegt zijn neef Basiel Haeck in de 8th street 1317 te Moline. Hij reist eveneens op 12.03.1910 met de *Mauretania* vanuit Liverpool af. Hij neemt 25 \$ mee.
17. VANDERHEYDEN Henri (°Lotenhulle, 04.01.1884)
- landbouwer
Henri is de zoon van Bruno (°Lotenhulle, 23.11.1854) (dagloner) en Amelie Overbeke (°Lotenhulle, 04.01.1851). Ze wonen op de Barelhoek-Hullaertstraat 6. Henri vervoegt Emiel Steenbeke in de West Divisionstreet/RR.2 te South-Bend. Emiel werkt er in een karrenfabriek aan 2 \$ daags. Henri neemt 50 fr. mee en spreekt Vlaams. Hij vaart op 12.03.1910 met de *Lapland* af. Zijn naam wordt Vander Heyden genoteerd in de zoekindex.
18. BAZYN Prudent (°Vinkt, 25.01.1873) - landwerker
Prudent is de zoon van Desiré (°Zeveren, 22.10.1840) en Marie-Mathilde De Decker (°Meigem, 24.12.1843). Ze wonen in de Heirstraat te Lotenhulle. Prudent gaat naar zijn schoonbroer August Coddens in de Crane Avenue 537 te Rock-Island. Hij neemt 30 \$ mee en spreekt Vlaams. Prudent vaart op 19.03.1910 met de

Lapland af. Zijn naam wordt in de zoekindexen van Ellis Island als Bozyn genoteerd.

19. MAERSCHALCK Alfons (°Aalter, 03.06.1893) - landwerker
Alfons is de zoon van Karel-Lodewijk (°Lotenhulle, 19.03.1839; +Aalter, 23.03.1907) en getrouwd met Juliana Ornelis (°Aalter, 28.01.1857). Ze wonen op Biesem 14. Alfons vervoegt op 19.03.1910 zijn broer René met de *Kroonland* in de 17th Avenue 520 te Moline. René was reeds in februari 1907 met de *Kroonland* naar Amerika vertrokken. Hij werkt er in een smelterij en verdient 1,75 \$ daags. Alfons neemt 60 fr. mee en spreekt Vlaams. Zijn naam wordt Maxhalk genoteerd in de zoekindexen.
20. COOREMAN Emiel (°Aalter, 29.04.1889) - landarbeider
Emiel is de zoon van Frederic (°Aalter, 05.09.1851) die op 21.01.1874 te Aalter getrouwd is met Rosalie De Smet (°Wingene, 11.05.1889). Hij vervoegt zijn broer Judocus Cooreman te South-Bend in de 19th Avenue 10th street 1011. Judocus was reeds in februari 1905 een eerste maal afgereisd met de *Zeeland*. Judocus werkt er in een smelterij en verdient 2 \$ daags. Emiel neemt 60 fr. mee. Hij reist ook op 19.03.1910 met de *Kroonland*. Men schrijft zijn naam als Coreman in de zoekindexen van de scheepslijsten.
21. VANDERHEYDEN Raymond (°Lotenhulle, 23.01.1888)
- landbouwer
Raymonds ouders zijn Henri (°Lotenhulle, 31.12.1852) en Mathilde Provijn (°Lotenhulle, 20.08.1859). Ze wonen op de Barelhoek in de Hullaertstraat 1. Raymond gaat naar Mishawaka bij François Cornelis die er in de Unionstreet woont. François werkt er in een smelterij en verdient 2 \$ daags. Raymond neemt 60 fr. mee en vaart op 19.03.1910 met de *Kroonland* af.
22. GOETHALS Raymond (°Bellem, 03.03.1890) - landwerkman
Raymond is de zoon van molenaar, olieslager Hypolite (°Bellem, 30.08.1855; +Bellem, 14.04.1925) en van Angelica Colle (°Sint-Martens-Latem, 25.07.1858; +Bellem, 17.11.1915). Ze wonen in de Leystraat 174 te Bellem. Hij vertrekt met de *Lusitania* op 19.03.1910 vanuit Liverpool naar een vriend, Jules Van Hulle, te Moline in de 15th Avenue 11th street. Jules was reeds in 1892 in Amerika geweest en keerde daarna terug in oktober 1908 met de *Vaderland*. Raymond neemt 80 \$ mee.

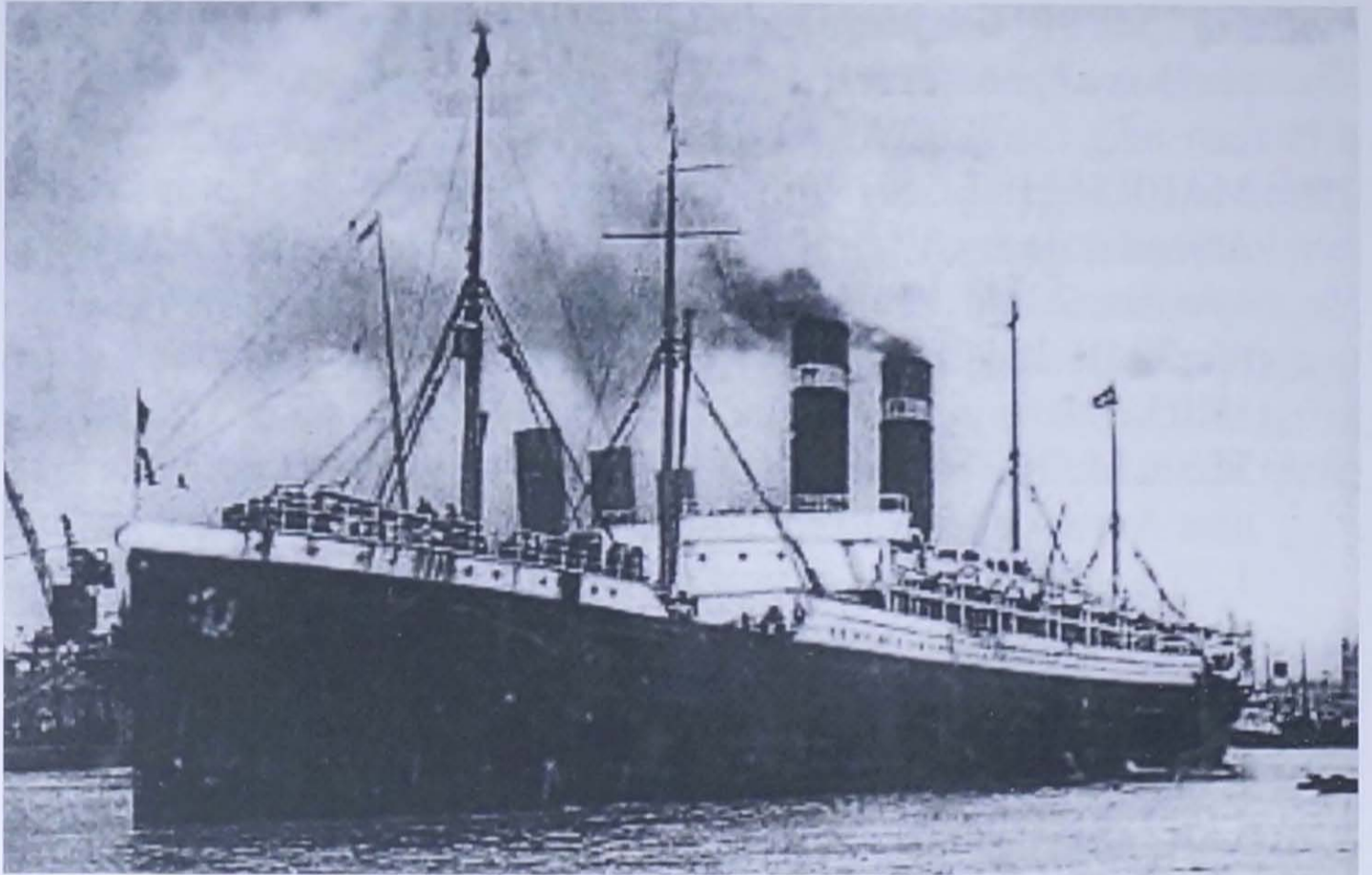

Kroonland bij het vertrek uit Southampton.

23. DE BRUYNE Alfred (°Bellem, 11.03.1882) - landwerker
Alfred is de zoon van August (+) en Virginie Van Der Heyden (°Lotenhulle, 18.03.1844). Ze wonen op Altebei 20 te Bellem. Hij reist op 19.03.1910 naar South-Bend met de *Lusitania* af vanuit Liverpool naar zijn broer Theophiel in de West Divisionstreet. Hij neemt 40 \$ mee.
24. VAN DE KEERE Jules (°Aalter, 14.03.1878) - landbouwer
Jules is op 09.03.1910 te Aalter getrouwd met Georgine-Emma Matthys (°Aalter, 20.06.1886). Zij gaan naar South-Bend in de Polandstreet 2116 bij zijn broer Emiel. Jules was reeds in Amerika geweest in februari 1907. Zij varen op 19.03.1910 met de *Kroonland* af en nemen 250 fr. mee.

Over de Kroonland werden reeds enkele gegevens opgenomen in het nr. 1 en 2 van 1998 in Land van de Woestijne. Het was het zusterschip van de Finland tussen 1908 en 1912 die onder Belgische vlag voeren. Voor de rest van de tijd voerde het de Amerikaanse vlag. In augustus 1915 werd de tocht naar Antwerpen vanuit New York afgeleid naar Liverpool wegens het dringende gevaar van de bezetting van de haven van Antwerpen. In 1913 nam het deel aan de reddingsoperatie van passagiers van de 'Voluta' waarop brand was uitgebroken. Koning Albert I stuurde zelfs een telegram met gelukwensen aan kapitein Kreiholm en zijn bemanning voor het heldhaftig optreden tijdens de reddingsoperatie.

25. DE POORTER René (°Aalter, 30.04.1893) - landwerker
René is de zoon van wever Camiel (°Aalter, 01.03.1869) en Maria-Josephina Ornelis (°Aalter, 20.03.1870). Ze wonen op Kattewegel 47. René is blind aan zijn linker oog. Hij vertrok op 19.03.1910 met de *Kroonland*. Hij gaat naar 19th Avenue 10th street 1041 te Moline bij zijn neef René Maerschallck (reeds vertrokken in februari 1907 met de *Kroonland*). René neemt 40 \$ mee.
26. VERSCHAEVE René-Felix (°Lotenhulle, 18.11.1887)
- landwerkman
René is de zoon van landwerkman Charles-Louis (°Lotenhulle, 11.11.1821; +21.12.1894) en Virginie De Jaegher (+). Deze wonen op de Veldhoek, Aalterstraat 36, die eveneens vertrokken op 19.03.1910 met de *Kroonland*. René gaat naar de West Divisionstreet 1426 te South-Bend bij zijn schoonbroer, Fred Van De Keere. Fred vertrok reeds in juni 1906 met de *Finland*. Zijn naam wordt Verschaere geschreven op de lijsten van de zoekindexen.
27. LEKENS Mary (Marie-Louise De Block)(°Lotenhulle, 14.01.1884)
- huisvrouw
LEKENS Rachel (°Aalter, 16.03.1909) - dochter
Marie-Louise is de dochter van August De Block. Ze varen eveneens op 26.03.1910 met de *Finland* af. Ze gaan naar man en vader Arthur Lekens in de West Divisionstreet 1502 te South-Bend die reeds in januari vertrok met de *Lapland*. Ze nemen 10 \$ mee.
28. WYNSBERGHE Adolf (°Lotenhulle, 15.10.1889) - landbouwer
Adolf is de zoon van August (°Lotenhulle, 28.03.1858) en Philomena Van Steenkiste (°Lotenhulle, 07.06.1862). Adolf vertrekt op 26.03.1910 met de *Finland* naar een vriend, Leo Van Steenkiste, in 37 Pine street Detroit. Hij neemt 37 \$ mee.
29. BAZYN René (°Vinkt, 26.09.1885) - landwerkman
Hij is de zoon van Desiré (°Zeveren, 22.10.1840) en Marie-Mathilde De Decker (°Meigem, 24.12.1843). Ze wonen in de Heirstraat te Lotenhulle. Hij vervoegt zijn schoonbroer, August Coddens, in de Crane Avenue 537 te Detroit. Hij neemt 25 \$ mee en spreekt Vlaams. René vaart op 26.03.1910 met de *Finland* af. Zijn broer Prudent vertrok reeds in maart 1910 met de *Lapland*.
30. TAGHON Ivo (°Aalter, 15.09.1892) - landwerkman
Zijn ouders zijn dagloners, nl. Frederik (°Aalter, 26.05.1856) en

Emilie De Wispelaere (°Aalter, 04.05.1859). Ze wonen op Biesem 78. Ivo vervoegt zijn schoonbroer, Aloïs De Bock, te Mishawaka Box 8 5th Unionstreet . Hij neemt 30 \$ mee en spreekt Vlaams. Hij vertrekt op 26.03.1910 met de *Finland*.

31. WALLAERT (Blondel Maria-Irma) (°Aalter, 30.08.1888)
- huisvrouw
Irma is de dochter van Karel-Lodewijk (°Ruisselede, 22.10.1863) en Leonie De Fauw (°Ruisselede, 17.05.1865) die op Kattewegel wonen. Ze vervoegt haar man Emiel Wallaert (°Aalter, 06.02.1881) te Chicago in de Fulton Avenue 3637. Deze vertrok reeds in juni 1909 met de *Campania* vanuit Liverpool naar Chicago. Zij neemt 40 \$ mee en spreekt Vlaams. Ze vaart op 26.03.1910 met de *Finland* af.
32. LIEVENS Gustaaf (°Aalter, 20.04.1875) - landwerker
Gustaaf is getrouwd met Augusta De Groote (°Lotenhulle, 30.10.1872). Ze wonen in Kestelstraat 31. Ze kwamen van Lotenhulle in april 1907. Gustaaf gaat naar Mishawaka bij zijn schoonbroer Alfons De Groote in de Union & Wetstreet. Alfons werkt er in een smelterij aan 1,75 \$ daags. Gustaaf neemt 60 fr. mee en spreekt Vlaams. Hij vaart op 26.03.1910 met de *Finland* af. Hij overleed als oorlogsslachtoffer te Lokeren op 21.10.1918.
33. DHAENENS Achiël (°Aalter, 17.04.1893) - landwerker
Achiël is de zoon van Desiré (°Aalter, 01.04.1857) en Emma-Maria Maes (°Aalter, 12.01.1869). Ze wonen te Maria-Aalter 43. In december 1909 gaan ze naar Lotenhulle wonen. Achiël vervoegt te Portland Camiel Maes in de 18th street 411. Camiel werkt er in een mechanische zagerij aan 2 \$ daags. Achiël neemt 50 fr. mee en vertrekt met de *Finland* op 26.03.1910.
34. VAN DEN ABEELE Leon (°Hansbeke, 06.01.1882)
- landbouwer
Hij is de zoon van Camiel (+Hansbeke, 28.04.1903) en Marie-Clemence Heyerick. Leon is op 28.11.1906 te Bellem getrouwd met Marie-Louise Gaudissabois (°Bellem, 02.10.1875) als dochter van Charles-Louis en Thérèse De Boever. Ze woonden op het Dorp 29 te Bellem. Ze vertrekken op 31.03.1910 met de *Mauretania* vanuit Liverpool naar Mishawaka. Kwamen een jaar later terug uit Amerika.

35. OPSOMER Félix-Leon (°Aalter, 27.07.1877) - mecanicien
Félix is de zoon van briefdrager August (°Aalter, 09.11.1844) en Maria Van Der Ginst (°Poeke, 19.04.1851; +19.11.1910). Ze woonden in de Stationsstraat 136 te Aalter. Félix verbleef ook te Sint-Jans-Molenbeek. Hij vertrekt uit Liverpool op 02.04.1910 met de *Mauretania* en neemt 10 \$ mee. Hij kwam zeker terug want hij trouwt te Sint-Jans-Molenbeek op 31.01.1921 met Anne-Julie Lafiti.
36. MOUTON Aloïs (°Aalter, 30.10.1885) - landwerkmán
Hij is de zoon van dagloner Desiré (°Ruisselede, 01.11.1843) en Amelia De Wintere (°Ruisselede, 16.01.1852). Ze woonden in Sterrestraat 40 te Aalter. Aloïs gaat naar Chicago 18th Avenue 1933 bij zijn vriend Octave De Waelsche. Hij vaart op 02.04.1910 vanuit Liverpool met de *Mauretania* af.
37. VAN DE WALLE Marie-Louise (NEYT Marie-Louise) (°Oostwinkel, 16.09.1860)
Zij is de dochter van Jean-Baptiste Neyt van Oostwinkel. Ze trouwt te Adegem op 23.10.1895 met varkenskoopman Theophiel Van De Walle (°Aalter, 01.06.1863) die in Stationsstraat 71 woont. Deze vertrok reeds in september 1906 met de *Finland* naar Amerika. Ze vervoegt haar man met volgende kinderen te South-Bend in 413 Weststreet: Julia (°Aalter, 16.03.1902) en Emilie (°Aalter, 10.03.1903). Zij varen op 02.04.1910 met de *Mauretania* vanuit Liverpool af. Ze neemt 10 \$ mee. Haar naam wordt als Van den Walle genoteerd in de zoekindexen.
38. DE BAETS Henri - Aalter - 29 jaar
Henri reist met zijn vrouw Mary (27j) en zijn zoon Maurice (5 maand) op 02.04.1910 met de *Mauretania* naar Chicago af. Hij gaat er in de Marshfield Avenue bij een vriend Charles Waelteput. Ze nemen 85 \$ mee. Men noteert Debaets op de zoeklijsten.
39. LAGAISSÉ Gustaaf (°Lotenhulle, 13.10.1884) - landbouwer
Gustaaf is de zoon van Joannes-Francies (+) en Rosalie De Backer (°Lotenhulle, 02.02.1839) (kantwerkster). Ze wonen op de Beekwijk 23 te Poeke. Gustaaf vervoegt zijn broer Charles-Louis te Kewanee in de North Walnutstreet 638. Charles werkt er reeds 2 jaar als pachter. Charles vertrok reeds in januari 1905 met de *Zeeland*. Gustaaf neemt 60 fr. mee en spreekt Vlaams. Hij vaart

op 02.04.1910 met de *Vaderland* af. Zijn naam wordt in de zoek-indexen als Laganse genoteerd.

40. GHYSELS Theophiel (°Ruisselede, 24.09.1884) - landbouwer
Theophiel is de zoon van Hendrik (°Poeke, 20.11.1851) en Maeyens Juliana (°Ruisselede, 1860). Hij woont te Poeke op de Beekwijk 11 en is knecht bij De Vreese Leonard. In februari 1908 verhuist hij naar Kanegem. Theophiel verhuist naar Kewanee bij Chales-Louis Lagaisse en neemt 60 fr. mee. Hij vaart op 02.04.1910 met de *Vaderland* af. Men noteert zijn naam als Gyhsels in de zoekindexen van Ellis Island.

41. VANDERHEYDEN Prosper (°Lotenhulle, 11.11.1889)
- landbouwer
Prosper is de zoon van Jules (°Lotenhulle, 06.05.1864) (barbier) en Maria De Brouwer (°Aalter, 24.02.1865). Ze wonen op de Veldhoek - Breestraat 13. Prosper gaat naar Belle Plaine (Iowa) bij Emiel Muys die er reeds 4 jaar verblijft. Prosper neemt 50 fr. mee en spreekt Vlaams. Hij vaart op 02.04.1910 met de *Vaderland* af. Men noteert nu Van Der Heyden in de zoekindexen.

42. DE RYCKER Octaaf-Bernard (°Bellem, 18.02.1874)
- landbouwer
Octaaf is de zoon van Eduard (°Bellem, 14.02.1830) en Paulina Heye (°Drongen; +Bellem, 06.03.1899) van Pauwelsbos. Zij was de dochter van Carolus en Maria-Thérèse Van Vynckt. Octaaf gaat op 09.04.1910 met de *Lapland* naar Moline. Hij vervoegt er een vriend, Camiel Van Hulle, in de West 4th street. Octaaf neemt 50 \$ mee. Zijn naam wordt aan elkaar geschreven in de zoekindexen van de scheepslijsten. Terug te Bellem in mei 1925. Te Ruisselede trouwde hij met Mathilde Vierstraete.

43. CLAEYS August (°Bellem, 03.03.1858) - landarbeider
Hij is de zoon van Petrus en Marie-Thérèse Van Den Bossche. Hij was te Bellem gehuwd met Valentine De Vreese op 5 mei 1894. Hij keert samen met zijn vrouw terug naar South-Bend (Indiana) in april 1910. Hij verbleef daar reeds een eerste maal van 1891 tot 1894. Hij was reeds op 2 maart 1902 met de *Kensington* in Amerika geweest bij zijn neef Theophiel De Waele (°Lotenhulle, 12.02.1862). In februari 1909 komt hij terug naar België maar vertrok opnieuw op 09.04.1910 naar Amerika met de *Lapland*.

Hij gaat naar de Weststreet 705 bij een vriend, Petrus Van Hove. Zij nemen 300 \$ mee.

44. DE KEPPER Polydoor (°Lotenhulle, 01.04.1882)
- landbouwer

Polydoor is de zoon van Jean-Baptiste (°Lotenhulle, 1834) en Rosalie De Clercq (°Lotenhulle, 15.02.1840). Het zijn landbouwers uit Nevelestraat 10. Polydoor gaat naar zijn vriend, August De Clercq, in de Harrisstraat 413 te South-Bend (Indiana). August werkt er in de Singer-fabriek aan 2,25 \$ daags. Polydoor neemt 100 fr. mee. Hij vaart op 16.04.1910 met de *Kroonland* af.

45. BLONDIA Camiel (°Aalter, 13.04.1882) - werkman

Hij is de zoon van Petrus (°Ursel, 08.04.1839; +Aalter, 06.06.1910) en Marie-Louise De Foor (°Aalter, 18.07.1849; +Aalter, 16.05.1933). Hij vaart op 16.04.1910 met de *Kroonland* naar Detroit af. Hij vervoegt er een vriend, Theophiel Cocquyt, in de 39 May Avenue. Theophiel werkt er in een smelterij aan 1,75 \$ daags. Camiel neemt 60 fr. mee en spreekt Vlaams. Hij overleed rond 1920 in Amerika.



Camiel Blondia in Amerika.

46. VAN DE WALLE Camiel (°Lotenhulle, 10.01.1891) - landwerkman

Camiel is de zoon van landwerkman August (°Bellem, 19.09.1859) en Marie-Rosalie Goethals (°Lotenhulle, 08.10.1855; +02.07.1908). Ze wonen op Malsem 31. Camiel gaat naar Moline Box 333 bij zijn broer René (reeds vertrokken in april 1909 met de *Finland*). Hij vaart op 16.04.1910 met de *Kroonland* af. Zijn naam komt in de zoekindexen als Vande Walle voor.

47. DE CLERCQ Pierre (°Lotenhulle, 19.06.1887) - landwerkman

Pierre is de zoon van landbouwer Constant (°Lotenhulle, 29.09.1837) en Maria-Thérèse De Pestel (°Vosselare, 30.03.1846). Ze wonen op Malsem 14. Pierre gaat naar Moline Box 333 bij een vriend, René Van De Walle



Edmond De Graeve

(reeds vertrokken in april 1909). Pierre vaart op 16.04.1910 met de *Kroonland* af en neemt 20 \$ mee.

48. DE GRAEVE Edmond (°Bellem, 18.11.1888) - zonder beroep Edmond is de zoon van koopman Achiel (°Scheldewindeke) en Marie-Clementina De Vlieghe (°Bellem, 06.03.1881). Ze is herbergierster op Brugwijk 192 te Bellem. Zijn stiefvader is Alfons Gernaey. Hij reist op 09.04.1910 met de *Lapland* af. Hij kwam terug naar België en vertrok opnieuw op 18.04.1914 met de *Vaderland* naar Moline bij zijn schoonbroer, Jules Lippens. Hij neemt 60 \$ mee. Edmond was getrouwd met Leonie Bonne. Hij overleed te Chicago op 13.05.1932. De naam wordt aaneengeschreven in de zoekindexen.

49. DE BRUYNE August (°Hansbeke, 20.06.1879)
- landwerkman

August is op 30.01.1910 te Lotenhulle getrouwd met Maria-Emmerence Van De Weghe (°Kanegem, 07.04.1881). Ze is de dochter van Desiré (°Wingene, 1844; +Lotenhulle, 1907) en Virginie Gordier (°Kanegem, 1844). August gaat naar Detroit bij zijn schoonbroer Prudent Bazijn (getrouwd met Leonie-Marie

Van De Weghe) in de Crane Avenue. Hij vertrekt op 16.04.1910 met de *Kroonland* en neemt 30 \$ mee.

50. VAN WYNSBERGHE Oscar-Charles (°Bellem, 16.10.1890)
- landwerkman
Oscar is de zoon van koopman-winkelier August (°Nevele, 01.12.1841) en Rosalie Vermeulen (°Lincelles (F), 10.04.1859). Oscar gaat naar South-Bend (Indiana) bij zijn schoonbroer, Henri Van Den Bossche, Columbiastreet 730. Oscar vaart op 16.04.1910 met de *Kroonland* af. Zijn broer Achiël (°Bellem, 22.01.1889) zal naar Amerika vertrekken op 08.10.1910. Hij wordt in de zoekindexen vermeld als Van Wynberghe.
51. YSEBAERT August-Edmond (°Bellem, 01.01.1893)
- landarbeider
August is de zoon van muldersknecht Alfons (°Aalter, 19.11.1861) en op 21.05.1890 te Gent getrouwd met Emma-Maria Cleppe (°Bellem, 07.02.1866). Ze wonen op Markette 143 te Bellem. August gaat naar een vriend, Henri Van Den Bossche, te South-Bend Columbiastreet 730. Hij reist op 16.04.1910 met de *Kroonland* af en neemt 28 \$ mee. August kwam terug naar Bellem in augustus 1913. Zijn naam wordt Iscbaert geschreven in de zoekindex van Ellis Island.
52. VAN WANSEELE Charles (°Lotenhulle, 28.08.1884)
- landwerkman
Charles is de zoon van Marcellinus (°Lotenhulle, 25.06.1849) en Eugenie Transon (°Bellem, 16.10.1851). Hij is landwerker in de Vermandeldreef te Lotenhulle. Charles kwam naar Bellem wonen in december 1900. Charles gaat naar zijn broer August (°Lotenhulle, 02.01.1880) te South-Bend in de Sancone Avenue 639. August was reeds vertrokken in juni 1907 met de *Zeeland*. Hij vaart op 16.04.1910 met de *Kroonland* af en neemt 30 \$ mee. Men noteert Van Wanzele in de zoekindexen.
53. VAN DE KERCKHOVE Alfons (°Aalter, 18.03.1891)
- fabriekswerker
Alfons is de zoon van Jan-Frans (°Ruisselede, 05.04.1867) en Romanie-Marie Cocquyt (°Lotenhulle, 15.04.1871). Hij is varkenskoopman op Biesem 58 te Aalter. Alfons gaat naar Detroit bij August Cocquyt in de May Avenue 39 te Detroit. Hij reist op 16.04.1910 met de *Kroonland* af en neemt 24 \$ mee. Alfons was

op 28.01.1914 te Aalter getrouwd met Mathilde-Irma Cooreman (°Aalter, 04.04.1891) wat er op wijst dat hij terug kwam naar België. Er wordt Vande Kerckhove geschreven in de klappers van de scheepslijsten. Alfons overleed tijdens de 1^e Wereldoorlog (vermist rond Nieuwpoort in 1914) en begraven op het Belgisch Militair kerkhof te Adinkerke, graf 01480.

54. COCQUYT Joannes-Emiel (°Aalter, 14.12.1882)
- landwerkmán
Emiel is de zoon van Karel-Lodewijk (°Aalter, 22.09.1837; +09.05.1906) en Marie-Louise Schaeck (°Lotenhulle, 14.08.1846). Ze wonen in Lostraat 90. Emiel vervoegt zijn broer August te Detroit. August vertrok reeds in april 1903 met de *Vaderland*. Joannes vaart op 16.04.1910 met de *Kroonland* af en neemt 24 \$ mee. Zijn naam wordt Coequyt genoteerd in de klappers van de zoekindexen op internet.
55. GRYPONPREZ Clement-Camiel (°Emelgem, 19.11.1886)
- landarbeider
Camiel is de zoon van landbouwer Karel (°Emelgem, 01.09.1843) en Elisa-Marie De Smet (°Roeselare, 03.08.1861). Ze kwamen te Bellem wonen op Markette 132. Camiel gaat op 16.04.1910 met de *Kroonland* naar South-Bend in Columbiastreet 730 bij een vriend, Henri Van Den Bossche. Hij neemt 34 \$ mee. Clement was terug te Bellem in januari 1912. Hij trouwt er op 22.05.1913 met Hortense-Florentina Saelens (°Bellem, 17.03.1890). In 1913 vertrok hij terug naar Amerika.
56. VAN POUCKE Cyriel (°Aalter, 30.04.1893) - landwerker
Cyriel is de zoon van Karel-Lodewijk (°Aalter, 28.04.1849) en Coleta De Smet (°Wingene, 26.02.1847) van Biesemveld 45. Hij is de broer van Cesar-Eugène. Cyriel gaat op 23.04.1910 naar Moline bij zijn neef Joos (Judocus) Cooreman in de 19th Avenue, 10th street 1011. Joos werkt er in een smelterij aan 2 \$ daags. Cyriel vaart met de *Finland* af en neemt 60 fr. mee.
57. VAN DEN BRANDE Adolf (°Aalter, 30.12.1878) - landbouwer
Adolf is de zoon van dagloner Desiré (°Aalter, 1843) en Eugenie Verniest (°Beernem, 1849), die op Biesem wonen. Hij is op 13.04.1910 te Aalter getrouwd met Elisa-Maria De Brauer (°Sint-Joris-ten-Distel, 26.07.1887). Ze wonen in de Stationsstraat te Aalter. Ze begeven zich vanuit Rotterdam op 30.04.1910 met

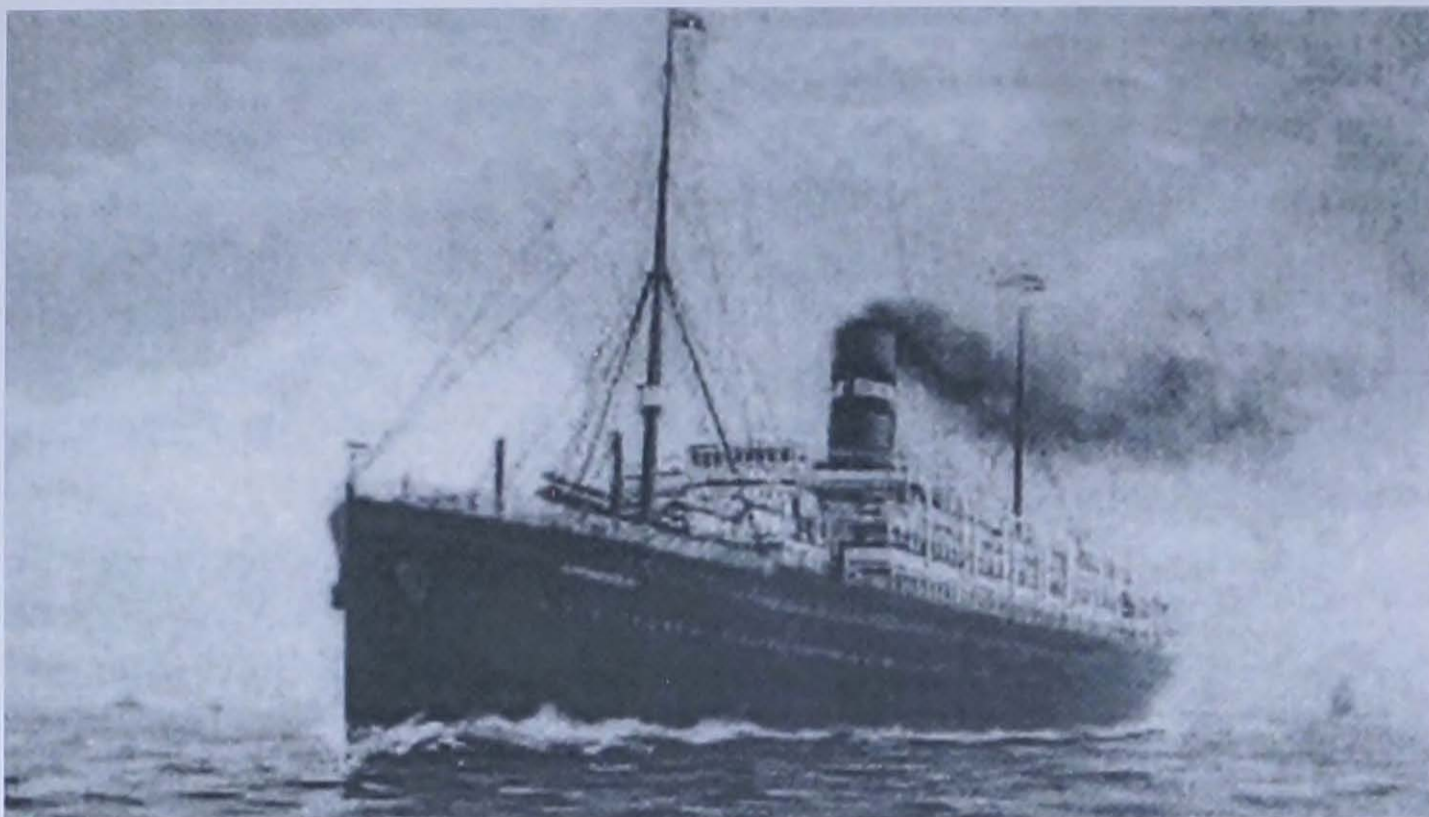

S/S Noordam is van de Holland American Line. Gebouwd in 1901 te Belfast door Harland & Wolff. 12.500 ton. Afmetingen 550 feet x 62,3 feet x 34 feet. Te water gelaten in september 1901. Maidentrip in mei 1902 van Rotterdam naar New York.

de *Noordam* naar Detroit. Ze vervoegen er Emiel Van Beveren in de Huronstreet 90. Deze was reeds vertrokken in juni 1902 met de *Friesland*.

58. VAN HOVE Charles-Louis (°Hansbeke, 31.01.1865)

- landbouwwerker

Karel kwam van Nevele naar Bellem wonen op 16.05.1908. Hij is getrouwd met Mathilde Kindts (°Oedelem, 27.09.1864). Ze wonen op Markette 64. De familie vertrekt op 30.04.1910 met de *Vaderland* naar Mishawaka. Maria-Leonie (°Aalter, 07.10.1894), onwettige dochter van Louise Kindts (+), reist met hen mee. Ze vervoegen hun schoonbroer, Leo Waeniers, in de West 5th street 322. Leo werkt er in een smelterij aan 1,9 \$ daags. Ze nemen 150 fr. mee.

59. DE MIL René-Joseph (°Bellem, 16.06.1890) - landwerker

René is de zoon van August (°Knesselare, 28.10.1851) en de Boever Maria-Mathilde (°Bellem, 10.10.1852). Deze wonen in Kerkstraat 32 te Bellem. Hij vaart op 30.04.1910 met de *Vaderland* af. Hij gaat naar een vriend, August Hutsebaut, 2509 Marshfield Avenue te Chicago. August vertrok reeds in juni 1905 met de *Kroonland*. August is er meestergast en verdient 3 \$ daags.

Ze nemen 60 fr. mee. Zijn naam wordt Demil opgetekend in de zoekindexen van Ellis Island.

60. PIERS Emiel (°Ursel, 16.05.1872) - landarbeider
Emiel is op 29.01.1908 te Aalter getrouwd met Leontine-Maria Van Laecke (°Bellem, 21.09.1883). De familie vertrekt op 30.04.1910 met de *Vaderland* naar Chicago bij August Wulleput in de Marshfield Avenue 2514. Emiel werkte reeds vanaf 1902 tot 1907 in een smelterij en verdiende 2 \$ daags. Ze nemen 500 fr. mee en Emiel spreekt Vlaams en Engels. We vinden echter dat de familie op 03.09.1910 te Ursel ging wonen. Dit kan er op wijzen dat de familie terugkwam. In de burgerlijke stand wordt zijn vertrek niet opgetekend, maar wel in de Ellis Island reports.
61. HUYS Joseph (°Aalter, 22.08.1888) - kleermaker
Joseph is de zoon van landwerkmans, barbier August (°Aalter, 04.12.1846) en Lucia Verborgt (°Aalter, 17.10.1842). Ze trouwden er op 26.06.1878. Ze wonen in Brouwerijstraat 14. Josephs naam wordt in de zoekindexen als Hmp genoteerd.
Hij reist op 30.04.1910 met de *Vaderland* af. Hij gaat naar zijn broer, Henri Huys, in de West Divisionstraat 1528 te South-Bend. Henri vertrok reeds in maart 1906 met de *Kroonland*. Henri is er kleermaker en verdient 3 \$ daags. Joseph neemt 50 fr. mee.
62. DE ZUTTER Vital (°Ursel, 12.01.1874) - bakker, winkelier
Vital is getrouwd met Marie-Louise Taghon (°Beilem, 04.11.1874). Ze wonen op Bruggewijk 21. Hij reist af met gans de familie, vrouw Louisa en kinderen Urbanie (°Montataire (F) 01.05.1900), Madeleine (°Montataire, 19.11.1901), Marcel (°Bellem, 15.09.1903), August-Julien (°Bellem, 24.04.1908) en Henri-Maurice (°Bellem, 25.05.1908). Ze reizen op 30.04.1910 met de *Vaderland* naar Chicago af. Hij gaat naar zijn schoonbroer, August Hutsebaut, 2509 Marshfield Avenue te Chicago (reeds weg in 1905 met de *Kroonland*).
63. VANDERGINST Camiel (°Meigem, 19.02.1883) - landbouwer
Camiel is de zoon van August (°Vinkt, 10.03.1846) en Philomena De Roo (°Meigem, 25.03.1849). Ze wonen op Kattewegel 4. Camiel verbleef ook te Poeke en later te Forges in september 1903. Hij gaat op 30.04.1910 met de *Vaderland* naar Moline RRP Box 210/2 bij zijn neef August Staes 7th street 24 Avenue te Moline. Hij neemt 40 \$ mee.

64. DE MUNCK Enoch (°Aalter, 10.10.1874) - landbouwer
 Enoch (Henoeh op de lijsten) is de zoon van Karel-Lodewijk x Anna-Thérèse Van De Walle (°Loppem). Hij gaat naar een vriend Emeric (Labie ?) te St. Boniface (Manitoba). Hij reist op 30.04.1910 met de *Mauretania* vanuit Liverpool af. Hij neemt 70 \$ mee. Enoch was reeds in april 1902 en mei 1904 in Amerika en Canada geweest met de *Southwark* en de *Phoeneca*. Zijn naam wordt nu De Muynek geschreven in de zoekindexen.
65. VAN KERREBROECK Charles (°Aalter, 24.01.1887)
 - landwerkmán
 Charles is de zoon van landwerker Jacobus (°Aalter, 24.02.1831) en Marie-Louise De Saer (°Ruisselede, 03.06.1853). Hij reist op 30.04.1910 met de *Mauretania* vanuit Liverpool af naar zijn neef, Emiel Vroman, in de 7th Avenue te Moline. Charles neemt 16 \$ mee.
66. DE BUYSSER Henri (°Aalter, 20.09.1888) - landarbeider
 Henri is de zoon van landarbeider Francies (°Aalter, 22.07.1842) en Mathilde Van Belleghem (°Aalter, 15.11.1842). Hij trouwde met Marie-Louise Van Belleghem van Ruisselede. Hij gaat op 30.04.1910 naar Emiel Vroman te Moline met de *Mauretania* vanuit Liverpool. Henri neemt 16 \$ mee. Zijn broer Emiel was reeds naar Amerika in augustus 1906 met de *Vaderland*; zijn zuster Irma in maart 1908 eveneens met de *Vaderland*.
67. VROMAN Henri (°Aalter, 04.10.1894) - landwerker
 Henri is de zoon van Joseph (°Aalter, 26.03.1859) x Melanie Van Belleghem (°Aalter, 11.08.1856). Henri reist op 30.04.1910 vanuit Liverpool met de *Mauretania* af. Hij neemt 16 \$ mee en vervoegt zijn broer Emiel in de 7th Avenue te Moline.
68. DE POORTER Camiel (°Aalter, 01.03.1869) - landbouwer
 Camiel is op 20.07.1892 te Aalter getrouwd met Josephine Ornelis. Ze wonen op de Kattewegel te Aalter. Hij gaat naar Moline 19th Avenue 10th street bij zijn zoon René (reeds vertrokken in maart 1910 met de *Kroonland*). René werkt er sedert een paar maand in een smelterij aan 2 \$ daags. Hij neemt 70 fr. mee en reist op 07.05.1910 met de *Lapland* af. Zijn naam wordt als De Poorte genoteerd in de zoekindexen.
69. DE MILDE August (°Aalter, 30.10.1885) - landbouwer
 Hij is de zoon van Felix De Milde (°Aalter, 30.08.1839) en Natha-

lie Braeckevelt (°Aalter, 05.06.1841) van Oostmolen-Zuid te Aalter. August gaat naar zijn broer Achiel in RDR box 86 te Magnolia (Ohio). Achiel werkt er reeds 19 jaar als mijnwerker aan 3 \$ daags. August neemt 100 fr. mee en reist op 07.05.1910 met de *Lapland* af. Achiel was ook reeds naar Amerika vertrokken in juli 1902 met de *Zeeland* en ook in september 1908.

70. DE BEL Petrus (°Maria-Aalter, 06.11.1866) - landbouwer
Hij huwde op 20 april 1898 te Aalter met Marie-Louise Duyck (°Aalter, 06.09.1868). Er werden 2 kinderen geboren: Augusta (°Aalter, 28.09.1899) en Camiel (°Aalter, 12.12.1901). Hij heeft reeds 2 jaar in een kachelfabriek gewerkt te Detroit. Hij keert terug bij zijn schoonbroer, Victor Van Lokeren, in de Frontstreet 90, die er 1,90 \$ per dag verdient. Petrus reist op 07.05.1910 met de *Lapland* af, neemt 60 fr. mee en spreekt Vlaams.
71. DE ROO Modest (°Ruisselede, 25.02.1889) - landwerkman
Modest is de zoon van landwerkman Henri (°Wingene, 27.04.1857) en Leonie Lambert (°Wingene, 07.11.1860). Deze wonen op Maria-Aalter 6. Modest gaat naar Detroit Oregonstreet 76 bij een vriend, Felix Eelbode. Hij neemt 60 fr. mee en vaart op 07.05.1910 met de *Lapland* af. Later vinden we ze op 24.02.1922 terug te Ruisselede op Zandvleugewijk 213. Dit wijst er op dat ze terugkwamen naar België.
72. VAN DE VEIRE Camiel (°Aalter 05.01.1891) - landwerkman
VAN DE VEIRE Edmond (°Aalter, 26.06.1887) - landwerkman
Het zijn de zonen van Karel-Lodewijk (+) en Julia De Caluwé (°Wingene, 03.04.1854). Ze gaan naar South-Bend bij hun broer Ivo in de Cherrystreet 332. Deze werkt er reeds 18 jaar in een autofabriek aan 2 \$ daags. Ivo vertrok in januari 1903 met de *Pennland*. Ze nemen 100 fr. mee en varen op 28.05.1910 met de *Vaderland* af.
73. VINCENT Theophiel (°Lotenhulle, 21.08.1887) - landman
Theophiel is de zoon van Vincentius (°Vosselare, 26.01.1846) die getrouwd is met Clemence Van Autreve (°Lotenhulle, 28.04.1847). Ze wonen op Malsem - Haringstraat 7. Vincent vaart op 04.06.1910 vanuit Antwerpen met de *Vaderland* af. Hij vervoegt zijn broer René te Rushville (Nebraska). René is er pachter en verdient 30 \$ per maand. René vertrok reeds in maart 1906. Theophiel neemt 50 fr. mee en was op 13.06.1910 te New York.

74. CLAEYS Jules (°Bellem, 23.07.1872)
 - Amerikaans staatsburger
 Jules is de zoon van Frederik (+Bellem, 16.05.1890) en Thérèse De Cock (+Gent, 30.04.1900). Hij keert op 04.06.1910 vanuit Antwerpen via Dover terug naar South-Bend (Indiana). Zijn vrouw Emma Claeys (De Baets) (°Aalter, 03.10.1882), dochter van Petrus en Rosalie Cannoot (+Aalter, 10.02.1906), vergezelt hem. Ze nemen meer dan 50 \$ mee. Beiden zijn Amerikaans staatsburger.
75. TAGHON René (°Aalter, 25.04.1885) - landarbeider
 René is de zoon van dagloner Henri (°Beernem, 15.03.1832; +Bellem, 02.11.1907) en getrouwd met herbergierster Julie Joos (°Ursel, 25.01.1855; +Bellem, 14.06.1925). Ze woonden op Brugwijk 49 te Bellem. René verbleef in november 1904 ook te Gent in Drapstraat 12. René vaart op 13.06.1910 met de *Kroonland* af. Hij gaat naar Forest Grove (Oregon) bij een vriend, Charles Pollier (reeds vertrokken in februari 1907 met de *Finland*). Charles werkt bij een pachter en verdient 30 \$ per maand. René neemt 75 fr. mee.
76. STROBBE Cyriel (°Ruisselede, 24.02.1868) - landbouwer
 Hij is de zoon van Karel-Lodewijk en Claudia Buysse. Cyriel is getrouwd met Hermine De Bel. Hij reist op 25.06.1910 met de *Vaderland* af. Hij gaat naar Moline in de 4th street 14 Avenue 1318 bij zijn broer Alidor. Hij neemt 37 \$ mee. Alidor was reeds in april 1906 vertrokken met de *Finland*. Hij trouwt in Cornelius (Oregon) met Cappoen Pauline (°Vormezele, 23.08.1890). Later woonden ze terug te Bellem.
77. VAN DAMME Charles (°Aalter, 19.05.1884) - landbouwer
 Charles is de zoon van Desiré (°Aalter, 07.04.1852) en Augusta De Smet (°Ruisselede, 13.01.1853). Desiré is schipper en ze wonen op Buntelare 38. Charles is gehuwd met Valentine Beurrier (°Aalter, 25.05.1883). Charles gaat naar Moline bij zijn broer Edmond in de 10th street 1917. Eduard werkt er in een smelterij aan 2 \$ daags. Hij vertrok reeds in oktober 1906. Charles neemt 50 fr. mee en vaart op 09.07.1910 met de *Kroonland* af.
78. SEMAESSE Raymond (°Bellem, 20 juli 1894) - landarbeider
 Raymond is de zoon van August (°Lotenhulle, 1862) en Romanie Vanderheyden (°Lotenhulle, 1872). Deze trouwden te Bellem op

04.01.1893. Ze woonden op de wijk Markette 118. Hij reist op 30.07.1910 met de *Mauretania* vanuit Liverpool af. Hij vervoegt zijn nicht Mary Boone te South-Bend 614 Huronstreet . Hij neemt 85 \$ mede.

79. COOREMAN Alfons (°Lotenhulle, 07.05.1878) - landarbeider
Alfons is de zoon van werkman Bruno (°Aalter, 07.08.1843; +Lotenhulle, 03.05.1910) en Marie-Louise Blancke (°Lotenhulle, 08.12.1837). Deze woonden op de Veldhoek in Aalterstraat 32. Alfons verbleef ook nog te Sint-Gillis (Brussel) in december 1903. Hij gaat naar South-Bend 614 in de Huronstreet. Hij neemt 250 \$ mee en vaart op 30.07.1910 met de *Mauretania* vanuit Liverpool af. Hij is 3 jaar geleden reeds in Amerika geweest. In 1925 woonde hij te Thorembaix Saint Trond waar hij uitgeschreven werd in november 1925. Men noteert zijn naam als Coreman in de indexen van de scheepslijsten.
80. COENE Gustaaf (°Aalter, 17.02.1864) - landarbeider
Gustaaf is de zoon van Francies (°Ruisselede, 08.04.1830) en Maria-Thérèse Schepens (°Aalter, 30.09.1833). Ze wonen op de wijk Hageland te Aalter. Met Gustaaf reizen zijn vrouw Elodie Verbrugghe (°Aalter, 02.03.1867) en zijn kinderen Henri 18j, Maria 16j, Elisa 14j, Octavie 11j en Camiel 8j mee. Gustaaf vervoegt zijn zuster Mary, 614 Huronstreet South-Bend. Hij was reeds in maart 1905 met de *Zeeland* in Amerika geweest. Ze nemen 300 \$ mee en reizen op 30.07.1910 met de *Mauretania* vanuit Liverpool af.
81. SCHEPENS Maria - Aalter - 60j - huisvrouw
Maria is de moeder van Gustaaf. Ze vervoegt Mary 'Coene' in de Huronstreet 614 te South-Bend. Ze heeft een doktersvoorschrift bij met betrekking tot "Senelity". Ze neemt 40 \$ mee en vaart op 30.07.1910 met de *Mauretania* af.
82. MOSTAERT Polydoor (°Aalter, 17.06.1870) - landarbeider
Polydoor is de zoon van landman Eduard (°Aalter, 07.08.1831) en Rosalie De Loof (°Vinkt, 30.07.1840). Deze woonden op Stratem 40. Polydoor woonde op Nieuwendam 31 en ging op 11.01.1908 naar Ruisselede, Strokotwijk 195. Hij is op 08.01.1910 te Aalter getrouwd met Emma Schepens (°Aalter, 01.05.1878). Ze reizen naar South-Bend af naar een neef, Theophiel 'Coene'. Ze nemen 40 \$ mee en reizen op 30.07.1910 met de *Mauretania* vanuit

Liverpool af. Men noteert zijn naam als Mostaar in de zoekindexen.

83. DE POORTER Alfons (°Aalter, 17.11.1882) - landbouwer
Alfons is op 16.06.1909 te Aalter getrouwd met Elodie-Marie Gussé (°Aalter, 08.02.1868), weduwe van herder Frans Weymeersch. Elodie is de dochter van Felix en Frederica Hautekeete (+Aalter, 18.02.1909). Ze wonen in Kestelstraat 17. Alfons gaat naar Moline bij zijn broer Camiel in de 10th street 1913. Deze werkt er in een fabriek aan 2,4 \$ per dag. Alfons neemt 160 fr. mee en spreekt Vlaams. Hij vaart op 13.08.1910 met de *Finland* af.
84. DE GRAEVE Maria-Flora (°Bellem, 02.01.1887) - huisvrouw
Ze is de zuster van Edmond-Ernest (°Bellem, 11.01.1888). Maria-Flora is getrouwd met Jules Lippens van Zomergem op 09.09.1910. Ze woonde op Bellebrug 142. Ze gaan naar Amerika op 17.09.1910 vanuit Rotterdam met de *Nieuw Amsterdam*. Ze vervoegen te Moline een vriend, August Van Damme. Jules was reeds van 1904-1906 in Amerika geweest. Ze nemen 25 \$ mee.

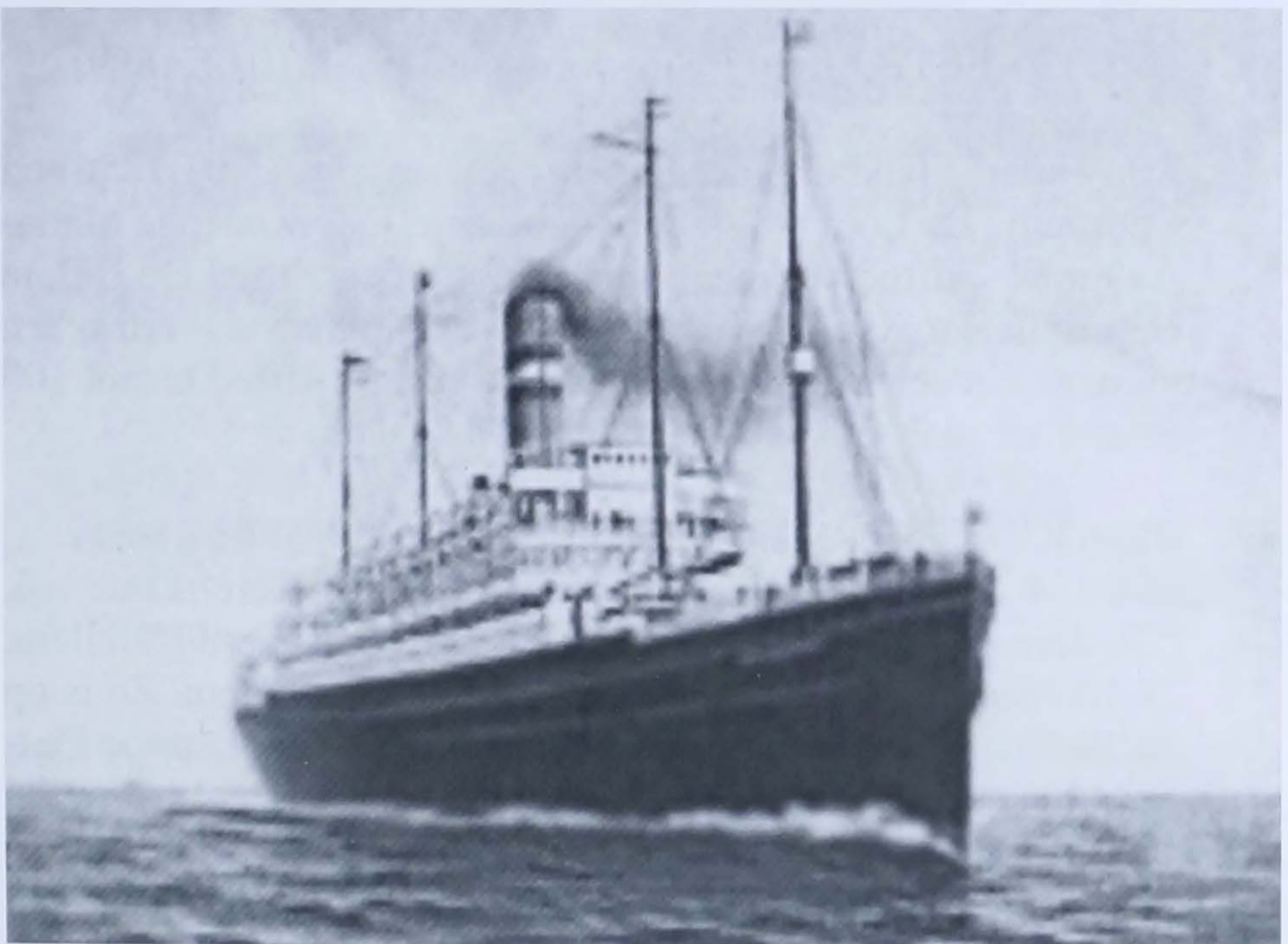

Nieuw Amsterdam (1905-1906). Holland America Line in 1905 gebouwd door Harland & Wolff; 16.967 ton en afmetingen 600,3 ft bij 68,9 ft.

85. VAN BELLEGHEM Arthur (°Lotenhulle, 13.03.1873)
- landbouwer
Arthur is de zoon van kleermaker, herbergier Karel-Lodewijk (°Lotenhulle, 09.04.1824) en Marie-Thérèse Vandenheede (°Aalter, 26.04.1832). Ze wonen op Aalter - Dorp 7. Hij gaat naar Moline 3th street 1226 bij zijn vriend, René Staes. Hij reist op 24.09.1910 met de *Lapland* af. Hij neemt meer dan 50 \$ mee. Arthur was reeds in 1904 in Amerika geweest. René was reeds in Amerika in november 1903 met de *Vaderland*.
86. HAECK Gustaaf (°Bellem, 31.05.1892) - landwerkman
Gustaaf reist op 24.09.1910 met de *Lapland* af. Hij gaat naar zijn neef, René Staes, 3th street 1236 te Moline. Hij neemt 25 \$ mee. Hij is de zoon van Julia Haeck uit Strepstraat 32 te Bellem.
87. STAES Alfons (°Aalter 13.10.1876) - landarbeider
Alfons is de zoon van Petrus-Leopold (°Hansbeke, 27.06.1845) en Maria-Thérèse De Riemaecker (°Ruisselede, 15.08.1848). Ze wonen in Sterrestraat 15 te Aalter. Hij vaart op 24.09.1910 met de *Lapland* af. Hij gaat naar Moline bij zijn broer René die er 'saloonkeeper' is. Alfons was reeds in 1904 in Amerika.
88. HAUTEKEETE Alfred (°Sint-Joris-ten-Distel, 10.06.1889)
- landbouwer
Zijn vader is landarbeider Pieter (°Knesselare, 15.01.1856) en Constantia De Loof (°Sint-Joris-ten-Distel). Ze wonen te Maria-Aalter 81. Alfred vervoegt zijn schoonbroer, Emiel De Bel, te Detroit in Harrisstreet 90. Deze werkt er al 6 maand (vertrokken in maart) in een kachelfabriek aan 2 \$ daags. Alfred neemt 100 fr. mee en vaart op 24.09.1910 met de *Lapland* af.
89. BENOODT Flora-Marie (°Bellem, 23.03.1891) - huisvrouw
Flora is de dochter van landwerker, tapper Karel-Lodewijk (°Bellem, 20.05.1858) en Valentine De Wispelaere (°Bellem, 28.10.1860). Ze wonen op Bruggewijk 39 te Bellem. Ze is op 30.10.1910 te Bellem getrouwd met timmerman Leonce Pauwels (°Nevele, 22.05.1883). Hij de zoon van Constant (+Nevele, 12.12.1887) en Julia Van Meenen. Leonce was reeds in Amerika geweest in 1904. Hij is joiner (schrijnwerker-meubelmaker) van beroep en is Amerikaans staatsburger. Ze gaan naar een vriend, Eugène De(l)saunoi, te Rock-Island. Ze reizen op 15.10.1910 met de *Vaderland* af en nemen 30 \$ mee. Ze hebben een ticket voor

hun eindbestemming. Waarschijnlijk kwamen ze later terug want op 20.01.1930 verblijven ze te Drongen in Schuyterstraat 39.

90. BAZIJN Leonie (Leonie-Marie Vandeweghe)
(°Kanegem, 24.07.1873) - huisvrouw
Ze is de dochter van Desiré (°Wingene, 02.09.1844) x met Virginie Gordier (°Kanegem, 28.10.1844). Ze wonen op de Grote Plaats te Lotenhulle. Leonie gaat naar haar man Prudent Bazyn (°Vinkt, 25.01.1873) (reeds vertrokken in maart 1910 met de *Lapland*) in May Avenue 39 te Detroit. Ze neemt 10 \$ mee en reist op 15.10.1910 met de *Vaderland* af.
91. DE VREESE Theophiel (°Bellem, 04.07.1885) - landarbeider
Theophiel is de zoon van Charles getrouwd met Irma-Marie Vereecke (°Zomergem, 21.04.1884). Deze wonen op Krekelhul 108te Bellem. Hij vaart op 22.10.1910 met de *Lapland* af. De zoon Raymond (°Zomergem, 23.03.1907) gaat mee.
92. DAVID Gustaaf-Desiré (°Aalter, 12.09.1877) - landbouwer
Gustaaf is de zoon van landbouwer-herbergier Hendrik (°Aalter, 25.12.1849; +20.05.1910) en Camilla Joestens (°Aalter, 27.11.1848; +19.11.1907). Ze wonen op Stratem 71. Gustaaf is getrouwd met Maria-Helena Madou te Poesele op 29.04.1908. Hij gaat samen met zijn vrouw, 24j, en kind Arthur, 1j, naar Rock-Island 42th street 435 bij zijn schoonbroer Camiel Madou. Hij neemt 70 \$ mee. Hij reist op 22.10.1910 met de *Lapland* af.
93. DE POORTER Arthur (°Poesele, 06.08.1896) - landwerker
Arthur reist op 22 oktober 1910 met de *Lapland* af. Hij vervoegt zijn vader, Camiel De Poorter, te Rock-Island in 42th street 435. Camiel vertrok reeds in mei 1910 met de *Lapland*. Arthur spreekt Vlaams en neemt 6 \$ mee.
94. VAN DE MOORTELE Maria-Irma (°Aalter, 18.03.1886)
- kantwerkster
Ze is de dochter van Charles-Louis (°Ruisselede, 15.11.1857) en Mathilde Lambrecht (°Ruisselede, 11.10.1858). Irma gaat naar Vital De Neve (°Aalter, 10.09.1882) in Bridgeroom 10th street 1931 te Moline. Ze neemt 90 \$ mee. Ze reist op 22.10.1910 met de *Lapland* af.

95. DE WULF Marguerite (°Ruisselede, 14.03.1888) - meid
Marguerite is meid bij haar neef, koperslager, *velomaker* en herbergier Charles-Joseph Janssens (°Aalter, 22.07.1874), getrouwd met Romanie De Mey (°Beernem, 17.02.1877). Ze wonen in *Statiestraat 53*. Ze gaat naar haar oom, John De Vlaeminck, in 21 Avenue 9th street Moline. Ze heeft een "limping" distorsie aan de rechter heup en is in het bezit van een dokterscertificaat. Ze vaart op 22.10.1910 met de *Lapland* af.
96. VERPLAETSE Alida (°Lotenhulle, 21.03.1886) - huisvrouw
Ze is getrouwd met Arthur De Smet. Ze gaan naar Amerika op 01.11.1910. Ze is de zuster van René die reeds vertrokken is in mei 1909. Haar zuster, Helena (°Lotenhulle, 02.05.1884) x Joos Cooreman, was reeds naar Amerika vertrokken in november 1908 met de *Finland*.
97. HAECK Maria (°Bellem, 15.11.1882) - huisvrouw
Maria is de dochter van Jean-Baptiste (°Bellem) en Marie-Louise Van De Walle (°Kanegem). Maria is getrouwd met fabrieksarbeider Charles De Jagher (°Ursel, 28.04.1881). Charles is de zoon van Petrus (°Knesselare, 02.03.1849) en Clemence Van Rie (°Adegem, 13.08.1847). Ze wonen op Pauwelsbos te Bellem. Er zijn volgende kinderen: Marcel-Charles (°Maubeuge, 27.01.1908) en Ivonne-Emma (°Monceau sur Sambre, 08.09.1909). Ze woonden te Monceau in 98 Rue de Mons. Ze gaat naar haar man Charles De Jaegher in Moline - 7th Avenue 1412. Deze werkt er als pachter aan 40 \$ per maand. Ze neemt 200 fr. mee en vaart op 22.10.1910 met de *Lapland* af.
98. VAN POUCKE Cesar (°Aalter, 27.08.1886) - landbouwer
Cesar is de zoon van Lodewijk en Coleta De Smet. Hij gaat naar Moline - 5th street 18th Avenue 508 bij zijn broer Cyriel. Deze vertrok reeds eind april 1910 en was in New York op 04.05.1910. Cyriel werkt er in een smelterij aan 2,5 \$ daags. Cesar neemt 50 fr. mee en vertrok op 12.11.1910 met de *Kroonland*.
99. SCHOONAERT Gustaaf (°Aalter, 09.02.1887) - landbouwer
Gustaaf is de zoon van Camiel (°Aalter, 22.09.1857), landbouwer, en Mathilde Gussé (°Aalter, 27.03.1867). Ze wonen op Hageland 37. Gustaaf vervoegt zijn neef Camiel Van Hollebeke te Peoria (Illinois) in Cromwell Avenue 202. Camiel werkt er in een

smelterij aan 2 \$ daags. Camiel vertrok reeds in mei 1902 met de *Kensington* en opnieuw in januari 1909 met de *Finland*. Gustaaf neemt 100 fr. mee en vaart op 26.11.1910 met de *Lapland* af. Zijn naam wordt Schoonert geschreven in de zoekindexen.

100. DE POORTER Camiel (°Aalter, 01.03.1869) - landbouwer
Hij was vanaf mei 1910 reeds werkzaam als smid te Moline aan 2,5 \$ daags. Hij keert terug bij zijn zoon René in 10th street 19th Avenue 1913 te Moline. Deze is er machinist en verdient 2 \$ daags. Zijn vrouw, Josephine Ornelis (°Aalter, 20.03.1870), en de kinderen Leo 15j, Maria 11j en Madeleine 9j vergezellen hem. Hij neemt 300 fr. mee en vaart op 31.12.1910 met de *Gothland* af. De familie kwam waarschijnlijk terug naar België want Josephine sterft in Aalter (+Aalter, 31.05.1952).

We stellen vast dat verschillende personen reeds voor de tweede of derde maal afvaren naar Amerika en dikwijls familieleden komen ophalen in hun geboortedorp. In totaal vertrekken er in 1910 ongeveer 145 mensen, waaronder 90 mannen, 28 vrouwen en 27 kinde-

ren. Een 80-tal daarvan zijn werkzaam in de landbouw (pachter, landbouwer, landwerkman, landman, tuinier enz...), 1 is bakker-winkelier, 1 mecanicien, 1 kleermaker, 1 fabriekswerker en 1 zonder beroep, enkele zijn reeds Amerikaans staatsburger.

We herinneren er even aan dat in de *Venesoenrapporten* alleen de derdeklasse-passagiers, tussendek-reizigers die geen kajuit konden betalen, zijn opgenomen. Op de later opgemaakte indexen van de website *Ellis Island* moet men voorzichtig zijn bij het intikken van de gezochte familienaam. Dikwijls

Gedachtenisprentje Josephine Ornelis

Deze die in de wereld zijn kindren wel heeft opgebracht zal de beloning van den Heer ontvangen.

†

Het heeft den Heer behaagd tot zich te roepen de ziel van

Marie Josephine ORNELIS

Weduwe van KAMIEL DE POORTER

Geboren te Aalter den 20 Maart 1870 en aldaar godvruchtig overleden den 31 Mei 1952, gesterkt door de Sacramenten der stervenden.

O Heer Gij had ze ons geschonken als een goede moeder, Gij hebt haar nu tot de eeuwige woon ge-roepen, uw H. Wil geschiede.

Haar zachte dood weerspiegelde haar geruste goedgesteltens. Ze geloofde in Gods goedheid, ze betrouwde op Zijn barmhartigheid, ze richtte haar levenswijze naar Zijn geboden, ze bleef in haar laatste levensdagen onderworpen aan Gods voorzientigheid, de pijnen en ziekte heeft de kroon voltrokken die God haar bereid heeft in den hemel.

Duurbare kinderen, het sacrifice dat God u vraagt is pijnlijk, maar richt uw blikken ten hemel en uw betrouwen tot God, en brengt grootmoedig dit zware offer, en blijf moeder gedenken in uw vrome gebeden, gij voorai mijn drie zonen en dochter in het verre Amerika hoe graag gij ook moeder had weer-gezien, denk dat de dood mij dicht bij u heeft gebracht om van uit de hemel liefdevol over u te waken, blijf steeds waardige christenen zoals vader en moeder u leerden, en blijf door het misoffer verenigd met uw duurzame overledenen.

Bemide kleinkinderen, blijf braaf en deugdzam en moge de Heer u zegenen en bewaren in het goede. Barmhartige Jezus geef haar de eeuwige rust.

Faut. Aalter



BLIJVEND AANDENKEN AAN

MEVROUW

Alexia CUVELÉ

weduwe van de Heer Gentil DE MUYNCK

geboren te Oost Moline, USA, op 12 september 1909
en thuis godvruchtig overleden, op 12 januari 1996,
geslerk door de H. Sacramenten der Zieken.

Heer, God,
de naam van elke mens
staat geschreven in uw hand.

Wij vertrouwen U
onze dierbare meme toe
en geloven vast
dat wij over de dood heen
in liefde met elkaar
verbonden mogen blijven.

Amen.

'N BEETJE

Sterven doe je niet ineens
maar af en toe 'n beetje
en alle beetjes die je stierf,
't is vreemd, maar die vergeet je
het is je dikwijls zelf ontgaan,
je zegt, ik ben wat moe,
maar op 'n keer dan ben je aan
je laatste beetje toe.

Toon Hermans

Emiel en Lea STAELENS-DE MUYNCK,
kinderen en kleinkinderen,

Henri en Annie DE MUYNCK-VANROLLEGHEM
en kinderen,

De families CUVELÉ, DE MUYNCK, BLONDIA
en VANNESTE,

danken U voor uw gebed en voor de blijken van
deelname in hun rouw.

Uitv. Fraeyman, Aalter - Vaneenrooghe, Ruisselede - Verheyzen, Lobbhuise
Typo-offset De Maertelaers, Aalter

Gedachtenisprentje Alexia Cuvelé (°Moline, 12.09.1909) als dochter van Henri (°Aalter; 1871) en Blondia Emilie-Sidonie (°Aalter; 1881) die reeds in november 1908 met de Finland naar Amerika vertrokken.

ter gedachtenis aan
Mevrouw

**Clara Louise
VAN DE KEERE**

echtgenote van de heer
René Maurice MOERMAN

geboren te South-Bend (Amerika)
op 7 september 1908 en godvruchtig
overleden in het ziekenhuis
Maria Middelaars te Gent
op 6 november 1993,
gesterkt door de H. Sacramenten der
zieken en de Pauselijke Zegen.



Het heengaan van ons moeder zal voor
altijd verbonden blijven met het feest van
Allerheiligen. Bij het nagalmen van de
kerkklokken is moeder van dit leven over-
gegaan naar het nieuwe leven. Haar uit-
stekend geheugen zou nu het onze moeten
zijn om haar vele eigenschappen opnieuw
te laten beleven. Ze heeft hard gewerkt,
van heel vroeg in de morgen, om haar
gezin alles te kunnen geven. Ze heeft ook
graag geleefd, om anderen plezier te doen,
ongedwongen met haar eenvoudige glim-
lach. Iedereen die haar gekend heeft weet
dat ze gelukkig was met de kleinste dingen
in het leven. Ze stond open voor al het
mooie van deze tijd. Moeder laat een

leemte na die niet meer op te vullen is.
Ieder huisje heeft zijn kruisje. Hier kwam
ook een ongeneeslijke kwaal veel vernie-
len en stichtte veel verdriet. Zolang ze kon
bleef moeder overeind, en ze verborg veel
lijden en miseries, ook wanneer het niet
meer mogelijk scheen kon ze nog glim-
lachen om haar lijdensweg te verbergen,
voor de bezoekers, maar vooral voor
vader, haar kinderen, kleinkinderen en
achterkleinkinderen. Ze deed al wat ze
kon om de ziekte te bestrijden, en haar
vroomheid kwam er zeker bij te pas. Ze
bleef hopen tegen alle menselijke verwach-
tingen in op genezing, niet zozeer voor
haar, maar vooral voor haar dierbaren.

Lieve kinderen, kleinkinderen, familiele-
den en vrienden, ik dank jullie voor het
begrip, de liefde en de geborgenheid die ik
bij jullie heb gevonden. Blijf verder voor
vader zorgen zoals hij en ik steeds voor
elkaar hebben gezorgd. Bidt dat mijn
geluk mag overgaan in een nog groter
geluk dat God alleen kan geven. Blijf voor
mij bidden, ik doe het ook voor jullie,
vaarwel.

De families Van de Keere, Moerman,
Roedsens en Roedsens danken U voor uw
gebed en uw medeleven

Uitvaartverzorging Eric Gussé, Aalter.

*Gedachtenisprentje Clara-Louise Van De Keere
(°South-Bend, 07.09.1908; +Gent, 06.11.1993).*

is deze vervormd. Op de originele scheepslijsten is hij dan meestal wel juist genoteerd, dus opgelet bij opzoekingen, niet te rap opgeven en alle varianten uitproberen.

Opmerking

Gelieve voor het jaar **1909** volgende personen bij te voegen:

1. VAN DE WALLE René (°Lotenhulle, 28.04.1887) - landwerker
Hij is de zoon van landman August (°Bellem, 19.07.1859) en getrouwd met Marie-Rosalie Goethals (°Lotenhulle, 08.10.1855) die op Malsem 52 wonen. René gaat met de *Finland* op 04.12.1909 naar Canton (Illinois) naar een vriend, Camiel Van De Walle, in East Chestreet 334. Hij neemt 50 \$ mee.
2. VAN DE WALLE René (°Lotenhulle, 10.07.1889) - landwerker
René is de zoon van landbouwer Camiel (°Ruisselede, 20.11.1850) en getrouwd met Amelie-Coleta D'Hont (°Wingene, 04.12.1846). Ze wonen in Bellemstraat 32 (nu Prinsenstraat) te Lotenhulle. Hij gaat op 24.04.1909 met de *Zeeland* naar Silvis bij Leonard De Doncker in 14th street 145. René neemt 12 \$ mee.
3. NIEUWLANDT Livinus (°Bellem, 09.11.1867) - werkman
Hij is getrouwd met Elisa Blomme (33j) en was reeds in Amerika in 19.07.1908. Hij gaat op 04.12.1909 met de *Finland* naar zijn neef, Karel Batslé, in Route n° 2 - South-Bend. Hij neemt 10 \$ mee. Livinus is Amerikaans staatsburger.

Roger BAECKELANDT

Bronnen:

BS en BR Groot-Aalter

Internet - Ellis-Islandrapporten

Venesoenverslagen

J. EVERAERT, R. VERVOORT, M. JOURNÉE, *Landverhuizers. Antwerpen als kruispunt van komen en gaan.*

DE TIJD VAN TOEN

H. HARTSTOET IN 1936



Naar aanleiding van de inhuldiging van een H. Hartmonument aan het station in 1936 werden op *tweede sinksendag 1936* allerlei plechtigheden georganiseerd in Aalter. Zo had in de namiddag een optocht plaats.

Over het gebeuren publiceerden we in 1984 al een artikel in ons tijdschrift⁽¹⁾. Onlangs bezorgde een bevriende heemkring uit Oost-Vlaanderen ons nog een kranten- of tijdschriftknipsel met twee foto's van de optocht⁽²⁾. Deze geven we hierna weer. De eerste toont ons een beeld van één van de praalwagens en de rest van de stoet. De tweede illustreert de toeloop van volk bij het H. Hartmonument aan het station.



Jan CAMERLINCKX

Bronnen:

1. M. THYS, *Aalter aan het H. Hart! 1 juni 1936*, in *Land van de Woestijne* nr.1, 1984, p.17-35.
2. Anoniem, 12 juni 1936.

INHOUDSTAFEL

Walter VERVALLE	Brouwerij Meiresonne	3
Jan CAMERLINCKX	Ballingschap	15
Roger BAECKELANDT	Emigratie naar Amerika in 1910.	22
Jan CAMERLINCKX	H. Hartstoet in 1936.	52

LAND VAN DE WOESTIJNE

Tijdschrift van de Heemkundige Kring Aalter, gesticht in 1977.

Verschijnt in maart, juni, september en december.

Uitgegeven met steun van het Gemeentebestuur van Aalter,
het Provinciebestuur Oost-Vlaanderen en de Vlaamse Gemeenschap.

Verantwoordelijke uitgever: Jan Defruyt, Kestelstraat 67, 9880 Aalter

Bankrekening : nr. 442-6594361-40 - Heemkundige Kring Aalter.

Lidmaatschapsbijdrage : gewone leden : € 12,50

steunende leden : € 25,00 of meer

Overname uit het tijdschrift is toegelaten mits schriftelijke toelating van de redactie. Iedere auteur is verantwoordelijk voor de inhoud van zijn tekst.

BESTUUR

Voorzitter : Willy STEVENS, Groenevijvers 8, 9910 Knesselare
09 374 44 58 - willystevens1@skynet.be

Ondervoorzitter : Peter LAROY, Brouwerijstraat 84, 9880 Aalter
09 375 14 86 - peter.laroy@pandora.be

Secretaris : Jan CAMERLINCKX, Schuurlo 12, 9880 Aalter
09 374 79 82 - jan.camerlinckx@skynet.be

Ledenbeheer : Eliane DE POORTER, Leurebroekdreef 1, 9880 Aalter
051 68 89 91 - arnelidepoorter@pandora.be

Penningmeester : Dries ALYN, Bellemstraat 49, 9880 Aalter
09 374 23 60

Redactie en layout : Jan DEFRUYT, Kestelstraat 67, 9880 Aalter
09 374 65 81 - jan_defruyt@scarlet.be

LEDEN : Robert VERHELST, Stationsstraat 74, 9880 Aalter
09 374 41 36 - robert.verhelst@scarlet.be

Roger BAECKELANDT, Ekenakker 2, 9880 Aalter
09 375 13 77 - roger.baeckelandt@telenet.be

Walter VERVALLE, Langendamdreef 62, 9880 Aalter
09 374 54 63 - walter39be@yahoo.com

MEDEWERKERS : Erik WILLE, St.-Pietersveld, 8750 Wingene
051 65 50 29 - erik.wille@skynet.be

Etienne VAN EEGHEM, Ter Weibroek 53, 9880 Aalter
09 374 76 81 - etienne.vaneeghem@skynet.be

Land van de Woestijne



Tijdschrift van de
Heemkundige kring „Arthur Verhoustraete” Aalter

32e jaargang - nr. 4 - 2009

Driemaandelijks (oktober, november, december 2009)
Afgiftekantoor: 9880 Aalter
P209393

Land van de Woestijne



Tijdschrift van de
Heemkundige kring „Arthur Verhoustraete” Aalter

32e jaargang - nr. 4 - 2009

EEN STAARTJE AAN EEN BRUIDSJURK

NAIJVER AALTERSE EN LOOTSE KANTKLOSTERS

Door de grote crisis in de veertiger jaren van de 19^e eeuw ontstonden in Vlaanderen talrijke werkscholen. Dit was ook zo in het Aalterse. De meeste mensen legden zich toe op het kantklossen, zodat (jonge) meisjes het gezinsinkomen wat opkrikten. In 1846-1847 ontstonden er in Aalter maar liefst drie dergelijke instellingen. Twee geestelijken namen het initiatief voor Aalter-centrum en Sint-Maria-Aalter, terwijl een particulier ook een school voor Brusselse kant uit de grond stampte. De school van onderpastoor Maesfrancx werd in 1847 al door het gemeentebestuur overgenomen en dit gebeurde ook voor deze van Stephanie Daene in 1848. In dat laatste jaar zou ook een rentenier uit Parijs, Gabriël Girardin, een kantatelier oprichten. Enkel de kantschool in Sint-Maria-Aalter zou blijven bestaan tot in de 20^{ste} eeuw. ⁽¹⁾ Wanneer de twee andere de deuren sloten, is ons niet bekend.

De werkschool van Lotenhulle zag het levenslicht in 1842. De meisjes konden er leren naaien, breien en kantwerken. Ze leerden er o.a. Brusselse en Valencijnse kant klossen. ⁽²⁾ Deze activiteiten bleven in stand tot 1923 ⁽³⁾ (1932 lijkt aannemelijker; zie volgende alinea).

De situatie in Bellem is minder duidelijk. In 1870 kwam er de vraag van de hogere overheid om een werkschool in te richten, maar de Bellemse bestuurders stelden zich dubbelzinnig op. ⁽⁴⁾ Een andere bron gewaagt van een kantschool opgericht in 1870 op initiatief van mevrouw De Naeyer. ⁽⁵⁾ Zij was alvast wel betrokken bij de werking van het borduuratelier omstreeks 1850. ⁽⁶⁾

In de kantwerkschool van Lotenhulle werd alvast zeer fijne kant geklost, die gerust de vergelijking met de meest gerenommeerde kantcentra kon doorstaan. In het begin van de 20^{ste} eeuw genoot de school zelfs een meer dan nationale beroemdheid. Het hoge niveau mag o.a. blijken uit het feit dat de leerlingen meewerkten aan de bruidsluier van prinses Marie-Josée (1930) en van koningin Astrid (1926). Het kantwerk uit Sint-Maria-Aalter daarentegen moet dan eerder als *grof* worden beschouwd. ⁽⁷⁾

Het volgende gebeuren uit 1896 moeten we vermoedelijk dan ook in deze context plaatsen. In de *Gazette van Eecloo* lezen we het volgende: "Aalter – 4 febr. Op last van eenige brusselsche Damen zijn hier de kanten voor den bruidstooi van prinses Hendrika verveerdigd.

Den 8n dezer, twee dagen voor haar huwelijk, zullen de kantwerken aan de prinses ten geschenke aangeboden worden. De brusselsche Damen schikken hier een feestmaal voor de kantwerksters op te richten."⁽⁸⁾ In de daaropvolgende maanden vernemen we in hetzelfde weekblad echter niets over het feest.

Eerst even enkele feiten op een rijtje plaatsen. Op woensdag 12 februari 1896 (en niet 10 februari zoals het krantenartikel suggereerde) huwde prinses Hendrika, de dochter van de graaf en gravin van Vlaanderen, met prins Emmanuel van Orléans, hertog van Vendôme. Zij was een nichtje van koning Leopold II. In de lokale pers viel er over het huwelijk niet veel te vinden. Het feest werd zelfs afgeschilderd als een koele bedoening.

In Aalter bekeek de lokale bevolking dit toch anders, want vele kantwerksters hadden meegewerkt aan de bruidsjurk. De kantnijverheid begon hier en daar al te tanen, maar na de eeuwwisseling zou men door werelttentoonstellingen en de aandacht van het koningshuis proberen deze industrie extra in het daglicht te stellen.⁽⁹⁾ Deze bruidstooi was mogelijks een voorloper. In het artikel heeft de *journalist* het over Aalter. Misschien bedoelde hij voornamelijk de kantwerksters van de parochie Sint-Maria-Aalter, daar we enkel zeker zijn dat deze nijverheid daar nog bloeide.

Vonden we niets meer in de *Gazette van Eecloo*, dan toch meer informatie in een ander weekblad, namelijk in *Recht voor Allen*. In vrij duidelijke bewoordingen wordt het feest voor de Aalterse kantwerksters op de korrel genomen.

"Het nieuws van een feestmaal te Aalter, van wege de gravin van Vlaanderen, voor de kantwerksters die aan het bruidskleed van prinses Hendrika gewrocht hebben, heeft hier bye enige vrouwen de goesting opgewekt en bij anderen de verwondering.

Niemand echter weet vast en zeker of zij er waarlijk aan gewerkt hebben, want het gemaakte werk wordt gezonden naar de kantwerkhuizen van Brussel en Brugge, doch de zaak is wel mogelijk.

Daarbij een lekker maal van wege Vlaanderen's gravin zou toch de kieskeurigen doen waterbekken, maar van den anderen kant, zegt men, waarom zulk feest op Loo-ten-Hulle niet gehouden? Aalter heeft daar veel min recht op, als men 't getal kantwerksters dier gemeente vergelijkt met die van onze gemeente, wat men des winters op meer dan 500 schat.

Ook zijn er hier zeer bekwame werksters, zulks bewijst eene bijzonderheid; dat er hier in 1894 door de gezusters De Groote een al-

lerschoonste kleet geheel en al werd voltooid, bestemd voor de wereldtentoonstelling van Antwerpen, en daar de bewondering van zomenige kunstkenner heeft afgedwongen. [...]

Dus tot slot: Moge er eenige waarheid van 't vermelde feest zijn, zoo hopen de kantwerksters van Loo-ten-Hulle ook niet vergeten te worden.”⁽¹⁰⁾

Het is duidelijk dat deze reactie, precies een week na het eerste artikel, uit Lotenhulle kwam. De steller en zijn bron deden geen enkele moeite om aan te tonen dat Loo-ten-Hulle meisjes aan de bruidstooi zouden hebben meegewerkt, maar trokken wel de medewerking van de Aalterse vrouwen in twijfel. Het feit dat er in Lotenhulle goede, en veel, kantwerksters waren – en dat was inderdaad zo – leek hen voldoende om hen in het lof te betrekken. Ten bewijze hiervan vermeldde de reporter nog dat de gezusters De Groote een erediploma ontvingen voor hun kleet en dat de commissie van de wereldtentoonstelling het kleet uiteindelijk verkocht voor 20 000 fr. Stel je voor, in 1894.

Het fijne van de zaak kennen we niet en zullen we misschien nooit te weten komen. Er blijkt alvast een rivaliteit tussen buurgemeenten uit.

Filip BASTIAEN

Bronnen

1. L. STOCKMAN, *Geschiedenis van Aalter*, Aalter, 1979, p.427-428.
2. L. STOCKMAN, *Sociaal-economische evolutie, in Geschiedenis van Lotenhulle*, Aalter, 2006, p.288.
3. P. VAN DEN BOSSCHE, *Er is Vlaamse kant. Er is Aalterse kant*, Aalter, 1984, p.14.
4. F. BASTIAEN, *Het onderwijs, in Geschiedenis van Bellem*, Aalter, 1994, p.490.
5. P. VAN DEN BOSSCHE, a.w., p.14.
6. F. BASTIAEN, a.w., p.86.
7. P. VAN DEN BOSSCHE, a.w., p.10, 14 en 25.
8. *Gazette van Eecloo*, 9 februari 1896, p.3 k 1.
9. Zie hiervoor P. VAN DEN BOSSCHE, a.w., p.25.
10. *Recht voor Allen*, 16 februari 1896, p.3 k 1.

OVER PAUSELIJKE ZOEAVEN UIT ONZE STREEK (1860-1870)

KORT OVERZICHT

De oorsprong van het woord 'Zoeaven' vinden we in Noord-Afrika bij de inwoners van 'Zouav(i)a' in de Algerijnse provincie Constantine. Oorspronkelijk behoorden de 'Zouavanas' tot de Berberstammen (Kabylenvolk). De Berbervorsten vormden hun lijfwachten met deze mannen uit de bergen van de Jurjuraketen. Ze waren vermaard om hun dapperheid.

De Fransen veroverden Algerië in 1830 en namen die troepen over als onderdeel van hun huurleger. Er werden twee bataljons onder bevel van Franse kaderleden gevormd. Het Korps behield de typische kleurrijke Turkse kledij. Ook Europese vrijwilligers dienden in dit korps. Hun aantal groeide zo sterk dat ze uit het Zoeavenleger werden genomen en een soort vreemdelingenlegioen vormden.

Later werd het Zoeavenkorps een keurkorps van de Infanterie dat vooral dienst deed in Afrika. In 1815 werden de Pauselijke Staten terug opgericht maar ze konden zich moeilijk handhaven tegen de opkomende Italiaanse eenheidsbeweging (Risorgimento). Met Franse steun kon Paus Pius IX zijn wereldlijke macht herstellen.

In 1859 werd de wapenstilstand van Villafranco gesloten. Napoleon III kwam echter niet meer tussen toen Piëmont de Pauselijke Staat (Romagna) veroverde. Aangezien de Paus niet langer kon rekenen op de volle Franse steun, stelde hij aan het hoofd van het Vaticaan een vurig Belgische prelaat aan, nl. Xavier de Mérode. Xavier



Zoeaaf Joannes Snijkers (1840-1917) van Kessenich (Limburg) in krijgsornaat.

diende de Pauselijke legers te reorganiseren. De Mérode was een officier van het Belgische eliteregiment (later de Grenadiers). Hij volgde ook een zekere tijd de Franse troepen in Algerije (1844-1845).

De Paus stelde een Franse generaal, Louis-Christophe-Leon-Juchault Lamoricière (°Nantes, 1806; +Amiens, 1865), als opperbevelhebber van de Pauselijke troepen aan. Hij was bevriend met de Mérode en diende al als kapitein in het Zoeavenleger. De Paus besluit in 1860 een keurkorps op te richten met Franse, Belgische, Nederlandse en andere vrijwilligers. Dit korps zou uitgroeien tot een regiment. Er werd vanaf april 1860 beroep gedaan op de ganse katholieke wereld om de H. Stoel bij te staan.

Op 20 mei 1860 werd te Rome de eerste Frans-Belgische Tirailleurscompagnie opgericht. Het groeide op 1 januari 1860 uit tot een bataljon onder het bevel van de Franse LtKol Louis de Becdelièvre. Het uniform van deze troepen vertoonde, vooral door de Franse elementen en hun chef, veel gelijkenis met dat van de Franse 'Zouave'.

In september 1860 werden de Pauselijke legers door de Piëmontezen verslagen te Castelfidardo bij Ancona. Hierdoor verloor de Paus Cambrië en Marches. Alleen Latium bleef nog in zijn bezit. De Piëmontezen konden contact maken met de troepen van de vrijheidsstrijder Garibaldi die oprukten naar het zuiden om de eenheidsstaat Italië te vormen. Garibaldi probeerde tot tweemaal toe Rome te veroveren, nl. in 1862 en in 1867. Telkens kon het Zoeavenleger met Franse steun de troepen van Garibaldi verslaan.



Frederic-Xavier de Mérode van het eliteregiment.



Frederic-Xavier de Mérode als Minister van oorlog (1860-1865).

Op 1 januari 1861 werd 'Pauselijke Zoeaven' de officiële naam van deze Tirraillieurscompagnie die snel uitgroeide tot een bataljon. Dit bataljon werd op 1 juni 1867, na het aantrekken van verschillende vrijwilligers, een regiment. Het stond vanaf 1861 onder het bevel van de Zwitserse kolonel Allet. Bij de Pauselijke legers vinden we eveneens andere eenheden zoals Pauselijke Dragonders en Artillerie.

De Zoeaven onderscheiden zich nog op 13 oktober 1867 tegen Garibaldi bij de slag van Monte Libretti en twee weken later ook te Monte Rotanda.

Op 3 november 1867 versloegen de Zoeaven met de steun van de Franse troepen, die geland waren te Civita-Vecchia, de vrijkorpsen Garibaldi te Mentana. De situatie stabiliseerde zich tot in 1870. De oorlog met Pruisen verplichtte de Fransen hun troepen terug te trekken. De Italianen vielen na de val van Sedan op 1 september 1870 massaal de Pauselijke Staten binnen. Rome viel op 20 september 1870. De Zoeaven vochten moedig terug zoals de compagnie onder leiding van de Belgische kapitein de Résimont de Bempt. Hij blokkeerde op 13 april 1870 een volledige Divisie Italianen gedurende 5 uur. Op 21 september 1870 werden de Pauselijke legers ontbonden en werden de soldaten naar hun vaderland teruggestuurd.

Tussen 1860 en 1870 meldden zich ongeveer 10 000 vrijwilligers aan: 3181 Nederlanders, 2964 Fransen en 1634 Belgen, waaronder vooral Vlamingen. De verliezen van de Belgen werd op 120



*Louis de Becdelièvre
Eerste Commandant van de
Zoeaven (1860-1861).*



*Kolonel Joseph Allet, Com-
mandant van de Pauselijke
Zoeaven van maart 1861
tot september 1870 bij de
ontbinding van het korps.
Hij sterft in Loèche (Zwitser-
land) op 22 maart 1878.*

man geschat, een 20-tal bij gevechten en de rest is door ziekte en ontbering omgekomen.

Een deel van de Pauselijke Zoeaven zou na 1870 aan de basis liggen van de Pauselijke wacht- en ordedienst. Sinds 1929 (Verdrag van Lateranen) ontstond Vaticaanstad als soevereine staat.



Markies de Résimont de Bempt.

ZOEAVEN VAN BIJ ONS

In de documenten van het legermuseum vonden we volgende inschrijvingslijsten van mensen uit onze onmiddellijke omgeving.

Voor Aalter vonden we twee namen:

Omer Vanstraelen (°Aalter, 23.05.1843)

Omer is zoon van Gustaaf en Josephine Van Mossenvelde. Hij woonde te Gent. Hij had het nummer 281 op de inschrijvingslijsten te Brussel. Hij schreef zich in op 17 september 1861. In Rome kreeg hij op 22 september 1861 het nummer 939. Hij werd ontslagen op 23 juli 1866.

Constantin De Clercq (°Aalter, 17.05.1835)

Hij is zoon van François en Marie-Thérèse Van Wonterghem. Hij schreef zich te Brussel in op 3 september 1868 onder het nummer 3814. Te Rome kreeg hij op 9 september 1868 het stamnummer 7964. Hij nam deel aan het beleg van Rome.



Pauselijke lijfwachten en ordedienst te Lourdes anno 2005.

Voor Lotenhulle vinden we drie namen:

François De Bruyne (°Lotenhulle, 22.07.1838)

François is zoon van Charles-Louis en Seraphina Lievens. Hij woonde te Hansbeke. Te Brussel schreef hij zich in op 31 oktober 1867 met het nummer 2173. Te Rome kreeg hij op 5 november 1867 het stamnummer 4746. Hij werd ontslagen op 11 november 1869.

August Danneels (°Lotenhulle, 10.06.1845; +Aalter, 28.11.1923) zoon van August en Marie-Thérèse Morthier. Hij schreef zich te Brussel in op 16 december 1867 onder het nummer 3246. Hij wordt niet vermeld op de lijsten te Rome. Van hem hebben we een foto in tenue als Zoeaaf die te Brussel genomen werd. Hij werd vereerd met het pauselijke ereteken 'Bene Merenti' (Mentana kruis) = Goede verdienste.



*August Danneels
circa 1867.*

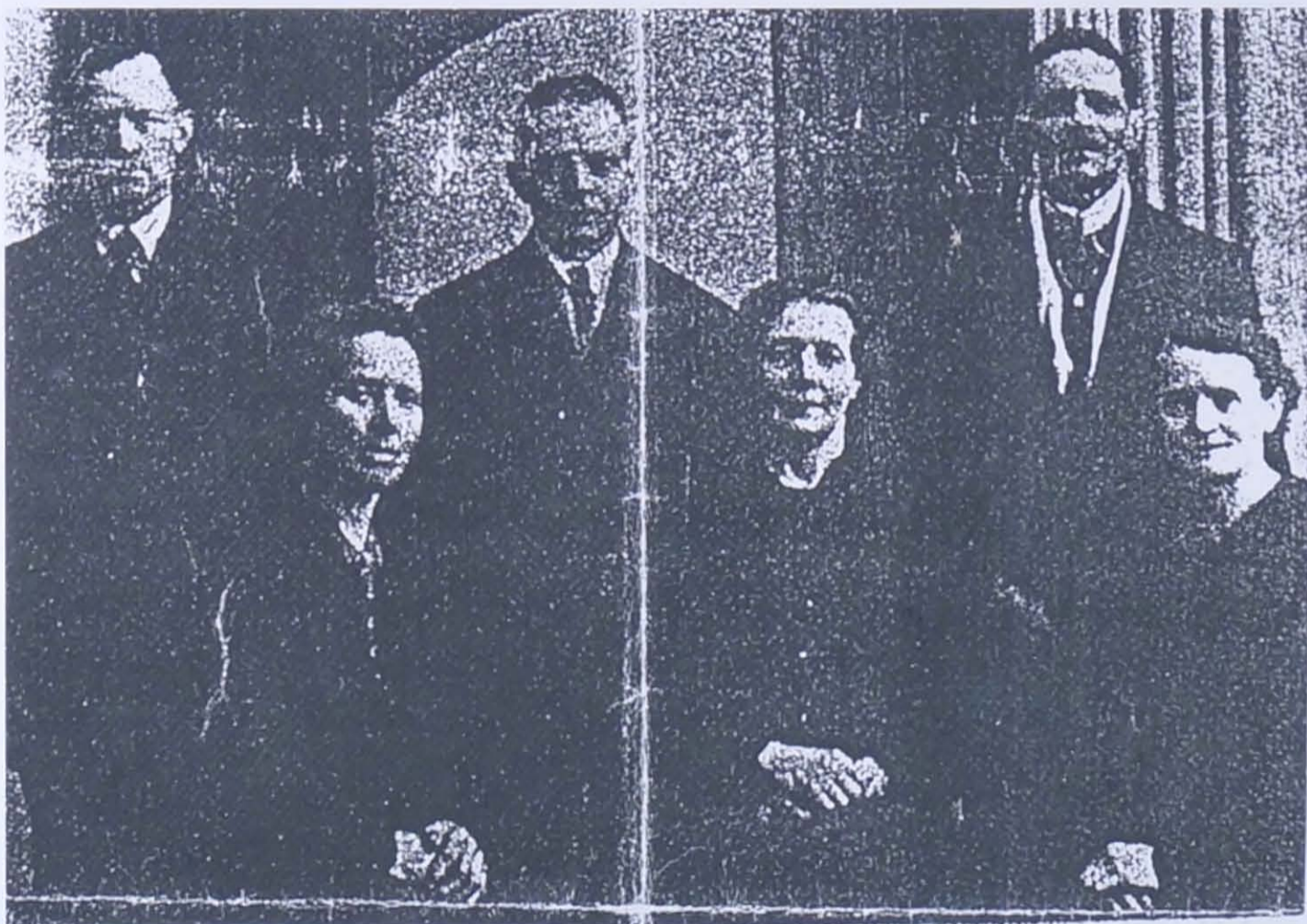

*Kinderen van August Danneels x Rosalie Kesteloot
V.l.n.r.: Frederik, Zulma, Jules, Marie, Gustaaf en Aline.*

August kwam in 1870 te Aalter wonen en had er een grote kroost (9 kinderen), waaronder een zoon August, die getrouwd was met Rosalie Kesteloot op 29 april 1874 en eveneens een grote kroost had.

Afstammelingen van August verbleven te Aalter, onder andere Aline Danneels (kleindochter) die gehuwd was met Karel-Lodewijk Claeys. Ze woonden in de Brouwerijstraat. Hun dochter Elvire is nog in leven en bezorgde mij deze unieke foto's.

August Vanderheyden

(°Lottenhulle, 18.02.1843)

Hij is zoon van Jean en Rosalie Van Hoyste. Hij schreef zich op 2 april 1868 te Brussel in onder het nummer 3673. In Rome kreeg hij op 8 april 1868 het stamboeknummer 7457. Hij werd ontslagen op 14 april 1870.

Voor Poeke tekenden we volgende twee namen op:

Leo Reyntjes (°Poeke, 07.03.1835)

Hij is zoon van Lambert en Colette Walley. Leo schreef zich te Brussel in op 6 november 1865 onder het nummer 504. In Rome werd hij op 11 november 1865 ingeschreven met stamnummer 1822. Hij werd op 6 september 1867 ontslagen. Hij nam terug dienst op 8 april 1868 met het nummer 7445. Hij was 'Sapeur' op 6 september 1869. Hij nam deel aan de campagne van 1867 en kreeg de herinneringsmedaille Mentana. Hij maakte eveneens het beleg van Rome mee in 1870.

Medaille ingevoerd met de Pauselijke brief van 14.11.1867. Grieks kruis met medaillon in het midden. Op elke arm van het kruis staat Pius 'P.P' 1867. Lint = witte zijde met 2 verticale hemelsblauwe strepen. Op het medaillon rond de Pauselijke wapens (gekruste sleutels



Gedachtenisprentje August Danneels.

en tiara) lezen we 'Fidei et Virtuti' (Aan trouw en dapperheid).

Aan de rugzijde leest men 'Hinc Victoria' (Van hier de overwinning).

Mentana situeert zich in de regio van Lazio, noord-oost van Rome. De Pauselijke troepen versloegen er met hulp van de Fransen de vrijkorpsen van Garibaldi.

Joseph Van Doorne (°Poeke, 08.08.1845; +10.02.1897)

Hij is zoon van Jean en J. Vandervelde. Hij was student in de retoricaklas. Hij schreef zich te Brussel in op 31 december 1866 met het nummer 1500. Hij werd te Rome niet vermeld. Hij was ook ridder in de orde van Sint-Sylvester en was houder van de medaille van Mentana.



Bene Merenti (Mentana kruis).

Voor Bellem vonden we een Zoeaaf:

Fredericq Van Dycke (°Bellem, 11.10.1840)

Hij is zoon van Augustin en Blandina Roets. Fredericq schreef zich op 4 juni 1866 te Brussel in met het nummer 1308. In Rome kreeg hij op 9 juni 1866 het stamboeknummer 2856. Hij werd ontslagen op 14 juni 1868. Hij was drager van de medaille 'Bene Merenti' (de Campagne 1867 te Mentana).

Te Ursel vermelden we:

Pierre Goossens (°Ursel, 21.06.1846)

Pierre is zoon van Jean-Baptiste en Thérèse Mattheeuws. Hij werd op 24 december 1866 te Brussel ingeschreven met het nummer 1460. In Rome werd hij vermeld op 29 december 1866 met het nummer 1366.

Pierre werd ontslagen op 31 december 1868. Hij nam deel aan de campagne van 1867 en werd vereerd met de medaille Bene Merenti voor de slag bij Mentana.

François De Muer (°Ursel, 28.03.1843)

Hij is zoon van Pierre en Marie Thijs. François werd op 24 december 1866 te Brussel ingeschreven met het nummer 1461. In Rome werd hij op 29 december 1866 opgenomen met het stamnummer 3366 en werd ontslagen op 31 december 1868. François nam deel aan de campagne van 1867 en kreeg de medaille Bene Merenti voor de slag bij Mentana.

Pierre Pattyn (°Ursel, 24.07.1844)

Hij is zoon van Lievin-François en Rosalie Welvaert. Hij werd op 24 februari 1870 te Brussel opgenomen met het nummer 4792. In Rome kreeg hij op 3 maart 1870 het nummer 9939. Pierre maakte het beleg van Rome mee en werd aan de Porta Pia zwaar gewond aan het hoofd. Hij werd vereerd met de medaille Bene Merenti.

Te Knesselare tekenen we volgende namen op:

Frederic Neyrinck (°Knesselare, 06.12.1836)

Hij is zoon van Jean-Baptiste en Lucie De Fleyt. Hij tekende voor 4 jaar. Op 6 juni 1860 was hij bij het 2^e Eskadron Cavalerie maar werd ontslagen op 1 september 1862. Nam terug zijn dienst op op 16 april 1863 tot 24 juni 1864, nam deel aan de campagne van 1860 en vocht te 'Castelfidardo'. Kreeg hiervoor de herinneringsmedaille 'Castelfidardo'. Hij was ook ridder in de orde van Sint-Sylvester.

Medaille van Castelfidardo 'Pro Petri Zede' werd ingesteld door Paus Pius IX op 12.11.1860 om de overlevenden van de gevechten bij Castelfidardo en 'Maritima e Campagna' te belonen. De medaille is van goud, de ring is in blauw email en het kruis in rood email. Het lint is rood met 2 banen wit met aan de rand een baan geel. Aan de binnenzijde van de ring is een slang afgebeeld die haar staart op eet (stelt de eeuwigheid voor). Het was in zilver voor de onderofficieren en de soldaten. Op de omtrek van de ring vindt men het volgende opschrift : 'Pro Petri Sede Pio IX PMA XV (voor de stoel van Petrus Paus Pius IX Pontifex Maximus het XV jaar van zijn regering).

Jean-Francies Van Heyste (°Knesselare, 07.02.1841)

Hij is zoon van Louis en Bernardine De Grauw en werd op 5 sep-

tember 1862 ingeschreven te Brussel onder het nummer 326. In Rome niet vermeld.

Jean Cecelle (°Knesselare, 17.04.1837)

Jean is zoon van Louis en Blandina Mortier en werd op 18 november 1867 te Brussel opgenomen met het nummer 2696. In Rome niet vermeld.

Alfons Van De Voorde

(°Knesselare, 27.02.1849)

Alfons is zoon van Jean en Rosalie Kokel en werd op 6 april 1869 te Brussel opgenomen met het nummer 4101. In Rome wordt hij op 22 april 1869 vermeld met het stamnummer 8627. Hij nam deel aan het beleg van Rome.



*Medaille
Castelfidardo*

Te Hansbeke tekenen we eveneens 3 namen op. Verder vonden we nog Zoeaven te Deinze (4), Nazareth (8), Desselgem (3), Kruishoutem (3), Landegem (2), Bachte-Maria-Lerne (2), Sint-Denijs-Westrem (1), Drongen (1), Vosselare (1), Nevele (1), Olsene (1) en Wontergem (1).

Allerlei

Het feit dat sommigen te Rome niet op de lijst staan, bewijst niet dat de persoon niet heeft meegevochten in de strijd. Dit blijkt uit het voorbeeld van August Danneels (Aalter) en Jozef Van Doorne (Poeke) die toch de medaille Bene Merenti (Kruis Van Mentana) ontvingen.

Stippen we ook aan dat de actie Sint Pieters Penning vanaf februari 1860 bedoeld was als financiële steun voor de werving van vrijwilligers voor de Zoeaven. De Belgische bisschoppen traden echter eerder terughoudend op.

Om te voorkomen dat onguire elementen zich bij de Pauselijke troepen inschreven, moest de vrijwilliger Zoeaaf een attest voorleggen. De vrijwilligers moesten een aanbevelingsbrief kunnen tonen opgemaakt door de pastoor van de woonplaats. Hieruit moest zijn Kristelijke toewijding blijken. Een Zoeaaf mocht niet getrouwd zijn

en de diensttijd bedroeg 2 jaar.

Op 1 september 1870 werd de inschrijving te Brussel gestopt. Het laatste nummer dat te Rome werd toegekend, was 11 036. Vanaf 1860 werden te Brussel 5260 jonge mannen ingeschreven waarvan de helft Nederlanders.

Vermelden we eveneens enkele bekende namen die deel uitmaakten van het Zoeavenleger.

Te Gent was Ernest Kerveyn de Volkaersbeke (°Gent, 03.03.1845) een leider van de Zoeavenkring. Hij nam dienst in januari 1866 en werd onderluitenant. Gent leverde nog 2 andere onderluitenen: Carolus d'Alcantera (°Gent, 03.03.1848; +Mentana, 29.11.1867) en Felix de Hemptinne (°Gent, 10.06.1849).

Carolus d'Alcantera nam dienst in februari 1866 en werd onderluitenant. Hij stierf aan de gevolgen van zijn verwondingen.

Felix de Hemptinne nam dienst in maart 1866 en zwaaide af als onderluitenant. Hij werd later abt-primaat van de benedictijnen.

Vermelden we nog dat de zoeaveneenheden na 1838, na de oorlogen tegen Abd-el-Kadar in Afrika, werden gereorganiseerd in 1842. Ze bestonden dan uitsluitend uit Franse troepen en afzonderlijke inlandse bataljons. Het Zoeavenkorps zou verder ook deelnemen aan allerlei veldtochten in Noord-Afrika, de Orient-Campagne (1845-1855), de Krimoorlog (1855), gevechten in Italië (1859), Syrië (1860) en zelfs in Mexico (1862) om er maar enkele op te noemen. Ook tijdens



Vlag van de Pauselijke Zoeaven van West-Vlaanderen.

de 1^e en 2^e Wereldoorlog waren Zoeaveneenheden nog van de partij. Ook in Amerika werd naar het voorbeeld in Europa tijdens de Burgeroorlog een regiment opgericht op basis van de Zoeaventraditie. Het kreeg de naam 1^e New York Brandweer Zoeaven.

Roger BAECKELANDT

Bronnen:

Informatie en foto: Elvire Claeys

Internet sites : <http://stamboom.walta.org/zouaven>

<http://users.telenet.be/ABL1914/PausMed.html>

Zoeaven in onze streek, Lic. Herman MAES

Info Legermuseum

Geschiedenis van het Belgische Leger, uitgave A. GRISARD (Deel I)

BS Lotenhulle en Aalter

OVER ZIJDE EN DE ZIJDETEELT IN POEKE IN DE ACHTTIENDE EEUW

Vanouds gebruiken mensen vezels van dierlijke of plantaardige oorsprong om er weefsels mee te weven en kleren van te maken. Sommige vezels zoals wol en vlas kwamen algemeen voor en waren in grote hoeveelheden beschikbaar. Andere zoals zijde kwamen niet algemeen voor en waren bovendien moeilijk in grote hoeveelheden te winnen.

Aanvankelijk kwamen zijderupsen enkel in bepaalde delen van Azië voor (o.a. China, India, Korea en Japan). De soort *Bombyx mori* die op moerbeibomen leefde en die zou gebruikt worden om zijdedraad te winnen, kwam blijkbaar alleen in China voor en de Chinezen hebben dan ook lange tijd geprobeerd om de zijdeteelt te monopoliseren. In de Antieke Wereld werd zijde via diverse handelswegen uit China ingevoerd. Zijde was een gegeerde luxewaar, die enkel voor de meest gegoeden betaalbaar was. Pas in de zesde eeuw slaagde men erin om de zijdeteelt in Byzantium te introduceren. Van daaruit verspreidde de zijdeteelt zich over heel Zuid-Europa. Zijde bleef echter een luxewaar. Het kweken van zijderupsen en het winnen van zijdedraad waren immers omslachtig en zeer arbeidsintensief.

In de dertiende eeuw werd zijde geproduceerd in Italië, Spanje en Frankrijk. Tegen het midden van de vijftiende eeuw waren de Italiaanse steden Firenze, Milaan, Genua en Venetië de belangrijkste productiecentra van zijde in West-Europa. In een poging niet langer afhankelijk te zijn van import uit Italië stimuleerde koning Lodewijk XI de zijdeteelt in Frankrijk door het oprichten van werkplaatsen in Lyon (1466) en Tours (1470). Vooral vanaf het begin van de zeventiende eeuw kende de zijdeteelt een grote vlucht in Frankrijk. Vooral in het zuiden van het land werden duizenden moerbeibomen aangeplant en de werkplaatsen voor zijdeteelt schoten er als paddenstoelen uit de grond. Ook in meer noordelijke regionen probeerde men om de zijdecultuur te introduceren.

In onze regionen waren het vooral begoede burgers en soms ook edelen die begonnen met zijdeteelt. In Poeke was het baron Charles Florent Idesbald de Preudhomme d'Hailly, die omstreeks het midden van de achttiende eeuw een bedrijfje voor zijdeteelt probeerde op te starten.

Vooraf in Azië komen een aantal vlindersoorten voor wier cocons technisch bruikbare zijde opleveren. Het gaat om twee verwante families, namelijk de Bombycidae en de Saturniidae. Hoewel enkele soorten van deze laatste familie aanzienlijke hoeveelheden wilde of *tussah* zijde kunnen geven, was en is alleen de *Bombyx mori* belangrijk voor de productie van witte, glanzende zijde. Wetenschappers lijken het er intussen over eens te zijn dat *Bombyx mori* een gedomesticeerde vorm is van de wilde zijderups (*Bombyx mandarina*) die nu nog overal in Azië voorkomt. ⁽¹⁾ Eeuwenlange domesticatie heeft ertoe geleid dat de wijfjesvlinder van *Bombyx mori* niet meer in staat is om te vliegen en dat deze soort alleen nog door tussenkomst van de mens kan overleven.

Waarschijnlijk al in het derde millennium v. Chr. ontdekten Chinezen hoe ze het fijne spinsel van de cocons van de zijderups konden ont-rafelen om er draden mee te spinnen, waarvan dan zijdeweefsels (in het Chinees *szu*) gemaakt konden worden. Veel historische gegevens over deze ontdekking zijn er blijkbaar niet. Allicht heeft dat te maken met het massaal verbranden van heel wat filosofische en historische werken onder keizer Ch'in-Shih-Huang-Ti in 213 voor onze jaartelling. Wel komen er in de Chinese literatuur een aantal legendes voor die verwijzen naar de oorsprong van de zijdeteelt. De legende van *Hsi-Ling-Shih*, de eerste concubine van keizer Huang-Ti, de mythische keizer die in het derde millennium v. Chr. zou geregeerd hebben, is een nogal poëtisch verhaal, dat op vrij rationele manier het ontstaan van de zijdeteelt beschrijft. Het luidt als volgt:

Op een dag in de vroege lente, wandelde de jonge keizerin op een pad in de tuin van het paleis. Plots vielen haar ogen op de bewegingen van een kleine worm die de blaren van een moerbeiboom aan het ver-slinden was. De keizerin ging het diertje bestuderen. Dag in dag uit keek ze hoe de worm groeide tot deze ongeveer 7,5 cm lang werd.

Na een paar dagen bemerkte de keizerin dat deze groene, vette, le-lijke worm het hoofd van links naar rechts bewoog en zich in dunne, zachte en glanzende draden wikkelde, die uit de mond te voorschijn kwamen. Uiteindelijk, helemaal uitgeput, ging de worm liggen alsof hij dood was, volledig omhuld door deze delicate draden.

Omdat ze geloofde dat dit het einde was van het leven van de zijde-worm en omdat ze nog altijd dacht aan een mogelijke geest van een voorouder die daarin verscholen zou zitten, bracht ze de cocon naar het paleis waar ze na enkele dagen iets vaststelde dat voor haar als een mirakel leek. Uit de cocon was een mot gekomen - een ziel was

bevrijd.

In haar handen hield de keizerin onbewust de ruwe zijde. De cocon viel toevallig in een kom heet water waarin de keizerin aan het wassen was. Toen ze de cocon eruit haalde, ontdekte ze dat de lijm rond de cocondraden zo zacht en slap geworden was, dat verschillende eindjes zijdedraad los kwamen zitten. Zij ontrolde de cocon en maakte van de stukjes een lange, continue draad.

(2)

Geeft de Chinese literatuur weinig uitsluitsel over de oorsprong van de zijdeteelt, dan bevestigen archeologische vondsten van zijdeweefsel in de provincie Chenchian, gedateerd rond 2750 v. Chr., dat de zijdeteelt in China zeer oud moet zijn en zeker al in het derde millennium voor onze jaartelling algemeen bekend was in grote delen van de Chinese regio. (3)

Mogelijks oogstte men aanvankelijk de cocons die de zijderupsen in moerbeibomen sponnen en probeerde men het spinsel te verwerken tot zijdedraad. Later leerde men hoe de hele levenscyclus van de zijdevlinder kunstmatig kon nagebootst worden. Op die manier kon niet alleen de kwaliteit van de zijdedraad verbeterd worden, maar konden ook grote hoeveelheden zijdedraad vervaardigd worden, die verwerkt werden tot prachtige zijdeweefsels.

VAN EITJE TOT COCON: LEVENSCYCLUS VAN DE ZIJDEVLINDER

De vlinders of volwassen individuen van *Bombyx mori* hebben slecht ontwikkelde monddelen, kunnen zich nauwelijks voeden en leven slechts één tot twee weken, de tijd om zich voort te planten. In de natuur worden de zijdevlinders in de loop van de maand juni of juli geboren door zich te bevrijden uit de cocons waarin ze verpopt zijn. De paring vindt vrijwel onmiddellijk na de geboorte plaats. Het mannetje sterft daarna en het wijfje legt in de daarop volgende dagen zo'n 400 tot 500 eitjes, elk ter grote van een speldenkop en sterft en-



Zijdeteelt in China. Voederen van de zijderupsen met bladeren van de moerbeiboom.



Zijdevlinder (Bombyx mori).



Zijderupsen voeden zich een maand lang met moerbeibladeren en ondergaan tussendoor verschillende vervellingen.

kele dagen later ook. Bij het leggen van eitjes scheidt het wijfje een kleverige stof af die ervoor zorgt dat de eitjes vastgehecht blijven aan het oppervlak waarop ze werden afgezet. De daarop volgende lente, als de temperatuur gaat oplopen (april), ontluiken de eitjes tot rupsjes van enkele millimeter groot. Gedurende een goeie maand eten ze bladeren van moerbeibomen.

Ze groeien heel snel en ondergaan daarbij verscheidene vervellingen. Wanneer ze na ongeveer 30 dagen stoppen met eten, hebben ze een lengte van 8 tot 10 cm. Daarbij is hun gewicht 7000 tot 8000 maal toegenomen. De rupsen gaan dan verpoppen. Daartoe spinnen ze zich in. In het lichaam van de zijderupsen bevinden zich twee spinklieren die een spinvloeistof afscheiden. Door twee kanaaltjes komt die *fibroïne* of zijdestof naar een opening in de onderlip van de mond van de rups. Zo komt een dubbele draad te voorschijn. Tegelijk wordt ook nog *sericine* of zijdelijm afgescheiden, die beide draden omgeeft en aan elkaar doet kleven. Onder invloed van de lucht verharden zijdestof en zijdelijm en ontstaat de zijdedraad. Vóór het inspinnen maakt de rups tussen twee takjes een soort hangmatje, waarop later de cocon komt te liggen.

Daarna begint het eigenlijke spinnen van de cocon, wat ongeveer 3 tot 4

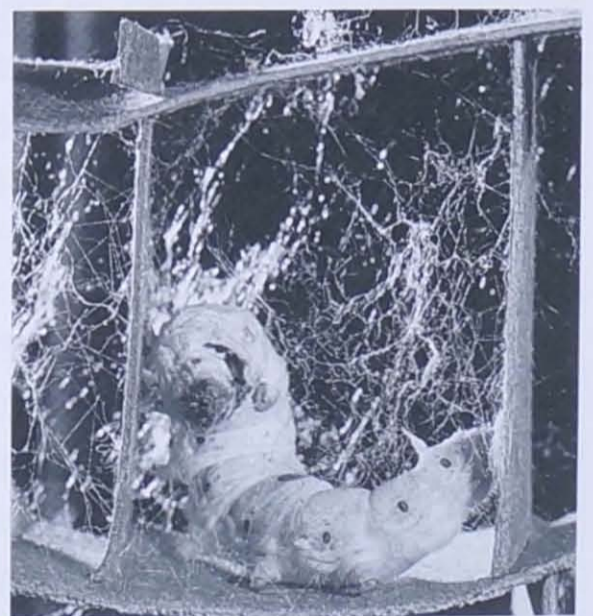

Als ze volgroeid is, gaat de zijderups zich inspinnen in een cocon.



Opengesneden cocon toont de pop of chrysalide.



Na de verpopping doorboort de zijdevlinder de cocon en wordt zo geboren.

dagen duurt. Dan is de cocon zo'n 2 tot 4 cm groot geworden. De cocondraad kan tot meer 3000 m lang zijn. In de cocon vervelt de rups nog een laatste keer en ontwikkelt zich tot een pop of *chrysalide*. Ongeveer 20 dagen na het inspinnen, komt de vlinder uit de pop, bevrijdt ze zich uit de cocon en de cyclus kan van voor af aan herbeginnen.

ZIJDERUPSEN OM ZIJDE VOORT TE BRENGEN: ZIJDETEELT

Waarschijnlijk gebruikte men aanvankelijk de in de natuur voorkomende cocons van de zijdevlinder om er zijdedraad mee te spinnen. Later leerde men hoe de hele levenscyclus van eitje tot volwassen insect gecontroleerd kon verlopen.

Zowel in China als later in Europa verliep het voortbrengen van zijdedraad eeuwenlang ongeveer op dezelfde manier. Het proces begon eigenlijk in de zomer als de zijderupsen zich hadden ingesponnen. Nog voor het uitkomen van de vlinders werden de schoonste cocons uitgelezen voor de verdere kweek. Die hield men apart en na het uitkomen van de vlinders keurde men die nogmaals en liet ze dan paren. Daarna bracht men de wijfjes op stukken papier of repen textiel waar ze hun eitjes afzetten. De eitjes of het *zaad* werden dan zorgvuldig bewaard tot het volgende voorjaar. Eitjes waren gemakkelijk te transporteren en werden dan ook vaak verhandeld. In onze gewesten werden eitjes gewoonlijk per ons (ongeveer 28 g) verkocht. Als we bedenken dat 1200 tot 1400 eitjes ongeveer 1 g wegen, dan bevatte één ons 33 000 tot 40 000 eitjes.

Afhankelijk van de weersomstandigheden en vooral de beschikbaarheid van verse bladeren van de moerbeibomen werden in april-mei de eitjes klaar gemaakt om ze te laten evolueren tot jonge rupsen. Daarvoor was warmte nodig. Een eenvoudige maar vrij primitieve methode bestond erin de eitjes in linnen zakjes te doen en om ze voldoende warm te houden droegen de vrouwen die in de zaken van hun rokken of hemden of zelfs onder hun kleren. 's Nachts nam men de zakjes met eitjes mee in bed. Dagelijks werden de eitjes doorheen gemengd om een betere warmteverdeling te krijgen. Desondanks was de wisselvalligheid van temperatuur niet ideaal voor het uitlopen van de jonge rupsen en derhalve dikwijls aanleiding voor mislukkingen of grote verliezen. Een meer geëigende en zekerder methode bestond erin de eitjes in plateaus van riet of hout uit te spreiden en deze op tafels of rekken op te stellen in een gemakkelijk en gelijkmatig te verwarmen ruimte. Voor het verwarmen van de ruimte was een schouw voorzien waar vuur gestookt werd. Soms gebruikte men komforen waarin houtskool gestookt werd. Later bezigde men kachels waarmee de warmteafgifte beter geregeld kon worden. Vanaf de tweede helft van de achttiende eeuw begon men ook thermometers te gebruiken om de temperatuur te controleren. Volgens Vincenzo Dandolo (1758-1819), een Italiaans geleerde en deskundige op het vlak van de zijdeteelt diende men voor het laten ontlui-ken van de eitjes de temperatuur geleidelijk op te voeren van 18° C bij het opstellen van de eitjes tot 28° C wanneer de jonge rupsen begonnen uit te lopen. ⁽⁴⁾

Vanaf het ogenblik dat er voldoende jonge rupsen geboren waren, bedekte men deze met papier waarin gaatjes gemaakt waren. Op het papier legde men enkele moerbeibladeren om de jonge rupsen aan te lokken. Al vrij vlug kropen de rupsen door de gaatjes en begonnen zich te voeden met de moerbeibladeren. Naarmate de rupsen uitliepen,

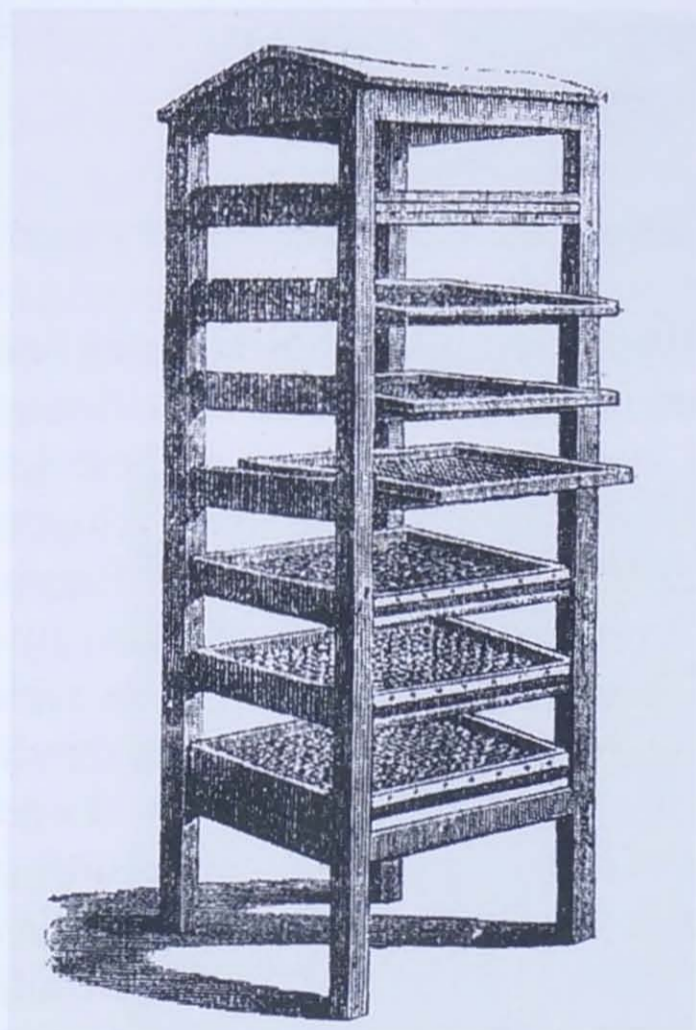

Rek met borden waarop de zijderupsen werden uitgezet tijdens de periode dat ze met moerbeibladeren gevoederd werden.



De zijderups spint zich in tussen de takjes van de twijgjes.

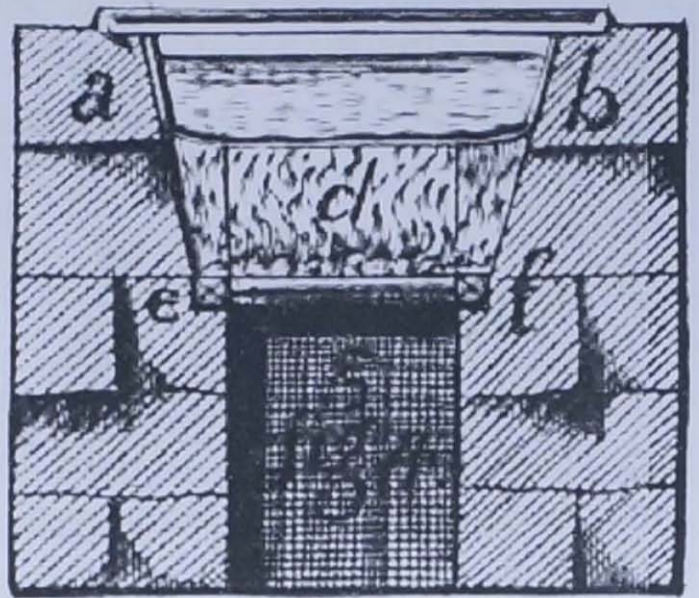

Systeem om de poppen in de cocons te doden met behulp van waterdamp. Naar de tekeningen van Pomier Louis. ⁽⁵⁾

werden ze op grote houten borden gebracht die op rekken gezet werden.

De rekken stonden tegen een muur of midden het lokaal en de borden werden met de nodige tussenruimte boven elkaar opgesteld. In het lokaal waar de zijderupsen gekweekt werden, diende er naast een constante temperatuur en vochtigheid ook voldoende ventilatie te zijn. Op tijd en stond diende men te zorgen verse moerbeibladeren. Zo werden de rupsen verschillende keren per dag en soms ook 's nachts met verse bladeren verzorgd. Met de dag verorberden de rupsen steeds meer bladeren en met het groeien diende ook steeds meer ruimte voorzien voor de rupsen. Toen ze na 30 tot 36 dagen en diverse vervellingen stopten met voedsel opnemen, hadden de bijna 40 000 rupsen van één ons eitjes, zo'n 700 kg moerbeibladeren verteerd. Wanneer de zijderupsen ophielden met eten en zich klaar maakten om zich in te spinnen, werden tussen de borden bussels van fijne takjes tegen de muur rechtgezet, zodat de rupsen er konden inklimmen, hun eerste spindraden bevestigen en zich inspinnen in een cocon.

Het inspinnen duurde 3 tot 4 dagen en zo'n twintig dagen later werden de volwassen vlinders geboren. Om te voorkomen dat na de laatste verpopping de vlinders de cocons zouden kunnen verlaten en daarbij de cocons zouden doorboren en beschadigen, diende men de poppen voor het zover kwam te doden. Daartoe werden de cocons verhit door

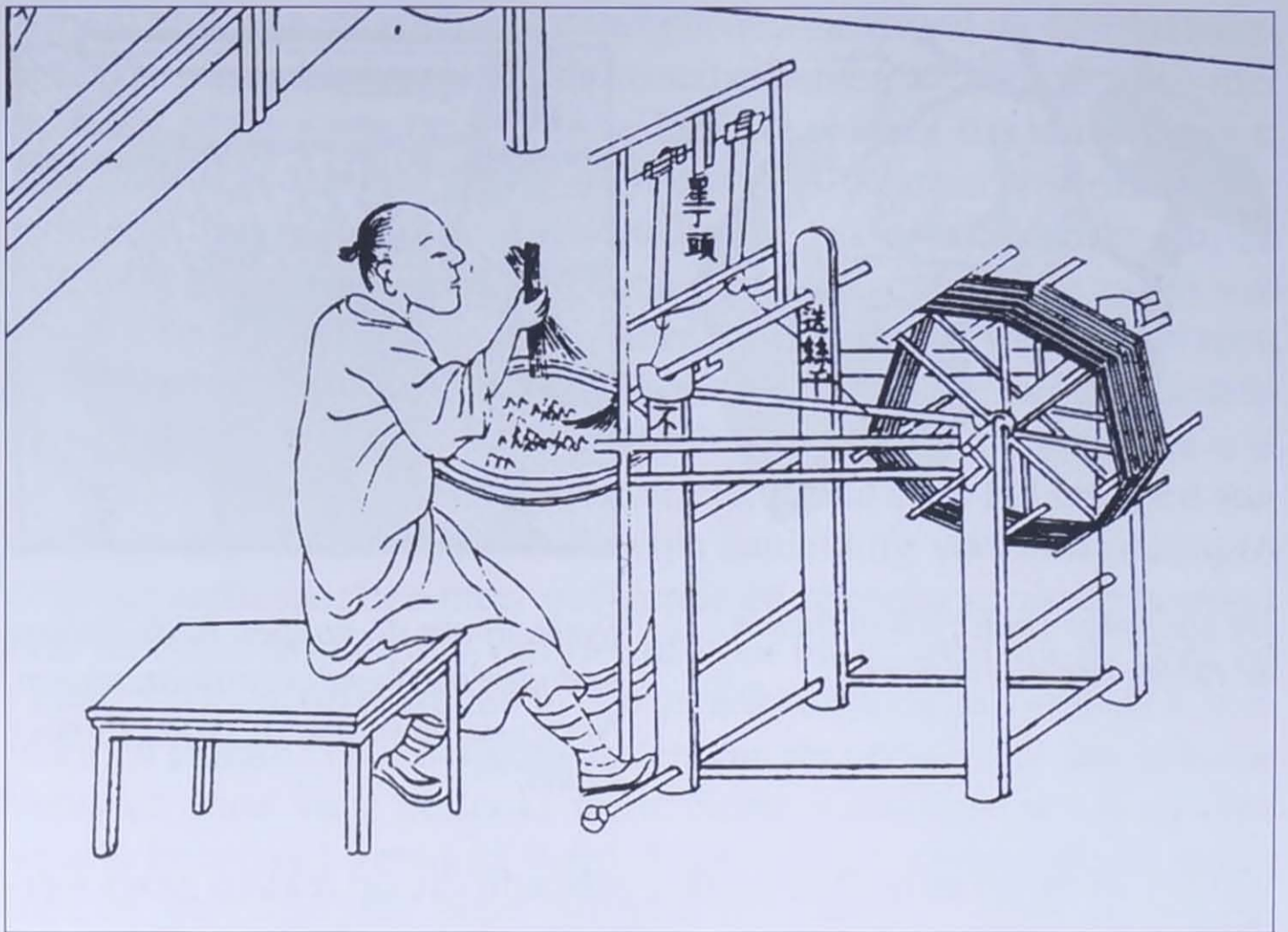

Het afhaspelen, spinnen en opwinden van de zijdedraad.

ze eerst in een droogoven te brengen. Een andere methode bestond erin om ze enige tijd bloot te stellen aan hete waterdamp.

Tenslotte diende men de zijdedraad af te haspelen. Daartoe werden de cocons in water van 80° tot 90° gebracht en enige tijd geweekt. Door de warmte loste de zijdelijm op en konden de cocons afgewikkeld worden en de zijdedraad gewonnen. Om het afhaspelen van de cocons te kunnen beginnen, werden deze gegrepen met een kaardenbol, waardoor de zijdedraad los kwam. Naargelang van de dikte van de draad die men wilde bekomen, werden de fijne draden van drie of meer cocons bijeengenomen en tot één draad gesponnen. Gebeurde dat spinnen aanvankelijk met de hand, later werd dat gemechaniseerd. Voor de zijdeteelt kon slechts 600 tot 700 m afgehaspeld worden. De buiten- en binnenkant van de cocon zijn te verward en te sterk bijeengekleefd om afgewikkeld te worden. Dit materiaal werd afzonderlijk bewerkt en tot garen gesponnen. Dat leverde zijde van mindere kwaliteit, de zogenaamde *chappe*, *flos-* of *floretzijde*.

De zijde zelf werd *ontgomd* (gekookt in een zeepoplossing) om de zijdedraad te ontdoen van alle zijdelijm, vet, was en kleurstoffen. Daarmee kreeg de zijde haar mooi, wit glanzend uiterlijk en haar soe-

pelheid. Na het 'ontgommen' kon de zijde eventueel gekleurd worden. Daarbij kleurde men ofwel de zijdedraad vóór die geweven werd ofwel werd het weefsel gekleurd als het geweven was. ^{(6) (7) (8) (9)}

ZIJDETEELT IN EUROPA

Vier tot vijf duizend jaar geleden werd in China al zijde gewonnen, gesponnen en geweven tot prachtige weefsels. China was lange tijd het enige land ter wereld dat de zijdeproductie kende en het monopolie had en dat een lange tijd heeft trachten te behouden. Zijdeweefsel was immers een zeer lucratieve handel voor de Chinezen. Zijde werd niet alleen geëxporteerd naar de buurlanden, maar dwars door Azië, langs wat men later de 'zijderoute' zou noemen, brachten handelaars dit prachtig maar duur weefsel naar het Midden-Oosten en vandaar werd het verspreid over het Middellands zeegebied. In het westen was zijdeweefsel een exclusiviteit voor de meest gegoede burgers. In de Romeinse tijd was zijdeweefsel letterlijk zijn gewicht in goud waard.

De zijdeteelt is onafscheidelijk verbonden met de aanwezigheid van de witte moerbeiboom (*Morus alba*). Deze kleine boom kwam oorspronkelijk alleen in Azië voor. In de Antieke Wereld kwam zeker de zwarte moerbeiboom (*Morus nigra*) al voor, want Griekse en Romeinse auteurs beschreven de moerbeiboom. De vruchten werden niet alleen gegeten omwille van hun geapprecieerde smaak, maar ook gebruikt omwille van de geneeskrachtige eigenschappen die men hen toeschreef. Waarschijnlijk werd de moerbeiboom al in de Romeinse tijd over West-Europa verspreid.

In Europa werden zijderupsen aanvankelijk met bladeren van de zwarte moerbei gevoed. Al vrij vlug leerde men dat bladeren van de witte moerbeiboom beter verdragen werden door de zijderupsen en een betere kwaliteit van zijde gaven. Zo werden witte moerbeibomen uit Azië geïmporteerd en werden er variëteiten gekweekt die beter aangepast waren aan de klimaatsomstandigheden in West-Europa. Een massale verspreiding van deze boom greep plaats als de zijdeteelt er opgang maakte.

Vanaf de tweede eeuw begon de zijdeteelt zich ook buiten China te ontwikkelen in landen als Korea, Japan en India. Waarschijnlijk waren het naar die landen geëmigreerde Chinezen die het nodige kweekmateriaal en de techniek van de zijdeteelt verspreidden.

In de zevende eeuw werd de zijdeteelt in Constantinopel (Byzantium) geïntroduceerd. Het verhaal gaat dat het monniken waren die eitjes van zijderupsen in de holten van bamboestokken verborgen hadden en meebrachten uit het verre China. Behalve eitjes, was er ook kennis nodig om zijderupsen te kweken en zijdedraad te oogsten. Daarvoor waren er mensen nodig die gezien hadden hoe het allemaal in zijn werk ging en mogelijks zelfs enige praktische ervaring opgedaan hadden. Veel waarschijnlijker is dan ook dat de zijdeteelt via het Midden-Oosten in Constantinopel geraakte.

Onder de Merovingers en Karolingers (achtste en negende eeuw) werden zijdeproducten via Noord-Italië en Zuid-Frankrijk in West-Europa geïmporteerd vanuit Byzantium en het Midden-Oosten. Dat bewijzen talrijke documenten uit die tijd. Door de exorbitante prijzen was dergelijke luxewaar echter voorbehouden aan koningen, vooraanstaande edelen en kerkelijke prelaten. In 647 wisselde bisschop Benoit, de latere abt van de abdij van Wearmouth, twee stukken zijde voor drie stukken land... ⁽¹⁰⁾

Eerst in de Middeleeuwen verspreidde de zijdeteelt zich naar Sicilië, Italië, Spanje en Zuid-Frankrijk. Weldra situeerde het zwarte punt van de zijdenijverheid zich in Italië, waar Venetië en Genua de belangrijkste productiecentra waren. Van daaruit werd het kostelijke zijdeweefsel geëxporteerd over heel West-Europa. In de vijftiende eeuw was Lyon de bijzonderste plaats in Frankrijk waar zijde uit Italië verhandeld werd. Uit die tijd zijn er ook talrijke vermeldingen in verband met het verhandelen van zijde in de haven van Brugge.

Ofschoon Lyon een belangrijk handelscentrum was voor zijdeproducten, was de eigen Franse productie van zijde in de Middeleeuwen weinig ontwikkeld en vooral de kwaliteit van de afgeleverde zijdeproducten was niet vergelijkbaar met de luxewaar uit Italië. Omdat de Franse koning Lodewijk XI ongaarne Franse deviezen zag wegvloeien naar Italië, liet hij in 1466 in Lyon een eerste *manufacture de soie* oprichten. Omdat de stad weinig enthousiasme toonde, werden de ateliers enkele jaren later naar Tours overgebracht, maar ook daar bereikte men niet het verhoopte succes.

Begin van de zestiende eeuw groeide er in Lyon toch belangstelling voor de zijdeteelt. Zo wilden Etienne Turquet en Barthélemy Naris er een bedrijf oprichten voor de productie van zijdedraad en de verwerking ervan tot zijdeweefsel. In 1536 verleende François I hen dezelfde voorrechten als deze die verleend waren voor de ateliers in Tours. Op het einde van de zestiende eeuw stimuleerde Henri IV de

LE
THEATRE
D'AGRICVLTURE
ET MESNAGE
des Champs,

D'OLIVIER DE SÈRRES S^r DV PRADEL:

*Où est représenté tout ce qui est requis & nécessaire
pour bien Dresser, Gouverner, Enrichir
& Embellir*

LA MAISON RVSTIQUE.



Derniere EDITION, Reueuë & Augmentee
par l'Autheur.

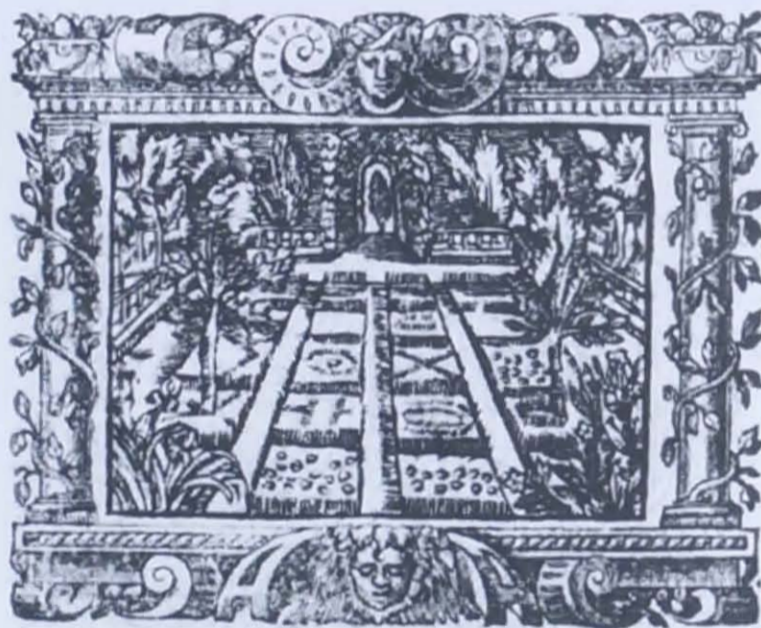

A GENEVE,
Imprimé pour Samuel Chouët.

M. DC. LI.

Titelpagina van het 'Theatre d' agriculture et mesnage des champs' van Olivier de Serres.

zijdeteelt nog verder door het massaal laten aanplanten van moerbeibomen en het laten oprichten van bedrijfjes waar zijderupsen werden gekweekt en zijdedraad werd geproduceerd. In 1601 liet de koning zelfs in Parijs duizenden moerbeibomen aanplanten, in de Tuileries, in Fontainebleau en in het Madridpark. In 1603 liet hij de oranjerie van de Tuileries inrichten om er zijderupsen te kweken en mensen op te leiden. Dat initiatief van de koning was vooral geïnspireerd door Olivier de Serres (1539-1619), plantkundige en adviseur van de koning voor alles wat met landbouw te maken had. Olivier de Serres was overigens één van eersten die de zijdeteelt bestudeerd had en er omstreeks 1600 een beschrijving van gaf in één van de hoofdstukken van zijn 'Theatre d' agriculture et mesnage des champs' ⁽¹¹⁾ De beschrijving die Olivier de Serres gaf, stoelde op de ervaringen die hij op zijn eigen landbouwuitleiding in 'Le Pradel' nabij Villeneuve-de Berg (Ardèche) had opgedaan. Hij selecteerde de meest geschikte variëteit van moerbeibomen. Verder had hij een model *magnanerie* (zijderupskwekerij) ontwikkeld die degelijk was uitgerust en kon verwarmd worden bij koud weer. Hij had ook geleerd dat men om de vier jaar eitjes van elders moest invoeren omdat anders de rupsen te veel degenereerden. ⁽¹²⁾ Zijn handleiding lag mee aan de basis van het succes van de zijdeteelt in Frankrijk.



Zijderupskwekerij (magnanerie) omstreeks 1600. Voederen van de zijderupsen en het opzetten van de takken waaraan de rupsen hun cocons zullen bevestigen. ⁽¹³⁾

De uitbreiding van de zijdeteelt op het platteland, de technische verbetering van de werktuigen om te spinnen en het bouwen van performante weefgetouwen die bredere weefsels aankonden, maakten dat de Franse zijdenijverheid een geducht concurrent werd van de Italiaanse ateliers en die op de duur zelfs overvleugelde.

In 1621 telde Lyon duizend zeventienhonderd meester-wevers van zijde en in 1660 waren het er al drieduizend. Tussen 1665 en 1685 werd de activiteit er nog opgevoerd. Na het Edict van Nantes in 1685 verlieten veel protestantse mensen die actief waren in de zijdenijverheid Frankrijk en zochten hun toevlucht in Genève of in Londen. Het zou tot het midden van de achttiende eeuw duren voor Lyon de productiecapaciteit van het einde van de zeventiende eeuw opnieuw bereikte. ⁽¹⁴⁾

Ook in klimatologisch ongunstiger gebieden als Engeland, Duitsland en de Nederlanden groeide in de zeventiende eeuw de belangstelling voor de zijdeteelt.

Al in de zestiende eeuw werd in de Nederlanden zijdedraad ingevoerd om er diverse soorten zijdeweefsel mee te vervaardigen. Daarbij was Antwerpen een belangrijk productiecentrum. Om onafhankelijk te worden van de import van zijdedraad werden in de Nederlanden pogingen ondernomen om hier ter plaatse zijde voort te brengen. Wanneer de witte moerbeiboom in onze gewesten werd geïntroduceerd weten we niet, maar de boom werd in de zestiende eeuw door verschillende plantkundigen onder wie Dodoens en Clusius beschreven. Met het oog op de zijdeteelt vroeg en kreeg Thomas Gramaye, schepen van Het Brugse Vrije, op 16 maart 1607 een octrooi om duizenden jonge moerbeibomen in de Zuidelijke Nederlanden in te voeren. ⁽¹⁵⁾

Rond dezelfde tijd (1611) werden ook in Nederlands Zeeland pogingen ondernomen om er de zijdeteelt te introduceren. Daar was het een Fransman, Jean de la Bat, die een octrooi vroeg om witte moerbeibomen te mogen planten en na een weigering van de Staten van Zeeland uiteindelijk van de Staten van Holland een toelating kreeg in 1612. ⁽¹⁶⁾

Nog in Zeeland moeten we Johannes Goedaert (1617 - 1668) vermelden. Hij was in eerste instantie kunstschilder, maar ging zich vanaf 1635 ook interesseren voor het leven van insecten, in het bijzonder van de gedaanteverwisselingen (metamorfozen) die ze ondergingen. Door zijn zelfstandige waarnemingen op entomologisch gebied was Goedaert een pionier van de moderne beoefening der natuurwetenschappen. Zijn bevindingen schreef hij neer in 'Metamorphosis naturalis, ofte historische beschryvinghe vanden oirspronk, aerd, eygensschappen ende vreemde veranderinghen der wormen, rupsen, maeden, vliegen, witjens, byen, motten ende dierghelijke dierkens meer; niet

uyt eenighe boecken, maer alleenelyck door eygen ervarentheyd uytgevonden, beschreven, ende na de konst afgeteykent'. In het werk wordt ook de zijdevlinder beschreven en waarschijnlijk was hij de eerste die dat in het Nederlands deed. Dat zijn werk toch enige waardering genoot moge blijken uit de vertalingen die men later uitgaf in het Latijn, het Engels en het Frans. ⁽¹⁷⁾

In de Nederlanden kende de zijdeteelt in de zeventiende eeuw blijkbaar weinig succes. Technisch gezien was zijdeteelt in onze gewesten misschien wel mogelijk, maar een rendabele onderneming opbouwen en in stand houden was allicht niet zo evident. De barre klimaatsomstandigheden in die tijd ⁽¹⁸⁾ waren zeker niet zo gunstig voor het kweken van zijderupsen. Niet alleen waren de technische middelen om temperatuur en vochtigheid in de kweekruimten stabiel te houden niet erg accuraat, maar er stelden zich waarschijnlijk vooral problemen bij de voedselvoorziening van de rupsen. Olivier de Serres had er al in 1600 op gewezen dat moerbeibomen in de noordelijke provincies weliswaar goed gedijden, maar dat ze in koudere streken weinig bestand waren tegen het regelmatig plukken van bladeren. ⁽¹⁹⁾ Ook de vermeldingen van Abraham Munting over de moerbeiboom in 1696 zijn veelzeggend: *Konnen de koude des Winters tamelijk wel verdragen: Echter lijden ze niet alleen dikmaal schade door harde en langdurige Vorst, maar komen ook wel geheel te versterven, gelijk in de jaren 1646, 1658, 1670, en op meer andere tijden geschied is.* ⁽²⁰⁾

In de zestiende eeuw werden ook in Engeland pogingen ondernomen om zijde te produceren. De zijdeteelt kende er net als in de Nederlanden weinig succes. Ze verspreidden de zijdeteelt wel naar hun Amerikaanse kolonies (Carolina en Georgia) waar de omstandigheden veel gunstiger waren en stimuleerden de zijdeteelt in hun kolonies in het Midden- en Verre Oosten waar de zijdeteelt al gekend

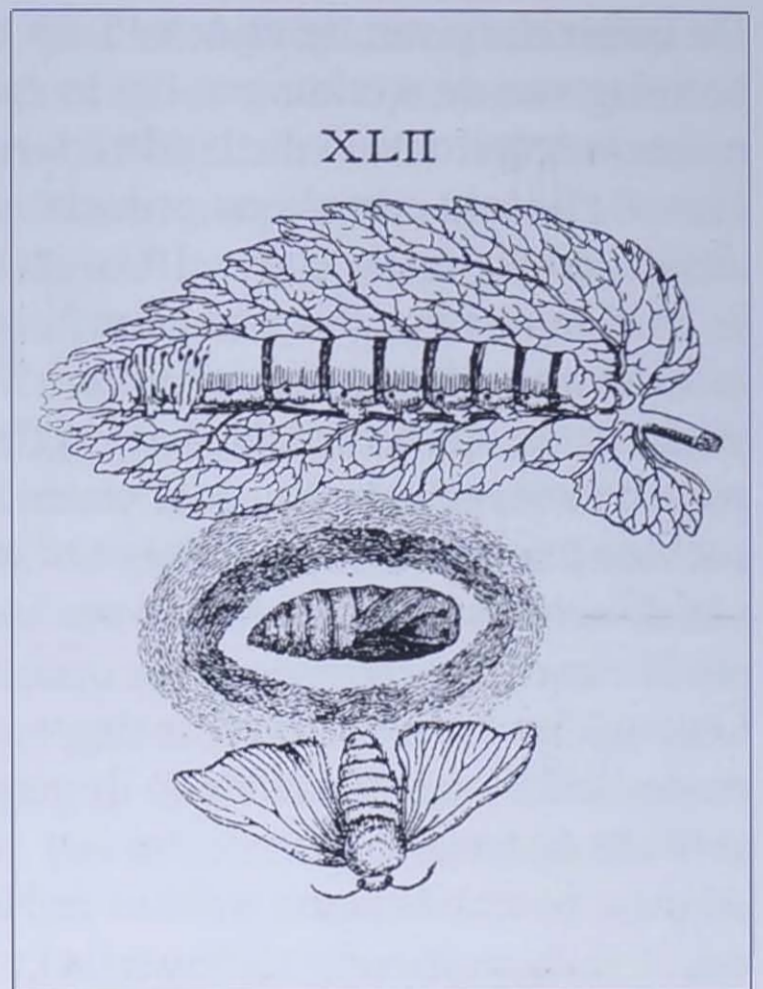

Afbeelding van de zijderups in het werk van Johannes Goedaert.

was. In Engeland zelf floreerde de zijdenijverheid dank zij de ingevoerde ruwe zijde.

ZIJDETEELT IN POEKE

In de achttiende eeuw kende de zijdenijverheid in Frankrijk een grote bloei. In 1786 telde men alleen al in Lyon veertienduizend weefgetouwen voor zijdeweefsel. De nodige zijdedraad om zoveel weefgetouwen in gang te houden, werd op het platteland in diverse kwekerijen voor zijderupsen geproduceerd. Die kwekerijen situeerden zich vooral in het zuiden van Frankrijk.

Ondanks eerdere mislukkingen van de zijdeteelt in de meer noordelijk gelegen gebieden van Europa, werden daar in de achttiende eeuw nieuwe pogingen ondernomen om zijdedraad te produceren. Waarschijnlijk had men in die tijd meer mogelijkheden om temperatuur en vochtigheid beter te regelen in de lokalen waar zijderupsen gekweekt werden, hadden ervaring en uitwisseling van informatie tot meer kennis en kunde geleid en was men er misschien ook in geslaagd om robuustere variëteiten van *Morus alba* te kweken of dat hoopte men tenminste. Vooral in het toenmalige Pruisen leek de zijdeteelt nogal succes te kennen.

Ook in de Oostenrijkse Nederlanden werd in die tijd opnieuw geprobeerd om de zijdeteelt op gang te brengen. Op verschillende plaatsen werden aanvragen ingediend om moerbeibomen aan te planten met het oog op het winnen van de kostbare zijdedraad. Eén van de initiatieven waarover we vrij goed geïnformeerd zijn, ging uit van Charles Florent Idesbald de Preud'homme d' Hailly, baron van Poeke en burggraaf van Nieuwpoort. Hoe de baron van Poeke ertoe kwam om in Poeke een bedrijf voor zijdeteelt te willen opzetten, weten we niet. In alle geval zal hij wel op de hoogte geweest zijn van het feit dat de zijdenijverheid in Frankrijk gouden tijden meemaakte en kennis gemaakt hebben met de luxewaar die deze nijverheid er produceerde. Hij reisde immers regelmatig naar Parijs en van september 1745 tot het voorjaar 1746 verbleef hij zelfs enige tijd met zijn gezin in Parijs. Regelmatig in contact met de hogere kringen in het land zal hij ook wel voldoende geïnformeerd geweest zijn van initiatieven in verband met de zijdeteelt hier te lande.

Ambitieuus als hij was, lag het misschien niet zozeer in zijn bedoeling om in Poeke een bedrijf op te richten zoals een ondernemer dat zou zien, maar wilde hij, om zijn prestige te dienen, bewijzen dat hij op

zijn domein zijdedraad kon voortbrengen en er luxueuze weefsels, kousen en andere artikelen mee kon laten vervaardigen.

Hoe dan ook, in de rekeningboeken die van 1743 tot 1752 en van 1759 tot 1763 werden bijgehouden door Pieter Beerens, ontvanger en intendant van de baron, zijn verschillende rekeningen ingeschreven die te maken hebben met de zijdeteelt in Poeke. ⁽²¹⁾ ⁽²²⁾

In het voorjaar van 1749 begon de baron met de eerste aanplantingen van moerbeibomen in Poeke. Aan een zekere Chappuis betaalde men op 6 februari een bedrag van 5-9-2 pond gr. voor *de coop ende levering van moerebesieboomkens van Orleans*. Voor taxen en vrachtkosten diende men 1-5-8 pond gr. te betalen. In april 1751 noteerde men andermaal taxen en vrachtkosten voor een levering van *moerebesieboomkens van Orleans*, terwijl in augustus van hetzelfde jaar 7-16-6 pond gr. werden betaald aan een zekere Bertrand, kapitein in het Franse garnizoen van Duinkerke. Waarschijnlijk trad deze op als tussenpersoon voor de levering van de *moerbesie boomkens*. In november leverde Pierre Robichon voor 10-10- 4 pond gr. *fruitbomen*. ⁽²³⁾ Deze handelaar in fruitbomen was afkomstig uit het Franse Orléans en kwam in die tijd ieder najaar naar Gent om er zijn waar te verkopen. Hij logeerde in de stad en via een krantenbericht werden de Gentenaars op de hoogte gebracht van zijn aanwezigheid. Het is niet uitgesloten dat hij zijn bomen toen al op de 'Peirdekouter', de huidige Kouter verkocht. ⁽²⁴⁾ Uit de omschrijving in het rekeningboek is niet duidelijk of we hier onder 'fruitbomen' moerbeibomen moeten verstaan. Vermits er geen rekeningboeken beschikbaar zijn van 1753 tot 1758, weten we niet in hoeverre in die periode moerbeibomen aangekocht werden. Van 1759 tot 1762 komt Robichon nog steeds in de boeken voor in verband met de levering van fruitbomen (onder andere kersen en abrikozen), moerbeibomen en zaad voor het kweken van moerbeibomen. Dat laat ons vermoeden dat de aanplanting van moerbeibomen al die jaren onverminderd verder ging.

Het in 1763 door de Gentse landmeter P. Le Queue opgestelde landboek van Poeke, geeft ons uitsluitsel waar uiteindelijk al die moerbeibomen werden aangeplant. Onder het 'eerste canton' vinden we onder nr. 1: *Item een stuck lant beplant met seyde wormen boomkens*. Op de bijbehorende kaart situeert het perceel waar de moerbeibomen aangeplant waren zich niet ver van de kerk, tussen de dreef die van Lotenhulle naar Poekeplaats loopt en de Voordebeek. Het ietwat vijfhoekig perceel was ongeveer 1 bunder 142 roeden (ca. 1,8 ha) groot. Vermits er in de rekeningen steeds sprake is van *moerbesie boom-*

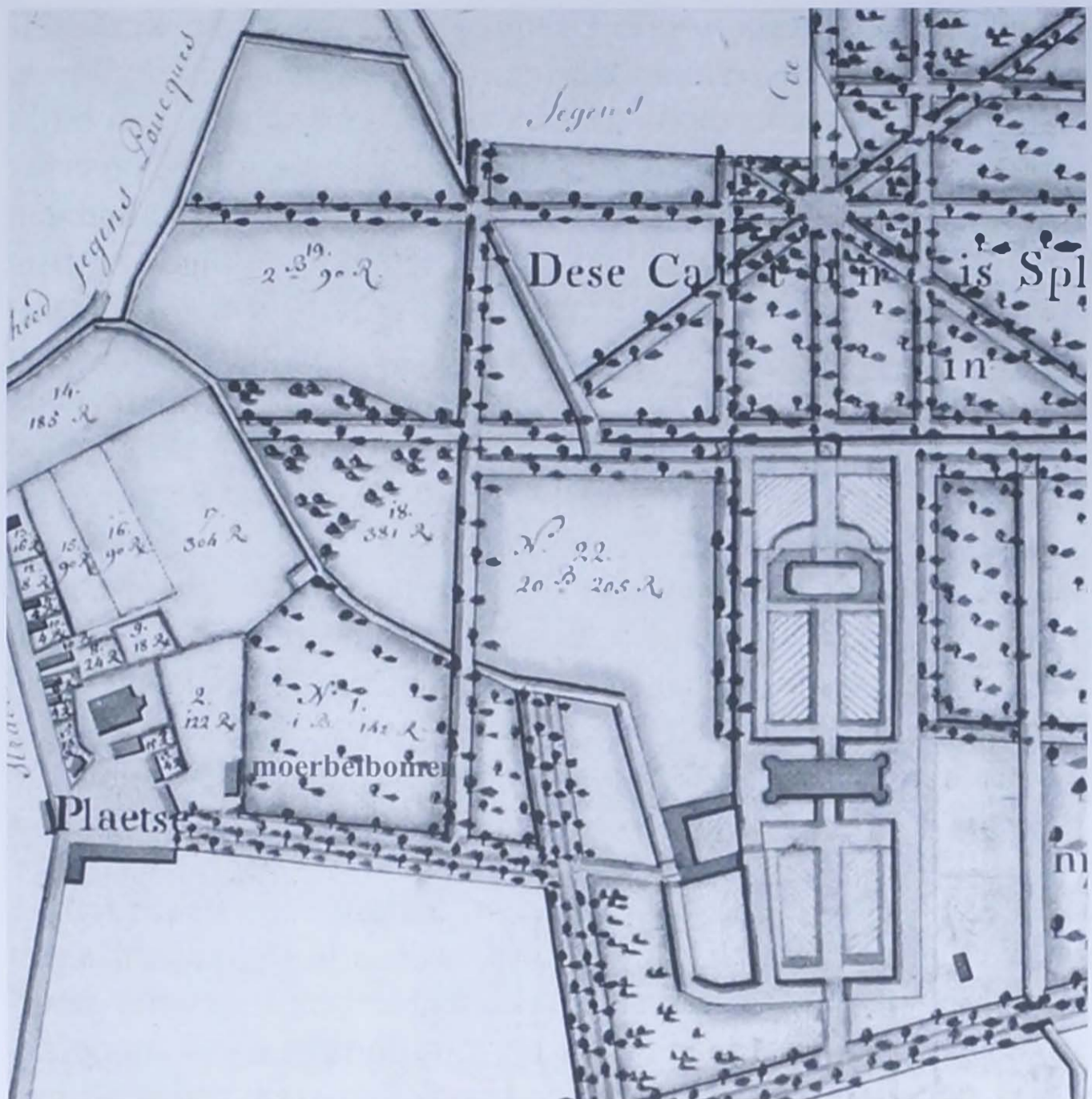

Detail uit de 'Copie authentique vanden Caertebouck der Prochie Poucques' die in 1790 door landmeter Lemaieur werd opgemaakt naar het landboek van 1763. ⁽²⁵⁾

kens, veronderstellen we dat er in Poeke geen moerbeistruiken zoals op sommige plaatsen, maar wel moerbeibomen op stam werden aangeplant. Zoals achttiende eeuwse auteurs als Dandolo en Pomier aangeven, moeten die bomen minstens vier jaar oud zijn voor ze voedzame bladeren geven en minstens tien jaar oud zijn om volop bladeren te leveren voor het kweken van zijderupsen. In Poeke zou men dus eerst naar het einde van de jaren 1750 met de eigenlijke zijdeteelt begonnen kunnen zijn. Een vermelding in de rekeningen van september 1751 dat een zekere Desterbeek een vergoeding kreeg voor het *gaedeslaen sydewormen* ⁽²⁶⁾, laat echter vermoeden dat men al in 1751 begonnen zou zijn met het kweken van zijderupsen. De baron blijkt dus niet gewacht te hebben met het kweken van zijderupsen tot de kort daarvoor aangeplante moerbeibomen voldoende opgegroeid waren en genoeg bladeren konden leveren. Desterbeek

was zeer waarschijnlijk Joseph Desterbeek of d'Esterbeek, die elders in de rekeningen vermeld wordt als koetsier van de familie de Preud'homme. Ondanks de mogelijke kwaliteiten van de man blijkt men toch geen beroep gedaan te hebben op deskundigheid en ervaring om de zijdeteelt in Poeke aan te vatten. We veronderstellen dan ook dat het de onwetendheid en de voortvarendheid van de baron was die aanleiding waren voor dit voorbarig 'experiment'. Overigens vernemen we in de bronnen niets meer over dat experiment. Tenzij Pieter Beerens zich vergiste en in plaats van *gaedeslaen sydewormen*, 'gaedeslaen syde worm boomkens' had moeten schrijven. Hoewel men zo'n taak toch eerder aan de hovenier, dan aan de koetsier zou toevertrouwd hebben...

Tussen 1759 en 1762 werden niet alleen moerbeibomen aangekocht (december 1759), maar werd ook zaad (december 1762) voor het kweken van bomen aangeschaft. Men was dus nog altijd bezig met het uitbreiden van de aanplanting en allicht moest dat nieuw en jong plantgoed ook dienen om door koude of ziekte gestorven bomen te vervangen.

Het is interessant om hier te vermelden, dat ongeveer tezelfdertijd, de toenmalige gouverneur van de Oostenrijkse Nederlanden, Karel van Lotharingen, in het park van zijn kasteel te Tervuren witte moerbeibomen had laten aanplanten en op zijn domein naast manufacturen van porselein en behangpapier er ook één voor zijdeteelt had laten inrichten. In 1761 had hij een specialist uit de Languedoc naar Brussel gehaald en in 1764 was men begonnen met het kweken van zijderupsen uit eitjes afkomstig uit Italië. Enkele jaren later werd er blijkbaar al voldoende zijde gewonnen om er wat zijden kousen en enkele kledingstukken mee te vervaardigen. ⁽²⁷⁾ Wetende dat Charles de Preud'homme kamerheer was van de gouverneur en dat er uit enkele schaarse vermeldingen blijkt dat er contacten waren tussen beiden, is het niet onwaarschijnlijk dat er informatie over de zijdeteelt werd uitgewisseld, maar documenten die één en ander zouden bevestigen zijn er niet.

Het eigenlijk begin van de zijdeteelt in Poeke situeert zich eerst in de jaren 1760. Zo blijkt alvast uit de beschikbare documenten. Intussen had men wel een perceel moerbeibomen aangeplant, wat geëxperimenteerd met zijderupsen en vooral begrepen dat het kweken van rupsen, evenals het verwerken van de cocons tot zijdedraad enige deskundigheid vereisten en derhalve besloot men om beroep te doen op iemand met ervaring. Die ging men uiteraard zoeken in Frankrijk,

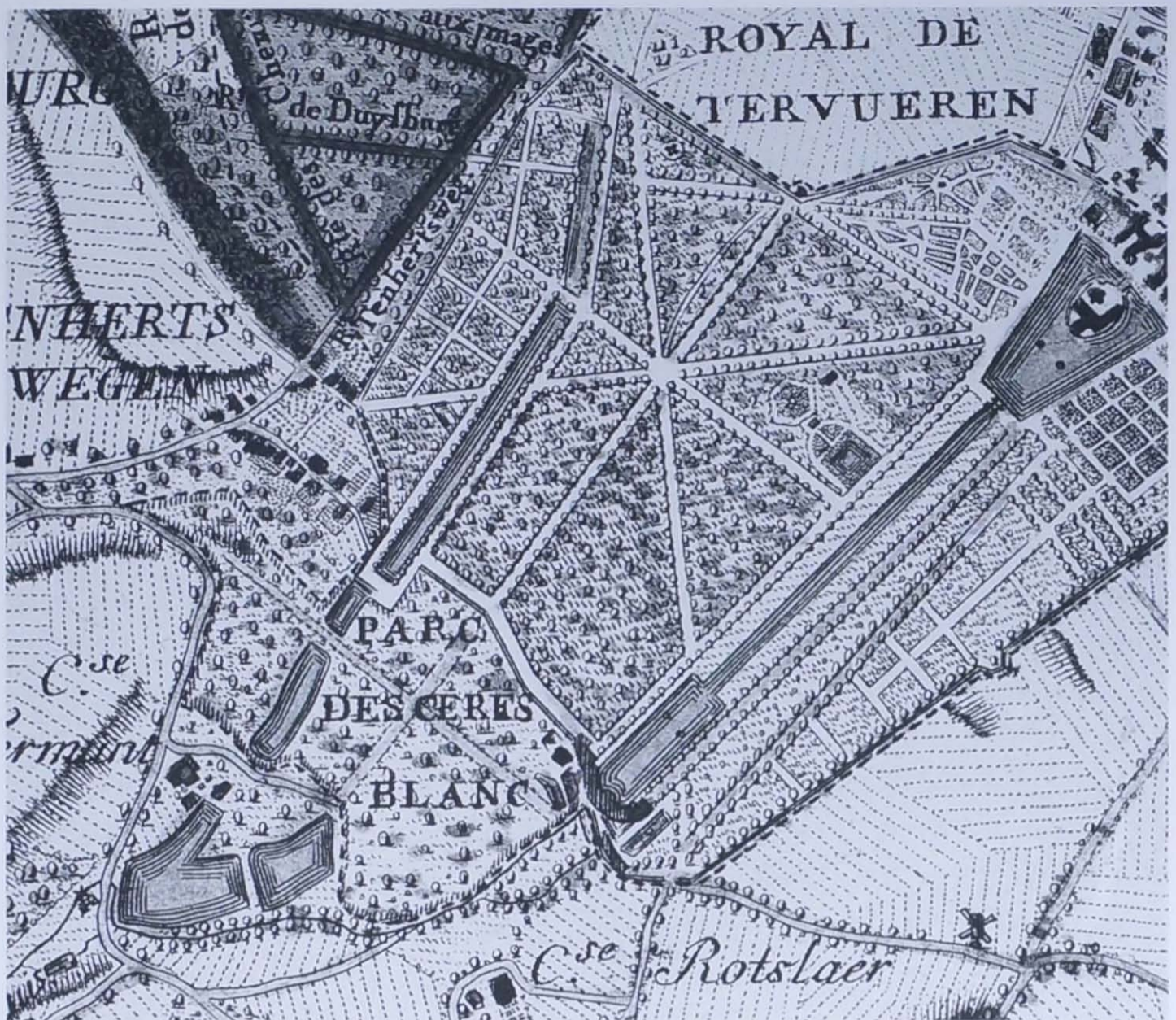

Aanplanting van moerbeibomen (*ceres blancs*) in het park van Tervuren. ⁽²⁸⁾

toen het centrum van de zijdeteelt en de zijdenijverheid in Europa. Blijkbaar waren er via tussenpersonen al contacten geweest met mogelijke gegadigden en had de baron al concrete voorstellen gehad uit Frankrijk. Daar wijst de aanzet van de brief van Pieter Beerens in december 1764 aan Martin Pocachard in Tours toch op: *Comme vous fait apercevoir par la votre que vous avez la capacité de conduire une belle et bonne fabrique depuis la graine de ver à soie jusqu'à sa fin.* Derhalve had de baron beslist om onder zijn leiding de proef te wagen. Meteen werden een aantal voorwaarden geformuleerd. Hij moest op tijd naar Poeke komen om de eitjes (*la graine*) te laten ontluiken en daarna instaan voor de verzorging van de zijderupsen tot uiteindelijk de zijdedraad zou gesponnen zijn. Hij mocht zoveel personeel in dienst nemen als hij nodig achtte om moerbeibladeren te verzamelen en de rupsen te verzorgen. Bovendien zou de baron instaan voor een goed verblijf (logement en voeding) en voor de reiskosten zou hij 32 Franse *ecus* krijgen. Martin Pocachard diende ook te zorgen voor zes ons (± 170 g) eitjes en bij voorkeur voor zijderupsen die witte cocons geven. Als om één of andere reden die hoeveelheid eitjes hem niet

voldoende profijt zou opleveren, zou zijn jaarlijkse vergoeding van 30 ecus aangepast worden.

Er werd ook gevraagd om kaarden (*cardes*) mee te brengen. Die waren bedoeld om de draden van de cocons los te maken en ze te kunnen afhaspelen.

In Poeke was men vrij optimistisch over het slagen van de onderneming en hoopte men op zijdedraad van een goede kwaliteit. Men stelde zich al voor dat Pocachard twee tot drie jaar zou blijven. Ondanks het feit dat er voldoende moerbeibomen beschikbaar waren, verwachtte men van Martin Pocachard dat hij zou instaan voor het uitbreiden van de aanplanting van moerbeibomen, zodat er mettertijd voldoende zijde zou geproduceerd worden om een weefgetouw aan het werk te zetten voor het vervaardigen van kousen, linten en andere zijdeproducten (*pour faire avec le tems une manufacture d'un métier soit pour fabriquer des bas ou des rubans ou autres marchandise que vous jugerai le plus convebable*).

Blijkbaar had Pocachard in zijn voorstellen gewezen op de noodzaak om over voldoende moerbeibomen en bladeren te beschikken, maar Beerens stelde dat hij voor het opstarten van de onderneming weinig risico liep en zich zou kunnen verheugen over goede resultaten. ⁽²⁹⁾

Bij het lezen van de brief van Pieter Beerens ontkomt men niet aan de indruk dat deze een nogal rooskleurig beeld gaf van de situatie in Poeke en vooral dat de verwachtingen die men er had, hoog waren. Wilde men Martin Pocachard overtuigen en over de streep halen? De brief van Pieter Beerens is volledig weergegeven in bijlage 1.

In maart 1765 kwam betrokkene in Poeke aan en kon alles in gereedheid gebracht worden om de eitjes die hij had meegebracht te laten ontluiken. In de rekeningen vinden we aankopen van papier en karton, vermoedelijk om in de laden te leggen waarin de rupsen zouden opgroeien. Verder ook houtskool om de kweekruimten te verwarmen.

Waarschijnlijk had Charles de Preud'homme ook al een gebouw beschikbaar waar de rupsen gekweekt zouden worden en waar de zijde afgehaspeld en gesponnen zou worden. Een document van 1782 vermeldt de verpachting van de gebouwen waar de zijdeteelt plaats heeft gehad en situeert ook de plaats waar het gelegen was: *Item een huijs ende erfve groot 100 roeden staende ten suytoosten van het casteel genaemt het syde wormen huijs palende suijt de straete naer Lootenhulle, west ende noort selfs, ende oost de dreve daer over de beke.* ⁽³⁰⁾ Op grond van die beschrijving en aan de hand van de kaart van Ferraris veronderstellen we dat die gebouwen zich in de nabij-

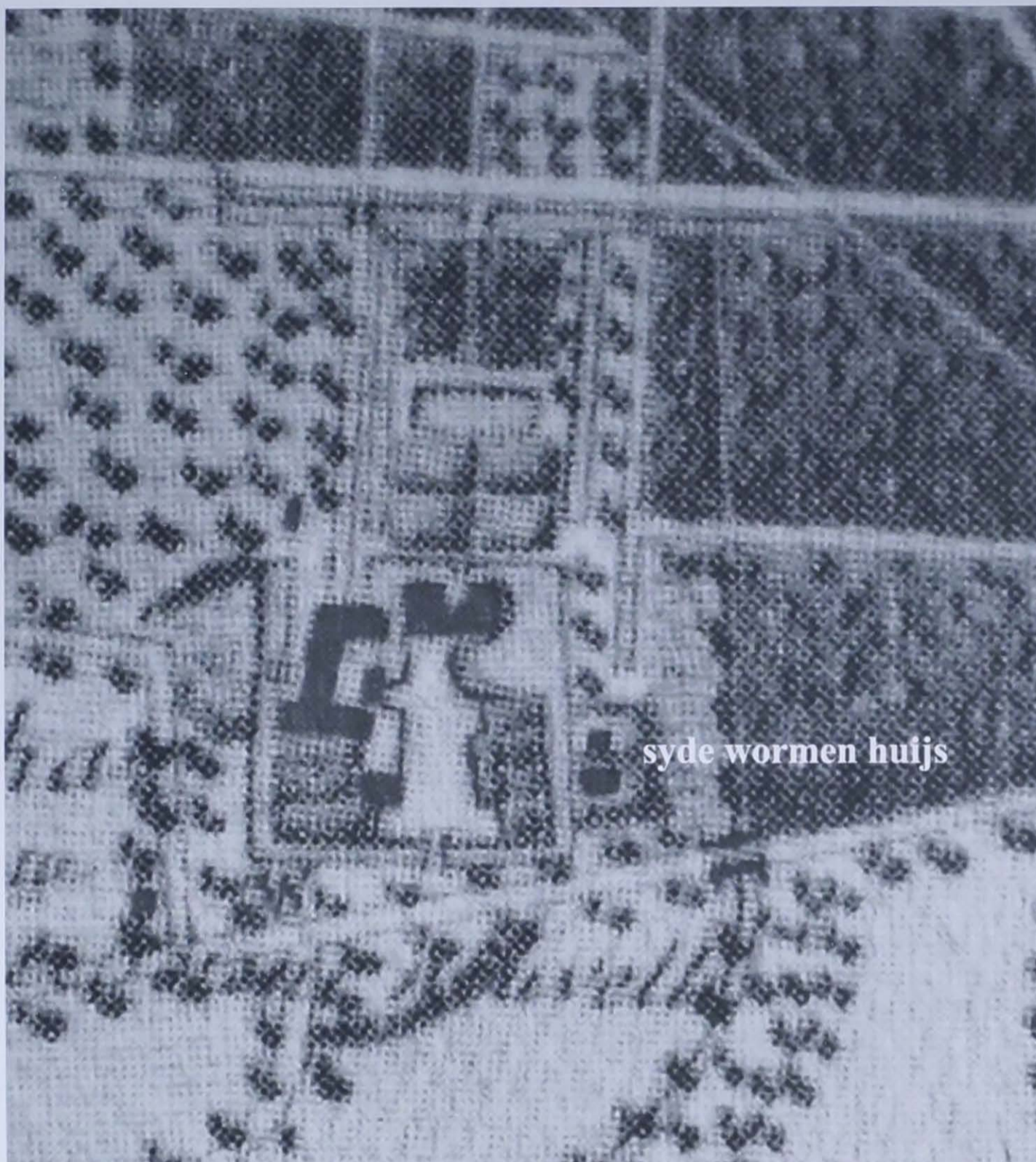

Een detail uit de kaart van Ferraris (1775) toont ons de vermoedelijke situering van de gebouwen waar in Poeke zijdeteelt bedreven werd.

heid van het kasteel situeerden, tussen de omwalling van het kasteel en de Poekebeek.

We weten niet hoe het gebouwtje waar in Poeke zijderupsen gekweekt werden er uit zag, maar we vermoeden dat toch enigszins rekening is gehouden met de in die tijd gebruikte installaties om zijderupsen te kweken. Olivier de Serres had al een beschrijving gegeven van een dergelijke installatie, maar een uit die tijd daterende beschrijving werd gegeven door Louis Pomier in zijn 'Traité sur la culture des mursiers blanc, la manière d'élever les vers-à-soie et l'usage qu'on doit faire des cocons' waarvan een eerste uitgave in 1747 en een tweede

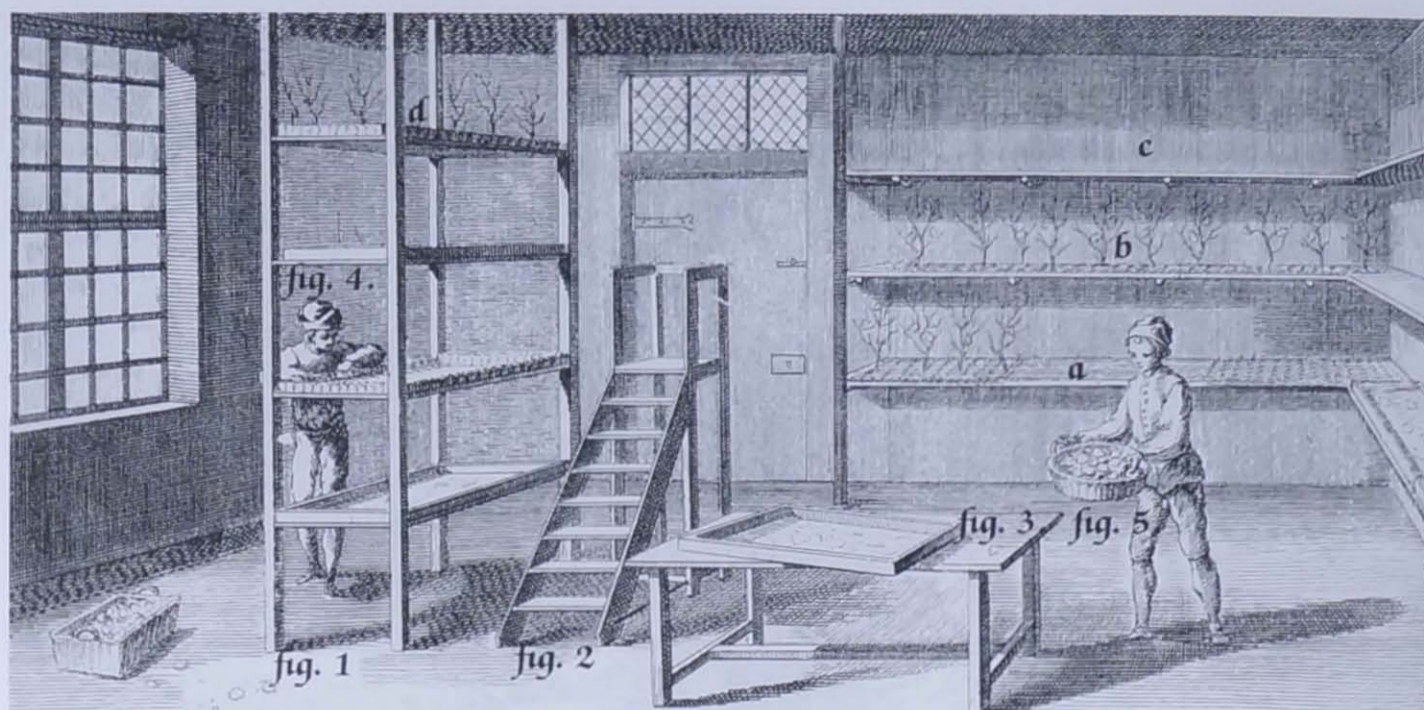

Voorbeeld van het uitzicht van een lokaal waar zijderupsen gekweekt werden. De zijdewormen worden gevoed (fig. 1, 3, 4) met moerbeibladeren (fig. 5). Wanneer ze klaar zijn om zich in te spinnen, worden ze op legborden gebracht waarop twijgjes zijn aangebracht (a, b, c, d).
 Naar een afbeelding van Diderot. ⁽³¹⁾

in 1763 werd gepubliceerd. Die beschrijving is weergegeven in bijlage 2. Verder kan men ook refereren naar tekeningen en beschrijvingen van Diderot in dezelfde periode.

Martin Pocachard die intussen ook enkele helpers aangeworven had, begon waarschijnlijk met het laten uitbroeden van de eitjes rond half april. Rond half mei moeten de zijderupsen uitgelopen zijn want op 17 mei begon men met het plukken van de moerbeibladeren. Er moet gedurende een maand handenvol werk geweest zijn voor het plukken van bladeren en het voederen en verzorgen van de rupsen. Zes ons eitjes gaven, ondanks soms grote verliezen bij het uitbroeden, toch duizenden rupsen. Normaal gaf een ons eitjes zo'n 39 000 rupsen. Onder gunstige omstandigheden opgekweekt en voldoende gevoed, gaven die gemiddeld 162 pond (\pm 70 kg)



Zijderupseitjes. Daarvan bracht Martin Pocachard er zes ons mee uit Frankrijk.

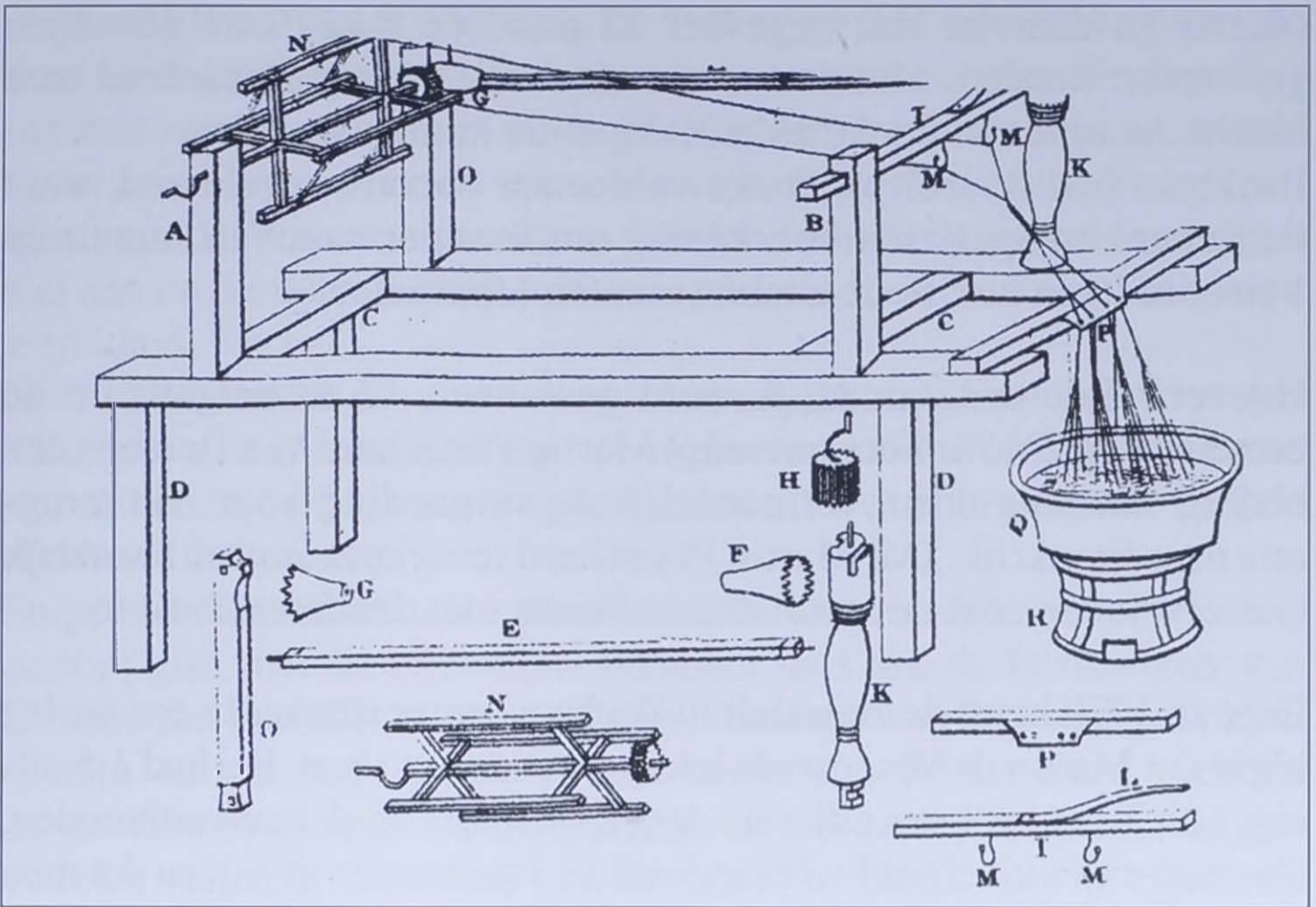

Installatie om de cocons af te haspelen en zijdedraad te spinnen.
 Naar Vincenzo Dandolo. ⁽³²⁾

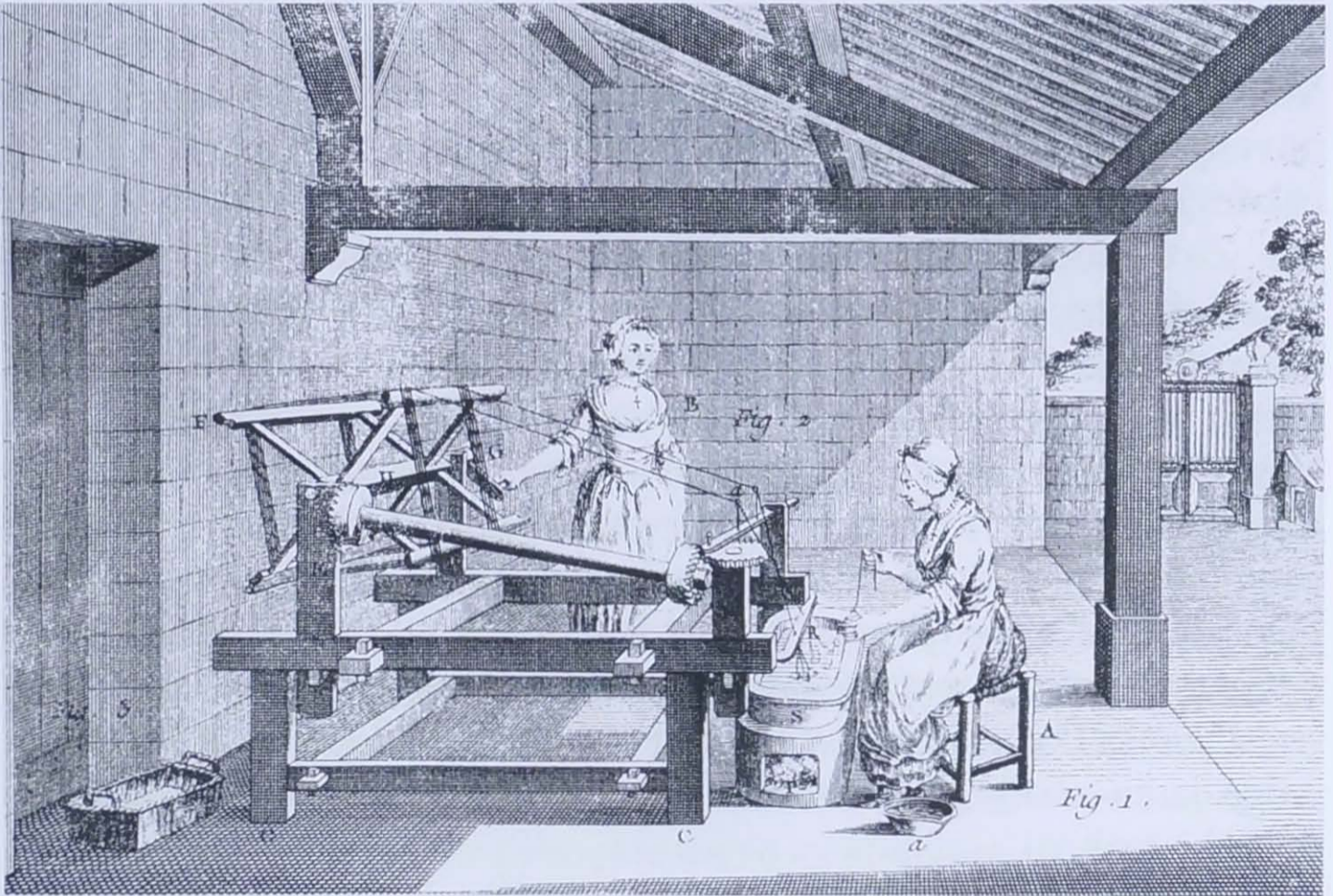

Afhaspelen, spinnen en opwinden van de zijdedraad naar Diderot. ⁽³³⁾

cocons en daarvan kon ongeveer 12 pond (\pm 5 kg) kwaliteitszijde gewonnen worden. Met de zes ons eitjes die Martin Pocachard mee bracht, had men in Poeke zo'n 30 kg zijde kunnen oogsten.

Blijkbaar had de teelt in Poeke voldoende cocons opgeleverd, want Pocachard brengt kosten in rekening om Temmerman, Van Pamele en Vrient te leren hoe ze de cocons moeten afhaspelen.

Hoeveel zijde er uiteindelijk werd gewonnen, blijkt nergens uit de bronnen. Op 2 november ontvangt Martin Pocachard van Beerens een bedrag van 56 gulden, vermoedelijk de vergoeding voor zijn terugreis naar Frankrijk. Dat Martin Pocachard terugkeerde naar Frankrijk laat vermoeden dat de resultaten in Poeke niet denderend waren.

Eerst in 1770 komt de zijdeteelt in Poeke weer ter sprake. In een verlag blijkt dat Martin de Vos toen de leiding van de teelt had. Hij had 1,5 ons eitjes uit Tours en 1 ons eitjes uit de plaatselijke kweek laten uitbroeden. Dat men eitjes uit eigen kweek gebruikte, schijnt erop te wijzen dat men na 1765 zijderupsen was blijven kweken in Poeke. Ondanks de inzet van heel wat volk was de kweek dat jaar een mislukking. Door een gebrek aan moerbeibladeren, had men heel wat rupsen moeten wegwerpen en waarschijnlijk waren door de koude ook nog rupsen omgekomen. De totale productie bedroeg slechts 4,5 ons zijde en men had 2 ons eitjes kunnen oogsten om daar het volgende jaar rupsen uit te kweken.

Volgens het verslag had men dat jaar de pas uitgelopen rupsen van 1 ons eitjes uit Tours verdeeld aan acht bereidwillige inwoners van Poeke. Elk kreeg een aantal moerbeibomen toegewezen om bladeren te plukken. Ze dienden de rupsen te verzorgen tot ze zich ingesponnen hadden. Ze zouden een vergoeding van 16 patars krijgen voor de cocons die ze afleverden en voor drie kwekers die het meest cocons zouden afleveren, waren nog eens bijzondere premies voorzien.⁽³⁴⁾

Het is de eerste keer dat we vernemen dat andere mensen werden ingeschakeld om elk een aantal jonge rupsen op te kweken. Het voederen van de rupsen gedurende een maand was immers één van de meest arbeidsintensieve bezigheden bij het kweken van zijderupsen. Daarom dat het interessant was om het werk uit te besteden. Dat systeem werd overigens in Frankrijk vrij algemeen toegepast. In Poeke zal men allicht enige jaren nodig gehad hebben om voldoende mensen op te leiden voor die taak.

Over het resultaat van dat experiment vernemen we niets in de bronnen, maar gezien het gebrek aan bladeren waarvan sprake is in het verslag, zal ook hier de opbrengst ver beneden de verwachtingen gebleven zijn. Spijts de tegenvallende resultaten zette men in Poeke de zijdeteelt

verder. In 1774 heeft Martinus de Vos nog steeds de leiding van de teelt. In de bronnen is er sprake van *het verschot van een blecken casken met seyde wormssaet, comende van Parys met de missiven ende t'port van den expressen komende van de posterije van Peteghem*. Martinus de Vos en zijn vrouw konden het voederen en verzorgen niet aan en dienden beroep te doen op Marie Lambrecht om bladeren te trekken. ⁽³⁵⁾

In 1775 besteedde men van *den t'sinxendagh van desen jaere tot den 3 augusti* aan *t'oppassen van de sijde worms*. ⁽³⁶⁾ 1776 is het laatste jaar dat er in de bronnen nog iets vermeld wordt in verband met de zijdeteelt in Poeke. ⁽³⁷⁾

Enige tijd daarna, wanneer precies weten we niet, moet men in Poeke gestopt zijn met de zijdeteelt. Wanneer in 1782 de bezittingen van Charles de Preud'homme aan zijn kinderen werden overgedragen en zijn oudste zoon Louis Ernest baron van Poeke werd, werden de gebouwen waarin men verschillende jaren zijderupsen had gekweekt, verpacht. Daarmee viel definitief het doek over de zijdeteelt in Poeke.

Dat men het ruim tien jaar heeft volgehouden, ligt ofwel aan de halsstarrigheid van de baron van Poeke, ofwel waren de resultaten toch niet zo rampzalig als doorgaans wordt vooropgesteld. Dat er te Poeke zijdedraad werd gewonnen, is een feit, dat er onvoldoende zijde werd voortgebracht om er zijden kousen of linten mee te vervaardigen, laat staan er een weefgetouw mee op gang te houden, is een ander feit. Overigens, hoewel Pieter Beerens het weven van zijde in het vooruitzicht gesteld had, van het effectief weven van zijde in Poeke is in de bronnen nergens sprake.

In de procedures die leidden tot het onder curatele stellen van de baron verweet zijn echtgenote hem onder andere 2000 moerbeibomen en een gebouw om zijderupsen te kweken te onderhouden en noemde dat pure geldverspilling. ⁽³⁸⁾ Dat er in Poeke 2000 moerbeibomen zouden gestaan hebben, lijkt nogal overdreven. Als we rekenen op een onderlinge plantafstand van ongeveer acht meter, zoals toen gebruikelijk was, stonden er op duizend vierkante meter 25 bomen. Op het voor moerbeibomen voorziene stuk grond (ca. 1,8 ha) konden hooguit 500 bomen staan. Zelfs als we aannemen dat er dichter werd geplant, komen we hooguit op een 1000-tal bomen. Voor zover we kunnen voortgaan op de geboekte aankoopssommen in de rekeningboeken, zijn voor de aanplanting van moerbeibomen slechts beperkte investeringen gedaan. Al beschikken we niet over een volledig overzicht van de kosten die gemaakt zijn voor de zijdeteelt, toch geven de cijfers waarover we beschikken, zoals bijvoorbeeld in 1765, niet zo'n

extravagante uitgaven. 140 pond was een aanzienlijk bedrag, maar als we het vergelijken met de vele andere uitgaven van het gezin de Preud'homme in de rekeningen, dan was dat uiteindelijk niet zo'n buitengewone uitgave.

Het avontuur van de zijdeteelt heeft Charles Florent Idesbald de Preud'homme veel geld gekost en nauwelijks iets opgebracht. In diezelfde periode haalden anderen op andere plaatsen in onze gewesten, en dan denken we aan Karel van Lorreinen, nauwelijks betere resultaten.

Ambitieuus als men in de achttiende eeuw was om nieuwe nijverheden in het leven te roepen die winst en welvaart zouden opleveren, had men zich allicht blind gestaard op de successen in Frankrijk en over het hoofd gezien dat de klimaatsomstandigheden in onze lage landen niet dezelfde waren als deze voorbij Parijs, had men de mogelijkheden om via menselijk ingrijpen de zaken bij te sturen schromelijk overschat. De waarschuwingen die Olivier de Serres in 1600 al had geuit in verband met de zijdeteelt in meer noordelijk gelegen gebieden, waren dus terecht geweest...

NIEUWE POGINGEN IN VLAANDEREN IN DE NEGENTIENDE EEUW

De ambitie en het vertrouwen in het eigen kunnen moet echter gebleven zijn, want in de negentiende eeuw zullen anderen de zijdeteelt in onze gewesten nogmaals uitproberen. Zelfs de overheid liet zich toen niet onbetuigd en stimuleerde de initiatieven voor zijdeteelt. In 1829 steunde de regering de oprichting van een vereniging ter bevordering van de zijdeteelt in Gent en in 1832 ging men zelfs over tot de kosteloze bedeling van moerbeibomen.

In 1828 had Constant de Beil een aanzienlijke hoeveelheid moerbeibomen aangeplant op een perceel land in Petegem-Deinze. Al in januari 1830 beklagde hij zich bij de provincie Oost-Vlaanderen over de mislukking van zijn aanplanting. Van zijdeteelt kwam er in Deinze niets terecht. Het enige wat in Deinze overleefde, was het textielbedrijf dat er natuurzijde uit den vreemde verwerkte.

Dichter bij ons werden in Bellem pogingen ondernomen door Lieven Jacob Van Caneghem.

Een brief van het gemeentebestuur van Bellem van 22 juni 1831, gericht aan de districtscommissaris van Gent, vermeldde een aanplanting van moerbeibomen op grond van het kasteel van Van Caneghem in Bellem ⁽³⁹⁾:

1) il existe une plantation de muriers dans la commune, agé de 1830, étendue de 67 verges 50 aunes, le nombre de 500 pieds, appartenant a Monsieur Van Caneghem, Jacques Livin, propriétaire & Gand.

2) il n'existe aucune personne dans cette commune qui s'occupe de l'éducation de vers a soie.

Ook in de negentiende eeuw kenden pogingen om in onze streken zijdedraad te produceren geen succes. Zoals de voorbeelden in Deinze en Bellem aantoonde, kwam men zelfs niet verder dan het aanplanten van moerbeibomen. Dat was dus nog minder dan wat men in Poeke 60 jaar eerder gepresteerd had.

EPILOOG

Natuurzijde is altijd een gegeerd product geweest. Aanvankelijk alleen gekend in China werd het in de Antieke Tijd door import over land en zee ook gekend in het Midden-Oosten en het Middellandse zeegebied. Daar was het een luxeartikel, voorbehouden aan een beperkte elite die het zich kon permitteren om extravagante prijzen te betalen voor een stuk zijdeweefsel. Zelfs wanneer men er in de vroege Middeleeuwen in slaagde om ook in Europa zijdedraad voort te brengen, bleef het een luxewaar die alleen door de meest gegoeden te betalen was.

Toch floreerde de zijdeteelt, eerst in Italië, later ook in Frankrijk. Ondanks het feit dat men er in de tweede helft van de negentiende eeuw in slaagde kunstzijde (rayon) te vervaardigen, bleef de zijdeteelt in heel wat landen, vooral zuiderse, tot op onze dagen een belangrijke economische activiteit.

Het succes van de zijdeteelt in Frankrijk vanaf de zeventiende eeuw sprak ook in onze gewesten een aantal mensen aan. Ze hoopten ook hier zijdedraad voort te brengen en er de door de betere klasse zo gegeerde en dure producten als zijden kousen, linten en weefsels, mee te vervaardigen. Het wisselvallige, vochtige en kille klimaat maakte de zijdeteelt hier nauwelijks rendabel. Hernieuwde pogingen in de achttiende en negentiende eeuw leidden evenmin tot resultaten...

Dat één van de achttiende eeuwse pogingen om zijde voort te brengen in Poeke plaats had en dat we daarenboven nogal goed geïnformeerd zijn over het initiatief van Charles Florent Idesbald de Preud'homme

d' Hailly, baron van Poeke, is zeker het vermelden waard als we het hebben over het cultuur-historisch patrimonium van onze gemeente. Spijtig genoeg is er in het domein van Poeke niets dat de bezoeker verwijst naar dit toch niet zo onbeduidend aspect van onze lokale en zelfs regionale geschiedenis...

BIJLAGEN

BIJLAGE 1: BRIEF VAN PIETER BEERENS AAN MARTIN POCACHARD VAN 20 DECEMBER 1764. ⁽⁴⁰⁾

Monsieur

Comme vous fait apercevoir par la votre que vous avez la capacité de conduire une belle et bonne fabrique depuis la graine de ver à soie jusqu'à sa fin, par consequent monsieur le vicomte de Nieuport est resolu de faire la preuve sous votre conduite et direction, et aux conditions, savoir; que vous viendrez pour arriver en tems de mettre à couvrir la graine de ver à soie, et puis continuer jusques à la fin que la soie soit manœuvré, vous prendriez autant des gens qu'il y faut pour votre direction tant pour cueiller des feuilles qu'autre besoin, les gens qui auroient été employé seront payé à fraix commun pour moitié de meme que vous voyez pour la moitié le profit du produit: vous profiterai encor audessus, duran la preuve, la nourriture de bouche et le logement franc et exempt; et pour votre voyage, c'est à dire, pour venir et retourner trente deux ecus de france. Vous rapporterez avec six onces de la graine à eclorre et faites en sorte que la plus grande partie de la graine soit de cocons blanc, il faut aussi rapporter des cardes. Si par un evenement non pourvu il arrivoit qu'avec la susdite portion vous ne profiterai point à proportion du tems à l'avenant de trente ecus de france par ans: il vous sera suppléé.

Si la preuve reusise comme on peut esperer; de plus par rapport que le ver à soie filent aussi bonne soie ici qu'à piemont comme les manufacturiers ont témoigner, par consequent ce ne point sans raison qu'on attend que la preuve fera voir l'avantage qu'il y aura, et si vous vous resoudrai à convenir de vous établir; d'ici à un annee deux ou trois afin pour le tems que l'on pourroit mettre la fabrique sur un bon pied en ce cas là on vous procurera tout ce qui pourroit contribuer à votre aisance. Je suppose que vous vous connoisiez la culture de muriers et que vous rapporterez une provision de graine de muriers pour former une pepinière, encor qu'on ne doit pas attendre après ceux là, au dessus qu'on est puvue des arbres et on y peut dans le

*pais acheter par quantité pour le transplanter pour arbres a rester
suffisamment pour faire avec le tems une manufacture d'un métier soit
pour fabriquer des bas ou des rubans ou autres marchandise que
vous jugerai le plus convenable. Il n'est point nesessaire d'entrer
en détail combien des arbres il faut et combien de livres des feuilles
pour nourrir une once de ver a soie et ce qu'une once puisse produire
en livres de soie. Suffi que pour la direction de la preuve que vous
ne risquer en tous cas que peu de chose pour gagner un avantage a
pouvoir faire votre bonheur.*

J'ai l'honneur d'être parfaitement

Monsieur

Votre tres humble et tres obeissant serviteur

P. Beerens Secetaire

Gand le 20 xbre 1764

*j'aprouve les conditions icy mentionnes en fay de quoi j'ai sousignéz
Sr. De Nieuport*

a Monsieur Girault au maillon marchand

fardeur de soy place d'aumont, pour remettre M. Pocachard

a Tours

BIJLAGE 2: BESCHRIJVING VAN EEN ZIJDERUPSKWEKERIJ (MAGNANERIE OF
MAGNADIÈRE) VOLGENS LOUIS POMIER IN 1763 ⁽⁴¹⁾

*Figure 1. La longueur mésurée en déhors, fera de quarante-trois pieds
six pouces, sur vingt-huit pieds six pouces de largeur; dont le rez de
chaussée sera distribué comme il suit:*

*A, Est une pièce presque quarrée fermée en voûte d'arête, avec un
pilier dans le milieu pour en diminuer les portées; cette pièce sera
percée d'une porte qui répondra au milieu de la façade, & sera éclai-
rée de trois croisées, l'une sur le devant, & les deux autres sur le
derrière, répondant vis-à-vis la porte & la croisée du même côté.
On fera une cheminée au Midi; on pratiquera deux portes au Nord
dans le mur de refend, pour entrer dans deux petites chambres dont'
nous indiquerons l'usage ci-après. La grande pièce du rez de chaus-
sée pourra servir pour y loger un Fermier, Vigneron ou autre, ou
pour en former un cellier; ou encore une Magnadiere dans les pays
chauds, cette partie se trouvant plus fraîche que la supérieure, dont
on peut renouveler l'air par le moyen des lunettes qui seront prati-
quées à la croisée des voûtes d'arête. Cette Magnadiere basse, qui
aura neuf pieds de hauteur sous voûte, pourra contenir environ six*

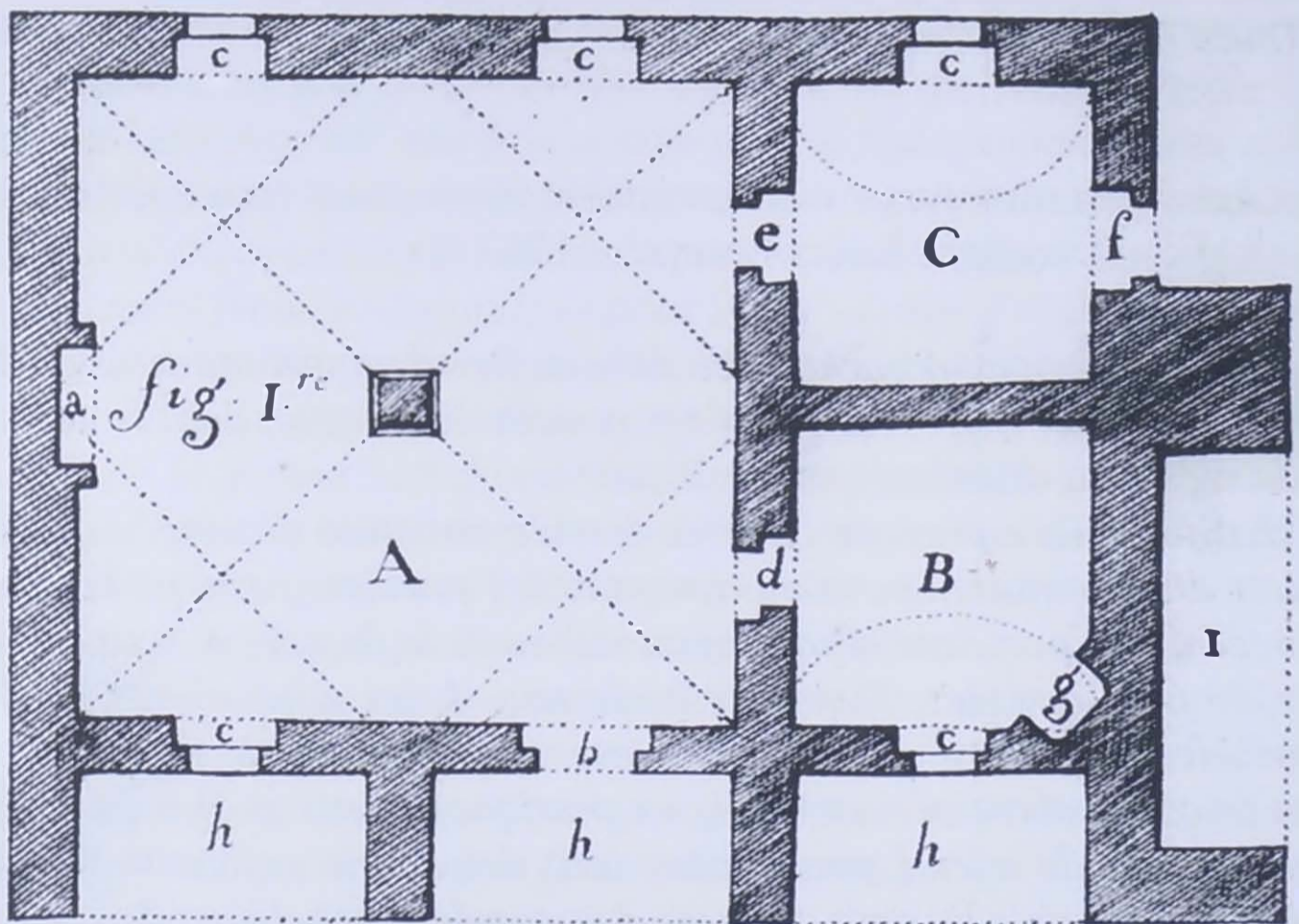
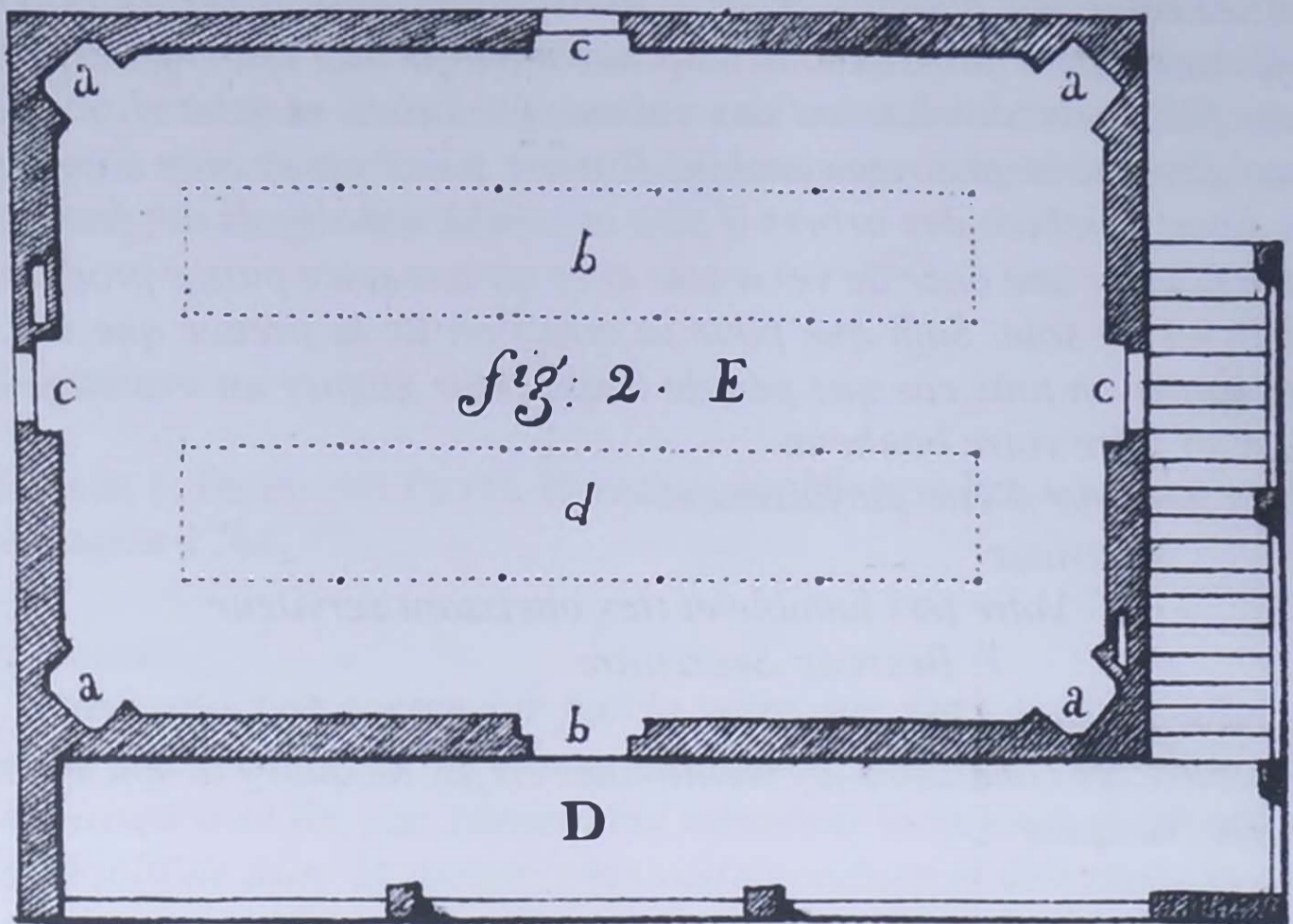

onces de Vers-à-soie; elle sera précédée de trois arcades distribuées dans toute la longueur de la façade, qui soutiendront une galerie au premier étage.

Le cabinet B, est destiné à élever les Vers-à-soie lorsqu'ils naissent, & à les tenir au degré de chaleur convenable jusqu'à la sortie

de la seconde maladie, après laquelle on les transportera dans la Magnadiere. C'est dans cet endroit qu'on tient les campaneges (soort rieten manden met lage boord) sur les escalades (rekken) & elle est échauffée par une cheminée qu'on y a pratiqué dans l'angle au point I, Figure I, & éclairée par une croifée sur la façade.

L'autre chambre C, qui est de la même grandeur que la précédente, sèrvira dépôt pour la feuille, afin de la faire rafraîchir, & pour la commodité de l'entrer ou de la transporter à la Magnadiere. On pratique encore une porte qui répond au pied de l'escalier de la galerie; cette piece est éclairée par une croisée sur le derriere, & pour retenir la chaleur dans la première, & la fraîcheur dans la seconde, l'une & l'autre seront voûtées en berceau, ce qui garantira en même temps des accidens du feu qui est très à craindre par-tout, mais plus particulièrement encore pour ces sortes d'ateliers, où l'on est obligé d'employer de la bruyère pour faire monter les Vers-à-soie, qui jointe avec la blaise qui y retient les cocons, s'enflamme au moindre approche de la lumière.

Premier étage.

On fera un escalier au pignon du côté du Nord pour monter à la galerie D, de la Figure II & qui précédera l'entrée de la Magnadiere E: cette galerie peut servir de dépôt au boisage des étages, ou pour les bruyères dont on fait usage pour ramer; on peut encore former à son extrémité, un petit réduit pour placer le lit du Magnadier (zijderups-kwekerij), afin qu'il soit plus à portée de veiller à son atelier.

La Magnadiere aura, suivant les dimensions énoncées ci-devant, sept toises quatre pieds de longueur, sur quatre toises un pied de largeur mesurée intérieurement; & la hauteur sous les lambris sera de douze pieds trois pouces, afin d'avoir six rangs d'étages espacés à vingt-un pouces de distance, & partagés en deux lignés, chacun de cinq toises de longueur, & cinq pieds neuf pouces de largeur, ce qui sera suffisant pour y placer & élever dix onces, ou même onze onces de Vers-à-soie à la montée.

Quoique la chaleur, qu'on doit entretenir dans les Magnadieres, ne doive pas être trop forte pour prévenir les grands froids, & la conserver dans le degré convenable, on fera quatre cheminées, une dans chaque angle; elles serviront pour échauffer l'air, & pour le renouveler par le moyens des trapes D.

Jan CAMERLINCKX

Bronnen:

Afkortingen:

R.A.G. = Rijksarchief Gent

G.A.A. = Gemeentearchief Aalter

A.R.A. = Algemeen Rijksarchief Brussel

1. TOSHIO I. e.a., Amino acid composition of cocoon-shell of the mulberry white caterpillar, *Rondotia menciaana*, and the wild silkworm, *Bombyx mandarina*, in *Journal of Sericultural Science of Japan*, nr 62(2), 1992, p.105-109.
2. JANSSEN K., *De zijdeteelt in China*, Eindverhandeling aangeboden tot het verkrijgen van de graad van licentiaat in de Oosterse filologie en geschiedenis, Leuven, 1983, p.11-12
3. JANSSEN K., *a.w.*, p.18.
4. DANDOLO Vincenzo, *The art of rearing silk-worms*, vertaald in het Engels door John Murray, Londen, 1825.
5. POMIER M., *Traité sur la culture des muriers blancs, la maniere d'élever les vers-à-soie, et l'usage qu'on doit faire des cocons*, Orleans, 1763.
6. Secretary of the Treasury, *Growth and manufacture of silk*, Washington, 1828, p.103.
7. POMIER M., *a.w.*
8. DANDOLO V., *a.w.*
9. SILBERMANN H., *Die Seide. Ihre Geschichte, Gewinnung und Verarbeitung*, Dresden, 1897.
10. SABBE E., *L'importation des tissus orientaux en Europe Occidentale au haut moyen âge*, in *Miscelleanea Etienne Sabbe*, deel 3, 1934, p.63-102.
11. DE SERRES O., *Le theatre d'agriculture et mesnage des champs*, Geneve, 1600. Het bedoelde hoofdstuk ging onder de titel *Traité sur la cueillette de la soie*.
12. LEQUENNE F., *La vie d'Olivier de Serres*, Paris, 1970, p.211-230.
13. Naar Jean-Baptist Le Tellier in *Mémoires et instructions pour l'élevage des vers à soie*, 1603.
14. CHAUVY G., *La dure condition des forçats du luxe*, in *Historia*, nr. 648. décembre 2000.
15. DUMORTIER C. en Habets P., *Bruxelles-Tervueren. Les ateliers et manufactures de Charles de Lorraine*, Brussel, 2007, p.64.
16. Zijdemuseum Meliskerke, *Zijde in Zeeland, nu en in vroegere tijden*, Meliskerke, 2008.
17. GOEDAERT J., *Metamorphosis naturalis*, Middelburg, 1662, 1667 en 1669.
18. Van de zestiende tot achttiende eeuw situeert men de *kleine ijstijd*, een periode met vooral koude winters.
19. LEQUENNE F., *La vie d'Olivier de Serres*, Paris, 1970, p.211-230.
20. MUNTING Abraham, *Nauwkeurige beschrijving der aardgewassen*, Utrecht, 1696, deel 1, p.18-19.
21. R.A.G., *Archief familie de Preud'homme*, nr. 47 (boeken 1 en 2), nr. 510 (boek 3).
22. A.R.A., *Familie Archieven, Varia, Preud'homme*, nr. PH 51.
23. R.A.G., *Archief familie de Preud'homme*, nr. 510 (boek 3).
24. DE HERDT R., *Gentse Floralën*, Gent, 1990, p.64.

25. G.A.A., *Copie authentique vanden Caertebouck der Prochie Poucques*, 1790.
26. R.A.G., *Archief familie de Preud'homme*, nr. 510 (boek 3).
27. DUMORTIER C., HABETS P., *Bruxelles-Tervueren. Les ateliers et manufactures de Charles de Lorraine*, Brussel, 2007, p. 62-69.
28. Topografische kaart van Ferraris, 1770.
29. R.A.G., *Archief familie de Preud'homme*, nr. 523.
30. R.A.G., *Archief familie de Preud'homme*, nr. 514.
31. DIDEROT D., *L'encyclopédie, ou dictionnaire raisonné des sciences, des arts et des métiers*, 1763.
32. Secretary of the Treasury, *Growth and manufacture of silk*, Washington, 1828.
33. DIDEROT D., *a.w.*
34. R.A.G., *Archief familie de Preud'homme*, nr. 525.
35. R.A.G., *Archief familie de Preud'homme*, nr. 510 en nr. 515b.
36. R.A.G., *Archief familie de Preud'homme*, nr. 515b.
37. R.A.G., *Archief familie de Preud'homme*, nr. 510.
38. R.A.G., *Archief familie de Preud'homme*, nr. 44-54.
39. VERHOUSTRAETE A., *Moerbeziebomen IV*, in *Ons Heem XIX* 1965, p.18.
40. R.A.G., *Archief familie de Preud'homme*, nr. 523.
41. POMIER M., *a.w.*

AALTERSE KRANTENTAAL (1919-1940)

EEN BLOEMLEZING

'*Krantentaal*' is een taal apart. Een krantenartikel behoeft een andere taal en een andere nuancering dan een stuk tekst afgelezen op radio of op televisie.

'*Oude krantentaal*' is ook een taal apart. Wie al eens heeft gegrasduind in collecties met oude kranten en weekbladen raakt al vlug gecharmeerd door het taalgebruik dat men in die kranten terugvindt. Bij het afronden van ons boek *Aalter in oude kranten*⁽¹⁾ viel het ons op dat de opeenvolgende Aalterse verslaggevers in de periode 1919-1940 zich vaak van een zeer bloemrijke taal bedienden. Dialectwoorden, beeldingsvolle gezegden en 'klassieke' spreekwoorden verschenen in de stukjes over Aalter. Het leek ons interessant om een bloemlezing van wat we vonden in een kort overzicht bijeen te brengen.⁽²⁾

Misschien toch nog een paar bedenkingen vooraf. Om te beginnen is dit alles vrijblijvend. Een taalkundige of een socioloog/sociolinguïst zou ongetwijfeld aan deze woorden en zinnen nog heel wat bespiegelingen kunnen vastknopen. Ook een diepere historische analyse zou bijvoorbeeld een en ander bloot leggen. Het smalend vervormen van het Belgische volkslied '*de Brabançonne*' tot '*de brandende zonne*' en '*de brabbelson*' bijvoorbeeld wijst er alvast op dat de journalist in de Vlaamsgezinde hoek te situeren valt. Maar ook een dergelijke benadering is hier niet aan de orde (aanzetten hiertoe zijn overigens wel te vinden in het hoger vermelde boek).

Deze bijdrage is evenmin een alibi om lijstjes te brengen met dialectwoorden. Het '*taalkundig erfgoed*' staat dezer dagen in het brandpunt van de belangstelling. In de streek Aalter-Knesselare bijvoorbeeld kent het *Dialectgenootschap Zuidwest-Meetjesland* een groot succes. Door middel van een periodieke nieuwsbrief vergaart deze dialectvereniging vergeten en minder vergeten dialectwoorden. Het is een onderneming die uiteindelijk zal uitmonden in de uitgave van een heus regionaal dialectwoordenboek.⁽³⁾ Dit genootschap sluit zich zo aan bij andere gelijkaardige initiatieven te lande en treedt in het spoor van grotere en meer prestigieuze projecten zoals het Woordenboek van de Vlaamse Dialecten (WVD).⁽⁴⁾ Maar, zoals gezegd, het is niet in de eerste plaats onze doelstelling om deze '*vergeten*' dialectwoorden op te rakelen. Al bevat de lokale krantentaal natuurlijk heel wat woorden die raakpunten hebben met dit dialect.

Wat u hieronder vindt, is een impressie, bijgeschreven na het lezen van ongeveer 20 jaargangen van het Aalterse nieuws in het weekblad *'t Getrouwe Maldeghem*. Er is een (uiteraard kunstmatige) opdeling gemaakt tussen woorden en gezegden. De woorden komen meestal uit teksten uit de jaren 1920. De spreekwoorden en volkse wijsheden zijn vooral terug te vinden in de bijdragen van de jaren 1930. De hand van de Aalterse verslaggever René Lambrecht is er duidelijk in te herkennen. Hij schreef immers in een echte, eigen, vaak sappige, 'krantentaal'.

WOORDEN

Wij beginnen met een lijstje met allerlei op zichzelf staande woorden. Tussen haakjes geven wij een verklaring of wat duiding.

- bierbank (café, men laat er zijn geld achter)
- bijzeman (attractie op de kermis met een schommel, een 'bijze')
- Bockske (biertje, genaamd naar het merk)
- boonperse (boonrank)
- christenmensch (mooie uitdrukking voor een christelijke gelovige)
- gaanpad (gebruikt voor voetpad)
- geldponk (geldkist, schatkist)
- gelukkiglijk (gelukkig)
- getikketakt (bezeten, gebeten)
- getrek (gespan)
- gronsels (groenten)
- haarken pluk, haarkepluk (ruzie)
- herbergredenaars (mensen die 'toogpraat' uitslaan)
- hooggaai (van het boogschieten, de oppergaai)
- hulletje (hoopje, 'heuveltje')
- jaardoding (jaarlijkse afbetaling)
- kazakkekeerder (overloper)
- klakpotter (schilder, van 'kladden')
- koerse mannen (bestuur van de paardenloopwedstrijden)
- konkelfoes (samenzweerderig)
- kortewagen (kruiwagen)
- lievevriendjespolitiek (vriendjespolitiek)
- lompers (lomperd)
- lotje van de koloniale loterij (destijds de naam van de populaire loterij)

- lustig wiel (kermisattractie)
- macht van kerels (zeer veel mannen)
- middelerwijl (intussen)
- muiletrekkers (huichelaars)
- muiletrekkerij (huichelarij)
- muilhelden (lafaards)
- muilperen (vuistslagen)
- nachtridders (nachtbrakers)
- onderbeginnelingen (categorie in wielervedstrijden)
- penser (stroper)
- portrettetrekker (fotograaf)
- prijs van verstkomenen (in de tijd dat de mobiliteit beperkt was ...)
- puidekoers (wedstrijd waarin kikkers in een kruiwagen werden gezet en men de eindstreep dient te bereiken met het diertje ...)
- redders van het vaderland (in krantentaal eerder smalend gebruikt, voor mensen die goed werk gaan verrichten)
- riekbelasting (belasting op landbouwtuig, ironisch gebruikt)
- scheurmand, vuilmande (vuilnisbak)
- seskens (vallende ziekte, bij de aanbidding van patroonheilige St.-Cornelius)
- slechten tijd (crisistijd)
- stoelenspringers (redenaars, vnl. in politieke context)
- steertjesgeld (drinkgeld, maar hier ook gebruikt als opbrengst van verkoop varkens)
- storsen (overgordijnen)
- stronkelsteen (struikelsteen)
- strooien man (stroman)
- theatergaanders (bezoekers van toneel/theater)
- tingels (brandnetels)
- trutselen (treuzelen, hier gebruikt bij voetbalwedstrijd)
- vaantjen (vlag)
- verachterde of misvormde poeljen (armzalige kippen)
- vlaggen half top (halfstok)
- waarlijk (werkelijk)
- winket (luik in een grote deur, daarom ook gebruikt voor loket)
- zeekust (kust)
- zerelopers (mensen die vlug lopen, ook wel gebruikt voor mensen die met een collectebus de dorpen aflieden)
- zoetekoek (honingkoek)

KORTE UITDRUKKINGEN

Balancerend tussen deze woorden en de spreuken, gezegden en spreekwoorden zijn er ook een aantal woorden die met hun context zijn opgenomen.

- binst de bezetting (tijdens de bezetting)
- drinken op gezamenlijke kosten ('pot leggen')
- drupneuzen van spijt (jaloers zijn)
- een allerdrolligst stukje (bijzonder leuk)
- een penning jonnen (iets gunnen)
- er zit een schurftig schaap in de bende (er is een verrader in hun midden)
- eten en drinken van lek-mijn-lippe (bij smaakvolle maaltijd)
- hij gaat nog alle dagen doppen (werkloosheidsuitkering halen)
- miscontente kerels (ontevreden mannen)
- mordicus tegen (onverzettelijk)
- naar malkaar blijven kijken (naar elkaar blijven kijken)
- op de wezens der menschen (op de gezichten van de mensen)
- per Amerikaansch opbod (veilingsysteem)
- prachtig gewrocht (eindresultaat van bepaalde arbeid)
- pretentiële grootsprekers (pretentieuze praters)
- stikkend heet (zeer warm)
- tenden van centen (zonder geld)
- verscheidene gemeten sparrebosschen (oppervlaktemaat)
- zaad in 't bakske (geld in het laatje)
- andere mannen in 't postuur, de bazen in 't postuur (verbastering van bestuur)
- beestjes met lange oren en een kort koddeke (konijnen)
- een advocaat in daghuren om pachters te folteren (om aan te tonen hoe intensief de advocaat wel wordt aangesproken)
- gesproken dagblad (radionieuws, hier ook gebruikt voor roddels)
- in de kooi van de tegenstrever (in het doel, term uit voetbalwedstrijd)
- opstel van de straate (schotschrift)
- menschen met lange vingers (dieven)
- de veldwachter van Rottepotteghem (als voorbeeld van onbeduidend dorp)
- Mietje klopt er op (iemand met losse handjes)
- Pier De Wind (personificatie van de wind)



5. FETE FORAINE . *Jeu de massacre*

VREEMDE TALEN

De invloed van vreemde talen op het Nederlands is steeds groot geweest. De Aalterse verslaggever van de jaren 1920 (waarvan niet geheel duidelijk is wie dit is), smokkelde duidelijk nog wat van oorsprong Franse woorden in de krantentaal.

- balançoire (kermisattractie, schommel)
- banderollen (wimpels, spandoeken)
- beenvoitur (benenwagen)
- bouquetje (boeketje)
- charlatan, sjarlatans (gebruikt voor de marktkramers of de mensen die op de markt staan)
- chieke prijs (deftige prijs)
- cinematographische vertoning (filmvertoning)
- contreventie (overtreding)
- crème à la glace (ijsje)
- de 'clou' der tentoonstelling (het hoogtepunt van de tentoonstelling)
- de form van de duif (de fysieke vorm)
- demi (biertje, naar de inhoudsmaat)
- duchtig aan het entraineeren (trainen)
- een porte bonheur uit Parijs (geluksbrenger)
- equilibristen (evenwichtskunstenaars)
- garde chasse (jachtwachter)
- groene Perruchen (groen parkieten)

- jubelé (jubelfeest)
- kattedekleure (grote woede)
- massacre (kermisattractie, ballenkraam)
- onzen entrepreneur (aannemer van bouwwerken)
- paletots (overjas, mantel)
- regulateur (duivensport: registratieklok)
- ressort (onderdeel bed waarop matras rust)
- retreat (afzondering)
- solomneele dienst (plechtige dienst)
- timbers (postzegels)

Woorden die oorspronkelijk uit het Engels kwamen, waren toen nog behoorlijk zeldzaam. We onthielden er slechts enkele:

- motorcycle (motor)
- goalgetters (voetballers)
- boyschouts (scouts)
- een prachtige car (autobus)
- piek pockets (zakkenroller)

SPREEKWOORDEN EN GEZEGDEN

Het was zoals gezegd vooral verslaggever René Lambrecht die met woorden en beelden speelde en die spreuken en gezegden in zijn stukjes bracht. Het gaat om klassieke spreuken en spreekwoorden maar ook om spreuken uit de Bijbel. Sommige spreuken maakte Lambrecht zelf of varieerde hij op bestaande spreuken (wat het soms voor de lezer nog leuker maakte, en wat eigenlijk vaak de essentie van de *'krantentaal'* is). Omdat alles zichzelf wat uitwijst, hebben wij hier geen verklaring voorzien.

- Aalter is een gemeente waar de schoone dingen niet lang blijven duren aan den boom kent men zijn vruchten
- al wat beenen heeft zal er zijn
- als zulke mannen lezen, dan zal 't wel korten
- op zijn muile krijgen
- de kat uit de boom kijken
- het verbond van 'k zal u gaan hebben
- de bek in de pluimen houden
- de kermis zal een ensemble zijn
- de kruik gaat zolang te water tot ze barst

- de schilder is zot, hij schildert den duvel en god uit den zelfden pot
- de schrik is 't begin van de wijsheid
- de slechtste overeenkomst is nog beter dan een proces
- dergelijke praatjes stromen er af gelijk water van een eende
- die 't schoentje past, trekke 't aan
- die zou zijn eigen broer pakken
- doe wel en weest niet dom (!)
- een autovoerder die een beetje scheel zag
- een begraafing met den leegsten dienst
- een halve kozak en een pletskop
- een kermis die in de leute eindigt is beter dan een vechtpartij
- een mensch is toch geen koe, men kan toch niet altijd geven
- een muis kan een kat geen schrik aanjagen
- kermis in Poeke: een kraam - en als 't regent: geen kraam
- een pluimke delen
- een verslag gepeperd of gezouten naargelang de uitslag
- een versch ei smaakt er niet naar als er een beetje vuil aan hangt
- een witte beer op sokskes
- er blijft veel aan de strijkstok hangen
- er komt licht in 't kapelleken
- er was eens een kikvorsch die zich zoo dik en zoo groot wilde maken als een olifant en weet gij wat er gebeurde? Hij barstte open.
- er zal in de hemel meer blijdschap zal zijn voor de bekering van een zondaar dan van de rechtvaardigen die het wel doen
- er zijn er geweest die ferm hun neus hebben gekruld
- ge hebt u overlaatst verbrand aan een cigaret, maar als 't nog eens gebeurt zal 't een sigaar zijn
- ge zult moeten tonen dat ge tanden hebt
- geld met de hamer kapot slaan
- Gods lieve zon schijnt ook voor anderen
- hagelsteen en zo groot als hennenei
- het leven is zoet... als ge er suiker op doet
- het mag gezien en geweten zijn wat een eerlijk herte peist
- hij kan toch niet alles gerieken
- hij kwam naar buiten gelopen met een force alsof ze 't al gingen omver lopen
- hij zal weten wat het is een buis te hebben
- in 't droge laten steken
- 'k kan al twee talen, zei boerken Zwakgemoed, hakkelen en vlaamsch
- laat ons topen dat hij tot inkeer komt en op zijn borst kloppende

zeggen zal: Heer ontferm u mijner, want ik heb gezondigd door mijn schuld, god verlangt immer de dood van den zondaar niet, maar zijn bekering

- maak maar uw pakske gereed
- matchen uit 't bovenste schoofje
- men heeft maar 't plezier die men zichzelf aandoet
- men moet tenminste rijksingenieur zijn om er verstand van te hebben
- men vulde maar binnen, buik sta mij bij
- menschen die nevenseen geklast stonden als haringen in hun mande
- met de geit naar den aardigaard gaan
- met den nodigen tam-tam
- met den nodigen tralala
- met een kop als een kalkoen en vol scharten en schrammen
- met Paschen zal 't er gaan luiden
- mijn bel werd bijna afgerukt
- niemand schijnt het recht eindje te kennen
- o tegenstel, o vergelijkenisse
- o wee als 't op hun kantje drijft
- Onze Lieve Heer heeft van alle soorten zijn kostgangers en iedereen kan toch niet rap en slim zijn
- Onze Lieve Heer was almachtig en de joden hebben hem toch aan 't kruis genageld
- pluimkes delen om ter meest
- 't airken heeft altijd bestaan
- 't is al opslag de klokke slaat
- 't is heden zondag dat de katte 't haar uitgaat
- 't spande er zoo niet
- 't spreekwoord zegt dat een boer zeven keer verandert terwijl hij zijn broek afsteekt
- 't stroomde van de menschen
- 't weder sloeg mede
- 't wordt tijd dat er een beetje poer onder gestoken wordt, dat er aan dien slenter eens verbetering moet komen
- 't zijn deze pachters die nog eens den bal zullen slepen
- tot halsbrekerij van 't menschdom
- tusschen twee kwalen moet men altijd de beste kiezen
- vanaf nu zal de ketel stillekens beginnen gisten
- vier maanden zijn sedertdien voorbij gegaan als rook door de schouw
- volk gelijk op een kermis

- vuile zwijns willen altijd 't schoonste strooi
- wanneer niet komt tot iet, kent iet zijn zelve niet
- wat baten kaars en bril als den uil niet kijken wil
- we denken dat het paard elders gebonden staat
- we gaan 't nog niet allemaal verklappen, zondag geven we dan nog een lepel
- wie een hond een slag wil geven, vindt nogal gemakkelijk een stok
- wie kinders uitzendt, krijgt kinders thuis
- ze zeggen dat hij kan lopen als een hazenwind
- zijn tong pellen
- zonder mijn, zonder dijn de wereld een hemel zou zijn
- zoo gaat de vlieger naar omhoog niet zulle

NASCHRIFT

Tijdens onze toespraak bij de voorstelling van het boek *'Aalter in oude kranten'* haalden wij nog het spreekwoord aan *'haring met een serviette'*, waarmee bedoeld wordt dat men groot wil doen zonder dat het eigenlijk mogelijk/nodig is (een goedkoop gerecht op een dure manier eten). In een bepaalde periode werd deze zegswijze gebruikt om de *'volksaard'* van de Aalternaars te karakteriseren. Ons lid mevrouw Trui Huys kon daar op de receptie achteraf nog aan toevoegen dat het ook werd gebruikt op een andere manier: *"Aan de brugge zit 't geld, aan de stoatie es de leute en op de ploatse es 't hoaring met een serviette"*. Daarmee werd gedoeld op de handelaars (en bestuurders van het dorp) die aan het kanaal woonden, op de herbergen en het volksvermaak in de stationswijk en op de ietwat kleinburgerlijke mentaliteit van de *'dorpsbourgeoisie'*. Wie *'Aalter in oude kranten'* leest, zal zien dat in deze spreuk heel wat waarheid schuilt. Alvast bedankt voor de tip. Het is een mooie afsluiter van deze bijdrage.

Peter LAROY

Bronnen:

- 1 P. LAROY, *Aalter in oude kranten. 't Getrouwe Maldeghem 1919-1944*, Aalter, 2009, 254 p.
- 2 Eigenlijk was het de bedoeling om dit als kaderstuk in het boek te plaatsen. Door tijd- en plaatsgebrek is dat niet meer gelukt, vandaar deze bijdrage.
- 3 <http://www.aalter.be/IDENTITEIT/VERLEDEN/SPEUREN/Pages/Dialectgenootschap.aspx> (geraadpleegd 2 november 2009)
- 4 www.wvd.ugent.be (geraadpleegd 2 november 2009)

Het boek 'Aalter in oude kranten' is nog te verkrijgen
bij de Standaard Boekhandel te Aalter.

ALGEMENE VERGADERING VAN ONZE HEEMKUNDIGE KRING

Op 6 november 2009 vond voor het eerst in de geschiedenis van onze kring een Algemene Vergadering plaats. Ongeveer 40 geïnteresseerden daagden op deze sombere herfstavond op in zaal Pax. Na verwelkoming door onze voorzitter Willy Stevens gaf Jan Camerlinckx een korte introductie op de *geschiedenis van het weer*. Een diavertoning met beelden van de stoet van *1000 jaar Aalter* en een voordracht door Willy Stevens over *de bende van Jan Corijn* maakten het programma vol. Erik Wille en Roger Schelstraete luisterden de avond op en zorgden voor de nodig luim in de zaal. Tijdens de pauze maakten de leden kennis met elkaar en konden genieten van een drankje en een koekje. Met dank aan het enthousiasme van alle aanwezigen.

Het bestuur



Een aandachtige zaal luistert naar Erik Wille.



Pauze: tijd om even wat bij te praten.



Erik Wille en Roger Schelstraete.

”DE ACHTERUITKIJKSPIEGEL”

TAFERELLEN!

Een medelid van onze heemkundige kring stelde me de volgende vraag: oorlog, bezetting en bevrijding buiten beschouwing gelaten, welke drie typische taferelen zijn je bijzonder bijgebleven uit je kindertijd? Een verrassende en moeilijke vraag, waar ik toch eventjes moest over nadenken.

1. De brandweer.

Het gebouwtje in de St.-Gerolflaan was toen de kazerne. Stond er in Aalter een huis of schuur in brand, dan werd Adiel De Wulf zo vlug mogelijk verwittigd. Hij nam zijn trompet, sprong op de fiets en reed rond in het centrum. Regelmatig stopte hij even en blies. De brandweerlui van toen wisten wat dat betekende, trokken hun uniform aan en gingen naar de kazerne of onmiddellijk naar de brandhaard. Dat alles nam heel wat tijd in beslag. Of er bij hun aankomst nog veel te blussen viel?

2. De veldwachter.

Jules Beirnaert was toen veldwachter. Hij was een sympathieke man, eigenlijk een echte volksvriend. Meer dan eens zag ik Jules aan het werk als hij nog maar eens een dronken man, die op straat of in een café ruzie had gemaakt, naar het soephuis bracht. Ik woonde vlakbij het soephuis, toen het gemeentelijk gevang. 's Anderendaags was de roes meestal uitgeslapen en mocht de man, nooit was het een vrouw, na een vermaning en wat goede raad, terug naar huis.

Maar ... onze veldwachter had nog een taak. Af en toe, in uniform, de bel in de hand, reed hij rond in het centrum van Aalter. Hij stopte aan ieder kruispunt, plaatste de fiets tegen de muur of boom en belde krachtig. De mensen kwamen op straat. En dan vertelde de veldwachter dat er bij deze of gene boer een noodslachting was. Wie lekker en goedkoop vlees wilde, moest zich haasten !

3. Een bejaard echtpaar woonde in een huisje in de Lostraat, dichtbij het kruispunt met de Kestelstraat. Deze brave mensen hadden een lapje grond achter de bloemisterij van mijn vader (nu de parking achter de kerk). Daarop kweekten ze wat aardappelen en groenten, heel belangrijk in 1944-45. Om enig succes te hebben bij de teelt, moest de grond bemest worden en de enige meststof die er toen was, kwam uit de aalput! In het voorjaar werd de ”vloeibare mest” in een *aalkuip* geschept en met de kruiwagen naar het land gebracht. Een hele

karwei. Jonge mensen kunnen zich niet voorstellen in welke slechte staat de Lostraat, maar ook de andere straten, er toen bijlagen. Niets dan oneffen kasseistenen. Kwam er nog bij dat de Lostraat licht hellend is naar de markt toe. En de enige weg naar hun lapje grond, was via het "straatje" zoals het toen heette, nu de Biesemkerkweg. Alleen kreeg die bejaarde man geen volle kuip op zijn land. Maar ... zijn vrouw hielp opzichtig mee. Vooraan de kruiwagen was een reep geknoopt. Het uiteinde legde de vrouw over de schouder en trok uit volle kracht. Over de kuip lag een jutezak maar die kon niet beletten dat hier en daar een gulp op straat terechtkwam. 's Avonds moest je geen speurhond zijn om precies de weg te ruiken die het koppel gevolgd had. Natuurlijk had het originele "kruiwagenspan" veel bekijks en kreeg hier en daar een schalkse opmerking. Onverstoord deden ze verder, de ene aalkuip na de andere.

Als kind vond ik dat, net als de andere kinderen uit de buurt, een koddig tafereel. Maar als ik vele jaren later aan die twee zwoegende mensen terugdenk, ook besef ik hoe belangrijk dat lapje land voor hen wel was en ook die aardappelen en die groenten!

André DE KÉ

INHOUDSTAFEL

Filip BASTIAEN	Een staartje aan een bruidsjurk	3
Roger BAECKELANDT	Over Pauselijke Zoeaven uit onze streek.	6
Jan CAMERLINCKX	Zijde en zijdeteelt in Poeke (18 ^e eeuw).	17
Peter LAROY	Aalterse krantentaal (1919-1940).	50
Het bestuur	Algemene ledenvergadering 2009.	60
André DE KÉ	Achteruitkijkspiegel – Taferelen.	62

LAND VAN DE WOESTIJNE

Tijdschrift van de Heemkundige Kring Aalter, gesticht in 1977.
Verschijnt in maart, juni, september en december.

Uitgegeven met steun van het Gemeentebestuur van Aalter,
het Provinciebestuur Oost-Vlaanderen en de Vlaamse Gemeenschap.

Verantwoordelijke uitgever: Jan Defruyt, Kestelstraat 67, 9880 Aalter

Bankrekening : nr. 442-6594361-40 - Heemkundige Kring Aalter.

Lidmaatschapsbijdrage : gewone leden : € 12,50

steunende leden : € 25,00 of meer

Overname uit het tijdschrift is toegelaten mits schriftelijke toelating
van de redactie. Iedere auteur is verantwoordelijk voor de inhoud van
zijn tekst.

BESTUUR

Voorzitter : Willy STEVENS, Groenevijvers 8, 9910 Knesselare
09 374 44 58 - willystevens1@skynet.be

Ondervoorzitter : Peter LAROY, Brouwerijstraat 84, 9880 Aalter
09 375 14 86 - peter.laroy@pandora.be

Secretaris : Jan CAMERLINCKX, Schuurlo 12, 9880 Aalter
09 374 79 82 - jan.camerlinckx@skynet.be

Ledenbeheer : Eliane DE POORTER, Leurebroekdreef 1, 9880 Aalter
051 68 89 91 - arnelidepoorter@pandora.be

Penningmeester : Dries ALYN, Bellemstraat 49, 9880 Aalter
09 374 23 60

Redactie en layout : Jan DEFBUYT, Kestelstraat 67, 9880 Aalter
09 374 65 81 - jan_defruyt@scarlet.be

LEDEN : Robert VERHELST, Stationsstraat 74, 9880 Aalter
09 374 41 36 - robert.verhelst@scarlet.be

Roger BAECKELANDT, Ekenakker 2, 9880 Aalter
09 375 13 77 - roger.baeckelandt@telenet.be

Walter VERVALLE, Langendamdreef 62, 9880 Aalter
09 374 54 63 - walter39be@yahoo.com

MEDEWERKERS : Erik WILLE, St.-Pietersveld, 8750 Wingene
051 65 50 29 - erik.wille@skynet.be

Etienne VAN EEGHEM, Ter Weibroek 53, 9880 Aalter
09 374 76 81 - etienne.vaneeghem@skynet.be