

# Land van de Woestijne



Tijdschrift van de  
Heemkundige kring „Arthur Verhoustraete” Aalter

28e jaargang - nr. 1 - 2005

## VAN CAMERA OBSCURA TOT FOTOGRAFIE

Vandaag de dag worden we overspoeld met beeldmateriaal allerhande en niemand staat er bij stil, dat de techniek om de ons omringende wereld in foto's vast te leggen amper een goede honderd vijftig jaar oud is. Tot dan waren tekenen, schilderen en beeldhouwen de enige manier om mensen, voorwerpen, gebouwen en landschappen af te beelden. Vooral in de twintigste eeuw heeft de fotografie een belangrijke rol gespeeld in het maatschappelijk leven. Nu de klassieke fotografie stilaan verdrongen wordt door de digitale beeldverwerking, is een terugblik op het ontstaan en de ontwikkeling van de fotografie hier zeker op zijn plaats.

Fotografie (afgeleid van het Griekse phôs = licht en graphê schrijven, tekenen) is gebaseerd op de techniek om door middel van licht, beelden van voorwerpen, verschijnselen of gebeurtenissen vast te leggen op lichtgevoelige lagen. Men kan daarbij twee fasen onderscheiden:

- het opnemen van een beeld met een optisch toestel (een camera);
- het vastleggen van dat beeld in lichtgevoelige scheikundige stoffen, die na chemische bewerking (ontwikkeling) een afbeelding geven van het oorspronkelijke beeld.

De oorsprong van alle fotocamera's is de 'camera obscura' (donkere kamer). Aanvankelijk was het een vrij grote, gesloten ruimte waar in één van de wanden een kleine ronde opening gemaakt was. Het licht dat door de opening naar binnen kwam, vormde op de tegenoverliggende wand een omgekeerd beeld van wat er buiten te zien was.

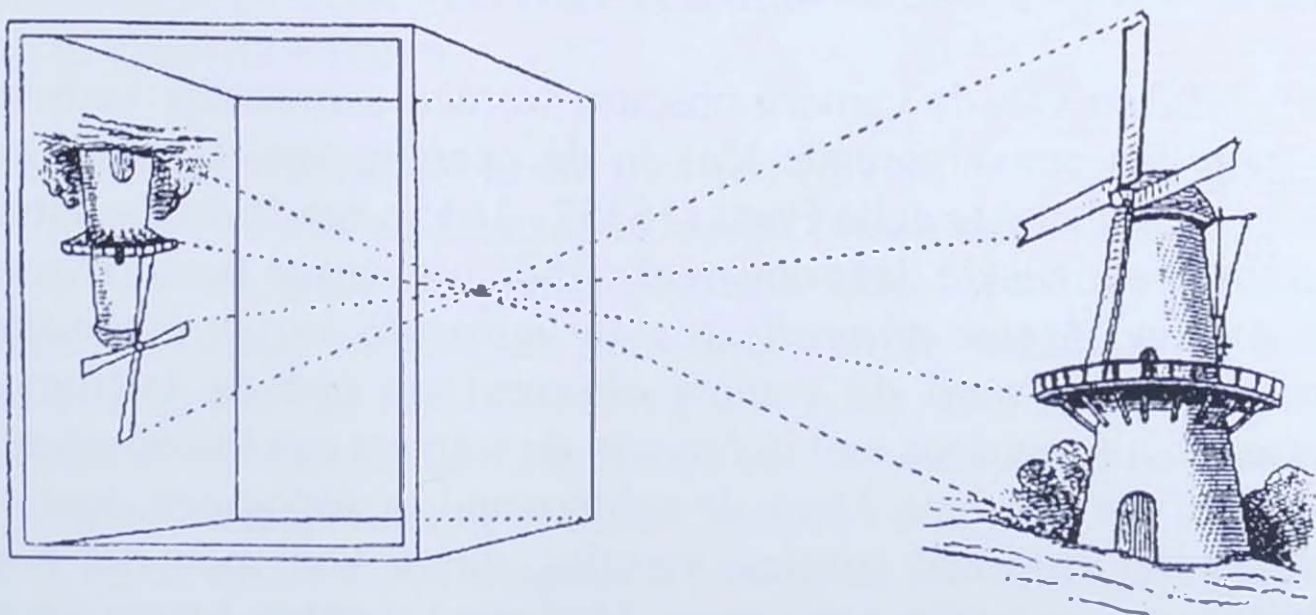

*Het principe van de camera obscura.*



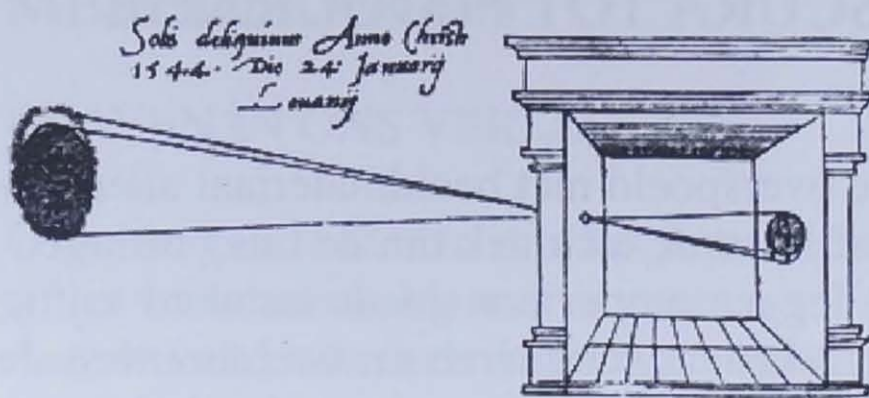

*Observatie van de zonsverduistering van 24 januari 1544 door Gemma-Frisius.*

Waarschijnlijk was het principe van de camera obscura rond 300 v.

Chr. al gekend door Aristoteles en Euclides. De eerste beschrijving ervan werd gemaakt door de Arabische geleerde Al Haitham (965 - 1039), in middeleeuwse teksten vermeld als Alhazen. Hij zou een dergelijk toestel gebruikt hebben om er tijdens een zonsverduistering beelden van de zon mee waar te nemen. Een van zijn bekendste werken, *Kitab Al-Manazir* handelde over optica. Het werd in 1270 in het Latijn vertaald. Zijn werken hebben een belangrijke invloed gehad op de ontwikkeling van het natuurkundig denken in de Middeleeuwen en de Renaissance. Verder zijn er de beschrijving van Roger Bacon (1214-1294) en de vermelding van de Franse astronoom Guillaume De Saint-Cloud, die gebruik maakte van een camera obscura om de zonsverduistering van 5 juni 1285 te observeren. In 1290 gebruikte Arnaud De Villeneuve (1238-1314) de camera obscura om zijn publiek een geprojecteerd spektakel aan te bieden. Omstreeks 1500 beschreef Leonardo da Vinci (1452 - 1519) het principe van de camera obscura. De Zuid-Nederlandse wis- en sterrenkundige Gemma-Frisius (1508 - 1555) gebruikte aan de universiteit van Leuven een donkere kamer om er de zonsverduistering van 24 januari 1544 mee te bestuderen. Het jaar daarop publiceerde hij in zijn boek *De radio astronomico et geometrico* een tekening van de manier waarop hij de zonsverduistering met behulp van een camera obscura observeerde. <sup>(1)</sup>

De resultaten van de camera obscura werden aanzienlijk verbeterd als men een convergerende lens in de opening van de wand aanbracht. Giambattista della Porta (1535? - 1615), een Italiaans natuuronderzoeker, maakte daar omstreeks 1584 uitvoerige beschrijvingen van in zijn *Magiae naturalis sive de miraculis rerum Naturalium libri*. <sup>(2)</sup> Later werd de camera obscura een optisch instrument, bestaande uit een doos met in één van de wanden een kleine opening voorzien van een lens. Door de achterwand te vervangen door een doorzichtig materiaal (papier, matglas, enz.), kon men het beeld bekijken en zo nodig natekenen. Mettertijd werden betere lenzen gebruikt en werd er met spiegels gewerkt, waardoor een handig hulp-



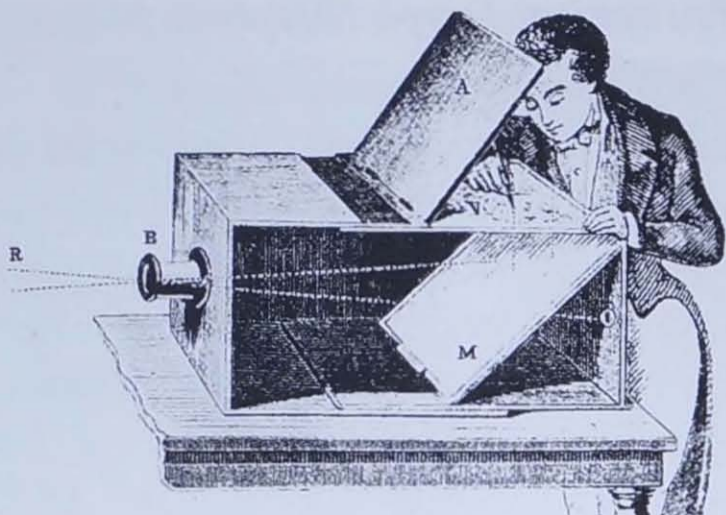

*De camera obscura als optisch hulpmiddel voor het reproduceren van landschappen of voorwerpen.*

middel ontstond voor het reproduceren van landschappen en andere onderwerpen.

Dat bepaalde stoffen gevoelig zijn voor de inwerking van licht, zoals bijvoorbeeld het bleken van bepaalde kleurstoffen in het zonlicht, was al in de oudheid bekend. De eerste sporen van de fotochemie van zilverzouten vinden we rond 1656, als Fabricius melding maakte van het donker kleuren onder invloed van licht van 'luna cornea', een verbinding van zilver en chloor, die in de zilvermijnen van Duitsland werd gevonden. In 1727 verkreeg Johann Heinrich Schulze (1687 - 1744) door middel van zonlicht, afdrukken van letters op een mengsel van zilvernitraat en kalk. Hij trok de conclusie, dat de kleurverandering van het zilvernitraat aan de werking van het licht moest worden toegeschreven. In 1802 vervaardigden de Engelse onderzoekers Wedgwood en Davy afdrukken van dunne voorwerpen op leer en papier, dat met een oplossing van zilverzout behandeld was. Zij zijn vermoedelijk de eersten geweest, die doelbewust fotografische afbeeldingen hebben vervaardigd. Hun afbeeldingen waren echter niet houdbaar omdat ze niet beschikten over een middel om de gebruikte chemische stoffen te 'fixeren'. In 1819 ontdekte John Herschel het natriumthiosulfaat als oplosmiddel voor zilverzouten, maar eerst veel later zou deze stof algemeen als fixermiddel gebruikt worden.

De eerste aan wie het lukte om met een camera een houdbaar beeld vast te leggen, was de Fransman Joseph Nicéphore Niépce (1765 - 1833). Voorbestemd om geestelijke te worden, werd hij tijdens de Franse Revolutie militair en nam deel aan de veldtocht in Italië. Nadat hij genas van een besmetting met tyfus, keerde hij terug naar zijn geboorteplaats Chalon-sur-Saône en ging zich bezig houden met de zich snel verspreidende techniek van de lithografie. In 1816 verkreeg hij de eerste afbeeldingen op met asfalt en vernis geprepareerde tinnen platen. De techniek bestond erin om op een tinnen plaat een oplossing van asfalt in dierlijke olie aan te brengen en deze te



*Portret van Joseph Nicéphore Niépce.*



laten drogen. Na belichting werd de plaat met een fixeermiddel (laven-  
delolie en petroleum) behandeld en  
met zuren geëtt. In een brief van 9  
mei 1816 aan zijn broer Claude,  
gebruikte hij voor het eerst het  
woord 'photographie'. In 1822  
slaagde hij erin om, door middel van  
een camera obscura, een eerste  
duurzame afbeelding vast te leggen  
op een met asfalt behandelde glas-  
plaat. Waarschijnlijk ging het om

een afbeelding van de binnenplaats van zijn woning. De plaat ging  
echter verloren.

Daar asfalt weinig lichtgevoelig was en zeer lange belichtingstijden  
vergde, trachtte hij het procédé te verbeteren. Hij ging onder meer  
zilveren platen die met jodium behandeld waren, als lichtgevoelig  
materiaal gebruiken. Hij kwam echter niet tot bruikbare resultaten.  
In 1829 ging hij samenwerken met de kunstschilder Louis Jacques

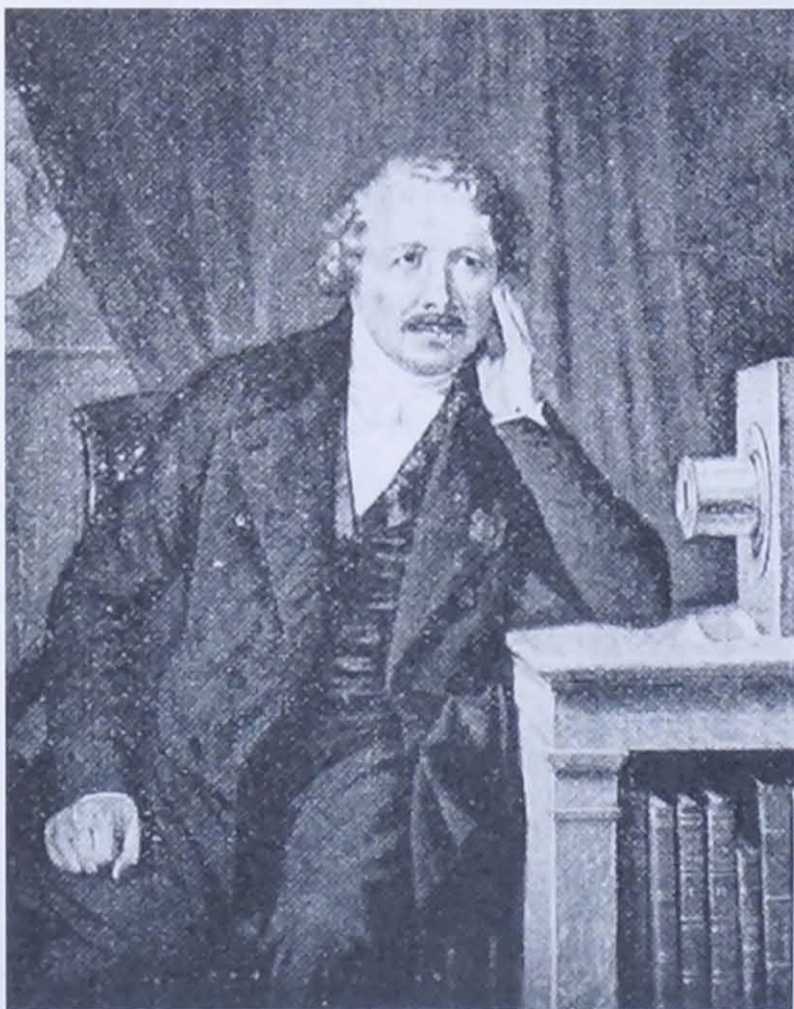

daguerre (1787 - 1852). Deze was een andere weg opgegaan om  
fotografische afbeeldingen  
te verkrijgen, maar had  
geen resultaten bereikt. Het  
enige wat Daguerre eigen-  
lijk in de vennootschap  
bracht, was een betere  
camera obscura. Na de  
dood van Joseph Nicéphore  
Niépce in 1833 zette zijn  
zoon Isidore de samenwer-  
king met Daguerre verder.  
Eerder toevallig ontdekte  
Daguerre in 1837 dat de  
gejodeerde zilverplaten,  
waarmee Niépce vruchte-  
loos geëxperimenteerd had,

*Louis Jacques Daguerre.*



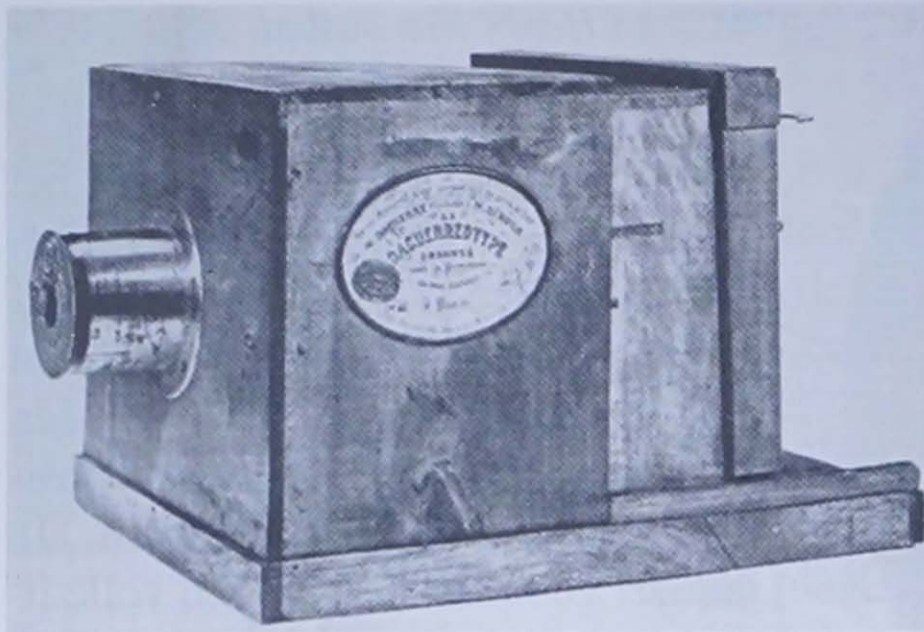

*Het door Alphonse Giroux omstreeks 1840 gecommmercialiseerde fotoestel om daguerreotypieën te maken.*

door behandeling met kwikdampen ontwikkeld konden worden. Met behulp van een keukenzoutoplossing konden de aldus bekomen beelden gefixeerd worden. Het nieuwe procédé werkte 60 tot 80 maal sneller dan het asfaltprocédé van Niépce, maar de lange belichtingstijden waren nog altijd niet zeer praktisch bij het fotograferen. Toen Daguerre er niet in slaagde om het procédé te verkopen, bood hij het aan de Franse regering aan. Deze nam het aanbod aan en op 19 augustus 1839 werd het procédé voor de Franse Academie voor wetenschappen openbaar gemaakt. <sup>(3)</sup>

Enkele dagen later werd de uitvinding al in de Belgische pers beschreven en becommentarieerd. Op 29 september 1839 kondigde de Brusselse boekhandelaar Jules Gêruzet de publicatie aan van een handleiding waarin de *daguerreotypie*, werd beschreven. Al vrij snel gingen een aantal mensen, onder andere opticiens, zich beroepshalve gaan toelleggen op de fotografie. In Gent waren het de opticien Braga en de handelaar in prenten Pelizzaro die op 21 oktober 1839 de eerste daguerreotypieën maakten. <sup>(4)</sup> In Brussel verschenen de eerste fotografische ateliers: Brand Frères, Ph. Klein et C<sup>ie</sup>, Jacque Barboni, Alphonse Plumier, Le Bazar Pantechnique. Vooral het zich laten portretteren genoot weldra heel wat belangstelling bij de begoede burgerij. Rond het midden van de negentiende eeuw kostte een portretfoto zo'n 5 tot 20 frank. Ph. Klein trachtte de fotografie te populariseren en maakte portretten aan 0,25 frank en familiefoto's aan 0,75 tot 1 frank. <sup>(5)</sup>

Onafhankelijk van Niépce en Daguerre had de Engelsman William Henry Fox Talbot (1800 - 1877) in de jaren 1834-1835 proeven gedaan met papier waarop chloorzilver was aangebracht. Na fixeren met een keukenzoutoplossing, bekwam hij een negatief beeld. Door een contactafdruk van het negatief te maken, kreeg hij uiteindelijk een positief beeld, de zogenaamde *kalotypie* of *talbotpie*. Daarmee





*William Henry Fox Talbot.*

werd Talbot de grondlegger van het tot op heden gebruikte negatief-positief procédé. Eén van de voordelen van het procédé van Talbot was de mogelijkheid om van een negatief een onbeperkt aantal positieve afbeeldingen te maken. In januari 1839 maakte hij een volledige beschrijving van zijn uitvinding over aan de 'Royal Society' in Londen.

Aanvankelijk kende het procédé van Talbot niet zo'n groot succes. Dat kwam doordat hij zijn uitvinding door een octrooi liet beschermen, zijn afdrukken zachte, vervloeiende effecten vertoonden die minder briljant waren dan de daguerreotypieën en misschien vooral omdat Daguerre een veel beter zakenman bleek te zijn dan de teruggetrokken levende Talbot. (6)

Vanaf het midden van de negentiende eeuw volgden de verbeteringen van de opnameprocedures elkaar snel op. In 1847 vervaardigde Niépce de Saint-Victor, een neef van Joseph Nicéphore Niépce, als beelddrager glasplaten die bedekt waren met een suspensie van albumine (eiwit) en chloorzilver. De verkregen beelden hadden een uiterst fijne structuur en waren zeer goed. De volgende stap, in 1851, was het gebruik door Frederich Scott Archer (1813 - 1857) van collodium in plaats van albumine. De platen werden door de fotografen zelf vervaardigd. De met een emulsie van collodium en jodiumzouten behandelde platen, werden vlak voor de opname in een zilvernitraatoplossing gedompeld en daarna in natte toestand belicht. Onmiddellijk na de belichting, diende de ontwikkeling te volgen. De gevoeligheid was, in vergelijking met eerdere procédés, veel verbeterd en de verkregen beelden waren voortreffelijk. Foto's maken, was in die tijd verre van eenvoudig. Het was tijd dat een fotograaf die te velde ging werken niet alleen een fototoestel en een statief, maar ook een hele koffer chemicaliën en andere attributen moest meezeulen.

Hoewel de fotografie, door de toepassing van het natte collodium-procédé, een grote vlucht had genomen, volgde de eigenlijke door-



*Fotograaf op stap anno 1860.*



braak eerst in 1871 toen de Engelse arts, Richard Leach Maddox (1816 - 1902), de eerste fotografische emulsies op basis van gelatine vervaardigde. De 'droge broomzilvergelatine platen' werden al in 1873 gecommmercialiseerd. (7) De behandeling van zo'n droge plaat was veel eenvoudiger dan die van het natte collodiummateriaal en bovendien was de gevoeligheid beduidend groter. Daarmee begon de bloei van de fotografie en ging de ontwikkeling met sprongen voorwaarts.

In die tijd werd de Gentenaar Désiré van Monckhoven (1834 - 1882) de eerste grote Belgische foto-industrieel. Al in 1856 verwierf hij bekendheid met de publicatie van zijn *Traité général de photographie*, een bestseller waarvan acht uitgaven verschenen en die in verschillende talen werd vertaald. In 1863 octrooieerde hij een *dialytische vergroter* waarmee het mogelijk was van negatieven vergrotingen tot 45 bij 57 cm te maken. Ofschoon de kostprijs vrij hoog was, (aanvankelijk 2000, later 3000 frank) werd deze vergroter in verschillende Europese fotoateliers gebruikt. Door zijn ontdekking in

1879, dat de rijping van een bromidenemulsie versneld werd door toevoeging van ammoniak, werd het rijpingsproces van fotografische emulsies teruggebracht van enkele dagen tot enkele uren. Tegelijk werd de gevoeligheid van de emulsie verbeterd.

Al het jaar daarop begon hij met de industriële productie van emulsies met een hoge gevoeligheid. Na zijn plots overlijden in 1882, hij was



*Portret van Désiré Van Monckhoven door Nadar.*



toen achtenveertig jaar, bouwden zijn echtgenote en zijn schoonzoon, Jean de Lanier, het bedrijf verder uit. Een aanslepend proces met de *Ed. Beernaert's Dry Plate Compagny*, aan wie Van Monkhoven aanvankelijk emulsies leverde, leidde in 1905 tot het verdwijnen van het bedrijf dat Désiré Van Monkhoven uit de grond gestampt had. (8)

Een andere Gentenaar, Leo Baekeland (1863 - 1944), richtte na zijn studies aan de Gentse Universiteit in 1888 samen met Jules Guequier een bedrijfje op voor het vervaardigen van fotografische platen, *Baekeland & Cie, Scheikundige producten*. Pas gehuwd met Céline Swarts, vertrok Baekeland in 1889 naar de Verenigde Staten. Gefascineerd door mogelijkheden van de nieuwe wereld, gaf hij zijn loopbaan aan de Gentse universiteit op en het bedrijfje dat hij te Gent opgericht had, verdween. Eerst ging hij werken bij het fotografisch bedrijf *A. & H. Anthony & Co* in New York, het latere Ansco. Daar deed hij onder andere onderzoek om de lichtgevoelige emulsies te verbeteren. Na enkele jaren hield hij het voor bekeken en vestigde hij zich als zelfstandig scheikundige. Hij ontwikkelde het Velox-papier dat bij kunstlicht kon worden belicht. Tot dan maakte men gebruik van daglicht, zodat het door de steeds wisselende lichtomstandigheden niet mogelijk was twee identieke afdrukken te maken. Om het nieuwe kunstlichtpapier te commercialiseren, startte hij een fotografisch bedrijfje, de *Nepra Chemical Compagny*. Na enige jaren hard

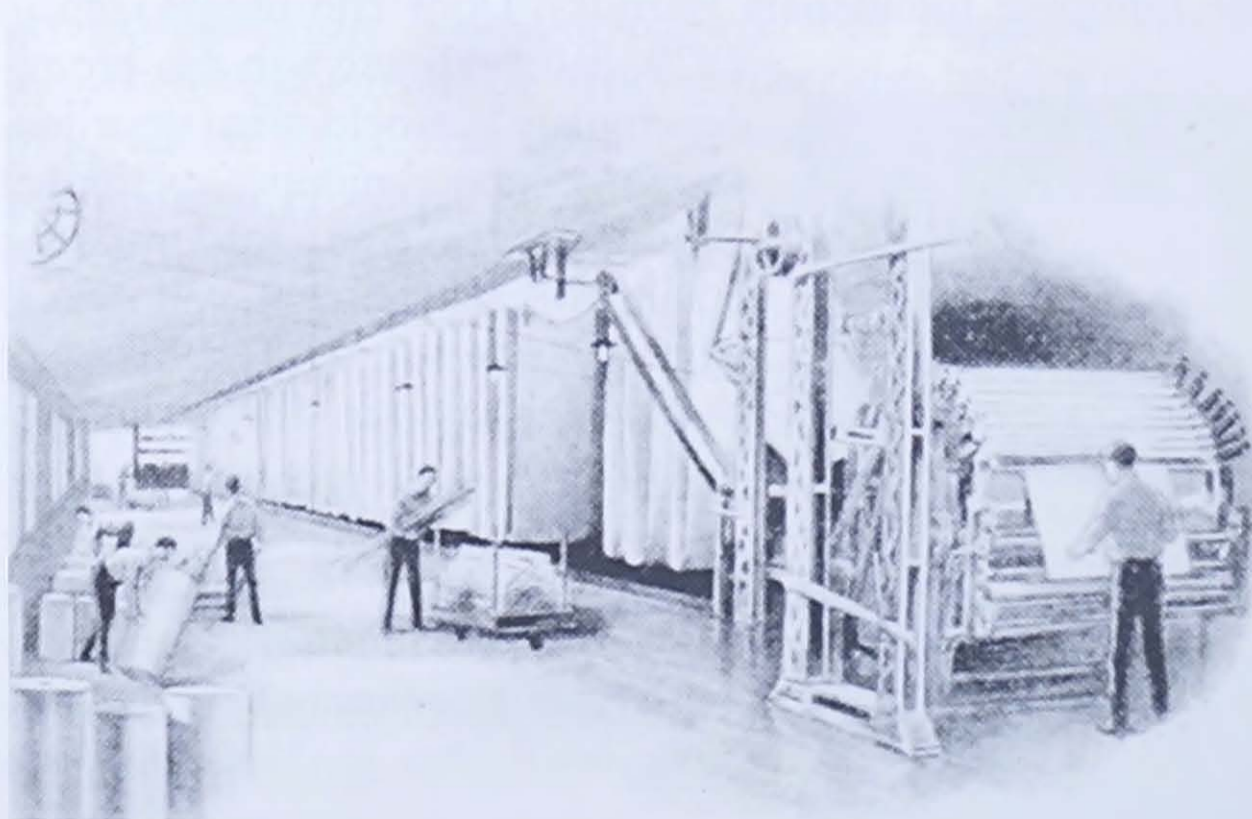

*Zicht op een deel van de productieketen van het Velox-papier in het bedrijf van Baekeland.*



werken, veroverde het Velox-papier de Amerikaanse markt en werd het bedrijf winstgevend. In 1899 kocht de *Eastman Kodak Company* het bedrijf over en Baekeland zou zich nog enkel toeleggen op het onderzoek van kunstharsen en in 1909 het 'bakeliet' uitvinden. (9) Eastman Kodak, zou het Velox-Papier nog vele jaren verder commercialiseren. Een handleiding van Kodak-Pathé omstreeks 1930, geeft nog altijd een uitvoerige beschrijving van gebruik en behandeling van Velox-papier. (10)

Fotografische emulsies op basis van zilverbromide waren slechts gevoelig voor blauw, violet en ultraviolet licht. In 1873 ontdekte Hermann Vogel (1834 - 1898) dat men, door toevoeging van bepaalde kleurstoffen (kleursensibilatoren), de emulsies ook gevoelig kon maken voor groen en geel licht. Daarmee ontstonden de eerste orthochromatische films. Toen Valenta in 1899 goede sensibilatoren voor het rood licht vond, werd het mogelijk om films te maken die gevoelig waren voor alle kleuren van het zichtbaar spectrum: de panchromatische films.

Was er aanvankelijk weinig aandacht geschonken aan de camera waarmee beelden werden opgenomen, de steeds betere kwaliteit van de lichtgevoelige emulsies en vooral de steeds grotere lichtgevoelighed noopten tot technische verbetering van de gebruikte camera's. Zo werd de kwaliteit van de gebruikte lenzen verbeterd (grotere lichtsterkte, foutcorrectie) en werden verschillende lenstypes gemaakt voor verschillende doeleinden (portretfotografie, landschapsfotografie). Door te voorzien in een systeem waardoor de afstand tussen lens en lichtgevoelige plaat geregeld kon worden, werd het mogelijk een perfecte beeldscherpte te bekomen. Dat kon door een variabele camera-uittrek (meestal een balgconstructie), verplaatsing van het objectief met een archimedeschroef of verandering van de brandpuntsafstand van het objectief. Met het gevoeliger worden van de emulsies en de daarmee samenhangende kortere belichtingstijden, vol-

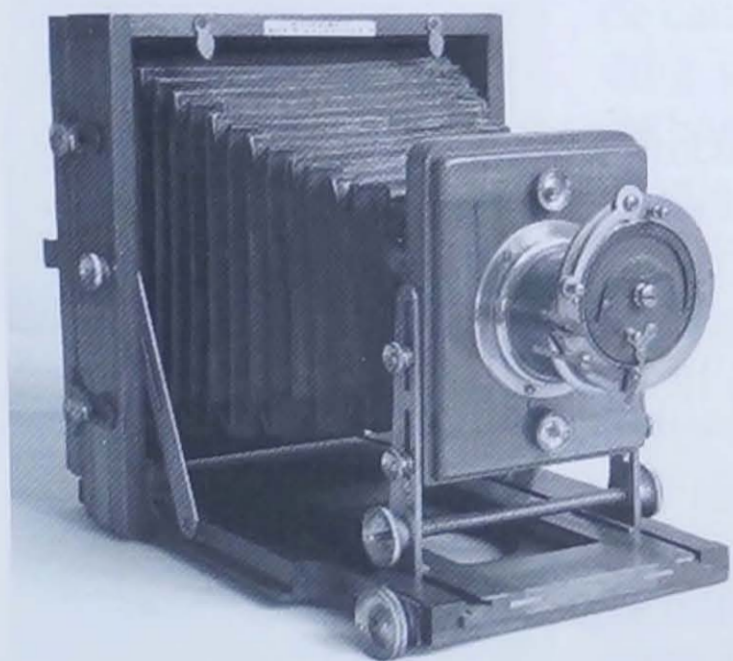

De Lancaster Instantograph met sluiters, voorbeeld van een camera omstreeks 1889.

*De Lancaster Instantograph met sluiters, voorbeeld van een camera omstreeks 1889.*



stond het niet meer om de belichting te regelen door een bepaalde tijd de lensdop van voor het objectief weg te nemen. De oplossing was een mechanisme waarmee de belichtingstijd geregeld kon worden, *de sluiters*. Vanaf 1860 werden verschillende systemen in de handel gebracht. De beste sluiters lieten toe om belichtingstijden van 1/15 tot 1/90 van een seconde te realiseren. <sup>(11)</sup>

In Amerika was het Georges Eastman (1854 - 1931) die belangrijke bladzijden van de fotografiëgeschiedenis schreef. Begonnen als loopjongen bij een verzekeringsmaatschappij, werkte hij zich op tot bankbediende. Eerder toevallig kwam hij op vierentwintigjarige leeftijd in contact met de fotografie. Hij ging zelf experimenteren met het vervaardigen van emulsies voor droge platen. In 1880 had hij niet alleen een geschikt procédé gevonden om droge platen aan te maken, hij nam ook een patent op de machine die hij had uitgevonden om grote hoeveelheden lichtgevoelige platen aan te maken. Nog datzelfde jaar startte hij in Rochester een bedrijfje. Intussen zocht hij verder naar een lichtere en flexibeler drager voor de lichtgevoelige emulsies en ging proeven doen met papier. Omdat de papervezels zichtbaar waren op de afgedrukte foto's, besloot hij het papier te bekleden, eerst met een oplosbare gelatinelaag en daarna met een niet-oplosbare lichtgevoelige gelatinelaag. Na belichting en ontwikkeling, werd de gelatinelaag met het negatieve beeld van het papier verwijderd en op een vel doorzichtige gelatine aangebracht. In 1885 werden de eerste rolfilms op de markt gebracht. In 1889 verving men het papier door transparant celluloid. Het door Georges Eastman bedacht principe om fotografische opnamen te maken, bleef tot op onze dagen de standaard. Wel werd in de loop der jaren de chemische samenstelling van de emulsies nog heel wat verbeterd en werden, in functie van typische gebruiksomstandigheden, diverse soorten films op de markt gebracht.

In 1888 bracht Eastman een gemakkelijk te bedienen camera (Kodak) in de handel. Het was een rechthoekige doos met een vaste lens en een sluiters van 1/25 seconde. Het toestel was geladen met een rolfilm voor 100 opnamen. Na belichting, kon men de camera terug inleveren. De film werd ontwikkeld en het toestel werd voorzien van een nieuwe rolfilm. De camera kostte \$25, inbegrepen de rolfilm en voor een nieuwe film van 100 opnamen betaalde men \$10, ontwikkeling inbegrepen. Met de slogan *you press the button, we do the rest*, was het duidelijk de bedoeling om de fotografie te populariseren.



G. EASTMAN.  
CAMERA.

No. 388.850. Patented Sept. 4, 1888.

Fig. 1.

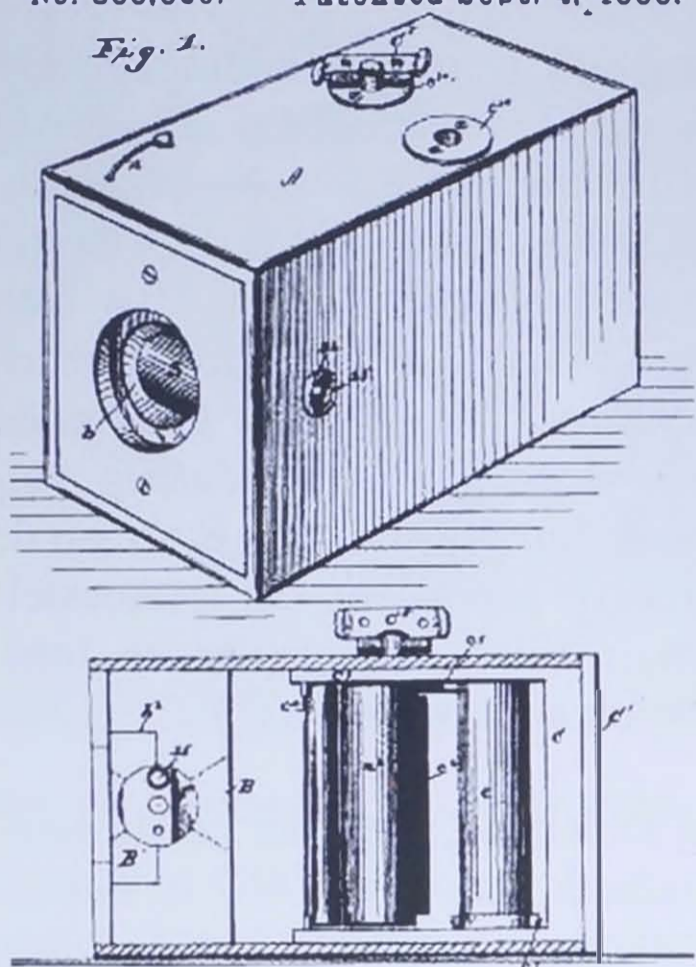

*Werktekening van de eerste Kodak die in 1888 door Eastman op de markt werd gebracht.*

Georges Eastman was niet alleen een uitvinder, maar misschien vooral een bekwaam zakenman. Hij zag voor de fotografie een belangrijke handelsmarkt, maar die moest veroverd worden. Dat betekende in de eerste plaats, dat men het maken van foto's binnen het bereik moest brengen van mensen, die niets kenden van ingewikkelde camera's en omslachtige procédés om foto's te ontwikkelen. Ook

het maken van reclame was een middel om de fotografie meer bekendheid te geven bij het groot publiek. De merknaam 'Kodak' die hij voor zijn camera's, films en andere producten bedacht, had geen bijzondere betekenis en was enkel gekozen omwille van zijn eenvoud en omdat hij in alle talen uit te spreken was. In 1889 verscheen de eerste catalogus waarin de producten van Kodak werden beschreven en afgebeeld. Toen in 1897 op de Londense Trafalgar Square de eerste

lichtreclame verscheen, was Kodak de eerste adverteerder. Vanaf 1904 kregen de catalogussen op de omslag de afbeelding van een dame met fotocamera in de hand. Daarmee was de zogenaamde 'Kodakgirl' geboren. Die afbeeldingen werden niet alleen in kranten en tijdschriften gepubliceerd, maar ook op posters en zelfs op omslagen voor ontwikkelde negatieven en foto's aangebracht.



*Omslag voor Kodak negatieven en foto's anno 1908.*





'Kodakgirl' op omslag anno 1950.

In 1898 werd de Folding Pocket Kodak geïntroduceerd, de eerste camera waarvan de behuizing in metaal was uitgevoerd. Het toestel maakte negatieven van 2 1/4 inch bij 3 1/4 inch, de standaard afmetingen voor negatieven gedurende vele decennia. In de daarop volgende jaren zou Kodak Eastman de grootste producent van fototoestellen, rolfilms, fotopapier en fotochemicaliën worden. <sup>(12)</sup>

In Duitsland werd het eerste fotografisch bedrijf in 1867 in Berlijn opgericht. Het heette in 1873 *Aktien Gesellschaft für Anilin Fabrikation* en vanaf 1888 sprak men van Agfa. Agfa werd vooral bekend met de ontwikkeling in 1891 van 'Rodinal', een tot op heden wereldwijd gebruikte ontwikkelaar. Daarnaast werden ook platen en rolfilms vervaardigd. Na 1898 beschikte Agfa ook over een fabriek voor fotocamera's. <sup>(13)</sup>

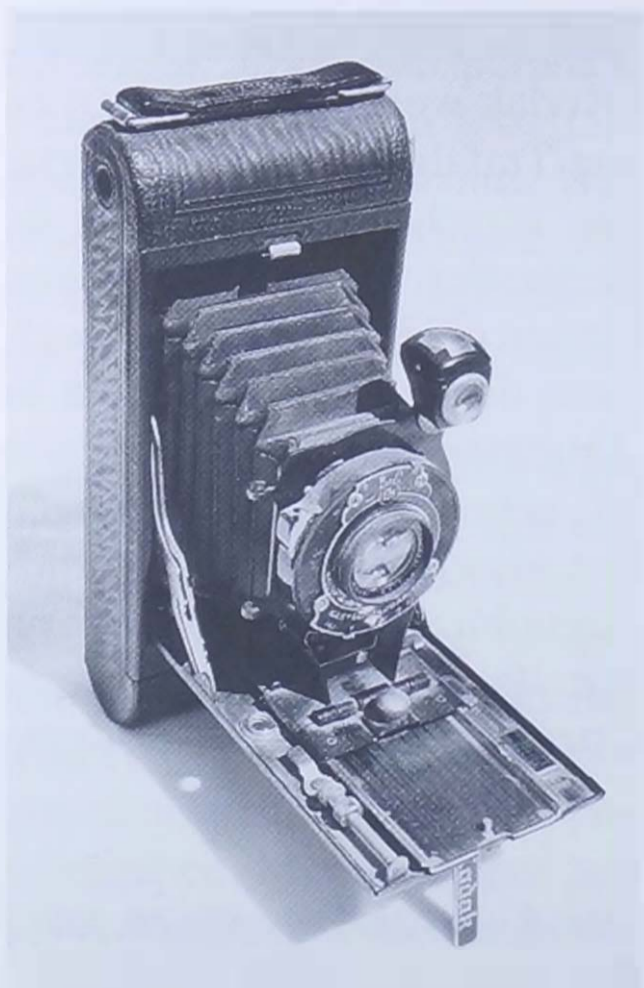

In ons land was het Lieven Gevaert (1868 - 1935) die, aan het einde van de negentiende eeuw, begon met de oprichting van een bedrijf dat zou uitgroeien tot een wereldconcern. Begonnen als fotograaf, vatte hij de fabricage van collodiumpapier aan. Na enkele jaren bouwde hij een halfautomatische machine om de fotografische emulsie op het papier aan te brengen en kon zo de productie verhogen. In 1894 vond Lieven Gevaert een geldschietster en werd de vennootschap L. Gevaert & Cie

NO 1A Pocket Kodak uit de jaren 1920.



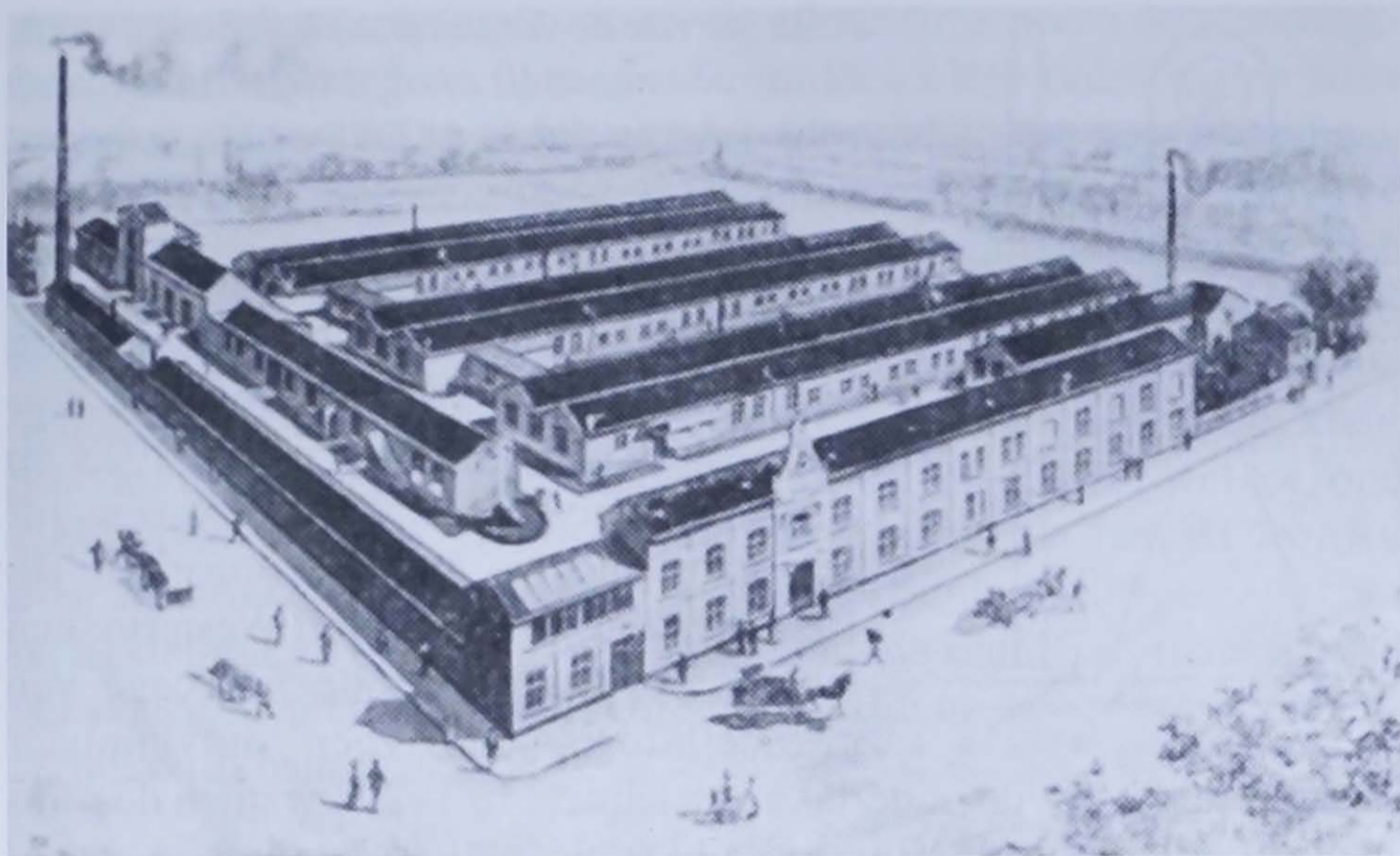

*Het Gevaertfabriek omstreeks 1910.*

opgericht. Aanvankelijk in de Anselmostraat gevestigd, verhuisde de firma in 1897 naar een groter werkhuis in Oude God-Mortsel. In die tijd waren er een twaalftal medewerkers. Het productieproces om fotografisch papier te vervaardigen, werd verbeterd. Het 'Gevaert Mat' dat in 1901 op de markt gebracht werd, kende grote bijval bij de fotografen. Vanaf 1903 werd het 'Ortho-Brom', een broomzilverpapier vervaardigd. Door zijn hoge gevoeligheid was het niet alleen geschikt voor fotografen die snel werk moesten leveren, maar was het ook bijzonder geschikt voor het maken van vergrotingen. Om de productie te kunnen uitbreiden, diende uitgekeken naar nieuwe bedrijfsgebouwen. Zo werd op 24 juni 1905 de nieuwe fabriek in Luithagen-Mortsel plechtig ingehuldigd. Er werkten toen 90 personeelsleden. Vanaf 1912 werd ook aangevangen met het maken van fotografische platen. Al in 1913 werd er gewerkt om de fabricage van rolfilms aan te vatten.



*Lieven Gevaert in 1913.*



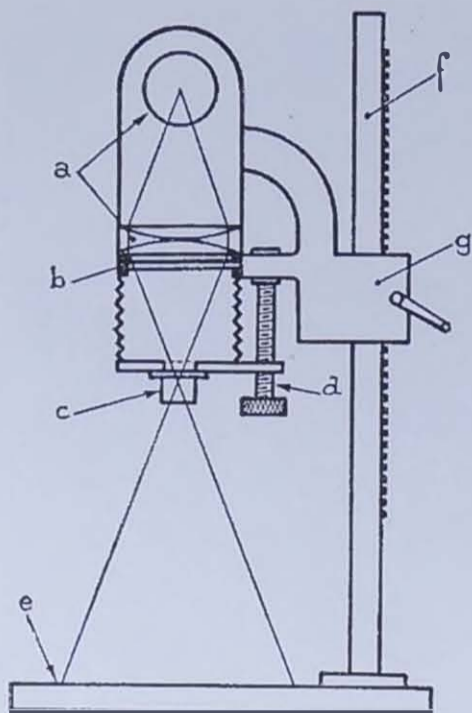

*Principe van de vergroter. a) lichtbron en condensor; b) negatief; c) objectief; d) regelknop voor scherpstelling; e) fotopapier; f) kolom; g) regelknop voor vergroting.*

Het uitbreken van de Eerste Wereldoorlog onderbrak echter het werk. De eerste rolfilms van Gevaert komen pas in 1923 op de markt. Voor de productie ervan wordt een gans nieuwe fabriek opgericht. In 1928 werd in Heultje, nabij Westerlo, een fabriek opgestart voor de fabricage van nitrocellulose, een zeer ontvlambaar basisproduct voor de onderlaag van filmen. In 1929 kwamen de röntgenfilm en geluidscinéfilm in de handel. In 1936 verving de triacetatfilm de klassieke films op basis van een brandbare nitrocellulose onderlaag. In de loop der jaren groeide Gevaert uit tot een toonaangevend bedrijf op het vlak van fotografisch materiaal: films, fotopapier, fotografische platen voor allerlei doeleinden, fotochemicaliën. Na de fusie in 1964 met het Duitse Agfa AG werd Agfa-Gevaert 's werelds tweede grootste fotografisch bedrijf na Kodak. <sup>(14)</sup> <sup>(15)</sup>

Omdat foto's gemaakt werden door contactafdrukken van het negatief op papier, werd de grootte van een foto lange tijd bepaald door de grootte van het negatief. Kleinere en handiger camera's gaven kleine negatieven en derhalve kleine foto's, wat vaak niet zo interes-

sant was. Doordat het fotografisch papier vanaf het begin van de twintigste eeuw beter en gevoeliger werd, was het mogelijk om negatieven te vergroten. Daartoe werd een vergroter gebruikt, een toestel waarbij het licht van een kunstlichtbron door een stel van twee platbolle lenzen (condensor) gebundeld wordt en vervolgens door het negatief en objectief op het fotografisch papier geprojecteerd wordt. Het was eigenlijk een verbetering van de vergroters die Draper, Dubosq en Van Monkhoven ontwikkeld hadden.



*Vergroter van Kodak uit de jaren 1930.*



Aanvankelijk waren foto's zwart-wit afbeeldingen van de werkelijkheid en al vrij vlug zocht men naar middelen om ook kleuren weer te geven. Al in 1810 had Johan Seebeck ontdekt dat vers bereid zilverchloride min of meer de kleuren aanneemt van het licht waarmee het werd bestraald. Voor de praktijk was die ontdekking van geen nut. Vanaf het midden van de negentiende eeuw werd door verschillende onderzoekers (onder andere John Herschel, Alphonse Poitevin, Wilhelm Zenker en Edmond Becquerel) geëxperimenteerd om kleuren vast te leggen in lichtgevoelige emulsies. Het duurde wel tot rond 1900 voor de eerste praktisch bruikbare resultaten bereikt werden door Gabriël Lippmann (1845 - 1921). De slechte weergave van mengkleuren en de lage gevoeligheid van de emulsies, maakten dat het systeem van de directe kleurenfotografie niet voor commercialisering bruikbaar was.

In de negentiende en zelfs de eerste decennia van de twintigste eeuw was het beschilderen van de zwart-wit afbeeldingen, de enige mogelijkheid om kleurafbeeldingen te bekomen. Vooral de papieren kalotypieën van Talbot leenden zich voor het kleuren met waterverf of transparante olieverf, maar er was ook materiaal beschikbaar voor het kleuren van daguerreotypieën.

Bouwend op de door Thomas Young (1807) en Herman von Helmholtz (1852) vastgelegde beginselen van het kleurenzien, legde James Clerck Maxwell (1831 - 1879) in 1861 de theoretische basis voor de hedendaagse kleurenfotografie vast. Hij ging er van uit dat rood, groen en blauw de basiskleuren waren waarmee alle kleuren gevormd konden worden. Om kleurenfoto's te maken, diende men derhalve drie opnames te maken met een rode, groene en blauwe filter. Door de drie beelden samen te voegen, bekwam men een weergave van het onderwerp in originele kleuren. De theorie in praktijk brengen, bleek echter niet zo eenvoudig. Sommigen, zoals de Amerikaan Frederick Ives, probeerden het door een speciale camera te bouwen die drie opnames tegelijk maakte, elk met een verschillende kleurfilter. Anderen, zoals Louis Ducos du Hauron, John Joly, James McDonough, zochten een oplossing in het gebruik van rastersystemen waarbij het mechanisme van het ontstaan van kleurindrukken in het oog werd nagebootst. Daarbij werd gebruik gemaakt van panchromatische emulsies die belicht werden door een driekleurenraster, dat hetzij vast met de plaat of film verbonden was, hetzij er los voor werd geplaatst. De eerste behoorlijke resultaten werden bekomen door de gebroeders Lumière toen ze in 1907 hun 'autochromplaat' op de



markt brachten. Hier was het raster vast aan het beeld verbonden. Na belichting, werd de plaat eerst tot een negatief en daarna tot een positief beeld ontwikkeld. De kwaliteit van de kleurenbeelden was behoorlijk, maar de belichtingstijden waren vrij lang. In de daarop volgende jaren werd het procédé verbeterd en vernieuwd. In de jaren twintig en dertig van de twintigste eeuw, gingen kleurenfilms steeds meer de tot dan toe gebruikte glasplaten vervangen. Bekend waren toen onder andere Agfacolor Filmen en Dufaycolor-Filmen. <sup>(16)</sup>

Een variante voor de additieve kleurenfotografie, was de subtractieve kleurenfotografie. Zoals bij het additieve systeem, gebeurt een ontleding in drie grondkleuren: blauw, groen en rood. Voor het uiteindelijke kleurenbeeld wordt echter subtractieve kleurenmenging toegepast, waarbij de grondkleuren complementair zijn ten opzichte van die van de additieve menging: geel, magenta en cyaan. De basisprincipes voor dit systeem werden al in 1868 door Louis Ducos du Hauron in zijn boek *Les Couleurs en Photographie* beschreven. In 1895 had hij een patent genomen op het zogenaamde 'Tripack systeem'. <sup>(17)</sup> <sup>(18)</sup>

Smith en Ives brachten heel wat verbeteringen aan, maar het duurde tot de jaren 1920 voor het systeem gecommercialiseerd werd. De Engelse firma Colour Snapshots investeerde daarvoor veel geld. De resultaten waren echter zo slecht, dat de firma na korte tijd failliet ging. Andere firma's zoals Agfa, Ansco en Colour Photographs bereikten betere resultaten. Een echte doorbraak voor de kleurenfotografie kwam er eerst toen Eastman Kodak in 1936 de Kodachrome-film, een kleinbeeld diafilm, op de markt bracht. Nagenoeg terzelfder tijd werd de Agfacolor-Neu Film gelanceerd. Nadat eerst systemen werden ontwikkeld om kleurendia's op papier af te drukken, volgde in 1942 de Kodacolor Film. Na ontwikkeling bekwam men een negatief met de complementaire kleuren. Op papier voorzien van drie emulsielagen, elk gevoelig voor drie verschillende kleuren, kreeg men dan een positief beeld in kleur. Kodacolor was daarmee het eerste negatief/positief proces voor kleurenfotografie. Na de Tweede Wereldoorlog maakte de kleurenfotografie stilaan opgang om tegen het einde van de jaren 1960 de zwartwitfotografie te verdringen. <sup>(19)</sup> <sup>(20)</sup>

Fototoestellen werden in de loop van de negentiende eeuw steeds verbeterd en tientallen producenten van camera's dongen met innovaties allerhande naar de gunst van het groot publiek. Soms werden toestellen ontwikkeld voor heel specifieke doeleinden zoals bijvoorbeeld vermomde camera's voor detective en spionage-opdrachten,





*Oskar Barnack die de Leica ontwikkelde in 1913.*

panoramacamera's, stereocamera's, enz. Eén nieuw type toestel verdient hier de aandacht: de Leica. Het verhaal van dit fototoestel begint in 1913 als Oskar Barnack (1879 - 1936), hoofd van de onderzoeksafdeling microscopen van het Duitse bedrijf Leitz in

Wetzlar, een camera bouwde voor de toen algemeen gebruikte 35 mm film voor bewegende beelden. Het was zijn bedoeling om een kleine, lichte en handige camera te maken als alternatief voor de meestal grote en zware toestellen die toen gebruikt werden. Daar het beeld van een 35 mm film te klein was, besloot Barnack het formaat van twee beelden te gebruiken als negatief voor zijn nieuwe camera. Met een negatief van 24 bij 36 mm, bereikte hij meteen ook een optimale verhouding van 2:3 voor foto's.

Er waren echter nog heel veel problemen op te lossen en verbeteringen aan te brengen. De serieproductie van Leica's begon eerst in 1925. Dat jaar werd de Leica I voorgesteld op de lentebeurs in Leipzig. In 1930 waren er al 40 000 exemplaren over heel de wereld verkocht. Er was ook al voorzien in allerlei toebehoren zoals: voorzetlenzen, geelfilter, enz. De firma bouwde voor de verwerking van de kleinbeeld-negatieven en dia's vergrotingsapparaten en projectietoestellen. Leica-camera's waren technische wondertjes, maar duur. Begin van de jaren 1930 koste de standaardversie zo'n 2500 frank of drie tot vier maal het maandloon van een bediende. <sup>(21)</sup> <sup>(22)</sup> <sup>(23)</sup> Toch werd de Leica-camera in de loop der jaren toonaangevend voor de kleinbeeldfotografie. Het werd op technisch vlak het neusje van de zalm voor beroeps- en amateurfotografen. Het was de voorloper van de vele kleinbeeldcamera's die door verschillende producenten vervaardigd werden. Ook van de spiegelreflexcamera, die al in de negentiende eeuw gebruikt werd, ontwikkelde men een kleinbeeldcamera. Vanaf de jaren 1960 veroverde dat nieuw type camera met kleinbeeldfilm de markt, en bleef tot op onze dagen het meest gebruikte type fototoestel.

Jan CAMERLINCKX



Bronnen:

1. GEMMA-FRISIUS, *De radio astronomico et geometrico*, Antwerpen, 1545.
2. GIAMBATTISTA DELLA PORTA, *Magiae naturalis sive de miraculis rerum Naturalium libri*, Napels, 1584.
3. IDZERDA W.H., *Leerboek der algemene fotografie - Deel 1 Grondbegrippen*, Amsterdam, 1909.
4. VAN GYSEGEM M. EN DESEYN G., *De Gentse fotografïescène*, in *Fotografie te Gent van 1839 tot 1940*, 1987, p.15-24.
5. ABEELS G., *Les pionniers de la photographie à Bruxelles*, Zaltbommel, 1977.
6. IDZERDA W.H., a.w.
7. ROOSENS L., *125 jaar Fotografïsche techniek*, in *catalogus tentoonstelling 125 jaar fotografie*, Antwerpen, 1965.
8. ANTHEUNIS G. EN DESEYN G., *De Fotochemische Nijverheid*, in *fotografie te Gent van 1839 tot 1940*, 1987, p.165-188.
9. GILLIS J., *Leo Hendrik Baekeland - Verzamelde oorspronkelijke documenten*, Brussel, 1965.
10. KODAK-PATHÉ S.A.F., *Comment obtenir de bonnes photographies - Guide de l'amateur Photographe*, Paris, p.144-164.
11. WADE J., *The camera - From the 11th Century to the present day*, Leicester, 1990.
12. ROOSENS L., a.w.
13. HEYSE P. EN CRAEYBECKX H., *Encyclopedie voor fotografie en cinematografie*, Amsterdam, 1958.
14. CRAEYBECKX H., *Gevaert Foto-Handboek*, Antwerpen, 1942.
15. WILDIERS N. en anderen, *Lieven Gevaert - De mens en zijn werk*, Leuven, 1954.
16. COE BRIAN, *Colour Photographie*, Londen, 1978.
17. DUCOS DU HAURON L., *Les Couleurs en photographie : solution du problème*, Paris, 1869.
18. BOULOUCH NATHALIE, *Peindre avec le soleil? Les enjeux du problème de la photographie des couleurs*, in *Etudes Photographiques* nr. 10, 2001.
19. COE BRIAN, a.w.
20. HEYSE P. EN CRAEYBECKX H., a.w.
21. LAGER J., *Leica an Illustrated History Volume I*, 1993.
22. LEITZ E., *Leica Kamera und sämtliche Ergänzungs-apparate*, Wetzlar, 1930.
23. NATKIN M., *La photographie sur petit format - Le Leica*, Paris, 1933.



## CAMILLE PERSYN FOTOGRAAF IN SINT-MARIA-AALTER

De oudere mensen van Sint-Maria-Aalter herinneren zich nog heel goed de figuur van Miel Persyn.

Camille (Kamiel) Persyn werd geboren te Aalter op 10 augustus 1869 en is er gestorven op 9 juni 1942. Getuigen bij de geboorte waren Charles Faut, schrijver en Karel-Louis Maeyens "klakkenmaker".

Zijn ouders waren: Karel-Louis Persyn (°Ruisselede, 07.03.1835) (steenbakkerswerkman) en Seraphina De Wulf (°Aalter, 1837). Het gezin woonde in de Wingenestraat te Sint-Maria-Aalter.

Kamiel huwde te Jemeppe s/Meuse (nabij Luik) op 21 november 1891 met Josephine Mortier, geboren te Oostkamp op 9 augustus 1870 en overleden te Aalter 10 februari 1957.

Kamiel en Josephine hadden 9 kinderen:

- *Hendrik*: Jemeppe 13 maart 1892. Hij was onder de wapens toen de Eerste Wereldoorlog uitbrak. Op 4 augustus, de dag dat de Duitsers België binnenvielen, schreef hij vanuit Waelhem nog een zichtkaart naar zijn ouders met de molen van Battenbroeck. Op de achterkant vermeldde hij zijn militair nummer en de eenheid waarbij hij dienst



*De ouderlijke woning van Kamiel Persyn te Sint-Maria-Aalter.*





*Kamiel Persyn.*

deed, het 25<sup>ste</sup> Linierement. Waarschijnlijk was hij eind september, begin oktober 1914 betrokken bij de verdediging van Antwerpen. Daarna moet hij, zoals Louis Boumal - de Luikse regionalist die toen ook soldaat was in het 25<sup>ste</sup> Linierement, naar de Westhoek zijn gesukkeld om er achter de IJzer het laatste stukje België te verdedigen. Henri Persyn overleed te Nieuwpoort op 28 december 1914. Over de omstandigheden waarin hij overleed, weten we voorlopig niets.

- *Victorine* (°Jemeppe, 06.10.1893; +Aalter, 30.11.1900).
- *Karel*: (°Ruisselede, 23.05.1895) mijnwerker.  
Gehuwd te Borgerhout met Regina Massin en verhuisde naar Borgerhout op 27 januari 1923. Kinderen: Josephine en Margerite.
- *Constance*: (°Ruisselede, 06.11.1896; +Aalter, 16.12.1900).
- *Maria-Margareta*: (°Aalter, 23.12.1902) kantwerkster.  
Gehuwd te Aalter op 15 april 1925 met Petrus Van Hove uit Merendree. Kinderen: Roger, Marcel en Astrid. Roger is gehuwd met Lambert Mariette en woont nu in de Blekkervijverstraat.



- *Marcel*: (°Aalter, 26.10.1904).  
Gehuwd te Knesselare op 29 september 1926 met Romanie De Muynck en verhuisde naar Antwerpen op 1 oktober 1926.
- *Raymond*: (°Aalter, 22.11.1906).  
Verhuisde naar Gent op 24 januari 1929.

*De echtgenote van Kamiel Persyn, Josephine Mortier.*





*Henri Persyn in legeruniform vlak voor de Eerste Wereldoorlog.*

- *Livina: (°Aalter, 06.02.1909; +Aalter, 04.09.1910).*
- *Germaine: (°Aalter, 27.08.1910). Gehuwd met Mortier Leon. Kinderen: Gisèle en Gilbert. Gisèle, gehuwd met J. Neiryck, woont nu in de Wingestraat.*

Kamiel Persyn was zeer begaafd en mocht lessen volgen, maar hij werd het slachtoffer van de toenmalige schoolstrijd. Om politieke redenen moest hij de "liberale school op 't Veld" verlaten. De toenmalige pastoor in Maria-Aalter, Dominicus De Rycke, verketterde die school en de ouders van Kamiel besloten hun kind niet verder te laten studeren. Na schooltijd was het in die periode voor werkmanskinderen niet gemakkelijk om aan de kost te komen. Net zoals veel anderen uit de streek, zocht hij het geluk in de koolmijnen en kwam zo terecht in het Luikse bekken te Jemeppe s/Meuse.



*Vader en moeder Persyn met hun kinderen. Van links naar rechts zijn dat Germaine en Margerite, Raymond, Marcel en Karel. Op de voorgrond Henri, gesneuveld in de Eerste Wereldoorlog.*



Wonden of blesuren  
 look.  
 een warme plaaster van klisje bladen of kokkin melk  
 en op de wonden gelegd.  
 witte bouillon bladen of kokkin en wonden mede uitwassen.  
 Koudjes kruid.  
 een sterk afkooksel van Nabeleas bladen gemengd met  
 heikenschors. de wonde 4 maal daags er mede wassen  
 wassen met aftreksel van Louie  
 wassen met aftreksel van wilgen schors  
 wassen met aftreksel van Symus  
 Eikelbladen met water gekookt voor wonden uit te wassen

Bladzijde uit het receptenboekje van Kamiel Persyn.

Daar trad hij in 1891 in het huwelijk met Josephine Mortier. Hoe het komt dat hij daar gehuwd is, weet ik niet. Vermoedelijk woonde zijn vrouw daar reeds met haar ouders die afkomstig waren van Oostkamp.

Kamiel had een speciale

voorliefde voor de studie van "de geneeskunde door de planten" en zijn kennis stelde hij, in de omgeving waar hij woonde, graag ten dienste. In die periode woedde in het Luikse de cholera, die, van huis tot huis, een groot deel van de arme mijnwerkersgezinnen trof.

Een klein notaboekje bevatte ongeveer een 50-tal remedies die hij eigenhandig had opgeschreven. Hij maakte bereidingen tegen allerlei kwalen: puisten en zweren, buikloop, maagkrampen, enz... Ook in Maria-Aalter en omgeving was hij soms de eerste toevlucht in geval van nood.

Hij is een kleine vijftien jaar mijnwerker geweest. Hij kon goed zingen en dichtte zelf de liedjes die hij, "op de voois" van bekende melodietjes uit die tijd met veel bijval in de mijnwerkerscafés zong.

Kamiel heeft de mijnstreek verlaten en is teruggekeerd "in de Vlaanders" rond 1894. Eerst vestigde hij zich te Ruiselede, waar zijn kinderen Karel en Constance zijn geboren. Daarna heeft hij voor goed zijn stek gevonden in Sint-Maria-Aalter, waar hij zijn brood zal verdienen eerst als landwerkmans en later als voerman. Hij woonde met zijn gezin in het voorlaatste huisje in het huidige Portretstraatje. Hij had ook nog een huisje aan de overkant van de straat dat hij zelf had gebouwd. Het werd later door een brand geteisterd.

Kamiel was niet alleen bekend als dichter, zanger en wonderdokter, hij was ook bedreven in alles wat er kon of moest gebeuren in een klein plattelandsdorp.

Hij legde een telefoonlijn aan van zijn huisje naar dat van zijn zoon die in dezelfde straat woonde. De kar waarmee hij met zijn paard





*Deze foto werd genomen op de gouden bruiloft van Kamiel en Josephine. Van links naar rechts: Louise Persyn (dochter van Marcel), Leon Mortier, Germaine Mortier en dochtertje Gisèle Mortier, Regina Massin, Romanie Demuyne en echtgenoot Marcel, daarvoor hun zoontje Charles, Kamiel Persyn, Joske Mortier, Karel Persyn, het zoontje van de dochter van Karel, Josephine Mortier, Marcella Persyn, Raymond Persyn en zijn vrouw Irma Verstraete, Jacqueline Van Hove, Marcel Van Hove en zijn vrouw Marie Marguerite Persyn, Roger Van Hove. Op de voorgrond twee dochtertjes van Marcel en Nelly Persyn en het dochtertje van Raymond.*

"winkelwaar" vervoerde tot in het omliggende Doomkerke, had hij zelf ineen getimmerd.

Bij stoeten en feestelijkheden ontbrak Kamiel nooit. Hij schilderde ook herbergopschriften, o.a. voor zijn buur Werbrouck, barbier: "In de barbierschole, Zijn 't groote en vole" (vole voor volle).

Boven alles was Kamiel echter fotograaf, een hobby waarvan hij na een ernstige ziekte, omzeggens zijn tweede beroep heeft gemaakt. Reeds vanaf 1910 zag men hem met zijn "portrettenkas", met zware driepikkel en een zwart doek, alle sport- en feestgelegenheden bezoeken en de kinderen verdrongen zich rond hem "om d'r ook op te staan".

Vooral tijdens de oorlog '14-'18 met de verplichte pasfoto's en die Duitse soldaten en officieren als klanten, deed Kamiel goede zaken. Iedereen die een familiefoto, een trouwfoto, enz... wenste, kwam bij





*Vier bruiloftsparen op de foto.*

Kamiel terecht. Bij zijn nederig huisje in het smalle straatje dat hij zelf 't *Portrettestraatje* noemde, bouwde hij een fotoatelier: een kleine serre met beschilderd doek op de achtergrond. Hij werkte zelf zijn foto's af met materiaal uit een fotozaak van Gent. Sinds enkele jaren noemt dit straatje officieel *Portretstraatje*.

Met zijn twaalf stielen en dertien ongelukken heeft Kamiel op een behoorlijke manier zijn kost verdiend. Moest hij nu leven, hij zou het met zijn begaafdheid veel verder hebben gebracht maar misschien niet gelukkiger geweest zijn.

Dank zij fotograaf Miel Persyn zijn er in Maria-Aalter en omgeving nog een aantal foto's bewaard uit de periode rond 1905. Waarschijnlijk zijn een groot aantal glasplaten (negatieven) met waardevolle afbeeldingen van mensen, gebouwen en gebeurtenissen van Maria-Aalter verloren gegaan, toen de erfgenamen het huis van Kamiel Persyn verkocht hebben en de nieuwe eigenaars de platen achteloos hebben opgeruimd...

Een merkwaardige foto van Kamiel Persyn is bovenaan afgebeeld: vier echtparen die rond en juist na de eeuwwisseling hun gouden bruiloft hadden gevierd, werden door Kamiel bijeengebracht op 25 juni 1911. Het zijn, volgens het heemkundig tijdschrift 'Ons Doomkerke' uit



1974 en 'Het Aalterse van toen' van R. Defruyt en A. Ryserhove, van links naar rechts de volgende koppels:

- Hollebeke - Angela Claeys (zij woonden in het Portretstraatje),
- Charles Vanden Bussche – Meirhaeghe,
- J. (Koben) De Bel en Rosalie Denys en
- J. (Doren) Lambert en Virginie Vanden Bussche.

Na wat speurwerk in het archief van Aalter, heb ik enkele wijzigingen aangebracht.

Voor deze gelegenheid waren alle oudjes in het nieuw gezet ...

Onderaan rechts op de foto: Photogr. C. Persyn, Aeltre Ste Marie ...

Er werd voor de gelukkige bruidsparen een stoet ingericht, waarvan de kosten door kasteelheer Karel Mast - De Maeght werden betaald.

Wie waren nu onze jubilarissen?

- David Van Hollebeke: (°Egem, 29 juni 1831) gehuwd met Ursula Claus (°Pittem, 28.05.1830). Ze kwamen zich op 15 april 1907 van St.-Joris-ten-Distel te Maria-Aalter vestigen. Ze verhuisden echter opnieuw op 20 juni 1912 naar Beernem, dus een jaar na de opname van de foto.

- Karel-Lodewijk Van den Bussche (°Aalter, 03.11.1835; +Aalter, 22.03.1915) was getrouwd te Aalter op 10 oktober 1860 met Lucia Meirhaeghe (°Aalter, 27.10.1834; +Aalter, 14.02.1917). Toen de foto gemaakt werd, waren ze al 51 jaar gehuwd.

Kinderen: *Rosalia*: °Aalter, 20.05.1859 – werkster.

*Ursula*: °Aalter, 20.12.1861 – werkster.

*Hendrik*: °Aalter, 29.11.1864 – landwerker.

Hij verhuisde naar Seraing op 25 augustus 1900.

*Joannes-Baptiste*: °Aalter, 20.02.1871 - landwerker.

Gehuwd te Aalter op 20 april 1898 met Virginia Braet.

*Amelia*: °Aalter, 03.12.1876 – gehandicapt.

Zij had een tweede verblijf in een gesticht te Gent.

- Jacobus De Bel (°Ruisselede, 03.08.1833; +Aalter, 22.12.1922) en is gehuwd te Aalter op 21 oktober 1857 met Rosalie Denys (°Ruisselede, 28.02.1837). Enkele jaren na het overlijden van haar man, verhuisde Rosalie op 28 juni 1925 naar Zomergem. Toen de foto gemaakt werd, waren ze 54 jaar getrouwd.

Kinderen: *Karel-Lodewijk*: °Aalter, 24.09.1858.

Gehuwd te Aalter op 28 september 1881 met Camilla Taghon.



*Joannes*: °Aalter, 24.11.1861.

Gehuwd te Aalter op 12 mei 1864 met Leonie De Roest.

*Petrus*: °Aalter, 21.10.1864.

Gehuwd te Aalter op 14 november 1888 met Leonie-Marie Pattheeuws.

*Melanie*: °Aalter, 10.05.1868.

Gehuwd te Aalter op 26 november 1890 met J.B. Poelvoorde.

*Emma*: °Aalter, 19.04.1871.

Gehuwd te Aalter 26 november 1890 met August Swanckaert uit Wingene.

- Isidoor Lambert (°Aalter, 19.12.1831; +Aalter, 20.12.1921) was landwerker en gehuwd te Aalter op 1 mei 1861 met Virginie Van den Bussche (°Aalter, 21.04.1830; +Aalter, 07.01.1913).

Kinderen: *Ambrosius*: °Aalter, 15.02.1856 - gewettigde zoon.

*Leonard*: °Aalter, 01.02.1862; +Aalter, 05.05.1879.

*Marie-Louise*: °Aalter, 01.11.1864 – kantwerkster.

*Elodie*: °Aalter, 12.06.1867.

*Camillius*: °Aalter, 15.09.1871.

Dit artikel zou nooit mogelijk geweest zijn zonder het werk van onze amateur-fotograaf Kamiel. Gelukkig waren er in die tijd overal figuren die door hun werk of hobby hebben bijgedragen tot de kennis van onze voorouders.

Hopelijk vinden de nakomelingen van deze familiechroniek een band met hun familie terug.

Walter VERVALLE

Bronnen:

- heemkundig tijdschrift "Ons Doomkerke, de vijf Zusterparochiën" jaargang 1974.
- archief gemeente Aalter.
- DE SCHAEPDRIJVER S., *De Grootte Oorlog*, 2002, p.97-98.
- foto's en andere documenten ter inzage bij de familieleden Roger Van Hove en Gisèle Mortier, waarvoor hartelijk dank.



## GEBEURTENISSEN OM EN ROND HET DUIJS VLEGVELD TE MARIA-AALTER (1917-1918).

Heel wat militaire bronnen, zowel Duitse, Engelse als Belgische, verwijzen naar het bestaan van een Duits vliegveld te Maria-Aalter dat er operationeel was gedurende de Eerste Wereldoorlog. De Duitse benaming "Flugplatz Maria-Aalter" is waarschijnlijk ontstaan door het feit dat de woonkern het dichtst bij het vliegveld, het dorp Maria-Aalter was. Maar in feite lag dit vliegveld op de grens van Maria-Aalter en Ruiselede aan "Het Kruiske". Het zijn in elk geval de Duitsers die er het vliegveld eind 1917 hebben aangelegd.

Het is moeilijk te achterhalen wanneer de werkzaamheden voor de aanleg van dit vliegveld een aanvang namen. Toch situeren de eerste sporen van Duitse activiteiten zich in de herfst van 1917. Het staat vast dat op 9 november 1917 een eenheid met personeel en met de vliegtuigen naar Maria-Aalter werd overgeplaatst.

Het was een afdeling van BOGHOL (Bomber Geschwader der Obere Heeres Leitung), nl. de 3<sup>e</sup> staffel. Deze eenheid werd oorspronkelijk opgericht op 20 december 1915 als Kampfgeschwader (gevechtsgroep) maar werd op 3 april 1917 omgevormd tot bommenwerpers-eenheid. Het was dus vanuit Maria-Aalter dat de Duitse bommenwerpers vertrokken naar het front achter de IJzer en naar Londen. Maar ook jachtvliegtuigen die ter bescherming van de bommenwerpers meevlogen, waren te Maria-Aalter gestationeerd.

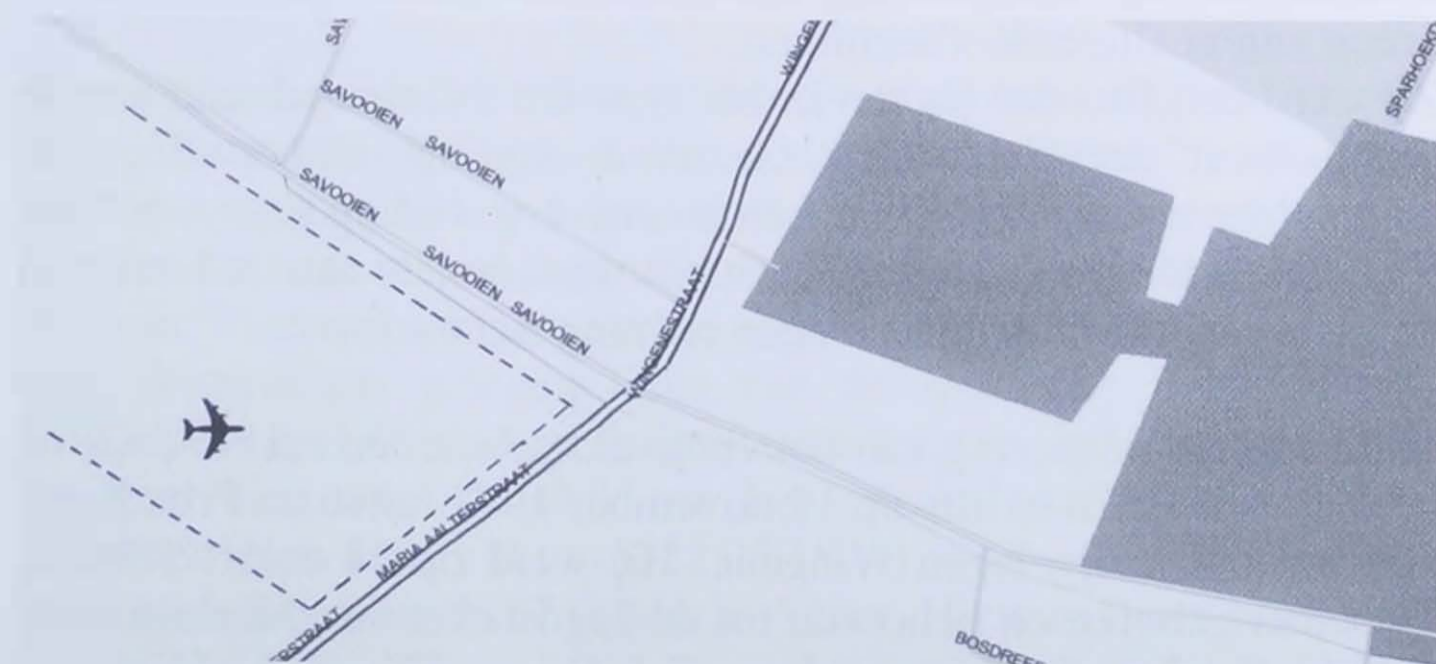

*Schets waar het Duits vliegveld gelegen was.*



Freitag, den 9. November 1917

Platzverlegung

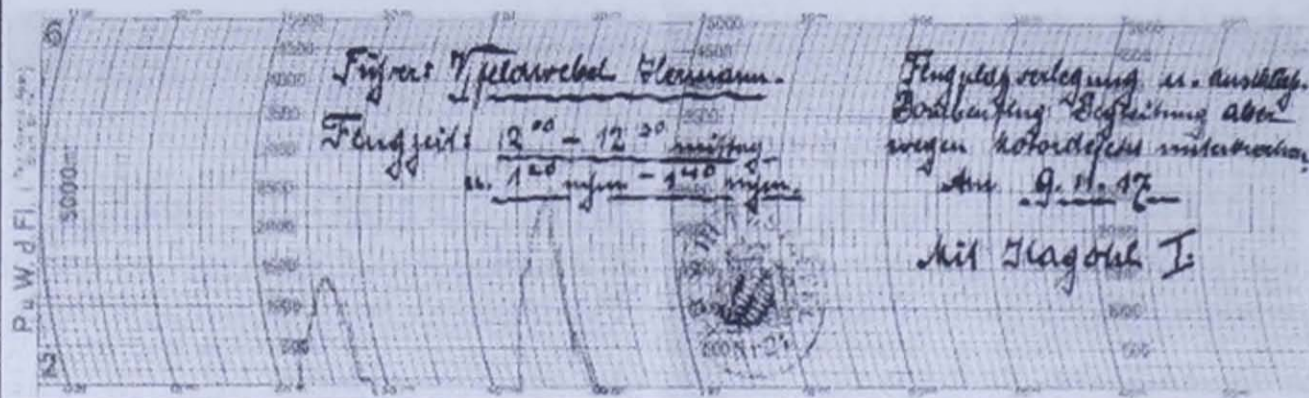

Flugzeugtyp	Flugzeugführer	von bis	Flugzeit	Höhe [m]	Flugbeschreibung
LVG C.VI 4563/17	Vizelfeldwebel Hermann	12:00 bis 12:30	30 Min	1500	
		und 13:20 bis 13:40	und 20 Min		Flugplatzverlegung nach Maria Aalter, anschließend Bombenflugbegleitung von Kagohl, aber wegen Motordefekt unterbrochen.

Hier zien we dat Vizelfeldwebel Hermann op 9 november 1917 met zijn eenheid overgeplaatst werd naar Maria-Aalter en van daar uit een bombardementsvlucht moest begeleiden. Maar wegens motorpech moest hij zijn vlucht onderbreken.

Dat het vliegen in de pionierstijd van oorlogsvoering in de lucht een zeker risico inhield, kunnen we niet betwijfelen. Toen in 1917 ook Amerika de oorlog aan Duitsland en zijn bondgenoten verklaarde, verschenen ook meer geallieerde vliegtuigen in de Vlaamse lucht. Zo werden de Duitsers ook ver achter het front bestookt en het gevolg daarvan was dat ook het vliegveld van Maria-Aalter wel eens bezoek kreeg van geallieerde vliegtuigen.

Zo werd een Engelse jager van het type BE 2C neergehaald aan de "Kruisstraat" te Maria-Aalter. Gezien de ligging van het vliegveld, zal het hier waarschijnlijk om een naamsverwisseling gaan met "Het Kruisken". De toenmalige Kruisstraat was immers aan de hoek van de kerk van Maria-Aalter gelegen richting Schuurlo.

In de verdere omgeving van het vliegveld gebeurden enkele dodelijke ongevallen. Zo stortte op 19 november 1917 luitenant Fritz Kuke neer in het nabijgelegen Wingene. Hij werd op 14 maart 1886 te Dirschau geboren en behoorde tot de Jagdstaffel van Maria-Aalter. Zijn stoffelijk overschot werd naar het Duits militaire kerkhof van Hooglede overgebracht.





*Dat het personeelsbestand van de Duitse piloten niet zo groot was, kunnen we zien op deze foto waarop de ganse Staffel poseert.*

Eveneens te Wingene stortte op 4 december 1917 Feldwebel Walter Horn te pletter. Hij werd door vijandelijk vuur tijdens een vuurgevecht geraakt en kon uiteindelijk Maria-Aalter niet meer bereiken. Hij werd op 12 juli 1891 te Serkowitz geboren. Ook zijn stoffelijk overschot werd op het militair kerkhof van Hooglede bijgezet.

Een ander slachtoffer onder het personeel van het vliegveld aan "Het Kruisken" was Leutenant der Reserve Hans Langheck die geboren werd op 31 maart te Esslingen. Hij verongelukte op 19 oktober 1918 te Bellem en rust eveneens op het Duits militair kerkhof van Hooglede.

Een ander gebeurtenis die ons herinnert aan de aanwezigheid van de Duitse "Luftwaffe" te Maria-Aalter, vonden we ook terug in een luchtongeval dat plaats had op 5 december 1917. Oude getuigen wisten te vertellen dat in de maand december van 1917 een Duits vliegtuig neerstortte in "Pierbos" nabij het station van Maria-Aalter. Pierbos was een klein dennenbosje gelegen links van de spoorweg Brugge-Gent, gelijklopend met de huidige Knesselaarsestraat en de Vaartlaan. Het gaat hier waarschijnlijk om het ongeval dat Richard Blum (°Newark (New Jersey B USA), 22.05.1894) overkwam. Hij verongelukte op 5 december 1917 te Maria-Aalter. Hij was Duits staatsburger geworden en behoorde tot de eenheid die op het vliegveld van Maria-Aalter gelegen was, nl. KAHOHL 3<sup>e</sup> Staffel.



Een laatste oorlogsfeit vinden we terug in een tragisch bombardement op 18 oktober 1918.

Bij het geallieerde doorbraakoffensief van oktober 1918, moesten de Duitse troepen zich in allerijl terugtrekken naar het IJzerfront. Behalve het vliegveld van Maria-Aalter, bevond er zich ook nog een Duits militair veldhospitaal op de hoek van de huidige Blekkervijverstraat en Schuurlo. Het materiaal van de "Flugplatz" en de "Feldlazarett" werden per spoor vanuit het station van Maria-Aalter ontruimd. Engelse verkenningsvliegtuigen waarvan hiervan snel op de hoogte en op 17 oktober 1918 werd de rangeerkaai van het station gebombardeerd, samen met een voorbijrijdende goederentrein.

Een groepje Engelse vliegtuigen wierp brandbommen af waarbij Marie Rosalie Simoens, echtgenote van Felix Van Hijfte, dodelijk getroffen werd. Zij baatte, samen met haar echtgenoot, de herberg "Café de la Gare" uit. Ze werd op 19 oktober begraven en dit op minder dan één maand voor het einde van de Grote Oorlog.

Dat het vliegveld van Maria-Aalter een belangrijke rol speelde in het oorlogsgebeuren, bewijst het feit dat Brigadegeneraal C.F. Lee, hoofd van het British Aviation Department in Washington, begin 1918 bijzondere aandacht schonk aan de rol die onder andere het vliegveld van Maria-Aalter speelde bij het bombarderen van Londen en van de Engelse Kanaalhavens. Samen met de vliegvelden van Sint-Denijs-Westrem, Oostakker en Gontrode was Maria-Aalter één van de te duchten basissen voor de Duitse lange afstandsbommenwerpers van wat hij noemde de "German Ghent Group". Volgens de Generaal zou Maria-Aalter veelvuldig bestookt worden zijn door het Engelse luchtleger, wat er toe bijdroeg om de activiteiten van de Duitsers in de kiem te smoren. (\*)

Begin november 1918 zouden de Duitsers beginnen met het terugtrekken van hun luchtwapen in Vlaanderen en werd "Flugplatz Maria-Aalter" ontruimd. Het 7<sup>e</sup> Smaldeel van de Belgische Militaire Luchtvaart kwam er zich vestigen, maar verliet reeds in december 1919 het vliegveld. Het terrein, dat eigendom was van het nabijgelegen heropvoedingsgesticht van Ruiselede, kon opnieuw als landbouwgrond in gebruik genomen worden.

\* "For some months past, British airmen have made also daily bombing raids upon the important aerodrome, particularly upon those of Maria-Aalter, etc., the Ghent Group. The effects of this



aggressive policy have been seen, in the cessation of the raids upon London, etc...”

Henri DE BAETS

Bronnen:

- Development of aircraft in war
- Speeches of the Empire Club of Canada 1917-1918.
- Aeronautics World War 1917-1918.
- Flugbeobachter Kriegszeit 1917 / november Platzverlegungen.
- Land van de Woestijne nrs. 1-4 (gebundeld) 1980.



## RENÉ FRANÇOYS – SOLDAAT 1914-1918.

*Aalternaar slachtoffer van de grote oorlog.*

Het monument ter nagedachtenis aan de oorlogsslachtoffers 1914-1918 aan de kerk te Aalter, vermeldt op nummer 11 de naam *René François*, eigenlijk zou het *Françoys* moeten zijn. Achteraan in de kerk prijkt zijn naam eveneens op de gedenkplaat voor de gesneuvelde soldaten.

*De kleinzoon van Jules François, broer van de gesneuvelde René, namelijk Daniël Van Hullebusch woonachtig te Brugge, heeft na lang zoeken samen met leraar geschiedenis Marc Vandaele, wiens favoriete onderwerp altijd de 1<sup>e</sup> Wereldoorlog was, na meer dan 82 jaar het graf van René François gevonden op het "Cimetière-Nord" van de stad Calais in Frankrijk.*

Daniël Van Hullebusch heeft het militaire verleden van zijn grootoom, een echte Aalternaar, te boek gesteld. Met zijn toelating volgt hier een synthese van zijn opzoekingswerk naar het militaire verleden van René.

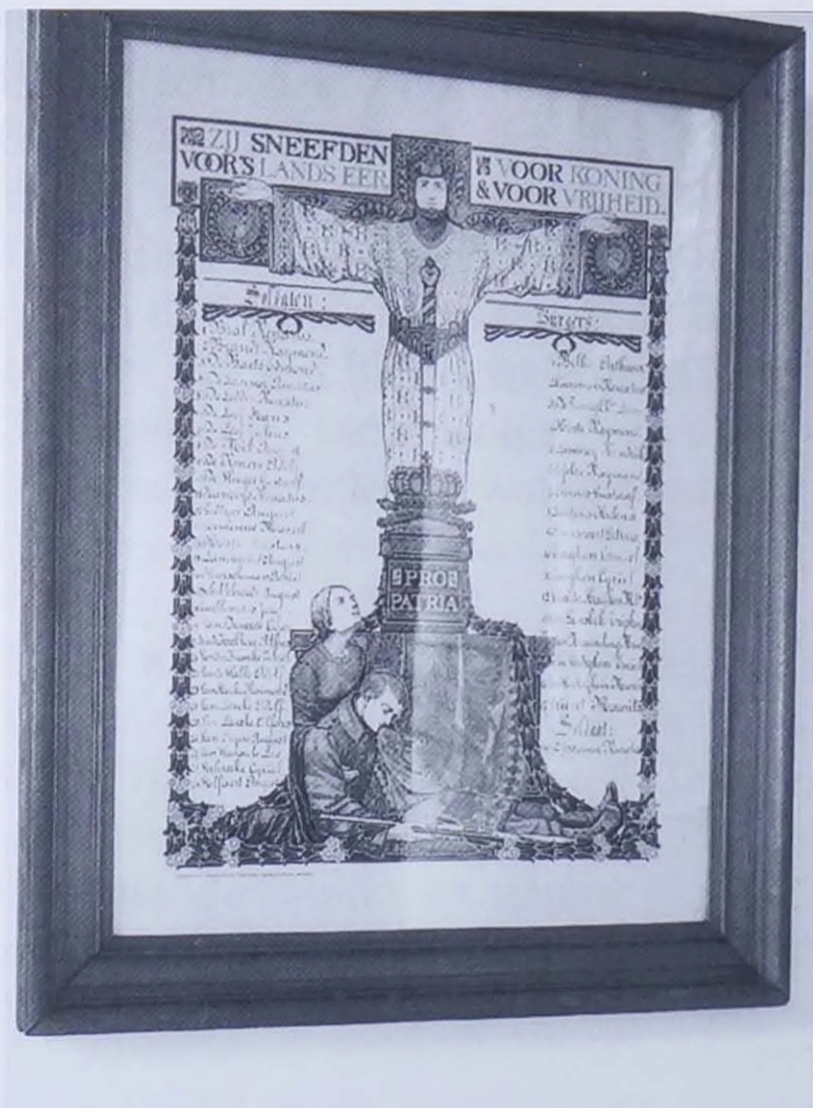

*Gedenkplaat aan alle gesneuvelden van de Eerste Wereldoorlog achteraan in de Sint-Corneliuskerk van Aalter-Centrum.*

René (°Aalter, 05.11.1893; +Calais (F), 23.11.1918) was van de lichter 1913. Hij was de oudste zoon van Camiel en Emilie De Clercq. Zijn vader Camiel was zelf vier jaar soldaat geweest.

René werd de laatste dagen van de grote oorlog, op 30 oktober 1918, tijdens de gevechten aan de vaart te Zomergem bevangen door stikgas. Hij overleed, na evacuatie via Maria-Aalter, te Calais in het Belgisch militair hospitaal.

Daniël schrijft dat de figuur van René steeds omgeven was met een waas van geheimzinnigheid. Niemand van de familie wist





*René François in militair plunje.*

juist waar René begraven werd. Aldus bleef de herinnering van de familie aan een zoon, neef, oom en grootoom maar met de jaren steeds vager worden. Tot in november 2000 de kleinzoon van Jules François, broer van René, samen met de leraar geschiedenis naar Calais trok en er na lang zoeken het graf van René vond. Op dit kerkhof te Calais liggen ongeveer 850 Belgische militairen begraven naast Franse en Duitse militairen, slachtoffers van de 1<sup>ste</sup> wereldoorlog.

Voor Daniël was het een groot emotioneel moment van opluchting om na 82 jaar zijn grootoom te kunnen bezoeken. Voordien was de familie steeds in gedachten verenigd geweest met de dierbare die hier begraven ligt. Nu was er lijfelijk iemand werkelijk aanwezig.

+  
ZALIGE GEDACHTENIS  
van  
**RENÉ FRANÇOIS,**  
ZOOIJ VAD  
**Camiel en van Emilie De Clercq.**  
Soldaat bij het 24<sup>e</sup> linieregiment,  
geboren te Aeltre, den 5 November 1893 en godvruchtig voor het Vaderland gestorven te Calais in Frankrijk, den 23 November 1918.  
voorzien van de H. H. Sakramenten der stervensten.

— 0 —

Niemand heeft grooter liefde dan deze is, dat iemand zijn leven geeft voor zijne vrienden.  
(Joann. xv, 13.)

Teerhartige en onderdanige zoon, liefderijke broeder, minzame gezelschap, verdient hij bij zijn vroegtijdig afsterven door bloedverwanten en vrienden betreurd te worden. Doch neen! beter is de dood dan het ellendig leven en beter de eeuwige rust dan aanhoudend lijden.  
(Eccl. xxx, 17.)

In den slag van Somergem, toen hij reeds zijn ouderlijke woon en dorp had vrij gevochten, viel de dappere Jongeling getroffen door de giftgas des vijands. slachtoffer der wreedste barbaarscheit.

Vaartwel, Beminde OUDERS, BROEDERS en ZUSTERS. Gij leerdet mij God en land beminnen, waarvoor ik grootmoedig stierf. Nu zijt gij wel bedroefd, maar eenmaal zal ik U wederzien; dan zal uw hert blijde zijn en niemand zal uwe vreugde ontnemen. Gedenkt U mijner in uwe gebeden, gij allen die mijne vrienden zijt.

Vaartwel!

*Zachtmoedig Hert van Maria. wees mijn heil  
300 dag alt.*

---

AELTRE, FAUT-VANDEWALLE.

Vanaf dat ogenblik trok Daniël op zoek naar de historische feiten die het leven van René gekenmerkt hadden. Hierbij zouden "peetje" Jules en tante Zulma soms interessante informatie bezorgen. We maken hiervan een korte synthese als eerbetoon aan deze Aalterse oud-strijder, slachtoffer van de grote oorlog.

René was de oudste van zeven kinderen. Na hem werden nog de volgende kinderen geboren: Maria (1895-1965), Cyriel (1897-1957), Henri (1900-1949), Jules (1902-2001), Gustaaf

*Doodsprentje van René François. Merk op dat zijn naam verkeerd werd genoteerd.*





*Zicht op de militaire begraafplaats te Calais.*

(1904-1976) en Zulma (1909-2003). Thuis hadden ze het niet te breed. De vier broers van René zijn allen soldaat geweest.

René was na een korte schooltijd tot 12 jaar eerst koewachter, daarna werkte hij vanaf zijn 16 jaar in de koolmijnen te Charleroi. In



1913 werd hij opgeroepen om zijn militaire dienstplicht te vervullen.

Al tijdens zijn dienstplicht, ter gelegenheid van een verlof, vertelde René zijn ouders dat het oorlog zou worden. René diende eerst vanaf 15 september 1913 bij het 4<sup>e</sup> Linierregiment in het 2<sup>e</sup> Bataljon, 2<sup>e</sup> Compagnie te Brugge met als stamnummer 58050. Het regiment werd bevolen door majoor Rademaekers. Later zal hij dienst doen bij het 24<sup>ste</sup> Linierregiment. De kazerne stond in de Langestraat te

*De grafzerk van René François op het kerkhof van Calais (Frankrijk).*



**2<sup>e</sup> UITVAL VAN ANTWERPEN**  
**11 en 12 september 1914**



*Kaart van de tweede uitval van Antwerpen van 11 en 12 september 1914.*

Brugge, waar nu het gerechtsgebouw gevestigd is. Bij het uitbreken van de oorlog, op 4 augustus 1914, is het regiment reeds ont dubbeld in het 4<sup>e</sup> en 24<sup>ste</sup> Linierregiment. Aanvankelijk bleef René bij het 4<sup>e</sup> regiment. De kazerne te Brugge zou later na de oorlog ook de naam "Kwartier Kol Rademaekers" krijgen.

Brugge wordt verlaten in de nacht van 3 op 4 augustus 1914 om een concentratiestelling te bezetten achter de Gete. Men begeeft zich in de richting Kuntich – Tienen. Het 2<sup>e</sup> Bataljon gaat naar Haken-dover. Tot 12 augustus is er geen contact met de vijand. Op 18 augustus wordt een stelling bezet in de holle weg ten zuidwesten van de weg Leuven-Tienen.

Tussen 27 augustus en 30 augustus wordt de 4<sup>e</sup> Gemengde Brigade (onderdeel van de 1<sup>ste</sup> Legerdivisie), waarvan René zijn eenheid deel uitmaakt, teruggetrokken naar Wilrijk en naar Oude-God waar het 4<sup>e</sup> Linierregiment te Mortsel zijn kwartier heeft. Op 5 september organiseert de legerleiding de verdediging van de Durme. De vesting Antwerpen loopt gevaar. Daar grijpt tussen 9 en 12 september een tweede uitval van het Belgische leger plaats.



Op 12 september bezet de 4<sup>e</sup> Gemengde Brigade de spoorweg Muizen-Weerde ten zuiden van Hofstade. Op 14 september verlaat het 4<sup>e</sup> Regiment Mechelen en blijft tot 19 september gestationeerd te Walem. De vestingsgordel rond Antwerpen wordt door de Duitsers hevig onder vuur genomen en het 4<sup>e</sup> Regiment trekt zich terug naar Waarloos. Op 30 september bezet het 2<sup>e</sup> Bataljon een positie tussen de haven van Walem en het overstroomde gebied van Heindonk. Vanaf oktober trekt de eenheid zich dan terug op de IJzerpositie. Dit gebeurt via Zwijnaarde en Lemberge. Op 11 oktober gaat het met de trein naar Brugge. Het hoofdkwartier van het 4<sup>e</sup> Regiment bevindt zich dan te Sint-Michiels Brugge.

De terugtocht gaat verder naar Gistel en vervolgens naar Nieuwpoort. Op 15 oktober verplaatst de infanterie zich per spoor naar Veurne waar door de vermoeide troepen eindelijk 2 dagen rust worden genomen.

Op 18 oktober wordt via de weg naar Pervijze ontplooid langs de IJzer. Zesduizend marinefuseliers van Admiraal Pierre Ronarch brengen versterking. Het vormt de frontlijn Noordzee-Boezinge, ongeveer 38 km lang.

Tussen 18 en 31 oktober vindt de eerste slag aan de IJzer plaats. Rond 19 oktober wordt het 2<sup>e</sup> Bataljon ingezet in de omgeving van "Schoorbakkebrug". Op 21 oktober infiltreren de Duitse troepen in de bocht van "Tervate". De bataljons van het 4<sup>e</sup> en 24<sup>ste</sup> Linieregiment zoeken dekking achter de spoorlijn Diksmuide-Nieuwpoort en worden niet afgelost. Op 23 oktober valt Tervate na hevige gevechten in Duitse handen. Een deel van de troepen plooit terug op Pervijze. Op 24 oktober wordt er opnieuw hevig gevochten in de omgeving van Tervate. Op 25 oktober is er een korte gevechtspauze en de Belgen kunnen dan hun eenheden herschikken. Meer dan 9000 gewonden worden weggebracht per spoor.

Het militair dossier van René vermeldt dat hij in de omgeving van Tervate op 24 oktober door een obusscherf in de buikstreek werd gekwetst. René werd geëvacueerd achter de eerste lijnen. Men weet echter niet juist waarheen. Volgens mondelinge overleveringen van "peetje" Jules François zou hij naar Engeland overgebracht zijn, waarschijnlijk naar "Folkestone". Dit vermoeden wordt gestaafd door het feit dat ook een andere Aalternaar, René De Lodder (eveneens op het monument vermeld) aldaar is overleden op 21 december 1914. Ook andere bronnen bevestigen dit (Front 14-18 Devliegher-Schepens).



René zou hier zijn eerste frontstreep krijgen (wondestreep). De verwonding was ernstig gezien er in het militair dossier wordt vermeld dat René na ongeveer 4 maanden, op 10 maart 1915, opnieuw zijn eenheid vervoegt. Vanaf 1 juli 1915 tot begin maart 1916 verdedigt René zijn eenheid de sector "Drie Grachten-Steenstraete". Tijdens deze periode ontvangt René zijn tweede frontstreep.

Een tweede evacuatie wegens ziekte wordt opgetekend van 9 november 1915 tot 9 maart 1916. Het zou hier waarschijnlijk gaan om een ernstige longaandoening te wijten aan de erbarmelijk en barre weersomstandigheden aan het front. René vervoegt terug het 4<sup>e</sup> Regiment op 10 maart 1916. Hij ontvangt op 22 maart zijn derde frontstreep.

Op 12 april 1916 bevindt het regiment zich te "Eggewaartskapelle". Vanaf 14 april worden de loopgraven van de spoorbrug en de spoorweg Nieuwpoort-Diksmuide bewaakt. Een vierde frontstreep wordt toegekend op 12 september 1916.

In december 1916 wordt het leger gereorganiseerd en wordt het 4<sup>e</sup> Regiment opnieuw ont dubbeld in het 4<sup>e</sup> en het 24<sup>ste</sup> Linierement. René maakt nu deel uit van het 24<sup>ste</sup> Linierement dat voor een groot deel bestaat uit soldaten met heel wat oorlogservaring uit de vroegere oorlogsfases. In die periode worden ook de broers Van



*De broers Van Raemdonck, beiden sergeant van het 24<sup>ste</sup> Linie. Zij stierven in mekaars armen, toen zij elkaar hulp wilden bieden tijdens een raid op 26 maart 1917.*



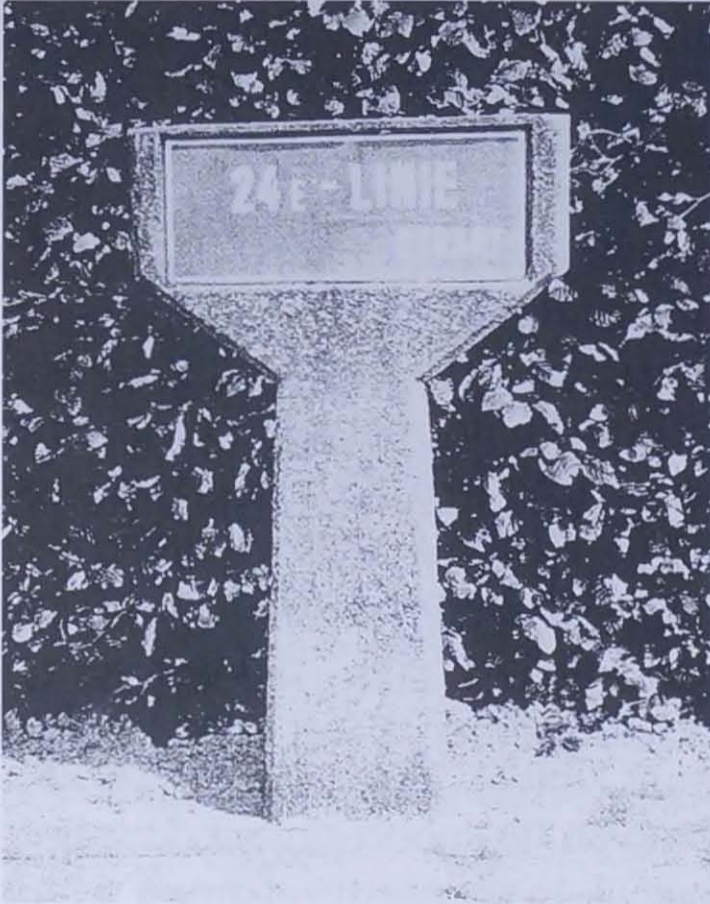

*In Houthulst kregen de straten rondom de kerk de namen van de regimenten die faam verwierven bij de inname van het Bos van Houthulst. Hier zo'n straatnaamplaatje uit Houthulst dat ons herinnert aan het 24<sup>ste</sup> Linieregiment.*

Raemdonck overgeplaatst van het 23<sup>ste</sup> Linieregiment naar het 24<sup>ste</sup> Linieregiment. Ze doen er dienst als sergeant in de 6<sup>e</sup> Compagnie.

Op 24 april 1917 werd René opnieuw geëvacueerd wegens een zware ziekte (longontsteking – 7 maand verpleging). Hij vervoegt de eenheid opnieuw op 17 november 1917. Vervolgens verdedigt het 24<sup>ste</sup> Regiment tot 25 november de sector Diksmuide en maakt nadien deel uit van de legerreserve.

Aanvankelijk werd een frontstreep toegekend na 18 maanden frontdienst, later na 12 maanden en vervolgens na 6 maanden.

Midden december 1917 bewaken ze opnieuw de sector "Nieuwkapelle". René krijgt een volgende frontstreep op 24 februari 1918. In de maand maart vindt het Duitse lenteoffensief plaats. De Belgen moeten nu ook het front verlengen tot Ieper. René ontvangt de volgende frontstreep op 24 april 1918.

Juli wordt de maand van het geallieerd tegenoffensief. In september nemen de Belgen actief deel aan de verovering van het bos van Houthulst, waaronder ook het 24<sup>ste</sup> Linieregiment. Straatnamen rond de Sint-Jan-de-Doperkerk te Houthulst herinneren ons nog aan het 24<sup>ste</sup> Regiment. Men treft er immers een 24<sup>ste</sup> Liniestraat aan.

Half oktober 1918 worden de Duitsers achteruitgedreven. Ze trekken terug achter het afwateringskanaal Heist-Gent en de Leie.

Mondelinge overleveringen leren ons dat het 24<sup>ste</sup> Regiment in de omgeving van Aalter was en dat René zijn familie heeft kunnen bezoeken in die periode; een eerste maal wanneer zijn eenheid zich



naar Ursel begaf naar het bos het Drongengoed.

Dit terugzien met de familie, zal zeker na 4 jaar afwezigheid een ontroerend moment geweest zijn voor de ouders en gans de familie François.

Een tweede maal zou hij vergezeld geweest zijn van een sergeant en nog drie andere soldaten om rap een goede dag te zeggen. Moeder François zou dan gezegd hebben: "René jongen, wacht nog een beetje, hoor ze eens schieten in de verte." René zou geantwoord hebben: "Ze hebben me al in vier jaar niet getroffen. Het zou wel moeten lukken dat ze mij nu treffen." De werkelijkheid zou anders uitvallen.

Volgens verdere overleveringen zou hij bij zijn laatste bezoek aan zijn zuster van 9 jaar (zijn oogappel Zulma) verklaard hebben dat hij na de oorlog naar Engeland zou gaan en dat zij dan mee mocht. Waarschijnlijk wilde René na de oorlog mensen gaan opzoeken (verpleegsters?) waarmee hij kennis had gemaakt bij zijn eerste verwonding. In achtergebleven persoonlijke documenten van René zouden fotootjes gevonden zijn van Engelse verpleegsters.

Op 30 oktober 1918 werd René dan samen met 13 andere kameraden bevangen door stikgas bij een beschieting door de Duitsers met gasgranaten nabij de vaart te Zomergem. Hij werd eerst per ziekenwagen afgevoerd naar een veldhospitaal niet ver van de kerk te Maria-Aalter. Vandaar werd hij met een trein van het Rode Kruis overgebracht naar een Belgisch militair hospitaal te Calais, in het gebouw van de zusters Franciscanessen in de rue Eustache Saint-Pierre. René zou er nog een 20-tal dagen in leven blijven. Waarschijnlijk heeft hij nog geweten dat op 11 november de oorlog ten einde was. René overleed op 23 november 1918 om 11 uur 's morgens, op de 50<sup>ste</sup> verjaardag van zijn moeder Emilie. In een schrijven van de Kwartiermeester van het 24<sup>ste</sup> Liniereregiment in juni 1921 aan het Ministerie van Landsverdediging, wordt vermeld dat René François, met stamboeknummer 2465, overleden is ten gevolge van een dubbele longstuwung (te veel bloed in de longen).

Stippen we nog aan dat René zijn broers waarschijnlijk niet heeft gezien bij zijn kort bezoek aan de familie te Aalter. Immers op 't einde van de vijandelijkheden werden te Aalter alle burgers tussen 14 en 45 jaar opgeëist door de Duitsers en samengebracht op het kerkplein. Zij werden meegenomen naar Lokeren om versterkingswerken uit te voeren. Ook de vier broers van René waren bij de weggevoerden. Te Lokeren brak er een griepepidemie uit en Henri was er het slachtoffer van. Enkele Aalternaren zijn er zelfs overleden. Een grafmonument aldaar herinnert ons aan deze mensen. Cyriel en





*De overwinningsmedaille, de herdenkingsmedaille, het oorlogskruis en de medaille van Ridder in de Orde van Leopold II van René François.*

Gustaaf keerden huiswaarts. Jules bleef bij zijn broer Henri om hem te verzorgen. In december keerden ze dan eveneens terug naar Aalter. Hun broer René hebben de broers waarschijnlijk niet meer gezien. Thuis vernamen ze dan het trieste nieuws van wat er met René gebeurd was. Het leed van de familie was groot. Ze verloren een zoon, broer, neef... een maand nadat hij thuis nog was verwelkomd.

Jaren na de oorlog werden pogingen ondernomen om het graf van René te gaan opzoeken. Telkens vielen de plannen in het water en



van de reis naar het verre Calais kwam er niets meer in huis. De grote afstand en taalproblemen waren hiervan de grootste oorzaak.

Tot hier de militaire loopbaan van René. Vermelden we nog dat René drager was van 7 frontstrepen waaronder twee verwondingsstrepen wegens opgelopen verwondingen (buikwonde door obusscherf en getroffen door stikgas). Verder wordt hij vermeld in het dagorder van het leger en is hij drager van het oorlogskruis. Hij werd ook postuum gedecoreerd met de herdenkingsmedaille 1914-1918 en de overwinningsmedaille. René is tevens drager van de medaille van Ridder in de Leopold II-orde met palm als blijk van dank vanwege het erkentelijk Vaderland. In totaal bracht René 4 jaar, 3 maand en 28 dagen aan het front door.

Voegen we er nog aan toe dat ook de naam van de grootvader van Daniël, namelijk Carolus (Karel) Van Hullebusch, op de vloerplaat van het monument aan de kerk vermeld wordt als oorlogsslachtoffer. De man stierf op 9 september 1944 bij de bevrijding van Aalter aan de verwondingen opgelopen tijdens een artilleriebeschieting in de omgeving van de vaart.

Verder voegt Daniël er aan toe dat het vooral te doen was deze familiefiguur René François uit de vergetelheid te halen en het menselijk drama te belichten dat de toenmalige generaties beleefd hebben.

Als we weten welke dramatische inhoud de naam René François heeft, dan kunnen we ons voorstellen hoeveel leed werd geleden door die soldaten (en hun families) vermeld in de legerdossiers en op de vele monumenten van Nieuwpoort tot in de Elzas.



*Daniël Van Hullebusch.*

Ten slotte wil ik persoonlijk de heer Daniël Van Hullebusch bedanken voor het ter beschikking stellen van zijn gegevens en de toestemming om er dit artikel van te maken. Ik zou willen afsluiten met het gedicht dat hij opgedragen heeft aan zijn grootoom René.



## 't FRONT

'k Was jong en moest naar 't front,  
'k Moest gaan vechten in de velden voor  
't land, mijn vaderland.  
'k Kwam aan den IJzer,  
't Was er fris en kil maar  
'k stond er niet bij stil.  
'k Werd gewond maar kwam terug naar 't front.  
'k Werd ziek en had verdriet omdat  
'k mijn moeder niet had gezien.  
'k Voelde me alleen met al dat leed om me heen.  
'k Kwam nog eens terug naar 't front om te vechten voor  
't klein lapje grond.  
't Was er wreed en triestig maar ik mocht hier niet verliezen.  
'k Kwam naar huis maar  
'k mocht niet blijven thuis.  
'k Had verdriet maar niemand had 't gezien.  
'k Moest verder met de pijn in de strijd,  
'k werd gewond en werd afgevoerd van 't front.  
'k Voelde hevige pijn en dacht...  
't Zal toch niet zijn...  
'k Moest sterven en waar waren mijn rechten?  
'k Lig nu te rusten in een ander land, ver van mijn vaderland.

Vermelden we ook nog dat te Ieper, in het museum van Flanders Field, bij opvraging van de naam René François een kort overzicht te horen is over zijn militair verleden.

Roger BAECKELANDT

### Bronnen:

- Notities Daniël Van Hullebusch
- Bevolkingsregisters Aalter
- Geschiedenis Belgisch leger



## DE ACHTERUITKIIKSPIEGEL

*Historisch cursiefje*

Het soephuis!

Een gebouwtje in de Biesemkerkweg, zijstraat van de Lostraat, in het centrum van Aalter. Tijdens de Eerste Wereldoorlog werd er soep gekookt voor de behoeftigen, maar als kind was dat de gemeentelijke gevangenis. Naast een zware plompe deur, stak in de voorgevel een ijzeren plaat vol kleine gaten. Binnenin waren er twee cellen. Elke cel was klein, akelig kil, laag en donker. Een normaal persoon kon er niet rechtop staan. Ook hier was naast elke deur een plaat met gaatjes, kwestie van wat verse lucht.

Af en toe stopten de gendarmes of de veldwachter een dronken vechtersbaas in de cel. Nadat hij zijn roes had uitgeslapen, werd hij 's anderendaags weer vrij gelaten. Een dief werd echter overgebracht naar Gent. Vlak na de bevrijding kwam een gans ander publiek in het soephuis terecht. Zo waren er de opgepakte smokkelaars, maar ook 'zwarten'. Overdag verbleven die mensen in het patronaat, tegen valavond werden een of twee van hen, onder bewaking, naar het soephuis gebracht. Als kind zag ik ze voorbij onze tuinmuur stappen; beschaamd, vernederd, met gebogen hoofd en een opgerold deken onder de arm.

En die benzinedieven! Langsheen de autoweg hadden de geallieerden pijpleidingen aangelegd voor hun bevoorrading. Ook waren er vaten benzine en smeerolie opgestapeld. Dat betekende voor sommigen zoveel als 'de kat bij de melk zetten'. Vaten werden gestolen, pijpleidingen doorboord, benzine opgevangen en duur verkocht. Zo was er die bewuste namiddag geschrei en geweeklaag in het straatje voor het soephuis. Ik ging kijken. Twee vrouwen jammerden om hun man die in het soephuis zat. Zie, daar kwam dokter en burgemeester De Pauw per fiets. Zoals elke dag ging hij op doktersvisite naar het klooster, toen nog ziekenhuis, kraaminstelling en bejaardengesticht. De bezorgde burgemeester remde, de twee vrouwen liepen op hem af.

"Onze man heeft niets misdaan, jij moet ons helpen!"

"-Wat is er gebeurd?"

"Onze mannen zagen dat er een gat was in de pijpleiding. Opdat de benzine niet zou verloren lopen in het gras, hebben ze die opgevangen in een kuip. Ze kennen geen Engels, kunnen het niet uitleggen tegen die soldaten."



-”Zo!” antwoordde de burgemeester die wel beter wist. Hij beloofde contact op te nemen met de geallieerde overheid.

Op een andere dag speelden wij in het straatje. Plots hoorden we een stem: ”Kom eens!”

Pol Taideman, Raoul De Vreese en ik keken vreemd op. Wij wisten niet dat er iemand opgesloten zat. Vreemd, die man zat dus niet in een cel achteraan, maar mocht in het voorgeborchte van het soephuis blijven. Alle drie gingen wij luisteren voor de ijzeren plaat. Wij moesten meteen Baziel Goethals verwittigen. Hij moest naar het straatje komen. Baziel was de cafébaas uit een sportcafé in de Lostraat. Beteuterd stapten wij het café binnen. De man bekeek ons achterdochtig en zei: ”Wie houden jullie voor de gek?”

Na wat aarzelen ging hij mee. Wat de gevangene en Baziel tegen elkaar fluisterden, weet ik niet. Achteraf heb ik vernomen dat een cafébaas dringend een advocaat moest opbellen. De gevangene was immers een 'notabele' uit Aalter. Hoe kwam hij in het soephuis terecht? In hun strijd tegen de diefstal hadden de geallieerden op zeker ogenblik een kleurstof toegevoegd. De notabele had zulke benzine gekocht, dus... Een controle werd hem fataal.

Veel later werd het soephuis afgebroken. Het stond er maar afgetakeld en bouwvallig bij en diende tot niets meer. Maar in mijn herinnering is het gebleven...

André DE KE



## WAT IS HET HISTORISCHE VERLEDEN VAN MIJN WONING EN HAAR BEWONERS?

In deze rubriek wordt het historische verleden van een horecazaak of K.M.O. uit Aalter en Knesselare belicht. Dat kan ook voor een historisch belangrijk gebouw uit onze gemeenten. Geïnteresseerde middenstanders of uitbaters van een zaak kunnen beroep doen op onze Heemkundige Kring om (gratis) het verleden van hun pand uit te pluizen. Het resultaat – een geïllustreerde tekst - van het onderzoek wordt smaakvol ingekaderd opgehangen in hun zaak.

Op die manier probeert de Heemkundige Kring Arthur Verhoustraetes werking kenbaar te maken aan een ruimer publiek.

(info : Erik Wille, 051/65 50 29 – [erik.wille@skynet.be](mailto:erik.wille@skynet.be))

### *BRASSERIE LAKELAND*

#### DE HEERLIJKHEID VAN TE LAKE

Een oorkonde van 23 november 1289 (stadsarchief Brugge) vermeldt verschillende leenmannen van Elisabeth van de Woestijne, echtgenote van Jan II van Gistele. De namen van die leenmannen kunnen ons een beeld geven van de heerlijkheden en de evolutie van



*Brasserie Lakeland – Venecolaan 1 9880 Aalter - 2004.*



de ontginningen op het einde van de 13<sup>e</sup> eeuw. Ook de naam van *BALDUINUS DE LAEKE* komt er in voor. Het toponiem verwijst naar de situering van 'te Lake'.

De nu verdwenen hofstede van *TE LAKE* was de kern van de heerlijkheid, die in totaal een oppervlakte van 74 gemet (ong. 35ha) besloeg. Ze had een eigen bestuur (baljuw en schepenen) en als zodanig een ruim aantal inningsrechten (tol, vondsten, boeten, marktgeld,...). Gans dit gebied maakt nu deel uit van het huidige Aalterse industrieterrein.

De oudst gekende heer van te Lake is Jan de Baenst, '*ruddre, heer van lembeke*', die in 1504 als leenhouder in het leenboek van de heerlijkheid voorkomt. Deze hofstede, die vlak bij de plaats lag waar nu het kanaal Brugge-Gent loopt, werd rond 1970 afgebroken om een verdere uitbreiding van het Aalterse industrieterrein mogelijk te maken.

In 1576 werd de heerlijkheid eigendom van Catharina Peussens, echtgenote van jonkheer Jacob de Cortewijle. In 1616 kwam het toe aan hun kleinzoon Emmanuel de Cortewijle, en diens kleindochter, jonkvrouw Maria-Caroline, werd in 1682 eigenares van de heerlijkheid te Lake. Zij verkocht te Lake in 1719 aan Nikolaas Leblon.

Bernard Leblon volgde zijn vader Nikolaas op als heer van te Lake. Hij gaf dit heerlijk goed aan zijn beide zusters Thérèse-Catharine en Norbertine Leblon, die het op hun beurt in 1759 verkochten aan Lieven Aernoudt, zoon van postmeester Frans Aernoudt. De familie Aernoudt pachtte toen reeds geruime tijd de hofstede van het goed te Lake. Lieven Aernoudt was de laatste heer van te Lake.

In 1784 was het goed van te Lake '*zijnde geweest een fonchier ofte leen, geconverteerd in allodiaele (= niet leenroerige) gronden*'. M.a.w. te Lake was van dan af geen leen meer van Woeste. Die omzetting is niet meer te achterhalen.

We maken een sprong naar de 20<sup>ste</sup> eeuw, omdat de gebeurtenissen daarin bij vele Aalternaren nog in het geheugen zitten. Het gebied van *TE LAKE* wordt vooral geassocieerd met het 'vliegplein' (het huidige Aalterse industrieterrein) en de *VILLA MAENHOUT* (de huidige brasserie Lakeland). De bekende familie Maenhout, die in Brussel woonde, liet de villa als buitenverblijf bouwen in de jaren dertig van



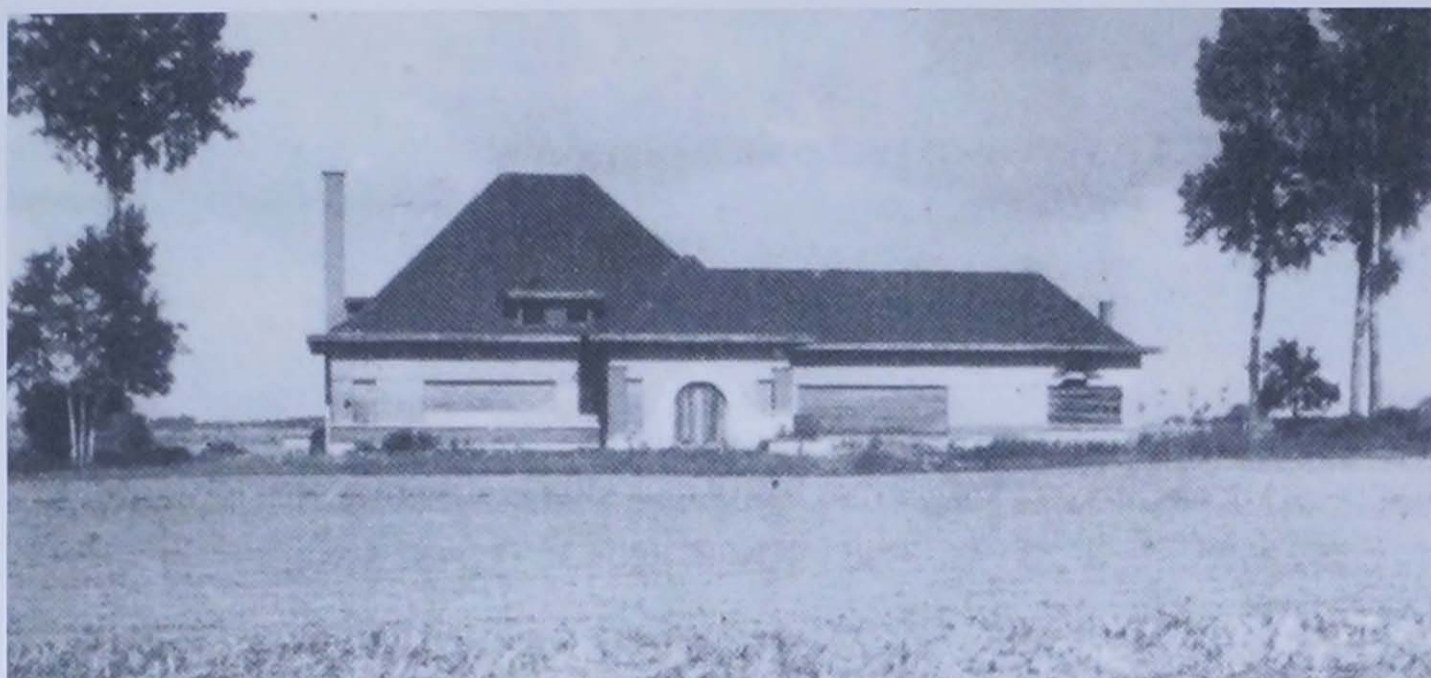

*Villa Maenhout omstreeks 1952.*

vorige eeuw. Einde 1939, begin 1940 werden de achterliggende landbouwgronden als vliegveld van de Belgische Luchtvaart (reservevliegveld nr. 26) aangelegd. In de 'villa Maenhout' werd de Staf, het inlichtingsbureau, een meteorologische sectie en een uitkijkpost voor vliegtuig- en gasalarm gevestigd.

Na de verwoestende aanvallen van de Duitse Luchtmacht op onze vliegvelden in Evere en Belsele in de vroege ochtend van 10 mei 1940, werden de resterende toestellen overgevlogen naar reservevliegveld nr. 26 te Aalter. Van hieruit stegen op 11 mei 1940 negen Fairey Battle-toestellen op in drie peletons van drie, om de bruggen (Veltwezelt, Vroenhoven en Bridgen) over de Maas te bombarderen.

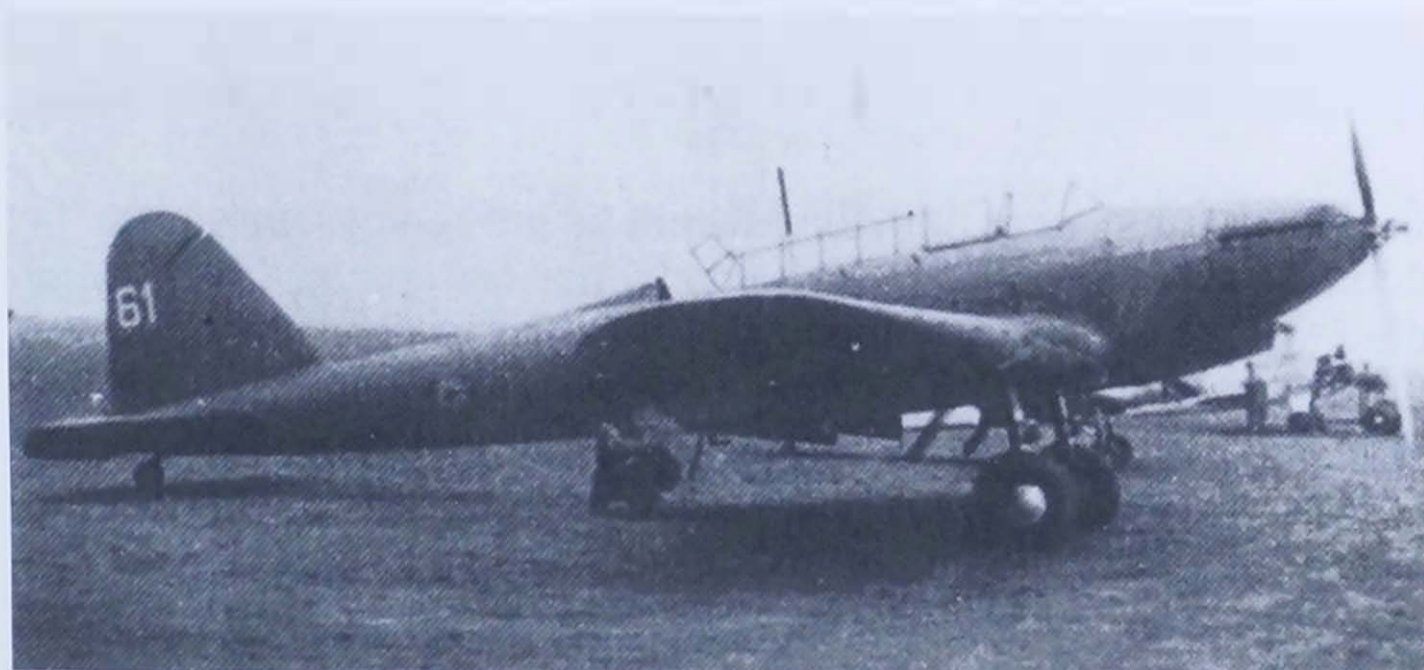

*De Fairey Battle T.61, neergestort te Veltwezelt.*





*Een Fairey Fox-toestel met piloten (waaronder een aantal verongelukt).*

Zo dacht men de opmars van de vijand te stuiten, maar onderweg werden ze onderschept door Duitse toestellen en zelfs door eigen luchtafweer beschoten! De bombardementsmissie op de bruggen is, alle heldhaftigheid ten spijt, op een ware mislukking uitgelopen. Vijf van de negen bemanningsleden vonden de dood en slechts vier verhaakelde toestellen kwamen op het vliegveld in Aalter terug. Ook de Franse en Engelse luchtmacht die na ons kwamen, kenden evenmin succes en even grote verliezen.

Na het verwoestend bombardement op 18 mei 1940, trok de vloot zich geleidelijk naar Frankrijk terug. Het vliegveld van Aalter had een zeer voorname rol gespeeld tijdens de Achttiendaagse Veldtocht.

Bij de bezetting werd de 'villa Maenhout' het zenuwcentrum van het door de Duitsers ingenomen vliegveld, met het oog op de voorbereiding tot de invasie op Groot-Britannië.

Maar als midden 1941 de veldtocht tegen de Sovjetunie van start gaat en de Duitse troepen in grote getale het westen hadden verlaten, had het reserveterrein weinig of geen zin meer. In de lente van 1942 was bijna gans het terrein terug met aardappelen beplant...

Tot het einde van de bezetting bleef er maar beperkt personeel ter plaatse.



Na de bevrijding is wat nog aan militaire accommodatie overbleef, geplunderd en afgebroken! Het verlaten vliegveld werd een ideaal speelgebied voor de kinderen van de omliggende wijken. Over de leegstaande 'villa Maenhout' werden spookverhalen verteld... Wat gebeurde er niet allemaal 's nachts...? 'Keunevel' (een oude rondtrekkende opkoper van konijnenvellen) sliep er soms. En nog veel meer geheimzinnige geruchten deden de ronde...

Aan dat alles kwam een einde toen in 1961 het gebied, meer dan honderd hectaren, als een industrieterrein verkaveld en bebouwd werd met bedrijven. De 'villa Maenhout' werd in 1981 opgekocht, gerestaureerd, en ingericht als restaurant Ter Lake. Dit restaurant werd gerund door Luc De Meyer en Boxstael Nicole. Sedert 2003 baten Luc Hoste en Marika Dancet en hun medewerkers er de BRASSERIE LAKELAND uit.

Erik WILLE



## BOEKENNIEUWS

Met de ruime aandacht die vorig jaar werd besteed aan de bevrijding van ons land in september 1944, raakte ietwat vergeten dat het in augustus 2004 negentig jaar geleden was dat de Eerste Wereldoorlog uitbrak. Over die 'Grote Oorlog' is intussen al heel wat inkt gevloeid. Ook nu, naar aanleiding van de herdenking 1914-2004, zijn verschillende nieuwe publicaties verschenen. Meestal wordt daarbij het strijdgebeuren zelf vanuit een diversiteit van invalshoeken belicht. Minder vaak wordt echter gepeild naar oorzaken en aanleiding van het uitbreken van de wereldbrand die de hele twintigste eeuw nazinderde. Nog zeldzamer zijn de verhalen over het leven van de burgers in de bezette gebieden. Precies over boeken die dat soort aspecten behandelen, willen we het hier hebben.

David FROMKIN, *De laatste zomer - Waarom de wereld in 1914 ten oorlog trok*, Amsterdam, 2004, 397 pagina's. (ISBN: 90 234 1280 X)

Van de hand van David Fromkin, hoogleraar geschiedenis en internationale betrekkingen aan de universiteit van Boston, verscheen *Europe's Last Summer. Who Started the Great War in 1914?*, inmiddels ook in het Nederlands vertaald en gepubliceerd bij 'De Bezige Bij'. In een vlot en boeiend geschreven verhaal, beschrijft hij de aanloop tot de Eerste Wereldoorlog.

De aanslag op aartshertog Frans Ferdinand in Sarajevo eind juni 1914, leidde op enkele weken tijd tot een wereldwijd conflict, dat niet alleen miljoenen doden en gewonden maakte en onnoemelijk veel schade aanrichtte, maar ook het politiek bestel van de hele wereld op zijn kop zette en waarvan de gevolgen tot op onze dagen naschokken blijven geven. Vanuit de gebeurtenissen van de zomer van 1914 peilt hij naar de diepere oorzaken voor de oorlog. Daarbij wordt de situatie in de verschillende grootmachten beschouwd, de verhoudingen tussen die machten bekeken, de acteurs van het schouwtoneel beschreven.

Uiteindelijk is het opvallend hoe een handvol mensen over het lot van alle mensen beslisten, hoe politici en generaals recht, moraal en gezond verstand manipuleerden, zo nodig zelfs gewoon opzij schoven als het er op aan kwam hun eigen doelstellingen te bereiken.



Sommigen gingen zelfs zover dat ze zichzelf identificeerden met de staat, met het volk, desnoods door hun koning of keizer voor vol-dongen feiten te plaatsen. Naarmate het verhaal voortschrijdt, wordt duidelijk wie tenslotte de trekker heeft overgehaald en waarom.

Fromkin heeft heel wat bronnenmateriaal verwerkt en is er in geslaagd om dat voor de lezer in een begrijpbare taal om te zetten en achter een façade van vermeende oorzaken de sluier te lichten over het hoe en waarom van de Eerste Wereldoorlog. En zeggen dat men op 4 augustus nog juichend en zingend ten strijde trok.

In alle geval een aan te bevelen boek voor wie eens iets anders wil lezen over de oorlog 1914-1918 dan de heldhaftige verhalen van het leven in de loopgraven en de massale slachtpartijen als de zoveelste stormloop op de stellingen van de vijand werd gelanceerd.

Larry ZUCKERMAN, *De verkrachting van België - Het verzwegen verhaal over de Eerste Wereldoorlog*, Antwerpen, 2004, 351 pagina's. (ISBN: 90 712 0608 4)

Toen in de zomer van 1914 de oorlogsdreiging in Europa steeds luider klonk, hoopte men in België nog altijd dat de strijdende partijen de neutraliteit van het land zouden respecteren zoals dat tijdens de Frans-Duitse oorlog in 1870 het geval was geweest. Omdat Duitsland nu Frankrijk en Rusland tegelijk moest aanpakken, was een snelle overwinning op het westelijk front noodzakelijk en dat was slechts mogelijk als de Duitse troepen Frankrijk ook via België konden aangrijpen. De internationale verdragen over België's neutraliteit bleken slechts een *vodje papier* tegenover de *Kriegsraison* en op 4 augustus 1914 vielen Duitse troepen België binnen.

Volgens Larry Zuckerman was dat het begin van de verkrachting van België, overigens ook de reden waarom het Verenigd Koninkrijk zich in het conflict mengde.

Van de Eerste Wereldoorlog is bij de meesten van ons vooral het 'heldhaftig verzet' van de Belgische troepen aan de IJzer bekend. Dat het uiteindelijk tot eind oktober duurde alvorens de Belgen zich in de Westhoek ingroeven, is al minder gekend. Tussendoor hadden Duitse troepen, onder het voorwendsel dat er *francs-tireurs* actief waren, burgers geëxecuteerd, dorpen en steden platgebrand. Het is ook nog niet zolang geleden dat historici zich zijn gaan interesseren in het anderhalf miljoen mensen (25% van de bevolking) die het land



ontvlucht waren. Tenslotte zijn er de vijftig maanden bezetting die bijna heel het land onderging en waarbij de bezetters het land leeg haalden, mensen honger, ziekte en ontbering kenden.

In een vlot geschreven boek brengt Larry Zuckerman het verhaal van de Duitse inval en de wreedheden en plunderingen waaraan de inval-ers zich schuldig maakten in de nazomer en het najaar van 1914. Tegelijk maakten de Belgen kennis de bezetting en de talrijke verordeningen die het dagelijks leven verzuurden. Er waren de opeisingen van goederen allerhande, de financiële bijdragen voor de oorlogvoering, inkwartieringen van soldaten, censuur, de verplichte identiteitskaart, de invoering van de 'Duitse tijd', enzovoort. Met het zich voortslepen van de oorlog, werd de toestand steeds erger. Vanaf 1916 kwam daar nog eens de deportatie bij van duizenden Belgen die in Duitsland het gebrek aan arbeidskrachten moesten aanvullen.

Interessant is ook dat Zuckerman vrij uitvoerig de reacties in het buitenland (Nederland, Engeland en vooral Amerika) op de situatie in België beschrijft. Leerrijk is ook dat België na de oorlog op weinig begrip kon rekenen van de geallieerde mogendheden Engeland en Amerika als het er op aankwam schadeloos gesteld te worden, genoegdoening te krijgen voor het geleden leed...

Al bij al een boek dat ons iets bijleert en ons tot nadenken zou moeten aanzetten over de rol en het lot van een klein land op het grote wereldschaakbord vroeger en hedendaags. Misschien een uitdaging voor historici van bij ons om de aspecten die Larry Zuckerman hier heeft aangesneden, verder uit te diepen.

Jan CAMERLINCKX



## INHOUDSTAFEL

Jan CAMERLINCKX	Van camera obscura tot fotografie.	3
Walter VERVALLE	Camille Persyn – fotograaf te Maria-Aalter.	21
Henri DE BAETS	Gebeurtenissen om en rond het Duitse vliegveld te Maria-Aalter (1917-1918).	29
Roger BAECKELANDT	René François – soldaat 1914-1918.	34
André DE KÉ	De achteruitkijkspiegel.	45
Erik WILLE	Brasserie Lakeland.	47
Jan CAMERLINCKX	Boekennieuws • <i>De Laatste zomer.</i> <i>Waarom de wereld in 1914</i> <i>ten oorlog trok.</i> van David Fromkin	52
	• <i>De verkrachting van België.</i> <i>Het verzwegen verhaal over</i> <i>de Eerste Wereldoorlog.</i> van Lary Zuckerman	53



## LAND VAN DE WOESTIJNE

Tijdschrift van de Heemkundige Kring Aalter, gesticht in 1977.

Verschijnt in maart, juni, september en december.

Uitgegeven met steun van het Gemeentebestuur van Aalter,  
het Provinciebestuur Oost-Vlaanderen en de Vlaamse Gemeenschap.

Verantwoordelijke uitgever:

Jan Defruyt, Kestelstraat 67, 9880 Aalter

Bankrekening : nr. 442-6594361-40 - Heemkundige Kring Aalter.

Lidmaatschapsbijdrage : gewone leden : € 12,50  
steunende leden : € 25,00 of meer

Overname uit het tijdschrift is toegelaten mits schriftelijke toelating van de redactie. Iedere auteur is verantwoordelijk voor de inhoud van zijn tekst.

### BESTUUR

Voorzitter : Willy STEVENS, Larestaat 14, 9910 Knesselare  
09 374 44 58 - pr000063@worldonline.be

Ondervoorzitter : Peter LAROY, Brouwerijstraat 84, 9880 Aalter  
09 375 14 86 - peter.laroy@pandora.be

Secretaris : Jan CAMERLINCKX, Schuurlo 12, 9880 Aalter  
09 374 79 82 - heemkring.aalter@tiscali.be

Ledenbeheer : Eliane DE POORTER, Leurebroekdreef 1, 9880 Aalter  
051 68 89 91 - arnelidepoorter@pandora.be

Penningmeester : Dries ALYN, Bellemstraat 49, 9880 Aalter  
09 374 23 60

Redactie en layout : Jan DEFRUYT, Kestelstraat 67, 9880 Aalter  
09 374 65 81 - jan\_defruyt@scarlet.be

*LEDEN* : Robert VERHELST, Stationsstraat 74, 9880 Aalter  
09 374 41 36 - robert.verhelst@scarlet.be

Roger BAECKELANDT, Ekenakker 2, 9880 Aalter  
09 375 13 77 - roger.baeckelandt@scarlet.be

Walter VERVALLE, Langendamdreef 62, 9880 Aalter  
09 374 54 63 - walter39be@yahoo.com

*MEDEWERKER* : Erik WILLE, St.-Pietersveld, 8750 Wingene  
051 65 50 29 - erik.wille@skynet.be



# Land van de Woestijne

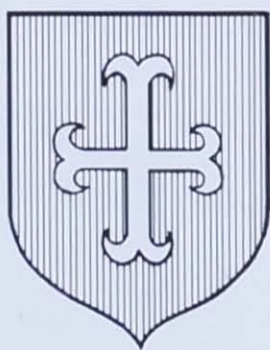

Tijdschrift van de  
Heemkundige kring „Arthur Verhoustraete” Aalter

28e jaargang - nr. 2 - 2005



## CAFÉ 'CHICAGO', EEN VERDWENEN HERBERG IN SINT-MARIA-AALTER.

Langs de Wingenestraat te Sint-Maria-Aalter stond, rechts van de huidige school, een gebouw met een schilddak, aan beide zijden geflankeerd door twee bijgebouwtjes. Boven het dak rees een grote schouw op. Vandaar dat men sprak van 'de lange kave'. August De Bruyne en zijn echtgenote Marie-Louise Spriet hadden er in het begin van de twintigste eeuw een café en een zaak voor 'schoenen en klakken'.

August De Bruyne werd geboren te Knesselare op 27 april 1847 en was gehuwd met Marie-Louise Spriet. Zij werd op 31 december 1858 te Wingene geboren. August De Bruyne was in eerste instantie schoenmaker. Zoals destijds wel meer gebeurde, hield hij daarnaast ook café. Dat het café de naam 'Chicago' kreeg, had te maken met het feit dat enkele familieleden naar de Verenigde Staten uitgeweken waren. Oudere mensen van Maria-Aalter herinneren zich nog dat het café voorzien was van een houten plankenvloer en dat er regelmatig gedanst werd. Omdat dansen toen als een zondige bedoening werd



*Foto van 'de lange kave' uit het eerste kwart van de negentiende eeuw.*





August De Bruyne en zijn echtgenote Marie-Louise Spriet voor hun woning te Sint-Maria-Aalter.

beschouwd, verklaarde de pastoor, café Chicago tot verboden terrein voor de jeugd. Dat diegenen die het verhaal deden nog zoveel details kenden van het interieur van het café, laat vermoeden dat de inspanningen van mijnheer pastoor, om zijn jonge schapen uit dat oord van verderf te houden, niet veel opgebracht hebben.

Het gezin De Bruyne-Spriet had 5 kinderen:

- *Arthur* (°15.09.1886) was, zoals zijn vader, schoenmaker. Hij huwde in 1916 met Joanna Absolon. Hij overleed in 1953.
- *Ernest* (°09.11.1887) was schilder. Hij huwde met Rachel Lecomte.

<p>No. 3985 N<sup>o</sup> Nom De Bruyne Naam Prénoms August Voornamen Etat civil <i>célibataire</i> Burgerlijke stand Nationalité <i>Belge</i> Nationaliteit né à <i>Stamselare</i> geboren te le 27 April 1847 den Profession <i>Schoenmaker</i> Beroep Résidence précédente Vorig verblijf Seconde résidence Tweede verblijf Inscrit Vol. 8 Fol. 1480 Ingeschreven Boek Blad Rue <i>Maria Peckers</i> n<sup>o</sup> 117 Straat nr le <i>voor</i> 1911 den</p>	<p>Signature du porteur Handteeken des dragers <i>A De Bruyne</i></p>  <p>ADMINISTRATIE FLE OORL. BUREAU Table: 1 mètre cent. Lent: 1 mètre cent. L'Officier de l'Etat civil (ou son délégué): De Ambtenaar van den Burgerlijken stand (of zijn afgevaardigde): <i>Jan</i></p>	<p>ADMINISTRATIE FLE OORL. BUREAU Demeures successives à Achtervolgende woningen in RUE - STRAAT Vol. Fol. Boek. Blad Date Datum Soc. W/GA N<sup>o</sup> N<sup>o</sup> (Voir suite au verso) (Zie Acherzijde.)</p>
---	--	--

Identiteitskaart van August De Bruyne anno 1919.





*Arthur De Bruyne.*



*Rachel Lecomte, echtgenote van Ernest De Bruyne.*

- *Marie-Julie* (°20.12.1890) huwde in 1913 met Eduard Mestdach. De ouders van Eduard woonden op Savooien. Eduard was rijks-wachter.



*Marie De Bruyne.*



*Eduard Mestdach omstreeks 1908 tijdens zijn legerdienst in Leopoldsburg.*





*Victor De Waele, zijn echtgenote Emma Lambert en hun dochtertje Marie-Madeleine.*

- *Octaaf* (°16.05.1895) was lattenklieder. Hij vocht tijdens de Eerste Wereldoorlog aan het front. Na de oorlog trok hij naar Parijs en werd er beenhouwer. Hij keerde terug naar België en vestigde zich in 1925 te Antwerpen waar hij werkzaam was in de Graannatie. Hij was gehuwd (1927) met Maria-Magdalena De Waele (°26.08.1901), dochter van Victor De Waele (°08.06.1866) en Emma Lambert (°24.04.1871). Zijn dochter bezorgde ons een aantal familiefoto's en ook de foto van 'de lange kave'.



- *Marcel* (°04.02.1900).

August De Bruyne overleed te Aalter op 7 december 1920. Zijn echtgenote overleed te Borgerhout op 30 november 1948.

*Huwelijksfoto Octaaf De Bruyne en Marie-Madeleine De Waele in 1927.*



Gelijk het den Heer behaagde, zoo is het geschied. De naam des Heeren zij gezegend.



BID VOOR DE ZIEL VAN ZALIGER  
Mevrouw

**MARIE-LOUISE SPRIET**

weduwe van Mijabeer

**August DE BRUYNE**

geboren te Wyngene op 31 December 1858 en overleden te Borgerhout op 30 November 1948

Voorzien van de Troostmiddelen onzer Moeder de  
*H. Kerk*

De ouderdom bereikt op den weg der rechtvaardigheid is eene kroon van waardigheid.

In uw leven wees indachtig dat wij hier niet altijd zullen blijven en dat wij, met deugdzaam te leven ons eene plaats moeten bereiden, welke wij nooit zullen verlaten.

De zielen der rechtvaardigen zijn in Gods hand, en de dood zal hen niet kweilen, want zij zijn in vrede. *Wijsh. 3.1. en 3.*

O Heer, Gij hebt ons ontnomen degene die ons zóó duurbaar was... doch wij knielen biddend neer voor Uw aanbiddelijken Willen en zegenen Uw Heiligen Naam.

Geliefde kinderen, schoon- en kleinkinderen, richt uw betraande oogen ten hemel; rukt de dood mij van U weg, onze innige liefdebonden kan ze nooit verbreken; met dankbaarheid gedenk ik steeds uw liefderijke zorgen.

Zoet Hart van Maria, wees mijn heil.

(300 d. afl.)

Barmhartige Jezus, geef haar de eeuwige rust.

(7 j. en 7 q. afl.)

H. Heiremans, begr. St. Janstr. 9. Borg. Tel. 570.85

## *Rouwprent van Marie-Louise Spriet.*

De foto van café Chicago werd waarschijnlijk gemaakt door fotograaf Persyn van Sint-Maria-Aalter. Zijn dochtertje staat links van de ingang deur van het café. Over haar schouder de riem van de fototas van haar vader. De foto werd genomen na een onweer waarbij de bliksem was ingeslagen op de hoge schouw. Vallende stenen beschadigden het dak. Bemerkt op de voorgrond de smalle kas-seiweg en de bomen die destijds langs de Wingestraat stonden.

Na het overlijden van August De Bruyne zette zijn zoon Arthur de zaak van zijn vader verder.

Na de Tweede Wereldoorlog werd het gebouw volledig verbouwd.

Jan CAMERLINCKX

Bronnen:

- Archief gemeente Aalter
- Mondelinge mededelingen: Simonne De Bruyne, Lena Van den Bussche en André Tanghe.



# HERINNERINGEN AAN DE MEIDAGEN VAN 1940.

## VOORWOORD

Zestig jaar geleden eindigde de Tweede Wereldoorlog. Het aantal mensen dat de oorlog meemaakte, laat staan er een actieve rol in speelde, wordt met de dag geringer want ze hebben intussen al een respectabele leeftijd bereikt. Nog zeldzamer zijn de mensen die hun verhaal opgeschreven hebben. Tijdens één van de contacten die we hadden met Pierre De Wulf, bewoner van het kasteel Nobelstede en destijds stichter en directeur van het Openlucht- en Vormingscentrum op dit domein, kreeg ik inzage van het verhaal dat hij neergepend had over de mobilisatie van 1939 en de meidagen 1940. Het verhaal, beleefd door een jonge seminarist in dienst als brancardier, is niet spectaculair, maar daarom niet minder interessant. Het illustreert op treffende wijze het begin van de oorlog met de 'achttiendaagse veldtocht'.

Pierre De Wulf is geboren op 26 januari 1913. Aanvankelijk woonde zijn familie in Gent, maar in 1917 verhuisden ze naar Aalter waar ze hun intrek namen op het landgoed Nobelstede. Daar maakte hij als kleine jongen voor het eerst van dichtbij kennis met de oorlog. Een deel van het landgoed was immers bezet door Duitse soldaten en bij de bevrijding in 1918 werd er rond het huis geschoten. Na zijn humaniora begon hij in 1934 zijn opleiding tot priester. Toen de oorlog in 1940 uitbrak beëindigde hij zijn laatste jaar priesteropleiding aan het seminarie te Gent.

Jan CAMERLINCKX

## LEGERDIENST IN LEOPOLDSBURG

Het leerjaar 1937-38, was het jaar van de legerdienst. In die tijd kregen de geestelijken van de bisdommen en van de kloosters de gelegenheid om aan de dienstplicht te voldoen in een afzonderlijke legerafdeling, gevestigd te Leopoldsburg. In dit Interdiocesaan Centrum voor Brancardiërs en Ziekenverzorgers, destijds in het Frans afgekort als het 'C.I.B.I.' werd naast de militaire opleiding ook de religieuze scholing voortgezet.



Om mij naar Leopoldsburg te begeven, had ik een Saroléa 350 gekocht, een toen erg gekend Belgisch merk van moto. Die zou me ook toelaten mij gemakkelijk te verplaatsen op de vrije dagen. Toen ik op een morgen uit Aalter vertrok, had ik nog nooit met een moto gereden, maar met veel geluk kwam ik 's avonds ongedeerd aan de wachtpost van de C.I.B.I. te Leopoldsburg aan.

Onze geestelijk overste en President was aalmoezenier Van der Elst, verwant met de gekende familie van het toenmalige tabaksbedrijf 'Belga' en de militaire bevelhebber was majoor Warland, verwant aan een andere familie actief in de tabaksindustrie, 'Boule Nationale'. De geestelijke leider was E.H. W. Van Eyck en de lesgever E.H. Hubert Schiffers. De lagere legerkaders waren samengesteld uit een paar adjudanten en sergeanten die de militaire opleiding moesten verzorgen. Zij hadden het niet altijd gemakkelijk met de *cibisten*.

Het jaar verliep gewoon en was voor ons eens een afwisseling met de normale gang van zaken op het seminarie. Niettegenstaande de blijvende last van dagelijkse hoofdpijn en kleine koorts, welke ik dagelijks moest noteren voor de dokter, kon ik goed aan dat leven wennen. Uiterlijk was ik een forse kerel en ik liet mijn miseries niet merken. Toch had ik de toelating om 's avonds een paar uur vroeger naar bed te gaan. Wij sliepen met een tiental mannen in één kamer en vermits ik het eerste bed naast de deur bezette, had ik de taak van kameroverste gekregen. Op een zomeravond, toen ik reeds ingedommeld in bed lag, kwam de Brugse seminarist De Spiegelaere stilzweigend, maar met veel handgebaar de kamer binnen. Half in slaap, sprong ik uit bed en greep hem bij de keel. Ik droomde dat een dief binnensloop, maar werd plots wakker. De eerste maanden sliepen wij in oude houten barakken, maar later namen wij onze intrek in een groot nieuw stenen gebouw met meer comfort.

## DE MOBILISATIE

Het leerjaar 1938-1939 begon in het seminarie, maar eindigde met een mobilisatie te velde, omwille van de Duitse oorlogsdreiging. Wij werden opgeroepen naar Lier, waar wij onze soldatenuitrusting kregen en bij een divisie gevoegd werden. Ik werd ingelijfd bij het Licht Veldhospitaal van de 2<sup>e</sup> Divisie, onder het bevel van majoor Huvenne. De eerste nacht brachten wij door in een oude fabriek, waar wij op de rode bakstenen vloer mochten slapen. Dat was zo mals dat ik geen oog dicht deed, maar de volgende dag mochten wij



bij burgers slapen. Ik kwam terecht in de kleeuwinkel van de familie Ceulemans, waarvan de zoon Louis mij na de oorlog, meer dan tien jaar later, terugvond. Het was een terugvinden van scoutsbroeders en wij bleven vrienden voor het leven.

Na een paar dagen vertrokken wij naar Hulshout, een dorp in de omgeving van Heist-op-den-Berg, waar wij bij de burgers ingekwartierd werden. Met een zestal kwamen wij terecht bij een weduwe met drie kinderen: de zoon was diamantslijper, de oudste dochter Mathilde was onderwijzeres in de dorpsschool, en de jongste, Marieke, hielp in het gezin. Daar waren wij als kinderen thuis. Wij beschikten over twee kamers en sliepen met strozakken op de bodem. Met het feest van Sinterklaas heb ik de kleren van de heilige man aangetrokken en met een Zwarte Piet achteraan op de moto, heb ik Mathildes klas bezocht. Niettegenstaande de strenge winter, was het een schone tijd. Uit dankbaarheid liet ik, bij het afscheid, mijn eerste radio bij de familie achter.

De 'Lichte Ambulance' werd opgeslagen in twee klassen van de dorpsschool. Zij omvatte twintig bedden. Ik werd verantwoordelijk gesteld voor de verzorging van de zieken na het morgenbezoek van de dokter en voor de verdeling van de nachtwacht. Het was een werk met evangelische inhoud en het beviel mij. Op een dag maakte ik kennis met aalmoezenier Jean-Baptiste de Meester, O.S.B., van Loppem. Sindsdien reden wij samen uit te paard en bleven trouwe vrienden tot aan zijn overlijden. Gedurende de oorlog was hij bij de weerstand en wij ontmoetten mekaar in Aalter of in Gent. In Hulshout, werd 11 november gevierd met een defilé en trompetgeschal. Later hadden wij drie dagen "manoeuvres", onder het bevel van generaal-majoor Vandermeersch. Het was in de omgeving van Retie en omdat ik gemotoriseerd was, moest ik dienst doen als estafette of verbindingsman tussen de staf van de divisie en de regimenten. Na de winter werden wij gedemobiliseerd, zodat wij onze vorming in het seminarie konden voortzetten...

## DE TWEEDE WERELDOORLOG - DE VELDTOCHT VAN 18 DAGEN

Het leerjaar 1939-40 begon in Gent, maar om gezondheidsredenen kreeg ik de toelating om enkele maanden naar huis te gaan. Toen ik een paar maanden later terug was, brak de oorlog los en terwijl wij in de kapel van het seminarie verzameld waren, suïden Duitse vlie-



gers boven ons hoofd en knetterde het afweergeschut. Wij werden naar huis gestuurd om ons soldatenuniform aan te trekken en met rugzak en spullen zak onze eenheid te vervoegen aan het front. Voor mij was dat Luik.

Thuis nam ik afscheid van vader, kuste mijn brave moeder en begaf mij met mijn spullen naar het station. Op weg naar het station werd ik door een reserve luitenant aangesproken om te biechten, maar gezien ik nog niet gewijd was, legde ik hem uit dat God barmhartig is voor een rouwend hart. Toen ik op het perron stond om de trein van Brugge op te wachten, droeg ik op mijn hart een steen, zwaarder dan mijn rugzak en mijn spullen. Eindelijk kwam de trein en kon ik opstappen naar Gent. Daar vond ik gemakkelijk de trein naar Luik, maar in Leuven moesten wij het station verlaten omdat het door Duitse vliegtuigen bestookt werd. De bommen knetterden in het rond. Twintig minuten later konden wij terug opstappen en doorrijden tot in Ans, waar onze trein vertraagde, terwijl hij een andere kruiste. Toen ik door het raam keek, zag ik enkele soldaten van onze eenheid voorbijrijden, zodat ik besloot mijn spullen door het raam te geven. Op datzelfde ogenblik vielen beide treinen stil en ik stapte uit om mijn maten te vervoegen. De majoor zei mij dat, - omwille van de doorbraak van de Duitsers - zij verplicht waren zich terug te trekken. Tevens hadden zij vernomen dat de sporen naar Leuven onderbroken waren. Daarom zou de trein blijven staan tot nieuwe bevelen kwamen. Ondertussen bemerkten wij dat Duitse Messerschmitzs in duikvlucht de forten rond Luik bestookten. Na iedere beschieting, stegen zij terug op om zijdelings af te zwenken en terug te keren naar hun basis. Sommige vliegers die de stilstaande treinen bemerkten, schoten de rest van hun munitie op ons af. Niettegenstaande het feit dat wij beschutting gezocht hadden langs de berm van het spoor, werd één van onze mannen dodelijk getroffen. Ik dacht dat het geen zin had langer ter plaatse te blijven en ging de majoor opzoeken. Ik vond hem samen met zijn officieren onder de kussens van een eerste klas wagon. Ik wist niet of ik mocht lachen, en vroeg of wij, te voet, mochten wegtrekken. De vraag werd ingewilligd. Toen ik voorstelde de stafkaart te bekijken, merkte ik dat militaire geneesheren niet bekwaam waren zich van een kaart te bedienen. Ik verzocht de soldaten enkel hun rugzak mee te nemen en mij te voet te volgen. Vooraleer het station te verlaten, schoof ik de poorten van de wagons met de paarden open, om hen de gelegenheid te geven voor de vrijheid te kiezen. Wij trokken door de stad Ans bezaaid met lijken van paarden, wrakken van auto's en verlaten lastwagens. Mijn pogingen



om enkele wagens op te starten werd geen succes, zodat ik besloot de steenweg naar Brussel op te trekken. Op de rijbaan reden volgeladen auto's en langs de beide bermten stapten de vluchtelingen met pak en zak, kruiwagens en kinderwagens. Langs alle kanten hoorde men geschut en sissende kogels vlogen over onze hoofden. Na lang marcheren, vond ik de gelegenheid om op de "marche-pied" van een auto te springen en mij op het linker spatbord neer te vleien, terwijl ik mij aan de dop van de radiator vastklampte. Na een uur rijden was de wagen op zijn eindbestemming, te Hanuit. Ik bedankte voor de rit en na wat zoeken, vond ik een lastwagen die mij rond vier uur in Brussel neerzette. Daar vernam ik dat het verzamelcentrum in Evere was. Om mij te herstellen van de vermoeinissen van de reis, begaf ik mij naar de Vleurgatse Steenweg waar ik mijn kozijn, Dr. Edouard Schepens, met vrouw en kinderen voor de deur vond. Zij hadden de wagen volgeladen om naar hun buitenverblijf in Wauthier-Braine te vertrekken. Ik gaf hen de raad de matras boven de wagen aan te brengen als bescherming tegen de kogels. Wanneer alles klaar was, kreeg ik de sleutels van het huis en van de wijnkelder. Niettegenstaande de goede wijn was het een onrustige nacht.

De volgende morgen begaf ik mij naar Evere, waar de eerste vraag was: "Kunt gij met een auto rijden?". Gezien mijn bevestigend antwoord moest ik een luitenant volgen om een wagen op te eisen. Ik kreeg het stuur van een bestelwagen, Ford. In colonne reden wij in de richting van Mechelen, maar in Elewijt bleven wij hangen. Rond de avond kwam het bevel om naar Lede bij Aalst te rijden. Bij het vallen van de nacht zou ik, zonder de colonne te volgen, de defecte wagen van soldaat Thirion op sleeptouw moeten nemen naar het kasteel van Lede, waar het verzamelpunt was. Gezien het nacht was en ik de weg niet kende, vroeg ik een wegenkaart, maar het was vruchteloos. Daarop vertrok ik, bij Gods Genade, en zonder licht, omwille van de vliegtuigen. De smalle kasseiwegen waren ingenomen door paardenspannen met kanonnen en affuiten, afgewisseld met voetvolk als schimmen in de duisternis. De wegbermen lagen met diepe kloven, waren nauwelijks berijdbaar, maar toch moesten wij vooruit. Rond de morgen kwam ik in Lede aan waar niemand te bespeuren was. Een halfuur later kwam onze afdeling aangereden.

's Anderendaags trokken wij - zoals de soldaten van Xenophon op hun "anabasis" in Perzië - verder achteruit tot in de scholen van Merelbeke. Daar mochten wij op het stro slapen, maar het kanonnengebrul maakte de nacht onrustig. Inderdaad, de slag om Kwatrecht was ingezet en



de gewonde soldaten werden van het front afgevoerd tot aan ons veldhospitaal. Daar werden zij voorlopig en vluchtig verzorgd, vooraleer naar een hospitaal van het binnenland vervoerd te worden. Deze taak werd ons toevertrouwd met enkele opgeëiste bestelwagens. Om het karkas van mijn wagen aan te passen voor het vervoer van gekwetsten, richtte ik mij tot een timmerman van het dorp. Wij maakten een bank voor vijf zittende gekwetsten, aan de rechterzijde, en een stel voor twee boven elkander liggende draagberries, aan de linkerzijde. Dat was mijn start als ambulancier. Als convoyeur kreeg ik mijn confrater, Robert De Pauw, toegewezen en zo gingen wij de baan op. Ons traject was Merelbeke kerk - Zwijnaarde - Deinze - Tielt tot Roeselare kliniek. De tweede dag beging ik een vergissing. In Merelbeke nam ik de baan naar Schelderode, waar, God zij dank, een wachtpost ons staan hield om te vertellen dat, iets verder, een wagen door de Duitsers onder vuur genomen werd. 's Avonds vernamen wij dat onze makker Thirion vermist was. Wij reden drie dagen en drie nachten, zonder nachtrust, terwijl wij af en toe, onze ogen lieten toevallen onder de muren van de kliniek. Op een nacht, op de steenweg van Ardooie, niet ver van de molen, hadden wij een lekke achterband. Ik was verplicht halt te houden, alhoewel ik mij voorgenomen had zo weinig mogelijk stil te staan, omdat het geknetter van de luchtafweer de gekwetsten de schrik op het lijf joeg. Gezien de duisternis was ik verplicht het wiel eventjes te belichten, maar nauwelijks had ik de zaklamp aangestoken of er vielen drie bommen rondom ons. Ik bleef een poosje tegen het baanvlak liggen, werkte dan verder. Toen de wagen klaar was, waren mijn zeven gekwetsten gaan vliegen. Op enkele passen van de wagen stond een kleine hoeve, waar een patrouille soldaten enkele van mijn gekwetsten binnen nam, maar er bleven twee vermisten. De volgende morgen, toen ik voorbij kwam, vernam ik dat zij in een gracht beschutting gezocht hadden en afgehaald werden. Naast het hek van het erf stond een appelboom waarvan een tak afgeschoten was en een tortelduifje dood lag. Op een terugreis van Roeselare kwamen wij door Tielt gereden. De kerk was pas beschoten en een paar gekwetste vrouwen lagen, niet ver van een klooster, op straat. Gezien ik geen staande mens, stopte ik de wagen om hulp te bieden, maar vruchteloos zocht ik naar mijn begeleider. De man was van de schrik het dichtste huis binnengevlucht en ik moest hem gaan halen opdat hij mij zou helpen.

Na de rit van de derde dag liet ik horen dat wij doodmoe waren, terwijl legerziekenwagens in de omgeving werkloos stonden. Men verzocht mij ze op te zoeken. Daarna, kropen wij in het stro en deden een poging om te slapen. De volgende dag vertrok ons veldhospitaal



van Merelbeke naar Aalter, waar wij het, na onze ritten, konden vervoegen. Zo vond ik de kans bij mijn ouders binnen te wippen en te vernemen dat het vliegplein, rechtover onze deur, (thans een industrieterrein) beschoten en vernield was. Ons kantonnement was in de Bellemstraat. Daar stond de veldkeuken langs de straat en aan de rechterkant lag een met aarde bedekte aardappelkuil waarin soldaten lagen te slapen. Ik ging daar binnen, maar kwam vlug buiten want in zulke omstandigheden wou ik niet sterven. Toen ik met mijn gamel om eten ging, merkte ik dat jongelingen in de omgeving van de veldkeuken rondhingen. Het waren jongens, die op weg waren naar Frankrijk en honger hadden. Een jongen wekte medelijden op, maar gezien het verboden was eten toe te reiken aan burgers, nodigde ik hem uit om mijn gamel uit te eten in mijn wagen. Ik verhaal dit omwille van het vervolg. Toen ik enkele maanden later leraar was in het St.-Gregoriusinstituut te Ledeberg, riep ik een leerling naar mijn kamer omdat hij last had met zijn studies. Toen hij daar zat, dacht ik dat gezicht reeds vroeger gezien te hebben. Op mijn vraag antwoordde hij braafjes: "Ja, mijnheer, in Aalter".

De volgende dag zou ik mijn laatste rit doen. Ik moest mijn gekwetsen afleveren in de kliniek van De Haan-aan-Zee, en het veldhospitaal in Wijnendale vervoegen. Gezien mijn terugtocht over Brugge ging, waar ik familie had, besloot ik binnen te wippen in de Rozendal, bij de moeder en de twee dochters Van Hoonacker. Ik wist dat ik daar welkom was en in een bed zou slapen. De nacht was rustig, maar in de vroege morgen hoorden wij schieten, maar ook trompetgeschal. Toen wij de huisdeur openden stonden de mensen op straat en zij vertelden dat de Duitsers in de stad waren. Wij sprongen in onze wagen, sloegen een straatje in om het centrum te vermijden en reden, langs de Smedenpoort, in de richting van Torhout. Toen wij nauwelijks buiten de stad waren, reden de Duitsers ons tegemoet, in een open volkswagen: twee soldaten stonden recht, waarvan één de witte vlag droeg, terwijl de tweede op een trompet blies. Mijn eerste reactie was halthouden, maar vermits er niets gebeurde, reed ik naar Wijnendale door. Daar vernamen wij dat de Koning wapenstilstand getekend had. Wij waren opgelucht, maar niet gelukkig.

De volgende dag moesten wij ons in de richting van Gent begeven. Wij reden in colonne en zagen hopen geweren langs de weg liggen. Het was pijnlijk. In Oostakker brachten wij de nacht door in het Glorieuxsinstituut van de Broeders van Oostakker om, 's anderendaags, in Desteldonk, bij burgers ingekwartierd te worden. Wij lagen op een kleine boerderij langs de hoofdbaan, niet ver van het kanaal.



Daar ontvingen wij het bericht dat alle wagens, op het kasteel van Langerbrugge moesten ingeleverd worden. Gezien het gerucht liep dat de bestuurders bij hun wagen moesten blijven en waarschijnlijk in Duitsland zouden belanden, zocht ik een mogelijkheid om daaraan te ontsnappen. Toen ik vernam dat de wagen van de majoor ons zou begeleiden, maar niet moest blijven, was mijn plan vlug gemaakt. Ik parkeerde mijn wagen in het park, kroop in de koffer van de begeleidende wagen om terug uit te stappen eens we de wachtpost en het hek voorbij waren. "Zo fopt men de Fritzen"... 's Anderendaags mochten wij een ontslagbriefje, onze militaire pas en de toelating om met eigen middelen naar huis te gaan, in Oostakker afhalen. Dit was het einde van de veldslag van 10 mei tot 28 mei 1940. De veldslag had achttien dagen geduurd, maar... de oorlog duurde voort.

#### TERUG NAAR HET SEMINARIE

In het begin van de maand juni werden de seminaristen van onze jaargang uitgenodigd om hun vorming af te ronden met de priesterwijding. De gebouwen van het groot seminarie, aan de Reep, waren gedeeltelijk ingenomen door de Duitse soldaten. Enkel de leraren konden het voorste deel blijven bewonen. Wij, seminaristen, vonden onderdak in het pensionaat St.-Bavo van de Zusters van Liefde, terwijl de lessen en de maaltijden in het St.-Lievenscollege, in de Zilverstraat doorgingen. Nu, na acht en vijftig jaar, kan ik mij niet alles herinneren, maar één feit dat mij trof was de grote belangstelling voor de benoemingen en de evaluatie van de plaatsen welke ter beschikking waren. Het was wellicht niet nuchter van mijnentwege, maar in die jaren was ik de mening toegedaan dat wat ik kreeg voor mij goed moest zijn.

Onze priesterwijding werd ons toegediend door Mgr. Coppieters, bisschop van Gent, in de kathedraal van St.-Baafs, op 18 augustus 1940. Enkele confraters waren reeds gewijd op 11 mei, in de kapel van het seminarie, terwijl andere nog niet terug waren uit gevangenschap en enkele weken of maanden later gewijd werden. Na de wijding mochten wij naar huis om daar te wachten op onze benoeming. Enkele dagen later ontving ik een schrijven van vicaris-generaal Callewaert dat meldde dat ik voor het nieuw schooljaar, in september, leraar hoger middelbaar benoemd werd aan het St.-Gregoriusinstituut, te Ledeborg.



Mijn eerste mis droeg ik thuis op, in de huiskapel, in aanwezigheid van vader, moeder, broers en zusters, maar aangezien de kapel door de Duitsers ingenomen was, werd met de korpsoverste gesproken. Zeer welwillend liet hij de kapel ontruimen. De Eremis voor de parochianen van Aalter had plaats in kerk van St.-Cornelius. Mijn vriend, J.B. de Meester, aalmoezenier van de divisie, viel na de dienst in de sacristie binnen om mijn eerste priesterzegen te vragen en mij de grote benedictijnse accolade te geven. E.H. Neyt, pastoor, spande zich in om, in deze moeilijke oorlogsomstandigheden, de plechtigheid te verzorgen.

Pierre DE WULF



## KERMISKLOK, DOODSKLOK.

Ter gelegenheid van de kermis in september 1934 gingen de broers Maurits en Gust Vandenbussche, Cyriel Verniest, Emiel Meersman en Robert De Meyere 'pensen'. Het kwam tot een treffen met de jachtwachter. Verniest kreeg tientallen hagelkorrels in zijn lichaam, Gust Vandenbussche en Emiel Meersman werden ook geraakt maar het ergste was Maurits Vandenbussche eraan toe (<sup>1</sup>): hij zou aan zijn verwondingen overlijden. 'Kermisklok, doodsklok,' zo luidde het.

We beschreven tien jaar geleden de hele zaak reeds uitgebreid in een bijdrage in *Appeltjes van het Meetjesland* (<sup>2</sup>). Toen belichtten we vooral de politiek getinte kant van de hele zaak. De socialistische krant *Vooruit* probeerde immers het voorval te gebruiken in de strijd voor 'de kleine man'. De 'arme penser' wilde gewoon een extra stukje vlees en betaalde er prompt een hoge tol voor. De 'kasteelheren' beschermden hun jachtwachters met dure advocaten en ont-sprongen zo de dans, zo klonk de redenering (<sup>3</sup>).

Los van deze ideologische invalshoek beroerden deze ongevallen of 'moorden' de publieke opinie (<sup>4</sup>). In een andere bron dan de krant *Vooruit*, met name het weekblad 't *Getrouwe Maldegem* vonden wij nu een aantal unieke en interessante foto's die aangeven hoe de meer populaire pers dit voorval ook in beeld bracht. In feite gaat het om drie reeksen. In een eerste reeks krijgen wij een beeld van het slachtoffer, de begrafenis en de reconstructie. Dit zijn als het ware de rechtstreekse nieuwsbeelden. Een tweede reeks portretteert de verdachten en de slachtoffers, hier gaat het reeds meer om een reportagestijl. Een derde reeks tenslotte behandelt het proces (de massa nieuwsgierigen, de beklagdenbank, de bewijsstukken) (<sup>5</sup>). Wij geven ze graag mee in deze bijdrage, samen met enkele aanvullende beschrijvingen en getuigenissen. De verhalen spreken voor zich.

### HET RELAAS VAN DE FEITEN

"Te Maria-Aalter, langs den steenweg, rechtover het landgoed van M. Mast, woont de eerbare weduwe van Petrus Vandenbussche, moeder van elf kinderen, die door noesten en harden arbeid haar kroostrijk gezin wist groot te brengen.

Ze is thans 't einde de zestig jaren en leeft gelukkig bij haar kinderen. Maurits, een harer zoons, is licht gebrekkig. Dit letsel belette





*”Portret van den zoo jammerlijk om het leven gekomen Maurits Vandebussche van Maria-Aalter. (...) Hij is 31 jaar oud, dreef handel in kiekens en fruit. Hij was door iedereen bemind en stond bekend als een brave en gediensstige jongen, die niet-tegenstaande hij een beetje gebrekkelijk was nog gaarne hulp verleende waar hij kon. Hij hield van een goede pinte en was gaarne bij de leute en... stond bekend als pensenjager, wat hem tenslotte niemand kwalijk nemen kon, tenzij een dwaze, uitzinnige wet.”*



echter Maurits niet de baan te doen en was door zijn voorkomenheid en gediensdigheid de echte levenslustige volksvriend.

Te Maria-Aalter is veel wild zooals overigens overal in den beboschten buiten en er zijn ook overal wildstroopers.

Zondag zou het Aalter kermis zijn. De vroolijke Maurits zou voor de kermiskeuken zorgen en sprak met zijn broeder Gust en drie kennissen af een konijntje te stroopen. Zoo kwamen ze kort na middernacht op de weide van landbouwer De Boevere samen, niet vermoedende dat een moordende hand op loer lag. Pas een vijftal minuten op de weide of daar weerklonk een schot dat Verniest over heel het lichaam met 73 schotwonden erg trof. De aanvallers schoten een vuurpijl af, waarop dadelijk en vooraleer de vijf jongelingen de tijd hadden te vluchten een tweede schot van op vijftien meter Maurits Vandenbussche doodelijk in den rug en zijde trof en hij neerviel, rug en longen doorboord. Duidelijk hoorden ze een vloek over de lippen van een hunner aanvallers en nog steeds in vertwijfeling kwam een derde schot de broeder van Maurits en Meersman treffen. Alleen Demeyere bleef ongedeerd.

Ze hadden stellig op dien kleinen afstand twee aanvallers gezien. De eene verdoken achter een klein struikgewas, de andere half staande in een gracht.

Er volgde een akelig oogenblik van tragische stilte. Wie nog loopen kon, verwijderde zich. Maurits sleepte zich zoo ver hij kon, langs de andere zijde der weide. Zijn makkers keerden op hun stappen terug en zelf doorkerft door schotwonden en kreunend van de pijn, loodsten zij hun zwaar gewonden makker op en na een kalvarierit van een uur en half, trotseerende zoovele hindernissen, brachten ze hun beste vriend en broeder binnen moeders huis. Dit was alsdan rond twee ure.

Maurits hield zich kranig, wilde voor moeders oogen zijn doodelijken toestand eenigszins verbergen, doch uitgeput viel hij ten gronde. Seffens werden twee dokters geroepen doch tevergeefs, den zelfden Zondag te negen ure gaf hij den geest, na aan moeder en zijn verloofde de namen te hebben bekend gemaakt van zijn aanvallers. Kermisklok... doodsklok.

Op zijn begraaving waren bijna al de jonge mannelijke telgen van Maria-Aalter aanwezig. En aan den killen grafkuil speelden zich hartverscheurende tooneelen af. Daar stond de oude moeder, gebroken over den grafkuil en met zwakke stem riep ze: 'Mijn oudste zoon sneuvelde aan het front; thans moet ik nog een tweede zoon begraven, gedood voor een stuk wild.'

Al de aanwezigen voelden diep mee met het leed dat deze familie komt te treffen. Zijn vrienden zamelden onmiddellijk geld in voor een kruis op het eenzame graf." (6)





*"Maurits Vandenbussche, van Maria-Aalter, wordt naar zijn laatste rustplaats gebracht. Links staan de familieleden. Hartroerende tooneelen speelden zich af op het eenzame kerkhofje."*



*"De hersamenstelling van het bloedig nachtelijk drama van 23-24 september op de weide van M. De Boevere te Maria-Aalter, waar Maurits Vandenbussche doodelijk getroffen werd. De medematen van Maurits, namelijk zijn broeder Gust, Verniest, De Meyere, alle drie ooggetuigen en gekwetsten, en nog drie vrienden toonen ons hier hoe het drama verliep. Het pijltje wijst ons de plaats aan waar de aanvallers zaten. De eene was verscholen achter een klein struikgewas, de andere stond in den gracht, zooals het ons hier Gust Vandenbussche en De Meyere voortoonen, in dezelfde houding. Vijftien meters verder op de weide, ziet men Verniest, getroffen door 73 schotwonden, staande tusschen twee maten, op de plaats waar hij getroffen werd met Vandenbussche en Meersman. Het kruisje toont de plaats waar Maurits neerviel en rechts de plaats waar De Meyer stond."*



## HET VERHAAL VAN HET ONDERZOEK

Twee weken na de feiten bracht het aangehaalde weekblad een uitgebreid overzichtsartikel waarin de hoofdrolspelers wat meer aan bod kwamen. Anders dan *Vooruit*, die bijna onderzoeksjournalistiek bracht, hinkte een weekblad achter de feiten aan. Het voordeel van een blad met een lager verschijningsritme was dan weer dat alle feiten netjes op een rijtje werden gezet. Dit zal ongetwijfeld de lezers bijzonder aangesproken hebben.

### *Hoofdrolspeler 1: politie en gerecht*

”Eindelijk is er klaarte gekomen in het zoo droevig jachtdrama van Maria-Aalter, waarbij de levenslustige Maurits Vandenbussche het leven verloor. De aangehouden jachtwachter Rudolf Fiers en zijn schoonvader Henri Martens hebben bekend. Die rappe ontkenning van het drama is als volgt uit te leggen:

Het parket van Gent was tot de overtuiging gekomen dat de jonge onderwijzer Albert Verbauwen van Aalter-Brug een goede vriend was van Rudolf Fiers en soms met hem ging jagen, wat inderdaad waar is. Dinsdag laatst nu werd Albert Verbauwen voor den onderzoeksrechter te Gent geroepen en werd er den heelen dag aan een zeer streng verhoor onderworpen. Verbauwen had als tijdsopgave (alibi) opgegeven dat hij den Zaterdag avond van de misdaad rond 9 ure was gaan slapen en dus niet kon tegenwoordig geweest zijn op de weide van De Boever.

De onderzoeksrechter hield staande dat:

- 1) Hij na 9 ure nog gezien was;
- 2) Hij den Zondag morgen eropvolgend met opgezwollen wezen in het Volkshuis op de Markt te Aalter, aldaar angstig een glas water had gevraagd;
- 3) Dat hij den woensdag bij de aanhouding van Fiers, onder de toeschouwers zeer zenuwachtig stond en een zeer aardige houding aannam. Verbauwen protesteerde tegen het eerste punt doch gaf toe dat hij inderdaad een glas water had gevraagd.

De onderzoeksrechter, voelende dat Verbauwen na een urenlang onderhoor niet meer zoo sterk sprak en een zekere aarzeling in zijn antwoorden lag, zette hem verder op den pijnbank en zei ten slotte; ik zal U tot mijn spijt moeten aanhouden en met het dievenkarreke naar de de gevangenis voeren, in betichting staande van medeplichtigheid. Deze woorden maakten zoo een diepen indruk op den jongen onderwijzer dat hij in tranen losbarstte en aan den onderzoeksrechter mee-



deelde dat hij vernomen had dat Rudolf Fiers en zijn schoonvader Henri Martens, den Zaterdag avond rond 10 ure waren uitgegaan en des morgens rond 7 ure thuis gekomen.

Deze verklaring viel als een donderslag en zou heel het het geheim oplossen. De onderzoeksrechter had hier waarlijk een grooten slag thuisgehaald. Verbauwen werd daarop ontslagen en mocht huiswaarts keeren.

Nog denzelfden avond werd Henri Martens die op het grondgebied van Knesselaere, samen met Fiers woont, langs den Zuidkant op drie minuten van de brug van Hoekestraat, ten zijnen huize aangehouden. Langs den Noordkant van de Vaart, schuins erover woont nog een gehuwde dochter van Martens. Er wordt gezegd dat de vrouw van Rudolf Fiers zou geroepen hebben naar hare zuster op de overkant: 't Is den witten die 't beklapt heeft - Door den witten zou bedoeld zijn: de jonge Verbauwen.' (?)

### *Hoofdrolspeler 2: Henri Martens, schoonvader van verdachte Fiers*



"Henri Martens is een gewezen jachtwachter, woonde vroeger op Lapscheure en is 73 jaar oud. Te Gent ondervraagd moest de ouderling onder de menige strikvrage bezwijken en bekende inderdaad dien ongelukkigen nacht met zijn schoonzoon Fiers op ronde te zijn geweest te Maria-Aalter.

Aan de weide van De Boevere, zoo zegde hij, hebben wij pensjagers verrast. Ik schoot een vuurpijl af en twee schoten weerklonken, zonder nochtans te verklaren dat Fiers de schoten loste. We zijn dan terug vertrokken niet vermoedende, zegt Martens, dat een pensjager zoo erg getroffen was. In 't naar huis gaan, spraken wij af, tegen iedereen te zeggen dat we niet uit geweest waren.

Daarop werd Fiers bij den onderzoeksrechter ontboden en niettegenstaande de bekentenis van zijn schoonvader bleef Fiers halsstarrig loochenen. Alsdan werden vader en zoon tegenover elkaar geplaatst. Vader Martens herhaalde zijne verklaringen. Fiers, dood bleek tegenover deze zoo onverwachte plotse bekentenis, trachtte dit verhaal in twijfel te trekken door zijn schoonvader toe te schrijven dat hij niet helder van geest meer was en voorzeker van datum was gemist daar



ze dikwijls samen uit gingen.

De onderzoeksrechter, ziende dat Fiers die stelling niet meer zou kunnen volhouden en dat hij hard moest strijden om verder te kunnen antwoorden, stelde hem nog volgende vraag: Fiers, wilt ge de schuld zijn dat uwe oude schoonvader voor u in 't gevang moet boeten, met niet te bekennen?

Een oogenblik van doodsche stilte volgde. De tot dan toe koppige en hardvochtige jonge kerel, veegde een traan weg en zei: ja, ik heb dien nacht geschoten, mijn schoonvader zegde de waarheid.

Maar de pensjagers hebben eerst geschoten, zoo zegde hij, en 't is dan maar dat ik twee maal met mijn jachtgeweer vuurde om de wildstrovers weg te jagen. Hij zegde nog dat hij niet wist dat Vandenbussche getroffen was en hij dit enkel 's anderendaags had vernomen.

Daarmee viel de sluier die sedert 22 september de moord van Maria-Aalter bedekte, en zooveel stof deed opgaan.(...)” (8)

### *Hoofdrolspeler 3: de moeder van het slachtoffer*

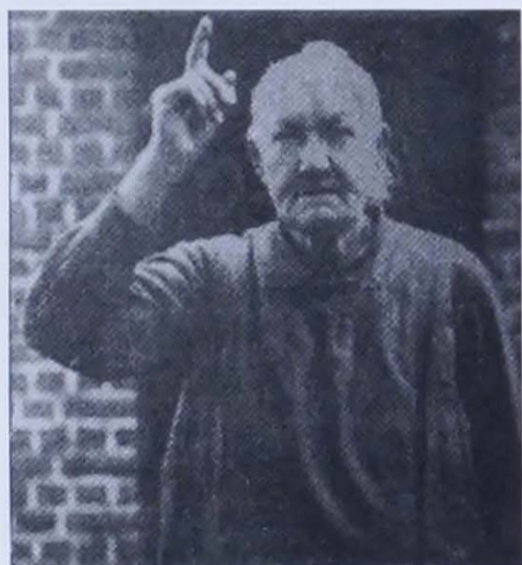

”Dadelijk na de bekentenis van jachtwachter Fiers brachten we een bezoek aan Moeder Vandenbussche. Van zoodra ze ons zag stak ze haar arm omhoog en heel ernstig was haar eerste woord: God zij dank, 't is toch uitgekomen. Onze Maurits heeft het altijd gezegd dat Fiers geschoten had en hij had gelijk. Deze morgen was er een mis voor onzen Maurits en ze hebben ook een kruis geplant op zijn graf. Ik ben thans gelijk een heel ander mensch.

Mochten de daders een rechtvaardige straf oploopen en alle jachtwachters door deze voorbeeldige straf hun evennaaste meer beminnen.

Onze Guust heeft mij ook beloofd niet meer te gaan pensen. De dood van zijn broeder heeft hem te hard getroffen.

Ik heb gisteren de papieren gekregen van een kosteloozen advocaat (een 'Pro Deo') en 'k geloove dat de advokaat Vincke van Beernem, onzen Maurits zal verdedigen. De burgemeester heeft de stukken van de verloofde van Maurits geteekend, zij zal ook procederen.

Ik heb met den dood van mijn zoon reeds veel geld moeten uitgeven en ik kan geen advokaat betalen, daarom vroeg ik een kosteloozen, die een rechtvaardige schadeloosstelling zal eischen.

Zij hebben mij mijn ouderdomspensioen afgenomen omdat ik een





*"Twee ooggetuigen van het jachtdrama. Links Vader Meersman met dochter en vrouw, rechts Albert Verniest van Knesselaere, de man met de 76 schoten, voor zijn deur gekiekt. Ze stellen het gelukkig goed."*



*"Op een 3-tal minuten gaans van Hoekestraatbrug langs den zuidkant wonen Rudolf Fiers en zijn schoonvader Henri Martens, de aangehouden in het jachtdrama van Maria-Aalter in het huisje met een pijltje aangeduid. Dit mooi zicht is genomen van op den overkant van den vaart. Toevallig lag daar een schip dat de steenen aanvoert, die moeten dienen om de talus af te zetten en te beschermen."*



trokske heb van mijn gesneuvelden zoon. Is dat toch niet jammer? En daarbij zijn mijn zoons niet vereenigd en gedeeltelijk werkloos. Ge moet dus niet vragen of wij het lastig hebben. (...)” (9)

#### *Hoofdrolspeler 4: de penses*

”(...) Wij zullen hier het verhaal eens doen over het vreeselijk moordtoneel in Maria-Aalter. Wij waren op stroopen gegaan van eenige kermiskonijntjes, met het gedacht: we zullen morgen ook eens iets op onze telloor mogen leggen, dat lekker is, hoewel wij wisten dat wij niet mochten.

Maar toen wij vijf beestjes geschoten hadden, hebben zij ons zonder medelijden beschoten, ja een van ons dood geschoten, lijk wij wilde zwijnen of tijgers zouden geweest zijn, die zo te vreezen zijn; maar wij, arme lieden, denken niet dat wij te vreezen zij, en ach God, onze verwachting in onze telloor werd te niet gedaan, daar wij het geschoten wild moesten laten vallen, om geschoten menschen met ziel en verstand begaafd, ter hulp te springen en hen uit het moordende vuur der barbaren, nog beter gezegd tirannen te helpen sleuren voor dat het ging, lastig genoeg voor ons, aangezien wij bijna allen ook geschoten waren. 's Morgends waren wij benieuwd, hoe of wat er zou gedaan worden, van den kant van den jachtwachter, maar wij hoorden of zagen geen beweging van hem, dan dat hij eens naar Aalter reed. En dan bleef het zoo, tot den dag van de begraving van den zoo ongelukkigen, maar braven Maurice.

's Middags kregen wij bericht van een gendarm der brigade van Aalter, dat wij om 2 ure op het gemeentehuis van Aalter moesten zijn. Wij waren daar allen op post, gelijk gezet. Wij wisten wel dat wij niet te laat mochten komen, aangezien wij ons recht moesten verdedigen, als wij onderhoord werden. Maar Goddank, allen van het gerechtelijk onderzoek waren het eens om ons zoo neerstig en fijn te onderhooren, om achter de waarheid te komen; ik zeg neerstig en fijn, maar ook minzaam.

Maar de jachtwachter loochent zijn huis verlaten te hebben gedurende den moord, ja schier dubbelen moordnacht.

Zoo, alles bleef stil in de streek, maar niet in het onderzoekende kwartier, en wij hebben nog hooren zeggen, als alles stil is, dat er in het onderzoekende kwartier storm woedt. Nu moeten wij bekennen dat het zoo is, dat almeteens geheel het onderzoek veranderde: Henri Martens werd ook aangehouden dankzij het vernuftig en slim onderzoek van den heer De Sloovere en geheel het naarstig parket, en dan nog loochende den jachtwachter.



Maar opeens bekende hij op ons twee schoten te hebben gelost, het eene met zaad nr. 4, het andere, hoe laf en wreedaardig, met balletten, toen wij reeds aan het vluchten waren, evenals men zou denken: zie, daar vluchten de meeste moordenaars van geheel de wereld, wellicht allen 'Dillingers' (10).

Wij zijn donderdag in Gent allen nog eens geconfronteerd geworden met Fiers en Martens. Ons gedacht en ons insziens was, dat Martens daar zat, gelijk nen man die daags te voren een liedje van buiten geleerd had en als hij op het tooneel moest verschijnen zijn woorden vergeten had. Wel verstaan, Henri Martens is voor ons 'nen strooien man, die daar zat om te zeggen: Ja, ik heb mee geweest. Maar ons insziens is hij er niet geweest, aangezien hij zijn liedje vergeten had. Toen begon het oude verzeken der jachtwachters, die iemand doodschieten; er is geschoten, eerst door anderen.

Maar op ons woord van eer, 't zijn leugens, aangezien wij op de weide, zelfs geen stuk wild te zien kregen kon er niet geschoten worden. Dat doen ze maar om toch iets aan te brengen, om hun wreede handelwijze een beetje te verbeteren. (...)" (11)

## DE COMMENTAAR

De ongevallen of 'moorden' met 'pensers' ontlokten meestal de nodige commentaar. Vaak kwam er dan kritiek op sociale wantoestanden of meer in het bijzonder op de jachtwet uit de 19<sup>e</sup> eeuw. Ook de 'stroker die boswachter wordt' kwam dan meestal (figuurlijk) onder vuur te liggen. In onze bron klonk het als volgt:

"Omtrent de sluipmoord op M. Vandenbussche zijn de gedachtenwisselingen nog al talrijk en soms heftig, en de meeningen en opvattingen nogal tamelijk uiteenlopend en verschillend.

Van sommige lieden kan men op nogal hooghartigen toon hooren verklaren: dat het aan een jachtwachter zou moeten toegelaten zijn, z'n wapens te gebruiken in geval van nood, gezien de wet hem toelaat ze te dragen.

Natuurlijk moet men ene jachtwachter zijn wapens laten gebruiken als het noodig is, b.v. om het kwaad wild te weren, zooals konijnen die alles afknagen, kraaien die het zaaigraan uithalen, eksters die de kiekens pakken, muishonden, vissen, vledermuizen, enz. maar niet om menschen dood te schieten hoor! Pensjagen is verboden. Akkoord. Doch zonder licht rijden of zonder plaat op de fiets en zoo meer, is ook verboden; doch daarom schiet de politie de overtreders



toch niet dood, al vluchten ze nog eens weg.

Van den anderen kant hoort men wel eens met veel overtuiging verklaren dat pensjagen diefstal is. Oei, oei, oei, als dat waar is, zijn er veel dieven hoor! Als dat waar is dan zijn 9 op 10 van de boeren in hun jongen tijd dief geweest, dan zijn 7 op 10 van de boerenzonen van tegenwoordig dieven (want als er toevallig bij het werk een konijn of iets dergelijks voor hun voeten loopt, gaan die menschen natuurlijk de jachtwachter niet roepen om het te schieten; en ze zouden moeten dom zijn ook). Dan zijn ongeveer alle jachtwachters oude dieven (en soms nog) want zonder een fijne pensjager geweest te zijn kan men geen goede jachtwachter zijn. Dan zijn alle jagers zelve ook dieven, want hoeveel van die heeren zijn er niet die er niet eens nauw naar kijken, om een beetje te schieten op 's anders grondgebied, als zijn ze er soms in geraakt zonder dat zij 't wisten.

Maar waarom en hoe zou dat diefstal kunnen zijn?

Vooreerst is er, buiten de boeren die het den kost geven, geen enkele persoon die zeggen mag, dat hij recht op het wild heeft, al was hij de grootste grondeigenaar. En wel om de eenvoudige reden, dat het wild verandert van eigenaar met van het eene stuk op het andere, met van het eene bosch in het andere te loopen of te vliegen, zelfs met over een gracht te springen. Omdat het 'wild' is en dus niemand toebehoort. Als dat nu zoo gemakkelijk gaat kan dat toch ook wel gaan met het te schieten, te slaan of te pakken en in de zak te steken. 't Zijn eenvoudige middelen en 't is ook van plaats en eigenaar veranderd.

Er is geen ander beletsel, dan een ouderwetsche, middeleeuwsche, overheersching en meestermaking, die jachtwet wordt genoemd; en die door sommige landeigenaars op broodgierige wijze wordt uitgebuit.

Door vele politiekers is er reeds dikwijls een betere jachtwet beloofd, doch gezien velen onder hen zelf jager zijn, en ze dus in hun eigen leer zouden sijden is het er nog niet van gekomen.

De bevolking, 't is te zeggen, de gewone menschen, zijn algemeen van oordeel, dat de nachtelijke aanranding van de Langedreef de lafste moord is, die ooit in onze streken werd bedreven. En krijgen de vermetele daders van het gerecht hun verdiende straf niet, de volksmond zal ze wel voldoende oordeelen en schandvlekken voor altijd." (12)

## DE RECHTSZAAK

Fiers kreeg doorverwijzing naar het Assisenhof. Het proces (bijna een half jaar na de feiten) trok natuurlijk heel wat mensen uit de streek. De foto toont een eivolle zaal. Voor het eerst maakt 't





*"Rudolf Fiers de aangehouden jachtwachter wordt onder sterke bewaking naar den onderzoeksrechter gebracht. Dit portret is genomen voordat Fiers wist dat zijn schoonvader aangehouden was en bekentenissen had gedaan."*



*"De jachtwachter Fiers van Maria-Aalter op 't bankske. Vooraan zijn verdedigers Meesters Ronse en Struye."*



*Getrouwe Maldegem* ook melding van wat in Aalter en ook in *Vooruit* al geïnsinueerd was, met name de betrokkenheid van de jachttheer, notaris Maenaut. Uit niets blijkt echter dat de man zelf bij de misdaad betrokken was. Wel wordt hij verantwoordelijk gesteld. We bemerken dat zowel slachtoffers als verdachten op bekwame advocaten een beroep doen. Er komt niet onmiddellijk een schadevergoeding, die zal later worden bepaald.

”Dinsdag morgen was de openbare tribune van het Gentsche Assisenhof stamp vol, toen een aanvang gemaakt werd met de behandeling van het jachtdrama van Maria-Aalter, dat in de streek zulken geweldigen ophef maakte en dat iedereen zich nog in bijzonderheden herinnert.

Jachtwachter Rudolf Fiers van Knesselare verschijnt tusschen twee gendarmen om op den beschuldigdenbank plaats te nemen. Niet minder dan 52 getuigen zijn opgeroepen en 5 advocaten zullen gedurende de debatten optreden.

De beschuldigingsakte verhaalt in bijzonderheden het drama, hoe Maurits Vandenbussche wreed geschoten werd thuisgebracht en alvorens te sterven Rudolf Fiers als dader beschuldigde en zijn jachttheer als medeplichtige vernoemde; hoe Fiers bij het eerste onderzoek loochende, en beweerde dat hij 's nachts niet uit zijn huis te zijn geweest; hoe twee dagen nadien de gezellen van Maurits Vandenbussche zich kenbaar maakten en nieuwe verdenkingen op Fiers wierpen terwijl deze zelfs in hun aanwezigheid nog loochende en den notaris beweerde van niets te weten.

Ten slotte werd Fiers toch aangehouden, en na de verklaringen van zijn schoonvader, die bekende dien nacht met hem op ronde geweest te zijn, was hij gedwongen te bekennen. Een feit echter blijft tot op heden onopgeklaard: terwijl de pensers beweren dat er driemaal naar hen geschoten werd, houdt de beklagde staande dat hij slechts twee schoten gelost heeft, en het eerste schot wellicht door de pensers werd gelost. Fiers stond in de omgeving ongunstig bekend, verkeerde volgens het zeggen van de menschen dikwijls onder invloed van den drank wanneer hij op ronde ging; nog geen jaar voordat de feiten gebeurden was hij veroordeeld geweest door de Boetstraffelijke rechtbank van Brugge, voor verboden wapendracht, doodsb bedreiging en dronkenschap.

Rudolf Fiers verscheen dus voor het Assisenhof onder betichting van vrijwilligen doodslag op Maurits Vandenbussche, poging tot doodslag op August Vandenbussche, Emiel Meersman en Cyriel Verniest. De Meyer werd niet gekwetst.

De moeder van het slachtoffer, Rosalie Van de Casteele, stelt zich





*"Een kijk in de zaal van 't Assisenhof. Voor de pers en de getuigen, achter het publiek."*

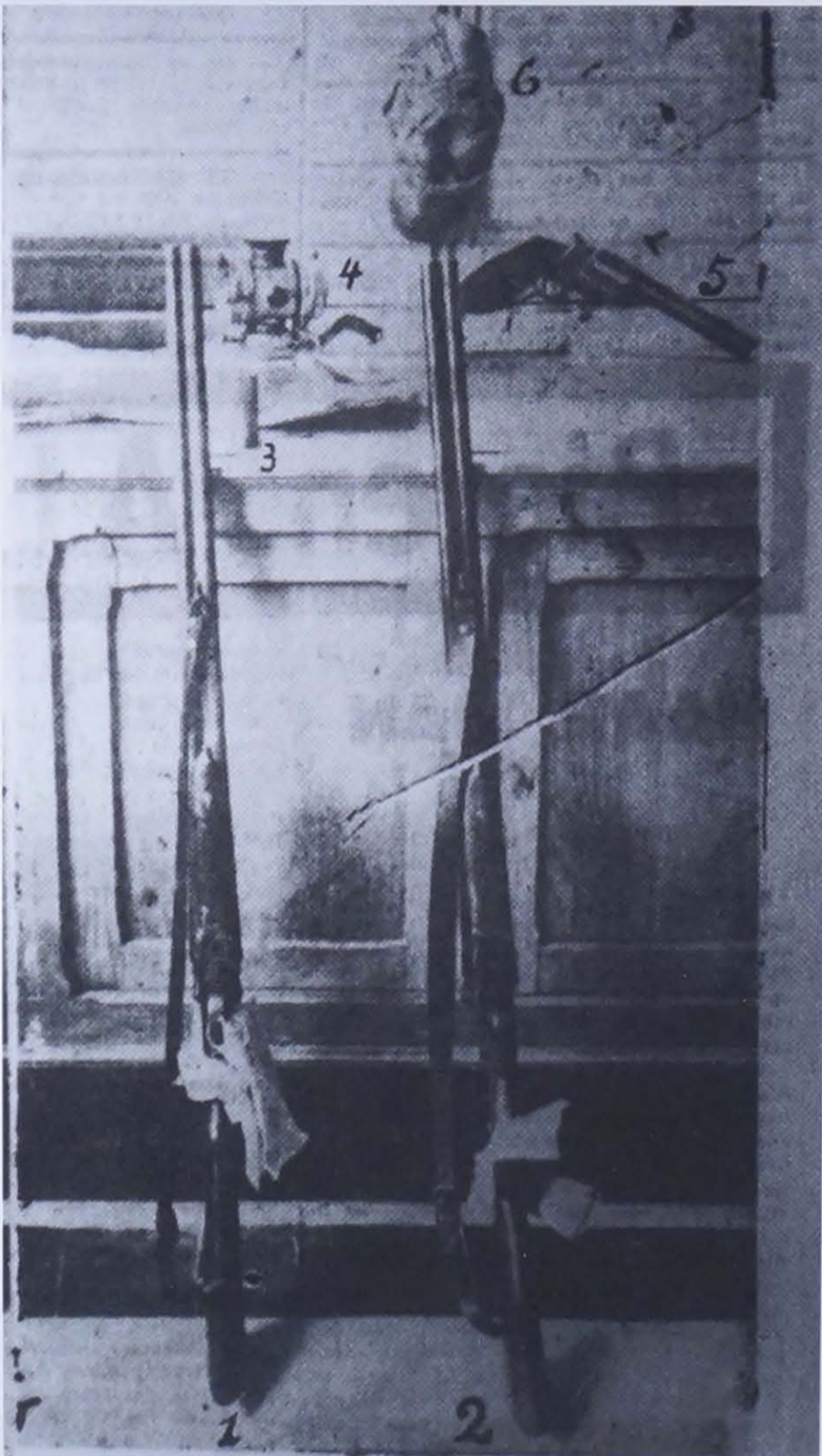

*"De overtuigingsstukken: 1 en 2 de twee jachtgeweren, 3 een cartouche, 4 een velolantaarn, 5 een pistool voor lichtpijlen, 6 een pet gewonden op de weide te Maria-Aalter."*



aan als burgerlijke partij.

Na de beschuldigingsakte wil de voorzitter beginnen met de ondervraging van Fiers, die alleen zegt: Ik verkies te wachten. Zoodat zijn ondervraging uitgesteld wordt.

De onderzoeksrechter De Sloovere verhaalt omstandig den gang van het onderzoek dat tot de bekentenis van Fiers leidde. Maar hij botst ook op het duister punt der twee of drie schoten, terwijl het zijn meening is dat Fiers maar twee schoten loste. Hij verklaart ook dat de jachtheer gepoogd had het gerecht op een dwaalspoor te brengen en zelfs een brief aan den onderzoeksrechter schreef om het onderzoek in een verkeerde richting te sturen.

M. Luysterborgh, de rechterlijke officier dien den onderzoeksrechter bij het onderzoek ter zijde stond, zegt hoe Verbauwen, kandidaat-onderwijzer te Aalter, hem verklaarde dat hij van Fiers zelfs wist dat deze drie schoten gelost had. De inspecteur der rechterlijke politie, die ook onderzoekingen deed inzake het jachtdrama, kon over Fiers niets dan ongunstige gegevens verzamelen. De schoonvader van Rudolf Fiers, Henri Martens, die hem op den tragischen nacht vergezeld, vertelt hoe alles gebeurd is, en beweerde dat de stroopers eerst hadden geschoten. Vroeger had hij reeds verklaard dat hij niet kon onderscheiden uit welke richting het gerucht van het eerste schot kwam. De onderwijzer Verbauwen herhaalt wat hij vroeger zei dat er een overeenkomst was om alles te verzwijgen.

In den namiddag worden de voornaamste getuigen, de vier pensjagers die Maurits Vandenbussche vergezelden, aan het woord gelaten. Ze zijn stellig in hun verklaring dat er drie schoten op hen worden gelost. Enkele getuigen ten ontlaste verklaren weinig bijzonderheden. Het gaat over het pensjagen, over het gedrag van Fiers en de familieverhoudingen van Vandenbussche. Er worden verschillende tegenstrijdige antwoorden gegeven.

De tweede dag van de behandeling wekte nog meer belangstelling dan de eerste. Vooreerst werd het aanstellen der burgerlijke partijen aangenomen, zoodat de moeder, de broeders en de verloofde van den vermoorde schadeloosstelling mogen eischen.

Advocaat Vincke pleit voor de burgerlijke partijen en stelt het leed en de schade die aan de familie Vandenbussche berokkend werden tegenover de schuld van Fiers die omwille van een konijntje een mensch doodschoot, en gedurende gansch het proces ene onbewogen houding volhield en geen woord van spijt over zijn lippen liet komen. Het openbaar ministerie in zijn rekwisitorium neemt aan dat de pensers in overtreding van de wet waren, maar bevestigt zonder omwegen dat Fiers misbruik gemaakt heeft van zijn recht door op vluch-



tende mensen te schieten, zonder zelf in gevaar te zijn. Of hij nu 2 of 3 schoten gelost heeft, is voor het openbaar ministerie van bijkomend belang. Ten andere, zoo zegt hij, Fiers zal niet medehelpen om deze kwestie op te klaren, hij liegt gelijk zijn baas, terwijl de pensers nog op geen enkele leugen konden betrappt worden. Er is geen enkel stuk wild, zegt het openbaar ministerie, dat tegen een menschenleven opweegt. Fiers is plichtig en moet gestraft worden, hoewel gebeurlijk verzachtende omstandigheden in acht genomen worden.

De verdediger van notaris Maenhout, die burgerlijk verantwoordelijk is, pleit dat Fiers zijn eigen leven en zijn brood verdedigde en geenszins het inzicht had iemand te doden. De burgerlijke partij, die dan weer aan 't woord komt, hekelt bij monde van Mr. Logtenburg, notaris Maenhout, stelt al het misdadige van de handelwijze van Fiers in klaar daglicht, en vraagt wraak en veroordeling. Ten laatste komt nog de verdediging aan 't woord, die Fiers van misdadig opzet wil vrijpleiten en de pensjagers verdacht maken.

Na antwoord der jury op gestelde vragen, wordt Fiers met inachtning van verzachtende omstandigheden, tengevolge van zijn verklaring dat hij de pensjagers enkel naar de beenen schoot en dit omdat hij zijn schoonvader in gevaar meende, veroordeeld tot 6 jaar opsluiting en 10 jaar ontzegging van zijn burgerlijke rechten.

De burgerlijke partij vraagt 100.000 frank schadevergoeding voor de moeder, 25.000 frank voor elk der broeders en 50.000 frank voor de verloofde. Daarover zal op 13 maart uitspraak gedaan worden.”<sup>(13)</sup>

Uiteindelijk kreeg moeder Vandenbussche 6376,20 frank. August Vandenbussche en Cyriel Verniest kregen elk 750 frank. De verloofde van het slachtoffer, Marie Maes kreeg 7500 fr.<sup>(14)</sup> Een flink stuk minder dan wat ze hadden gedacht. Maar zoals steeds het geval: het blijft een pleister op de wonde. Het drama was geschied...

Peter LAROY

#### Bronnen:

1. Zoals steeds is er verwarring over de juiste schrijfwijze van de naam. Wij hebben hem hier consequent aan elkaar gezet.
2. P. LAROY, Investigative Journalism met een rode kleur. De krant Vooruit en een moordzaak te Aalter in *Appeltjes van het Meetjesland*, jb. 45, 1994, p. 5-16.
3. In het aangehaalde artikel leggen wij ook meer de link met de plaatselijke situatie. De socialisten proberen een katholieke tegenstander, notaris Maenaut, in



diskrediet te brengen.

4. In dit blad schreef Roger Baeckelandt in 2004 over een stropersdrama te Bellem. Wie de beide zaken naast elkaar legt, zal veel gelijkenissen zien. (R. BAECKELANDT, Stropersdrama te Bellem in *Land van de Woestijne*, jg. 27, 2004(2), p. 32-37.
5. Ook in *Vooruit* verschenen wel foto's. Een foto toonde zelfs penser Verniest in zijn 'bloot gat', om de ernst van zijn verwondingen aan te tonen. De foto's van het slachtoffer en de beklaagde zijn vrij gelijklopend in beide publicaties.
6. *'t Getrouwe Maldegem*, 30 september 1934.
7. *'t Getrouwe Maldegem*, 14 oktober 1934.
8. Ibidem.
9. Ibidem.
10. John Dillinger was in die tijd (1933-1934) een bekende Amerikaanse gangster.
11. Ibidem.
12. *'t Getrouwe Maldegem*, 21 oktober 1934.
13. *'t Getrouwe Maldegem*, 3 maart 1935.
14. *'t Getrouwe Maldegem*, 24 maart 1935.



## ONS TIJDSCHRIFT IN HET BUITENLAND...

Naar aanleiding van de 60-jarige bevrijdingsfeesten, werden mevrouw en mijnheer Halsall uitgenodigd te Brugge. Doch door gezondheidsproblemen is mevrouw alleen gekomen. Een mooie gelegenheid om de uitgave van 'Het Land van de Woestijne' nr. 3 van 2004 te overhandigen. Daarin stond de publicatie 'Market Garden te Bellem en Aalter'; een relaas van de belevenissen van piloot Halsall geschreven door Leo Bral en E. Van Eeghem. De Nederlandse tekst uit ons tijdschrift zal in 't Engels vertaald worden door hun persoonlijke vrienden en burens die toevallig afkomstig zijn uit Brugge. Bij navraag wat mijnheer Halsall met het stuk dat hij terug kreeg uit zijn 'Hamilcar' bij zijn bezoek in oktober 2003 deed, vertelde hij mij dat hij geen betere plaats kon vinden dan het boven zijn bed te hangen.

Etiënne VAN EEGHEM





# DE "CONSCIENCE-VRIENDEN" TE AALTER (1890-1896) EN DE VLAAMSE CHRISTEN DEMOCRATIE.

## Korte toelichting

We zijn het niet gewoon om in ons Heemkundig tijdschrift een bijdrage te vinden van iemand die niet dadelijk tot onze kring of onze gemeente behoort.

We maken nu wel een uitzondering, omdat het artikel hieronder licht werpt op een korte periode in het Aalterse verenigingsleven, waarbij de bindingen met het politieke en sociale gebeuren "in den lande" sterk naar voor komen.

In zijn geschiedenis van Aalter geeft wijlen Luc Stockman al een getrouw beeld van de geschiedenis van de Consciencevrienden vanaf hun stichting in 1890 tot de stille dood omstreeks 1960. Hij gebruikte hiervoor hoofdzakelijk de verslagboeken die bij Amedée Laroy werden bewaard.

In de geschiedenis van de Christelijke Arbeidersbeweging in Groot-Aalter "100 jaar in beweging" gaat Peter Laroy even dieper in op de rol van de Aalterse Consciencevrienden in verband met het Daensisme, Plancquaertisme en de Christen Democratie.

Aan Dr. Hendrik Strijpens, niet aan zijn proefstuk toe – met wie we op een paar reizen kennis maakten als een erudiete gids, en wie daar ook de Zomergemse collega Alfons Van de Velde ontmoette – konden we dezelfde bronnen bezorgen. Hij toont ons aan, hoe hetgeen de Aalterse Consciencevrienden beroerde, meer was dan een plaatselijke opflakking van Vlaams-Christen-Democratisch gevoel, maar ook hoe niet alleen Aalter, maar ook Zomergem daarbij betrokken was.

We zijn hem dan ook dankbaar voor de gunst, uit zijn werk "Aalsterse Fundamenten, deel 3" zijn artikel in extenso te mogen overnemen.

Jos DE DONCKER





*Hector Plancquaert.*

De "Vlaemsche Bond" van de gemeente Aalter of de "Conscience-vrienden", gesticht in augustus 1890 met als kernspreuk "Doe wel en zie niet om" kan doorgaan voor het prototype van een katholieke culturele vereniging in een kleine plattelandsgemeente aan het einde van de negentiende eeuw. Maar ze wordt geconfronteerd met de politieke machts-

strijd binnen de katholieke partij, die verdeeldheid onder haar leden veroorzaakte en de levenskracht van de vereniging zelf aantast.

Dit proces willen we even toelichten om te bewijzen wat zich in Aalst op brutale wijze voordeed ook elders in Vlaanderen aan de orde was. Zoals overal bestaat deze Vlaamsgezinde vereniging uit de kleine burgerij waarin onderwijzers en middenstanders opvallend aanwezig zijn. Enkel families waaronder Alyn, Rutsaert, Laroy torsen de vereniging en deze van burgemeester Dierickx neemt de leiding. De voornaamste opdracht is het bevorderen van de kennis van

de Vlaamse taal onder de eigen leden en de verdediging van de moedertaal tegen het opdringende Frans.



Op 30 november 1890 organiseren de leden een groot "Toneel- en Zangfeest" waarvan de toespraak door pastoor Hugo Verriest de bekroning vormt. Ze sturen ook verzoekschriften naar de ministers en de Kamers waarin ze de schending van de taalwetten aankaarten. Kortom een gezellige bedoening die de vere-

*Aimée, Maria, Catherina Plancquaert (1851-1937), weduwe van Pierre Putman.*







ring van de leiders van de katholieke Vlaamse beweging zoals Conscience, Gezelle en Verriest niet uit het oog verliest. Eind 1890 vindt een politieke radicalisering plaats. Hieraan is het contact met leden van de redactie van het Gentse "Fondsblad" en van de radicaal flamingantistische kring van de "Rodenbachvrienden" niet vreemd. Hierin zijn actief De Baets, Bultynck, Fabri, De Ceuleneer en Plancquaert die we nog allen zullen ontmoeten.

In februari 1891 zetten de "Conscience-vrienden" een beslissende stap. Ze worden actief lid van de "Vlaamsche Katholieke Landsbond" en sturen maandelijks een afgevaardigde naar de "Gewestelijke Landsbond" te Gent onder leiding van professor Adolf De Ceuleneer. Zo maken Albert Rutsaert en August Laroy van nabij kennis met Vlaamsgezinde Arteveldenaren. Deze Landbond beoogt niet enkel taalstrijd, maar wil ook een antisocialistische christen democratisch kamp voeren. Deze antisocialistische campagne start in het voorjaar van 1891 en A. Verhaegen uit Gent voert de forcing. Aldaar sticht hij een antisocialistische vakbond en met de steun van J. Helleputte uit Leuven sticht hij de Belgische Volksbond, een federatie van de Belgische Katholieke Werkmanskringen. Even later, begin mei 1891, zet hij met de steun van de groep rond Pieter Daens een antisocialistische vakbond in Aalst op het getouw. Dan wordt de omgeving van Gent aangepakt waar de socialisten onlangs met meetings op zondag zijn begonnen.

In mei 1891 wordt een "Maatschappij van Onderlinge Bijstand" gesticht in Zomergem. Dit gaat gepaard met een regelrechte meeting tegen het socialisme. Cam. Van Caeneghem uit Oudenaarde, secretaris van de Landsbond en de Gentse advocaten Van Malleghem en Arthur Verhaegen, de geciteerde christen-democratische leider, zijn er de voornaamste sprekers.

Een week later, op 30 mei 1891, is het de beurt aan Aalter. Op de "Gemeentedag" zijn naast de burgemeester, de pastoor en de gewestelijke voorzitter De Ceuleneer, honderden toehoorders aanwezig. De zaal van herberg "Het Lam" is dan ook veel te klein.

Drie Gentse tenoren van de ontluikende christen-democratie en de Vlaamse beweging voeren er het woord. A. Verhaegen spreekt opnieuw een vlamme redevocering tegen het socialisme en haar grondbeginselen uit (republicanisme, collectivisme). Aan het einde van zijn toespraak pleit hij vurig voor de stichting van vakbonden zoals de recente encycliek "Rerum Novarum" van paus Leo XIII voorhoudt.



De tweede spreker is advocaat Em. Van Der Menschbrugge, voorzitter van de commissie voor Vlaamse grieven. Hij spreekt over de strijd van de Vlaamse taalrechten. De gelijkheid van de beide landstalen en de vernederlandsing van het onderwijs moeten er zo vlug mogelijk komen. Ook de achterstand bij de officiële benoemingen (ambtenarij) moet weggewerkt worden.

Tenslotte verdedigt P. De Buck, voorzitter van de werkmansmaatschappij "De Vrede" in een warm pleidooi de "Verenigingen van "Onderlinge Bijstand". Hij hoopt dat er zo vlug mogelijk een komt in Aalter wat de pastoor hem prompt belooft. Twee jaar later is dit een feit. In juli 1891 doen De Buck en De Scherder Bellem aan. Hier ook valt het antisocialistische discours op.

Maar pastoor Missot noteert in zijn "Liber Memorialis" nog een opmerkelijk feit. *"Mr Eug. De Kerkchove d'Exaerde a remercié les ouvriers gantois. C'est la première fois qu' il se fait entendre en flamand à Bellem. Ce petit discours dans notre langue vulgaire a fait une bonne impression."*

Deze katholieke politicus-grootgrondbezitter wordt gedwongen zich aan de nieuwe tijd aan te passen. Nog geen drie jaar daarvoor werd ook de Aalsterse volksvertegenwoordiger Ch. Woeste verplicht om zijn Vlaamsgezinde kiezers even in gebroken Nederlands toe te spreken. Een bijkomend bewijs dat de beweging van de progressieve flaminganten uitbreiding neemt.

Op de vergadering van april 1891 heeft voorzitter Paul Dierickx het over de bladen "De Klauwaerd" en "De Landwacht". In augustus leest secretaris Laroy een uitgebreid stuk van E. Fabri uit "Het Belfort" voor en bestelt de vereniging het strijdblad "De Vlaamsche Leeuw".

"De Klauwaerd" en "De Vlaamsche Leeuw" zijn tolken van de Brugse flaminganten (De Visschere en Van Steenkiste) die hun aanvallen tegen de verfranste katholieke burgerij en hun gemeentebestuur richten. De Visschere werkt in "De Vlaamsche Leeuw" samen met de Antwerpenaar Ad. Pauwels en zal in november 1891 de "Christene Volkspartij", weliswaar met weinig succes, lanceren. "De Landwacht" is de uitgave van de "Beurzencourant" voor het platteland en E. Fabri is actief lid van de "Snellaertskring" en de commissie voor de Vlaamse grieven. In deze kringen treffen we H. De Baets, Van Der Menschbrugge en Herman Ronse aan. Deze laatste is samen



met G. Eylenbosch de voortrekker voor Gent om Vlaamse én sociale eisen te laten samenlopen.

Op zondag 6 september 1891 zijn de "Conscience-vrienden" present op de goudag van de Landsbond te Oudenaarde waar ze ook Daens, de Roelanders, Van Caeneghem, du Castillon en Plancquaert aantreffen. In het najaar van 1891 zijn de "Conscience-vrienden" opgeklimmen tot de meest actieve en progressieve kringen van Vlaanderen. Van uit Aalter vertrekken verzoekschriften naar de Kamer voor de vernederlandsing van de Krijgsraad en de gelijkheid van talen (art.23) in het leger (Vlaamse regimenten), de vernederlandsing van de rechtbanken en de ambtenarij. In dat kader stuurt men een aanmoedigingsbrief naar Ad. Pauwels die regelmatig hierrond een incident in de rechtbanken uitlokt. De "Conscience-vrienden" zien hun ijver beloond en kunnen op meer dan vijftig actieve leden rekenen.

Dat de Vlaamse beweging groeit en aanhangers krijgt in het Gentse, bewijst de uitslag van de provinciale verkiezingen van 22 mei 1892 te Zomergem. Dan behaalt de Gentenaar Herman De Baets 447 stemmen of 29 meer dan zijn medeverkozene, burgemeester Pieter De Rijcke van Zomergem. De Baets is niet alleen een van de tenoren van de "Vlaamsche Katholieke Landsbond", maar tevens eminent lid van de "Vrije Kiezersbond". Als redacteur van het "Fondsblad" kent hij Bultynck van Zomergem persoonlijk. Tevens onderhoudt hij een correspondentie met de "Vlaamsche Bond van Oudenaarde" (Cam. Van Caeneghem en Th. Van Heuverswijn) en met deze van Maldegem. Hiervan zijn H. Plancquaert en V. De Lille de stichters.

In de provincieraad werkt De Baets met Verhaegen samen in de strijd voor een minimumloon. Voor de eis van dat familiaal arbeidersloon krijgt De Baets medewerking van Pieter Daens, evenals van Klein uit Lokeren en G. Eylenbosch uit Gent, beiden redacteurs van "Het Volk". Wanneer hij de lage lonen in de olieslagerijen van minister De Bruyn in het Dendermondse aanklaagt, krijgt hij sterke tegenwind. Ook de Oost-Vlaamse textielfabrikanten laten hun ongenoegen blijken zodat zijn broer Maurits, naaste medewerker van de bisschop, al zijn diplomatische gaven moet aanwenden om de Vlaamse en sociale tegenstellingen in goede banen te leiden.

En dat is nodig. Binnen de "Vlaamsche Katholieke Landsbond" zetten onze bekende progressieve flaminganten hun opmars verder. De



voorzitter J. Helleputte, tevens voorzitter van de "Belgische Boerenbond", neemt conservatieve standpunten in en raakt in conflict met zijn achterban. Ook aan de top van de katholieke partij, in het bijzonder tussen Woeste en regeringsleider Beernaert, lopen de spanningen hoog op. De invoering van het algemeen stemrecht vormt een keerpunt. Des te meer daar de progressieve liberalen dat thema op de dagorde van de Kamers hebben gebracht en de steun krijgen van de socialisten die hiervoor op straat komen. Ook de Roelanders uit Ninove en verscheidene christen-democraten, zoals A. Nothomb en P. de Haulleville, spreken zich hiervoor uit.

Ook onze "Conscience-vrienden" worden in dit debat betrokken en vanaf half november 1892 komt de actualiteit ruimschoots aan bod op de vergaderingen. Eind 1892 bespreken ze dan het algemeen stemrecht en hoewel onze "Conscience-vrienden" in maart 1892 voor het algemeen stemrecht gekoppeld aan de evenredige vertegenwoordiging hadden geopteerd, sluiten ze zich nu aan bij het standpunt van de katholieke partij. Deze verwerpt het algemeen stemrecht (visie van Woeste), beklemtoont de katholieke principes en is voor een sociaal stelsel waar de gegoeden naast arbeiders aan bod komen. Met andere woorden niet zozeer een vernieuwing van het katholieke programma maar de strijd tegen vrijzinnige liberalen en socialisten blijft primordiaal. De zwenking naar rechts van de "Conscience-vrienden" zorgt voor spanningen onder de leden. Op de vergadering van 10 februari 1893, in aanwezigheid van gewestelijk voorzitter De Ceuleneer, komt het aan het einde van de vergadering tot een hevige woordenwisseling tussen Lod. Van Der Eycken en ondervoorzitter Alb. Rutsaert over het gebruik van het "Vlaamsch" in het katholiek onderwijs.

Rutsaert stelt voor een brief te sturen naar de pater provinciaal van de jezuiten met de vraag de vernederlandsing van zijn colleges zo vlug mogelijk te bespoedigen. Van Der Eycken merkt op dat er reeds Vlaams wordt gegeven in het O.L.V.-college te Antwerpen zodat deze brief overbodig is. Rutsaert vindt van niet. Het bestuur volgt hem en stuurt niet alleen een brief naar de provinciaal maar ook naar de oversten en leraars van de bisschoppelijke colleges. Tevens zal men hiervoor bij de "Katholieke Kringen" aandringen en hen op hun Vlaamse verantwoordelijkheid wijzen. Dat hier rond een dispuut ontstaat, is niet te verwonderen. Men raakt hier de achillespees van Kerk én partij. Op 8 april 1893 behandelt J. Willems een tekst van Mgr. Rutten over de schade die de leidende standen berokkenen bij



het minachten van de Vlaamse taal. Dit is dezelfde tekst die P. Daens in een manifest van de "Vlaamsche Taalgilde" aanhaalt. Met andere woorden in het voorjaar van 1893 laten de progressieven zich te Aalter duidelijk horen. Maar even later valt alles stil.

Tot 30 oktober 1893 blijven de vergaderingen uit. Deze bruuske stopzetting van de vergaderingen heeft te maken met wat zich in het land afspeelt en de aanstaande provinciale verkiezingen. Na veel debatten in de Kamers en na bloedige socialistische stakingen (met een tiental doden), wordt er op 18 april 1893 het algemeen meervoudig stemrecht voor mannen goedgekeurd. Kort hiervoor, op 15 april, stichten P. Daens en de Roelanders de "Christen Volkspartij" te Okegem. En iets later, voor de provinciale verkiezingen van mei 1893, stelt H. Plancquaert zich reeds als onafhankelijke kandidaat te Waarschoot.

In deze omgeving woont Hector sinds 1885. Te Zomergem baat hij de stoomsuikerijfabriek van zijn overleden schoonbroer Pierre Putman, familie van de gewezen burgemeester, uit. Deze bemiddelde intellectueel houdt zich meer bezig met politiek dan met zijn bedrijf. Niet alleen voor de "Vlaamse Katholieke Landsbond" maar vooral voor de Sprekersbonden van du Castillon uit Waregem en V. De Lille uit Maldegem houdt hij talloze spreekbeurten en wordt hij zo een bekende figuur in het Meetjesland.

In zijn spreekbeurten krijgen de franskiljons maar ook de Kerk het regelmatig te verduren. Op zijn kandidatuurstelling reageert H. De Baets in het "Fondsenblad" en verklaart dat Hector Plancquaert een goed kandidaat is, dat hij er zelfs kon op stemmen indien hij op de lijst van de katholieken had geprikt. Nu steunt hij Dutry als officiële kandidaat, des te meer daar deze hem schriftelijk beloofd heeft in de provincieraad Nederlands te spreken.

Hieraan laten de Roelanders en A. Pauwels zich niet gelegen en voeren een grootse maar bitsige campagne voor Plancquaert. Hij bekomt een mooi aantal stemmen maar wordt niet verkozen. Bij de katholieke goegemeente blijft weliswaar de sterke antiklerikale campagne nazinderen. Hierin werd de Kerk als hoeder van de rijken en als uitbouter van de armen afgeschilderd. Eind 1893 zit de "Vlaamsche Landsbond" in een beslissend politiek stadium. Hij opteert voor de evenredige vertegenwoordiging (voor Beernaert tegen Woeste), wil zich omschakelen tot een Vlaams kiescomiteit en zijn plaats binnen



de katholieke partij opeisen naast de "Cercles" van Woeste, de Boerenbond van Helleputte en Schollaert (Leuven) en de christendemocraten van A. Verhaegen.

Al deze leidende politici willen deze politieke concurrentie niet en reageren tegen de katholieke flaminganten. Ook in Aalter duiken opnieuw moeilijkheden op nu de "Conscience-vrienden" voor de evenredige vertegenwoordiging en opnieuw tegen het katholieke establishment kiezen. De tegenstellingen komen nu onmiddellijk aan het licht. De werkkraft van sommige leden verzwakt, het bestuur moet reageren tegen onrechtmatige klachten van gesjoemel met de kas en de vereniging krijgt burgemeester Soudan-Slock als erevoorzitter om toezicht te houden en alles in goede banen te leiden. Maar dat lukt niet meer.

In februari-maart 1894 vindt de confrontatie plaats. Gewestvoorzitter De Ceuleneer wil voor de verkiezingen flaminganten op de katholieke lijsten en komt dat plan zelf uiteenzetten. Op een volgende vergadering stemt Rutsaert hiermee in en roept op om zich niet meer door zogenaamde leiders te laten misbruiken en met Vlaamsgezinde jonge kandidaten naar de stembus te trekken. Voorzitter Dierickx anticipeert en vindt dat zijn kleine vereniging geen voortrekkersrol op zich moet nemen, zeker nu zovele vooraanstaanden zich terugtrekken. Hij verkiest het verdere verloop van dat Vlaamse kiescomiteit af te wachten en krijgt de instemming van de meerderheid van de leden.

In de "Conscience-vrienden" kan voorzitter Rutsaert zich niet doorzetten. Toch reageren de radicale flaminganten. In maart 1894 start Plancquaert met zijn krant "Het Recht". En ook Remi Van Den Abeele, onderpastoor te Zomergem en sympathisant van H. Plancquaert, vinden we nu in de verslagen van de "Conscience-vrienden" terug. De broer van Remi is Leo, aalmoezenier van het hospitaal te Aalst. Hij zal tevergeefs in de tweestrijd Daens-Woeste bemiddelen om H. De Baets op de lijst te brengen in de plaats van de betwiste priester Ad. Daens. Hij haalt het niet en Leo zal zijn tussenkomst bekopen met een gedwongen overplaatsing.

Zelfs de katholieke regering Beernaert moet eraan geloven. Met de steun van Helleputte kan Woeste de evenredige vertegenwoordiging op de lange baan schuiven en plaatst J. De Burlet, een schoonbroer van Verhaegen, aan het hoofd van een conservatieve regering. Voor de flaminganten wordt het nog moeilijker om te reageren. Slechts in Oost-



Vlaanderen komt er nog wat reactie. Helleputte wordt als voorzitter van de Landsbond opzijgezet en De Ceuleneer zal zijn functie vervullen.

In april 1894 spreekt men bij de "Conscience-vrienden" over de noodzaak van de bouw van werkmanswoningen en luistert men met grote aandacht naar de inhoud van een brochure van Frans De Potter, een vooraanstaand Davidsfondser, redacteur van het "Fondsenblad" en vriend van P. Daens. Zijn commentaar op 60 jaar Vlaamse beweging is bitter, bijna machteloos. De vernederlandsing van het onderwijs staat nergens; kritiek hierop in de Kamers horen we niet meer, de kranten zwijgen. Het Vlaamse volk is verloren als het geen gebruik maakt van het stemrecht.

In Gent wordt zijn noodkreet gehoord. H. De Baets en A. Verhaegen schuiven bij de bisschop aan tafel waar het noodzakelijke compromis én voor de flaminganten én voor de christen-democraten wordt gevonden en uitgewerkt. Ook priester Adolf Daens trekt naar Gent en stelt aan diezelfde bisschop Stillemans concrete vragen over zijn programma en zijn mogelijke kandidatuurstelling. Hij bekomt hierop geen duidelijk antwoord en zal zijn kandidatuur stellen. Ook H. Plancquaert komt, na weigering van H. De Baets, op diezelfde lijst te terecht.

In Aalter zelf loopt men in de pas of zwijgt men en haken de leden af. De "Conscience-vrienden" vergaderen bijna niet meer en ook de "Vlaamsche Katholieke Landsbond" stuurt hen geen uitnodigingen meer. Beide vergaderingen zijn op-sterven-na-dood. In 1896 worden de "Conscience-vrienden" noodgedwongen een onafhankelijke onderafdeling van de fanfare "De Eendracht" en houden ze zich alleen nog met toneel- en letterkunde bezig.

Alleen van Hector Plancquaert horen we nog iets. Hij draagt aanzienlijk bij tot de uitstoting van de Daensisten uit de Belgische Volksbond (1897), de laatste strohalm met de katholieke politici, en kan zich aldus binnen de Daensistische partij als leider manifesteren. In 1897 leest hij de armenmeester Bruno Van Parijs uit Aalter in zijn weekblad "Ons Recht" ongenadig de levieten. In 1898 stelt hij zich voor de zoveelste keer kandidaat (voor de provincie) nu in Nevele maar haalt bitter weinig stemmen. De katholieke partij zal met zijn zoveelste verkiezingsnederlaag de draak steken. En ook Cyriel Buysse zal in zijn werk " 'n Leeuw van Vlaanderen" (1900) deze kiescampagne in geuren en kleuren beschrijven en de hopeloze strijd ervan beklemtonen.



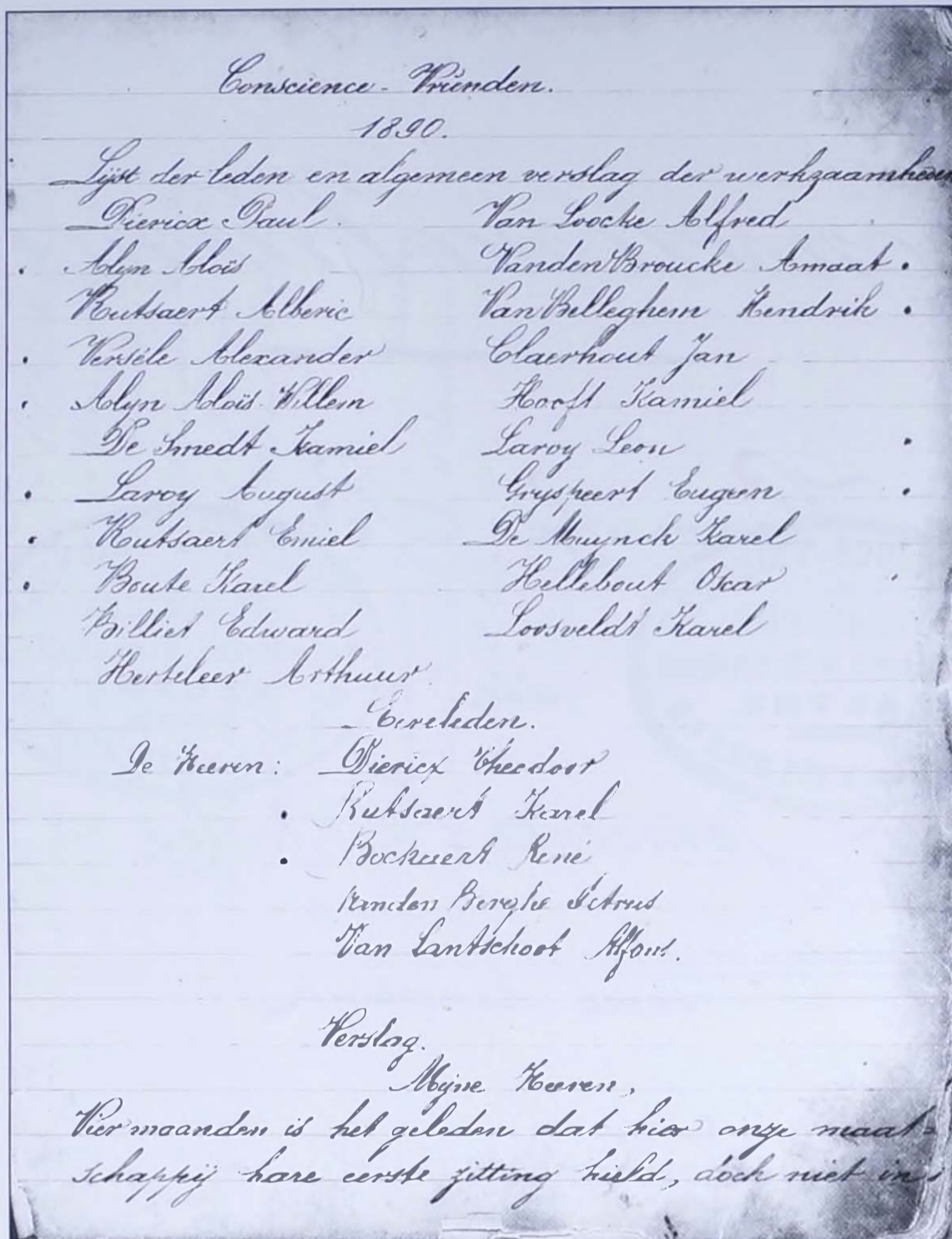

Ledenlijst van de "Conscience-vrienden" van 1890.

Het resultaat staat toch vooraf vast. Op de Vlaamse buiten hebben de Kerk en de katholieke franskiljonse plattelandsnotabelen het nog jarenlang voor het zeggen. Flaminganten, middenstanders en bekwaamheidskiezers wegen nog niet zwaar genoeg om tegen de conservatieve machten op te tornen.

Dr. Strijpens voegt er in laatste instantie nog de melding aan toe, dat ook bij de verkiezingen van 1911-1912 Hector Plancquaert en zijn medestanders de bakens nog niet wisten te verzetten, tot spottend genoeg van de conservatieve katholieken.



*Conscience-Vrienden.*

---



*onder kenspreuk*

*“Doe wel en zie niet om.”*

---

*Verlagboek.*

---

*1890.*



Lijst der leden en versterk der  
Werkzaamheden  
1891.

Leden.

Werkende Leden.

- 1 Dierick Paul.
- 2 Alyn Alois.
- 3 Lavy August.
- 4 Alyn Alois-Willm.
- 5 Houtwaert & Marie.
- 6 Alyn Juisbor.
- 7 De Smede Kamiel.
- 8 Houtwaert Emiel.
- 9 Versle & Meaander.
- 10 Boute Karol.
- 11 Willie Edward.
- 12 Van Loocke Gyned.
- 13 Manden Broucke & maast.
- 14 Van Belleghem Wm.
- 15 Claeshaert Jan.
- 16 Kloopt Kamiel.
- 17 Lavy Leon.
- 18 Gyssels Eugén
- 19 De Bruynck Karol.
- 20 Hillebrand Oscar.
- 21 Loovelot Karol.
- 22 Kerckeleer Corthout.
- 23 Michelinck Frans.
- 24 Willem Jozef.
- 25 Versle August.
- 26 Mareel Kamiel.
- 27 Vandesteycken Wm.
- 28 Van Jarys Karol.
- 29 Smelis Karol.
30. Syninck Theophiel.

Overleden.

- 1 Bockaert René.
- 2 Dierick Theodoor.
- 3 Loudean Hendrik.
- 4 Hutwaert Karol.
- 5 Vandenberghe Jans.
- 6 Van Landuchoot Alfons.

- 7 Van Lave Hodert.
- 8 Jaminne August.
- 9 Versle Karol.
- 10 Willem Jans.
- 11 Torckebie Jans.
- 12 Theubert Terinam.
- 13 Kerckebie Dirik.
- 14 Coqnynt Kamiel.
- 15 Coqnt Edward.
- 16 Spiers J Bariel.
- 17 Vandenberghe Jan Bte.
- 18 Van Overbeke Hendrik.
- 19 Bousinaert Amand.
- 20 Karol Frans.
- 21 Coigniet Klancien.
- 22 De Ryckel Jans.
- 23 Vandervooren Amant.

Buitenland.

1. S. G. Hugo Kriest, pastoor te Waeken.
2. Jozef Kete. onderwijzer te Berchem.

Totaal leden 55.



Bronnen:

Met dank aan Jozef De Doncker en Alfons Van De Velde.

Conscience-vrienden, verslagboek 1890-januari 1899.

Id., ledenlijsten en jaarverslagen 1890-1892.

P. LAROY, F. BASTIAEN, A. DE KE, *100 jaar in beweging, geschiedenis van de christelijke arbeidersbeweging in Groot-Aalter*, 1996, p.45-50, p.185.

De Lichtstraal, 26 mei 1891.

H. STRIJPENS, *De negentiende eeuw. Pieter Daens, Aalsterse Fundamenten*, 2, Aalst, 2003, p.88-107.

In februari 1891 wordt de "Belgische Volksbond", de verre voorloper van het ACW, gesticht. Arthur Verhaegen is voorzitter. Als bestuursleden vermelden we: P.J. Backx uit Antwerpen, J. Helleputte uit Leuven, G. Stock uit Brugge en G. Eylenbosch uit Gent.

Bovenstaand artikel komt in extenso uit:

H. STRIJPENS, *De negentiende eeuw. Pieter Daens, J.B. Van Langenhaecke en de Daensistische Beweging, Aalsterse Fundamenten*, 3, Aalst, 2004, p.63-69

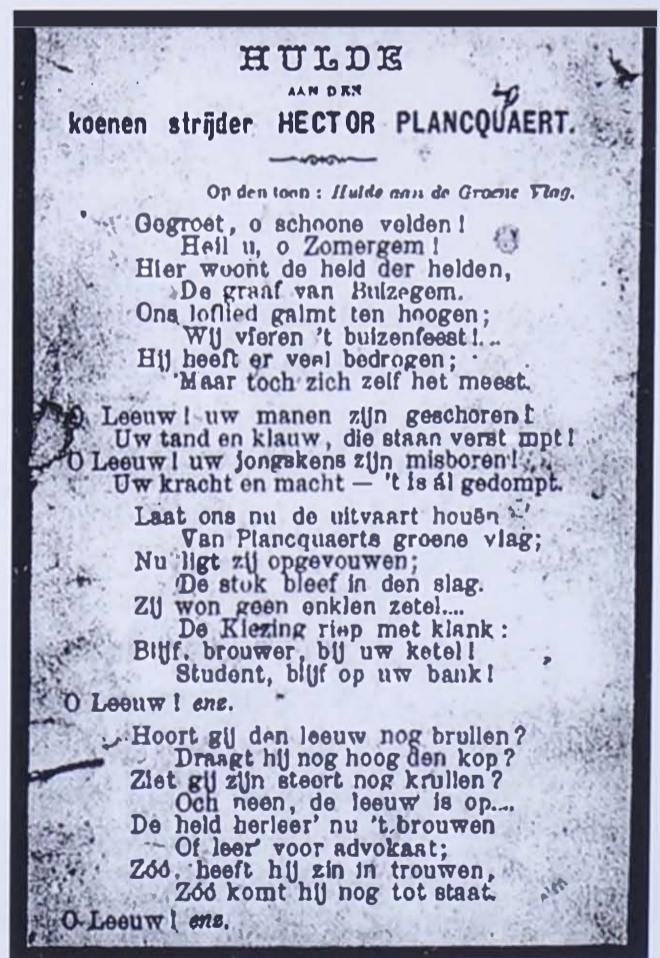

1898 – Een spotlied van de katholieken...

Ryversche Bosschen = Wijk – gehucht te Zomergem.



## OVERLIJDEN VAN EEN AALTERNAAR OP ZEE.

Iedereen die de oude burgerlijke stand doorloopt, vindt soms wel iets specifiek. Zo vond ik dat er in het jaar 1835 een overlijden was door een ongeval van een Aalterse kok op zee.

Die Aalterse kok was Judocus Van Pammel. In de maand juni van 1835 was hij 24 jaar dus moet hij geboren zijn in 1811. Judocus was kok op het Belgische "*Galiot*" schip André (vrachtschip-handels-schip).

Bij het vastmaken van de "*breefokke*"\* is hij op 15 juni over boord gevallen en verdronken. Pogingen om hem te redden met "*de voleyne*"\*\* boot mislukten. De kapitein van het schip, J.D. Christen, stelde de overlijdensakte op. Ze werd door stuurman Jan Albers (26 jaar) en matroos Ferdinand De Vincke (27 jaar) ondertekend.

Van Pammel werd op 25 mei 1835 aangenomen en op de rol van de bemanning van de voorvermelde boot ingeschreven door de maritieme schout van de haven van Oostende.

Aan de burgemeester van Aalter werd op 28 augustus samen met de overlijdensakte, ook een lijst overgemaakt van de op de boot achtergelaten voorwerpen van de verongelukte kok. Men vermeldt dat hij geboortig is van Aalter maar een geboorteakte konden we niet terugvinden in de burgerlijke stand.

\* breefokke: vierkant zeil dat kan uitgezet worden bij goed weer en dat vastgemaakt wordt aan een strijkende ra.

\*\* voleyneboot: reddingsboot







## AALTERNAREN OVERLEDEN TIJDENS DE VROEGE ONAFHANKELIJKHEIDSJAREN.

Uit de geschiedenisboeken weten we dat de Nederlandse koning Willem het door de grote mogendheden opgelegde verdrag van de XXIV artikelen, afwees tot in de jaren 1838. Van 1831 tot 1839 bleef een jong Belgisch leger samen met Frankrijk op voet van oorlog, beducht op mogelijke invallen van onze noorderburen.

Tijdens deze periode tekenden we het overlijden op van enkele Aalternaren of van hun familie, in militaire dienst.

Op 10 oktober 1832 overleed Augustin Moerman (°Lotenhulle, 01.11.1803 uit de Malsemstraat) in het militair hospitaal te Leuven. Hij was korporaal bij de 3<sup>e</sup> compagnie van het 2<sup>e</sup> bataljon van het 10<sup>e</sup> Linie infanterie regiment. Deze troepen maakten deel uit van de 1<sup>ste</sup> divisie die dan in de streek van Leuven was ontplooid. Augustin was de zoon van dagloner Joseph en Isabelle De Meulenaere die te Aalter woonden. De oorzaak van zijn overlijden wordt niet vermeld.

Op 21 december 1832 overleed Charles Willems (°Aalter, 14.03.1797) in het militair hospitaal te Gent. Hij was soldaat van het Partizanenkorps Vlaanderen dat op 12 februari 1832 te Gent werd opgericht voor de duur van de spanningen met Nederland. Charles was de zoon van landman Charles en Anne-Marie De Bille afkomstig van Sint-Martens-Lennik. Ze woonden op Aalter Plaats. Hij overleed te Gent aan typhus.

Op 13 januari 1833 overleed te Boom Leonard Poppe (°Aalter, 15.03.1832 - 10 maand oud). Hij was het zoontje van wever Francies Poppe en Rosalie Van Wassenhove die op Biesemveld woonden. Francies was op dat ogenblik soldaat bij het 5<sup>e</sup> bataljon van het 4<sup>e</sup> Linie infanterie regiment te Boom. Het regiment maakte deel uit van de reservedivisie en was gelegerd in de streek van Mechelen. Het kind overleed ten huize van de landbouwers Jean-Baptiste De Meyer (63 jaar) en Adrianus-Francies De Meyer (33 jaar) die op de wijk A nr. 108 te Boom woonden.

We zien hier dat de echtgenote waarschijnlijk de man was gevolgd tijdens de periode van spanning met de Nederlanders.



Op 16 november 1835 overleed Seraphien Van Der Plaatsen (°Aalter, 17.06.1813) in het militair hospitaal te Doornik. Seraphien was de zoon van wagenmaker Jacques en Marie-Reine Cooreman die op de Oude Molenwijk woonden. Hij deed dienst in het 4<sup>e</sup> bataljon van het 12<sup>e</sup> Linie infanterie regiment dat deel uitmaakte van de 3<sup>e</sup> divisie. De divisie had aanvankelijk haar hoofdkwartier te Aalst en later te Mons. Het 4<sup>e</sup> bataljon was te Doornik gelegerd. De doodsoorzaak wordt echter niet vermeld.

Tot hier enkele Aalternaren die overleden tijdens de prille onafhankelijkheidsjaren van België, dat nog op voet van oorlog was met het buurland Nederland.

Roger BAECKELANDT



## OORLOGSSLACHTOFFERS.

Op het monument voor de oorlogsslachtoffers aan de kerk, vinden we de namen terug van August Goddyn en Cyriel Verheecke. August diende bij het 2<sup>e</sup> Linie regiment te Grimde en Cyriel bij het 2<sup>e</sup> regiment Carabiniers. Ze overleden beiden tijdens de 1<sup>ste</sup> Wereldoorlog, respectievelijk op 18 augustus 1914 te Grimde en 1 oktober 1915 in de Panne. De eerste werd te Grimde begraven de tweede stierf aan een verwonding aan het hoofd door een obusscherf in het hospitaal in de Panne.

Beiden werden later ontgraven en bijgezet te Aalter; August op donderdag 23 maart 1921 en Cyriel op dinsdag 4 april 1924 telkens om 09.30 uur.

Voorzitter August Goeminne van de oudstrijdersbond stuurde toen reeds uitnodigingen voor de begrafenis rond aan de leden van de oudstrijdersbond.

*Mijnheer,  
Zusvrouw*

Wij aanzien het als een vaderlandsche plicht U uit te noodigen tot den lijkdienst welke zal plaats hebben in de parochiale Kerk te Aeltre, op Dinsdag 4<sup>de</sup> April, om 9 1/2 ure (Kerkure) voor **CYRIEL VERHEECKE**, vrijwilliger onzer gemeente en voor zijn Vaderland gesneuveld, in het hospitaal van De Panne in October 1915.

Eene bijzondere plaats is U voorbehouden vooraan in de Kerk.

Aanvaard, Mijnheer de verzekering onzer hooge achting.

*Aug. Goeminne*

*Mijnheer,*

Wij aanzien het als een vaderlandsche plicht U uit te noodigen tot den lijkdienst welke zal plaats hebben in de parochiale Kerk te Aeltre, op Donderdag 23 Maart, om 9 1/2 ure (Kerkure) voor **AUGUST GODDYN**, soldaat onzer gemeente en voor zijn Vaderland gesneuveld, op het veld van eer, te Grimde, den 18 Aug. 1914.

Eene bijzondere plaats is U voorbehouden vooraan in de Kerk.

Aanvaard, Mijnheer, de verzekering onzer hooge achting.

*Uitnodigingen gestuurd door August Goeminne aan mej. Anna Pussemier die toen in de Stationsstraat woonde.*

*(Huis Voet – Pussemier Stationsstraat 45).*



Alles zal ik ten beste geven en daarenboven mijn  
eigen zelve ten offer brengen. II Cor. 12.

†  
ZALIGE GEDACHTENIS

VAN

**AUGUST GODDYN,**

zoon van Eduard en van Melanie Gevaert,

geboren te RUDDERVOORDE, den 13 October 1890,  
**Soldaat bij het 22<sup>e</sup> Linieregiment,**  
en voor zijn Vaderland gesneuveld op het slagveld  
te GRIMDE, den 18 Augusti 1914.

Hij was een onderdanige zoon, gediensig en offer-  
vaardig van inborst, de steun en vreugde zijner  
ouders, broeders en zusters.

Toen de ongeluksdagen op den vadergrond neder-  
stortten, toog hij met opgeruimde ziel en hart  
ten strijd, trouw aan Plicht, aan Land en Vorst. En  
daar... verre van 't vaderlijk huis, verre van 't troos-  
tend moederhart viel hij doodelijk getroffen op 't  
schrikbarend oorlogsveld.

Dappere Jongeling, van uit de verte groeten wij diep  
bewogen en vol bewondering de graftombe waar  
uw stoffelijk overschot berust, en wij bidden God  
u de kroon der onsterfelijkheid te schenken.

Dierbare OUDERS, BROEDERS en ZUSTERS, bittere  
tranen ontvloeien uwe bedroefde oogen, doch  
verheft uw hart tot God en aanbidt de wegen zijner  
ondoorgroondelijke Voorzienigheid. Vergeet niet dat  
Hij honderdvoudig loont dezen die aan Plicht & Land  
getrouw, grootmoedig hun leven ten offer brengen.

**Vaartwel !**

Mijn Jesus, barmhertigheid. 100 d. afl.  
4 Akten voor de zielerust van de en dappere.  
7 j. en 7 q. afl.

Aeltre, dr. Faut-Vandewalle.

Alles zal ik ten beste geven en daarenboven mijn  
eigen zelve ten offer brengen. II Cor. 12.

† **Zalige Gedachtenis van** †

**CYRILLUS - LUDOVICUS VERHEECKE,**

zoon van Mijnheer Jules en van Dame Emma Roets,

geboren te Aeltre den 27 April 1893,  
soldaat vrijwilliger bij het tweede regiment Carabiniers,  
doodelijk gekwetst aan den IJzer en roemvol  
te De Panne overleden in de Oktobermaand 1915.

Lid van het Genootschap der  
Xaverianen en van Vereeniging van Gebeden.

Uit voorbeeldige christene ouders geboren, was  
hij een toonbeeld van alle christelijke deugden. Ook:

Toen 't Vaderland in 't groot gevaar  
Om koene harten riep, vol moed,  
Met d'onverschrokken heldenschaar,  
Getrouw aan Vorst, aan Plicht en Land,  
Heeft zich Cyriel, met goed en bloed,  
Geofferd gansch, voor 't Vaderland.

Gegroet, O eedle jonglingsziel,  
Zoo hoog gestegen in den strijd,  
Waar 't vrijheidswapen U ontviel !...  
Verheven blijft Ge voor altijd ;  
Daar 't leven zal bij 't nageslacht,  
Het groote offer dat Gij bracht !  
Gegroet, O sterke Leeuwenzoon !...  
Dat God in eeuwigheid u loon !

« Een kruisken Vader, een kruisken Moeder, voor-  
aleer ik U verlaat », zoo sprak de edele jongeling  
bi zijn afscheid. « Onder uwen zegen ga ik strijden  
tot den dood, voor vrijheid en voor land ! » Hij ging  
en viel.

Vaartwel, Beminde Ouders, Broeders en Zusters ! —  
Vaartwel, Lieve Broeder, die steeds nog lijdt en strijdt  
voor den Heiligen Vadergrond, Vaartwel ! — Mijn  
offer is volbracht. God heeft het zoo gewild. Zijn  
Heilige Wil geschiede. Aanbidden wij de wegen zij-  
ner ondoorgroondelijke Voorzienigheid. Hij is de  
steun en troost in alle beproeving. Vaartwel op  
aarde en tot wederziens in Gods schoonen hemel !  
Zoet Hart van Jesus, wees mijn heil. 300 d. afl.  
De 4 Akten voor de ziel van den Held. 7 j. en 7 q. afl.

*Overlijdensprentjes van August Goddyn en Cyrillus Ludovicus Verheecke.*

Ook August Van Oyen (°Aalter, 23.09.1892), zoon van Jean-Baptiste en Maria-Elodie Van Goethem, staat op de lijst van de oorlogsslachtoffers. Hij week op 29 februari 1913 uit naar de USA. August diende als vrijwilliger bij het Amerikaans leger bij de 168<sup>th</sup> company Infantry – 42<sup>th</sup> Division IOWA. Hij stierf op 15 juli 1918. August ligt begraven op het USA-kerkhof van Meuse-Argonne 55110 Romagne sous-Montfaucon in Frankrijk.

Hij ligt er op plot D rij 43 graf 01. (Ref : American Battle Monuments Commission-European Region)

Roger BAECKELANDT

Bronnen:

- Gemeentelijk archief gemeente Aalter
- Informatie van de familie Goubau



## INHOUDSTAFEL

Jan CAMERLINCKX	"Café Chicago" – Een verdwenen herberg te Sint-Maria-Aalter.	3
Pierre DE WULF	Herinneringen aan de meidagen van 1940.	8
Peter LAROY	Kermisklok, doodsklok.	17
Etiënne VAN EEGHEM	Ons tijdschrift in 't buitenland.	34
Hendrik STRIJPENS	De Conscience-vrienden te Aalter (1890-1896) en de Vlaamse democratie.	35
Roger BAECKELANDT	Overlijden van een Aalternaar op zee.	49
Roger BAECKELANDT	Aalternaren overleden tijdens de vroege onafhankelijkheidsjaren.	51
Roger BAECKELANDT	Oorlogsslachtoffers.	53



## LAND VAN DE WOESTIJNE

Tijdschrift van de Heemkundige Kring Aalter, gesticht in 1977.

Verschijnt in maart, juni, september en december.

Uitgegeven met steun van het Gemeentebestuur van Aalter, het Provinciebestuur Oost-Vlaanderen en de Vlaamse Gemeenschap.

Verantwoordelijke uitgever:

Jan Defruyt, Kestelstraat 67, 9880 Aalter

Bankrekening : nr. 442-6594361-40 - Heemkundige Kring Aalter.

Lidmaatschapsbijdrage : gewone leden : € 12,50

steunende leden : € 25,00 of meer

Overname uit het tijdschrift is toegelaten mits schriftelijke toelating van de redactie. Iedere auteur is verantwoordelijk voor de inhoud van zijn tekst.

### *BESTUUR*

Voorzitter : Willy STEVENS, Larestaat 14, 9910 Knesselare  
09 374 44 58 - pr000063@worldonline.be

Ondervoorzitter : Peter LAROY, Brouwerijstraat 84, 9880 Aalter  
09 375 14 86 - peter.laroy@pandora.be

Secretaris : Jan CAMERLINCKX, Schuurlo 12, 9880 Aalter  
09 374 79 82 - heemkring.aalter@tiscali.be

Ledenbeheer : Eliane DE POORTER, Leurebroekdreef 1, 9880 Aalter  
051 68 89 91 - arnelidepoorter@pandora.be

Penningmeester : Dries ALYN, Bellemstraat 49, 9880 Aalter  
09 374 23 60

Redactie en layout : Jan DEFRUYT, Kestelstraat 67, 9880 Aalter  
09 374 65 81 - jan\_defruyt@scarlet.be

*LEDEN* : Robert VERHELST, Stationsstraat 74, 9880 Aalter  
09 374 41 36 - robert.verhelst@scarlet.be

Roger BAECKELANDT, Ekenakker 2, 9880 Aalter  
09 375 13 77 - roger.baeckelandt@scarlet.be

Walter VERVALLE, Langendamdreef 62, 9880 Aalter  
09 374 54 63 - walter39be@yahoo.com

*MEDEWERKER* : Erik WILLE, St.-Pietersveld, 8750 Wingene  
051 65 50 29 - erik.wille@skynet.be



# Land van de Woestijne



Tijdschrift van de  
Heemkundige kring „Arthur Verhoustraete” Aalter

28e jaargang - nr. 3 - 2005



## DWAALDEN ER GEESTEN BOVEN DE "MOSTAARDPUT"?

In de jaren tussen de twee wereldoorlogen lag er in de Brouwerijstraat, een eindje voorbij het kruispunt met de Kruisstraat, daar waar de Brouwerijstraat een bocht maakt vooraleer verder af te dalen naar de wijk Stratem, links van de weg een kleine vijver. Het was eerder een poel, omgeven door oude knotwilgen. Tijdens de Tweede Wereldoorlog was die zeker nog meer dan anderhalve are groot en begroeid met riet en lis. In de Franse tijd, zegt Arthur Verhoustraete, had de vijver nog een oppervlakte van 2 are 20 ca.

De put lag op kadasternummer 767, een vele hectaren groot stuk bouwland, dat eigendom was van baron Maelcamps en dat in gebruik werd genomen door de pachters van de hoeve "Ten Donkergate" die ligt aan de Stratemstraat, vroeger bewoond door Florimond Coopman en nu door landmeter Hans Dusselier.

In mijn jeugd was de put al gedeeltelijk verland en na de Tweede Wereldoorlog werd hij geleidelijk helemaal gevuld met allerlei afval. Ook de inhoud van de vuilniskar en de koppen van de knotwilgen kwamen erin terecht. Volgens Maurice Thijs werd er zelfs oud ijzer in gedumpt. Boer Coopman bedekte alles met een flinke laag aarde.

De Mostaardputvijver' werd echter al vermeld in 1513, maar heette dan "Mostartpot" (*te Straetem bij de Mostartpot*). Later klinkt het "Mostaertput". Voor de Tweede Wereldoorlog sprak men van "Mostaelput", "Staalput", "Stalput" en uiteindelijk is Staalput bewaard gebleven in de naam van de straat van de daartegenoverliggende verkaveling: Staalputstraat. Ook de aard van de omgeving is bewaard in een andere straatnaam "Riethulstraat". Misschien zou de oudste naam "Mostaardput" historisch meer verantwoord zijn geweest. Je vindt die immers terug op heel oude kaarten.

In het pseudo-historische boek " Rond Aalter in de Fransche Tijd" dat – tussen haakjes – krioelt van de onnauwkeurigheden, wordt de put "Mostaelvijver" genoemd. Een verdienste voor de auteur, politiecommisaris H. Van de Genachte, die erin de gruweldaden van Wildemouwe en zijn spitsbroeders beschrijft, is wel, dat hij een duidelijke foto van de vijver opnam in zijn schelmenroman. Zo moet de "Mostaardput" er omstreeks 1904 hebben uitgezien.





*De Mostaardput in de Atlas van de Buurtwegen daterend van 1841.*

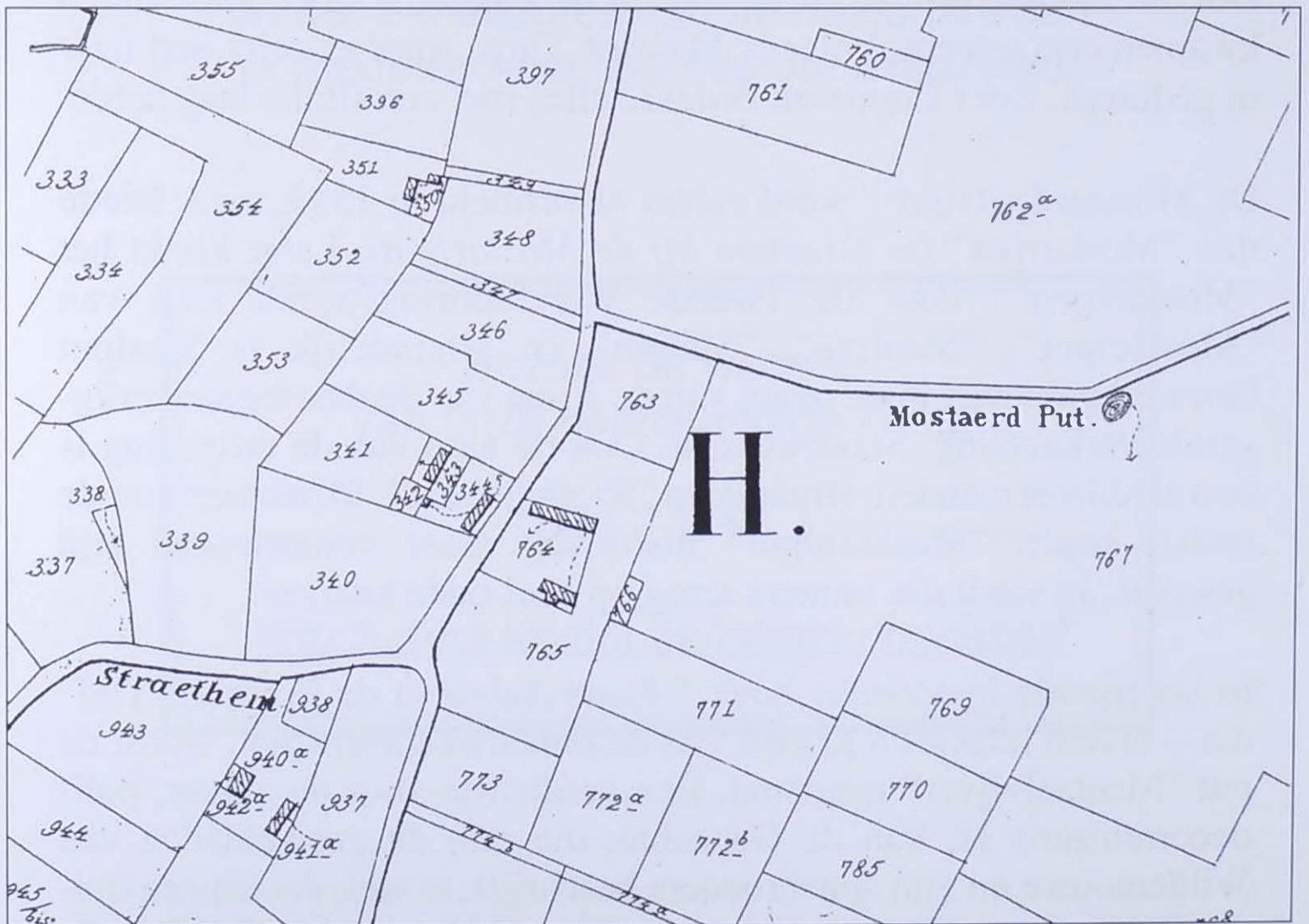

*De Mostaardput op de Popp-kaart van 1860.*



Mostaard heeft hier niets te maken met de toespis uit het potje, maar eerder met "most", een middelnederlands woord dat moeras of poel betekent. (Tussen haakjes: later werd "mos" overgedragen op de schimmelachtige plantjes die gedijen op moerassige bodems en vochtige oppervlakten. Aan het oude moeraswoord "most" herinneren vandaag nog de dialectwoorden "moos, moze, moeze... voor modder. – Je hebt in Aalter ook nog een Mostbos en een Mostburg.)

De Mostaardput was eentje van de vele vijvers uit het Bulskampveld, een heideachtige streek, die zich uitstreckte van Brugge tot Aalter. De meeste vijvers waren echter ontstaan door het uitgraven van turf (krane), zoals de Kraenepoel, de Ganzenplas, de Schuurlovijver en de vele andere vijvers van het toenmalige Aalters Hoekske. Behalve voor het turf waren die vijvers ook "wingewesten" voor zandsteen en werden ze ook visvijvers. Zoals allerlei inzinkingen in het landschap, al dan niet met water gevuld, kregen vele ook de naam "put".

Maar het kleine vijvertje in de toenmalige "Straethemstraete", die verder de "Nedere Brugse Weg" heette, was echter niet door uitgraving ontstaan. Op die plaats was er gewoon een bron van hardnekkige kwelmgrond waaruit traag water welde, dat zo een moerassige vijver deed ontstaan. Dit was geen ongewoon verschijnsel in een lager gelegen gebied ( $\pm 14$  m) tussen de hoogte van het dorpscentrum ( $\pm 20$  m) en die van de Sterrewijk ( $\pm 24$  m). Zo vind je op de topografische kaarten van midden de 19<sup>e</sup> en begin de 20<sup>ste</sup> eeuw deze poel nog steeds aangegeven.

Mijn oom Jules vertelde ons, dat hij nog geweten heeft dat er in de Mostaardput werd gebaad, maar in mijn jeugd, net voor de Tweede Wereldoorlog, was de poel al zo verland, dat hij te ondiep was voor waterpret. Wel was hij in de zomer een leuke plek om visjes of kikkers te vangen. Die laatsten werden dan jammer genoeg soms met een strootje opgeblazen. In de winter was de vijver wel een bruikbaar schaats- en glijterrein, waar je makkelijk rondjes kon draaien.

Tegen de avond echter en vooral 's nachts – toen waren er zelfs nog geen gaslantaarns – werden de Mostaardput en zijn omgeving eerder gemeden. Zoals op vele plaatsen met moerassige bodem ontsnapte daar moeragas (brongas of methaangas), dat lichte vlammetjes deed ontstaan, die in de volksmond dwaallichtjes of (dialectisch) ook wel sta(a)lkaarsen werden genoemd. – Dwaallichtjes zijn beweeglijke blauwe vlammetjes die dus ontstaan door langzame verbranding van





*De "Mostaelput" uit het boek "Rond Aalter in de Fransche tijd" van H. Van de Genachte.*



*Het 'Hof ten Donkergate' - Aquarel van Paul De Doncker.*



organische resten. Zo kan dit ook voorkomen op begraafplaatsen. Heeft dit woord "sta(a)lkaars" soms iets te maken gehad met de toponiemen "Staalput", "Mostaalput" i.p.v. Mostaardput?

Om deze en andere redenen kreeg de Mostaardput zijn ietwat afschrikwekkend imago, zelfs een vorm van legende. Werkelijkheid is, dat in de tijd, dat de overledenen met paard en wagen naar hun laatste rustplaats werden gevoerd, het een gewoonte was geworden, het stro waarop de lijkst had gestaan, bij de terugkeer, in de "Staalput" te gooien.

Een ander verhaal vertelde, dat eertijds een verdwaalde vrouw 's avonds in deze poel was gesukkeld, verdronken en nooit meer teruggevonden. Voor onze bijgelovige voorouders was die vrouw door geesten of spoken in de diepte gesleurd en kwam haar onrustige ziel in de vorm van dwaallichtjes boven het water zweven.

\* De Mostaardput heeft echter na zijn verdwijning uit het landschap nog mensen geplaagd. Toen de hele straat, die sindsdien volledig Brouwerijstraat heet – naam die vroeger werd gegeven aan de huidige Lindestraat, zelfs tot in de Sterrewijk – werd toegebouwd, waren het net de kavels waar eertijds de poel lag, die het laatst werden bebouwd. Die strekten zich ongeveer uit, waar nu de huizen met de huisnummers 71 tot 79 staan, overeenkomend met de kadastrumnummers 767 m2, 767 l2, 767 k2, 767 a3 en 767 b3. De bouwvakkers die op deze plaats aan de grondwerken wilden beginnen, hadden moeite om de kelders en de funderingsgroeven droog te houden. Nu nog blijven bij vochtige perioden hier en daar waterplassen staan.

Huisnummer 73 in Stratem, op kadastrumnummer 767 l2, en bewoond door Willy Christiaens, schijnt vlakboven de locatie van de Mostaardput te staan.

De bouwvakkers die op deze plaats aan de grondwerken wilden beginnen, hadden moeite om de kelders en de funderingsgroeven droog te houden. Nu nog blijven bij vochtige perioden hier en daar waterplassen staan.

Daar hebben de geesten of de dwaallichtjes natuurlijk niets mee te maken.

Jos DE DONCKER



## BELEVENISSEN VAN WEGGEVOERDEN VAN DE OORLOG 1940-1945.

Naast de oud-strijders, soldaten van de achttiendaagse veldtocht, de politieke gevangenen, de krijgsgevangenen en de oorlogsvrijwilligers kennen we ook nog een andere categorie van mensen die op een of andere manier in contact kwamen met de vijand gedurende de 2<sup>e</sup> wereldoorlog. In andere bijdragen van ons tijdschrift werd reeds uitgebreid over de terugkomst van deze weggevoerden in hun woonplaats en de feestelijkheden die ermee gepaard gingen. In dit artikel willen we het hebben over de lotgevallen van enkele mensen tijdens hun verblijf in Duitsland. Aan de hand van de notities van enkele weggevoerden maken we kennis met hun belevenissen tijdens de periode 1942-1945. Dit is enkel een verhaal uit de vele andere dat ons een beter beeld geeft over de omstandigheden waarin deze mensen moesten werken en hoe ze soms werden behandeld.

### WAT VOORAFGING

Op 19 februari 2004 overleed Robert Van Landeghem te Brugge. Robert werd te Aalter geboren op 30 juli 1924 als zoon van de schildersfamilie Maurice Van Landeghem getrouwd met Maria (Mietje) Gussé. Zij woonden in de Brouwerijstraat niet ver van de Markt te Aalter.

Op 16 jarige leeftijd maakte Robert het begin van de 2<sup>e</sup> Wereldoorlog mee en ondervond aan de lijve wat deportatie naar Duitsland betekende. We geven aan de hand van Robert zijn opgetekende notities een synthese van de belevenissen van hem en zijn broer August tussen mei 1940 en juni 1945.

Robert was nog geen volle 16 jaar toen de oorlog op 10 mei 1940 uitbrak. Hij was dan leerling-schilder bij Carels-Nicaise-De Ridder te Gent. Hij herinnert zich nog de brandbommen die te Aalter vielen op het kerkhof, op de schuur van de ouders van Maurice Van Den Heede (nu garage Van Den Heede), en later ook de bommen op de veranda van de koster Eugene-Evarist Gryspeirt en op de koffiebranderij Van Vooren (nu appartementen in de Brouwerijstraat). Hierbij sneuvelden een sergeant en een soldaat. Robert schilderde diezelfde nacht nog thuis in de kelder de naamkruisjes voor beide slachtoffers. Er mocht immers 's avonds geen licht gemaakt worden.



Zijn broer August (°Aalter, 15 december 1922) vertrok, zoals vele anderen, op aanraden van de regering naar Frankrijk. Hij deed dit per fiets, samen met vele andere Aalternaars, onder andere Omer Boute, Jozef Callant en een zekere Colpaert. Ze waren met een hele groep aangezet en trachtten via Duinkerken Engeland te bereiken. Daar verloren ze in een bombardement contact met een deel van de groep. Noodgedwongen ging het dan verder over Abbeville waar ze na allerlei schermutselingen nog andere vrienden uit het oog verloren. Ze sliepen ook te Lisieux. August werd gekwetst door een obus-scherf bij het overschrijden van de Loire te Blois. Tenslotte bereikten ze Chateauroux en Limoges in Midden-Frankrijk. August kwam daarna, samen met Boute en Callant, terug tot in Versailles bij een nicht van zijn moeder, namelijk Germaine Van Dyck. Haar man, Gerard Fermyn, was er hovenier op een kasteel. Jozef werkte er bij landbouwers; August en Omer op het kasteel. Nadien voegden ze zich, na tal van controles en moeilijkheden, terug bij hun familie te Aalter. De oorlogstoestand regulariseerde zich langzaam en de scholen gingen terug open. Wegens de onregelmatige treinverbindingen reed Robert meestal met de fiets naar Gent; soms ook met de tram via Nevele en ook wel eens te voet. Hij bleef meestal 's middags te Gent eten in een restaurant, maar na het invoeren van de rantsoeneringszegels nam hij het middagmaal bij een nicht, Stefanie De Vleeshouwer in de Gravin Johannastraat. Robert bracht haar ook wel eens wat verse groenten en eieren mee uit Aalter. Daarna was Robert werkzaam bij zijn vader thuis als schilder. Weldra verspreidden zich vanaf maart 1942<sup>(1)</sup> en zeker vanaf oktober 1942, de berichten dat velen verplicht werden te gaan werken in Duitsland. Met het verloop van de oorlog werden meer en meer mensen, ook jongeren en vrouwen, opgeroepen zich aan te melden op de 'Aussenstelle' te Eeklo, om na keuring aan de slag te gaan in de oorlogsindustrie of in de landbouw in Duitsland.

Hier en daar vertrokken er reeds enkele mannen. Een eerste verwittiging voor de beide zonen viel bij de familie in de bus begin 1943. De ouders van Robert probeerden dit te omzeilen door hem in te schrijven als landbouwersknecht bij landbouwer Raymond 't Hooft in de Kouter. Deze had 5 minderjarige kinderen en acht hectaren grond. Ook dit werd afgewezen door de 'Werbestelle'. Een tweede oproepingsbrief volgde weldra te Aalter. Na de mis werd er op zondag tussen de opgeëisten overleg gepleegd wat er zou gedaan worden. In het orgaan van de Antwerpse Federatie der Vlaamsche Communistische Partij – 'Het vrije woord' -, werd in november 1942 reeds gewaarschuwd voor deze deportatie met de volgende oproep:



## **Ellende en den dood wachten u in Duitschland!**

VOOR DE VERLOSSING UIT DEN GREEP VAN HET NAZIMONSTER

*Laat U niet deporteren! Weigert te vertrekken! Uw plaats is hier!*

*Tekst uit het Vrije woord.*

Er werd ook opgeroepen 11 november verder te vieren.

*Uoor de onafhankelijkheid van het land maakt 11 November  
een mijlpaal in den strijd tegen den bezetter.*

Deze 11 NOVEMBER — verjaring van de Deutsche nederlaag in den oorlog 1914-1918 — moet bij ons de zekerheid brengen dat door de verdere ontwikkeling van den strijd ze de laatste zal zijn die we onder nazibezetting zullen gedenken.

Wij roepen dan ook de bevolking op getrouw de orde-

woorden op te volgen van het Onafhankelijkheidsfront: 11 NOVEMBER EEN MIJLPAAL TE MAKEN IN ONZEN STRIJD VOOR DE ONAFHANKELIJKHEID VAN BELGIE.

**Op 11 November: STAAKT, SABOTEERT,  
BETOOGT.**

*Oproep om 11 november te herdenken.*

Sommigen verborgen zich als werkweigeraar met de kans opgepakt te worden en in de gevangenis te belanden. Soms werd dan de vader van de opgeëiste meegenomen en opgesloten in de gevangenis te Gent in de Sint-Margrietstraat. Dit was namelijk het geval bij de familie Arthur De Zutter uit de Sterrestraat. Verder waren er regelmatig razzia's van de Gestapo en andere collaborateurs om de jonge mannen die onderdoken op te pikken. Schietpartijen gaven aanleiding tot ernstige verwondingen (zie ook het Land Van De Woestijne van 1990 nummer 3-4 - De Gestapo op jacht). Een derde verwittiging viel in de bus. Nogmaals werd beraadslaagd en overwogen wat te doen. Robert zijn ouders hoopten nog steeds een zoon vrij te krijgen en de andere te laten onderduiken. Na lange tijd werd de toestand slechter en bijna onhoudbaar voor de familie.



## OP WEG NAAR EIBENSTOCK

Op die bewuste dinsdagmorgen van 26 maart 1943 vertrokken we dan toch met de trein, bestemming Aken. Te Aalter alleen al vertrokken er toen ongeveer 175 man vanuit het station naar Duitsland. Na het inwinnen van informatie over wat we best dienden mee te nemen, schertste de toenmalige oorlogsburgemeester nog *'U neemt best een bal mede om er mee te spelen'*. Zoiets vergeet men nooit.

Het afscheid voor mijn broer August en mijzelf was hard en er vloeiden tranen bij de familie. Met een zware valies en een gevulde zak in een slaapovertrek (samen 75 kg) bereikten we na veel miserie Aken. We werden er opgejaagd in de gangen en samengedreven in het station als vee. Vol spanning wachtten we op onze volgende bestemming. Deze bestemming was Leipzig. In het holst van de nacht kwam het bericht terug op de trein te stappen. Met knuppels en stokken werden de achterblijvers de trein opgejaagd. Voorbij Aken werd de trein gebombardeerd en moesten we hals over kop de trein verlaten. Bij het verlenen van hulp aan Roger Morel kwetste August zich aan de hand. Die wonde zou later te Eibenstock terug ontsteken. Door middel van gekleurde bloempjes werd er te Leipzig een verdere onderverdeling doorgevoerd. Mijn broer en ik werden gescheiden maar door toedoen van wat bemiddeling en tabak, konden we dan toch samen blijven. Andere kennissen en vrienden vertrokken in alle richtingen. We bleven samen met Michel Van Durme van Aalter en Henri Van Deynze (geboortig van Ursel maar reeds sedert 5 jaar wonende op Oostmolen). We werden aangeduid voor de gemeente *'Eibenstock'* aan het riviertje de *'Mulde'*. Het was een gemeente van ongeveer 10 000 inwoners op een kleine 7 kilometer van de Tsjechoslovaakse grens. Het lag niet ver van *'Karlsbad'* nu *'Karlovy-Vary'* in Tsjechië. Eibenstock lag ook in de onmiddellijke nabijheid van *'Aue'* en *'Adorf'* in Saksen. Ook de grotere steden *'Plauen'* en *'Zwickau'* waren niet zo ver af.

## VERBLIJF TE EIBENSTOCK

We kwamen met 18 Vlamingen in een krijgsgevangenkamp terecht waar reeds 2 jaar Russische soldaten verbleven. In het kamp was er een fabriek in opbouw voor het vervaardigen van hulzen voor obussen. Men zou nog ongeveer een jaar moeten bijbouwen vooraleer de productie van start kon gaan. Ik werd er schilder. Er kwamen steeds meer gedeporteerden aan in het kamp, eerst



Vlamingen dan Walen en ook Fransen, nadien Poolse krijgsgevangenen, Oekraïners en ook enkele Hongaren. Mijn broer August werd aanvankelijk tewerkgesteld met Fransen, maar na een onderhoud van August met het bedrijf 'Werner-Söhne', belandde hij in de keuken. Aanvankelijk sliepen en leefden we in een barak met 99 man, Belgen en Fransen tesamen. Een deel van de barak diende als eetzaal en zitplaats. Het eten was er bar slecht, hetzelfde als voor de Russische krijgsgevangenen. Het bestond meestal uit soep en een magere hutspot met Duitse rapen en zure kruiden en brood. Niet erg smakelijk. Wat we overhielden, werd ter beschikking gehouden van de Russische krijgsgevangenen. We kregen immers vanuit België via het Rode Kruis ook pakjes toegestuurd door onze ouders en ook door eerwaarde moeder overste van de Sint-Antoniuskliniek (zuster Serafina).

In de loop van 1943 hadden we veel overlast van vlooien en werden we overgeplaatst in andere barakken. Op de vier hoeken sliepen gehuwde koppels. We hadden een kamer van 12 personen. De getrouwden vertrokken in verlof en nog anderen vertrokken naar huis als steun voor het gezin of om te trouwen. Velen kwamen echter nooit meer terug. Daarna konden we snel alle hoop opgeven om ook eens in verlof te mogen vertrekken. Andere jongens namen de benen, enkelen bereikten hun thuis en doken onder, anderen werden opgepakt en werden opgesloten in strafkampen zoals PLAUEN.

Uiteindelijk bleven we met 7 man over op de kamer. Marcel Van Overfeldt van Boekhoute, André De Ketelaere en Marcel Carpentier van Zedelgem, Valere Simoens van Zele, Henri Van Deynze van Ursel en ik zelf. Na enige tijd hadden we terug te kampen met een ander ongedierte (*weekluizen*). Ze kwamen overgewaaid van bij de Fransen die het niet zo nauw namen met de hygiëne. We sliepen soms in het midden van de kamer op een plank en een deken. De omgeving werd nat gegoten met water om de beestjes tegen te houden. Toch kwamen de beestjes terug en ze lieten zich 's nachts via de zoldering op ons vallen.

De fabriek was gelegen aan de spoorweg en het station werd 'Unterer Bahnhof' genoemd. Drie kilometer verder bergop lag het dorp Eibenstock. De omgeving was mooi, veel bossen, snelvloeiende riviertjes, graslanden en ook rotsen waar kruisadders en giftige slangen huisden. Herten en reebokken waren overal aanwezig. Ook konijntjes en wilde varkens kwamen voor in de omliggende bossen.

De groep schilders, waarbij ik werd ingedeeld, bestond uit 9 man onder toezicht van een 72-jarige Duitse baas Emiel die in



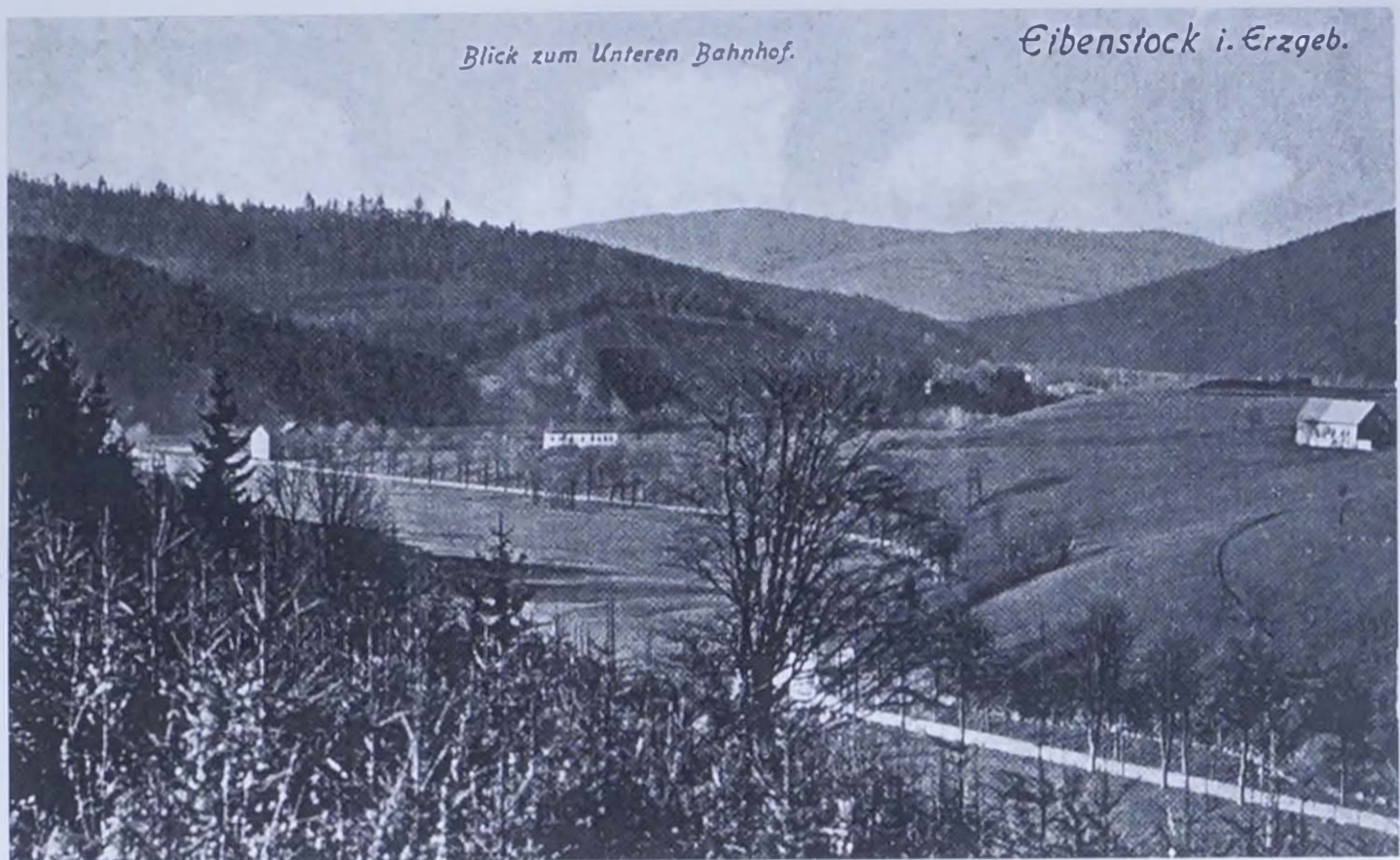

*Eibenstock*

'Schneeberg' niet ver van Aue woonde. De onderbaas was Ernst, 69 jaar oud uit te Aue. Ook 5 Russische krijgsgevangenen en drie Fransen maakten deel uit van de groep. Fjüdder (een Rus) en ik waren schilder van beroep en waren de enigen die de Duitse bazen verstonden als ze bevelen gaven. Fjüdder was adjudant geweest bij het leger en woonde te Minsk. Met hem zou ik, zolang we samen werkten, mijn eten delen dat ik kookte en ook de tabak en de sigaretten die ik uit België ontving. Fjüdder zorgde voor de aardappelen en ajuinen die hij, tussen zijn werkbroek en de half lange laarzen, bij ons binnen smokkelde. Hij wist die te bemachtigen door het werk dat hij verrichtte in de keuken en in de kelders van de provisiekamer. Hij was goed op de hoogte waar alles veilig opgeborgen lag. Voor drie sigaretten liet hij zich in het keldergat van de provisiekamer zakken om zijn waar op te halen. Werd hij gezien door de bazen, dan deelde hij de sigaretten met hen en verdween hij met de pot verf alsof er niets aan de hand was. De man verstopte iedere keer zijn waar onder mijn matras. Onder mijn kast vond hij dan het overschot van de pap welke ik vorige avond gemaakt had. Door gebrek aan eten en ook door gebrek aan werklust kwam het regelmatig tot ongeregeldheden. Onze verdienste was aan de lage kant. Ik verdiende, jonger dan 21 jaar zijnde, 23 'Mark' om de 14 dagen waarvan ik er 18 moest afstaan voor eten, slapen en allerlei andere kassen en diensten. Later verdiende ik dan 23 'Mark' zuiver.





August met Russische dokter en andere Russische gekwetsten.

In de zomer wandelde ik 's avonds in de bossen en dacht met weemoed aan thuis en aan het verre Vlaanderen. In de winter gingen we op zaterdag met de kameraden wel eens naar de cinema.

Ondertussen was mijn broer August al naar huis. De wonde die hij had opgelopen bij het bombardement even buiten Aken ontstak opnieuw bij het werk in de keuken en hij liep een ernstige bloedvergiftiging op. Eerst werd hij slordig verzorgd door een Duitse 'Sanitäter'. De Russische dokter die hem daarna verzorgde in het ziekenhuis te AUE vreesde zelfs zijn hand te moeten afzetten. Het

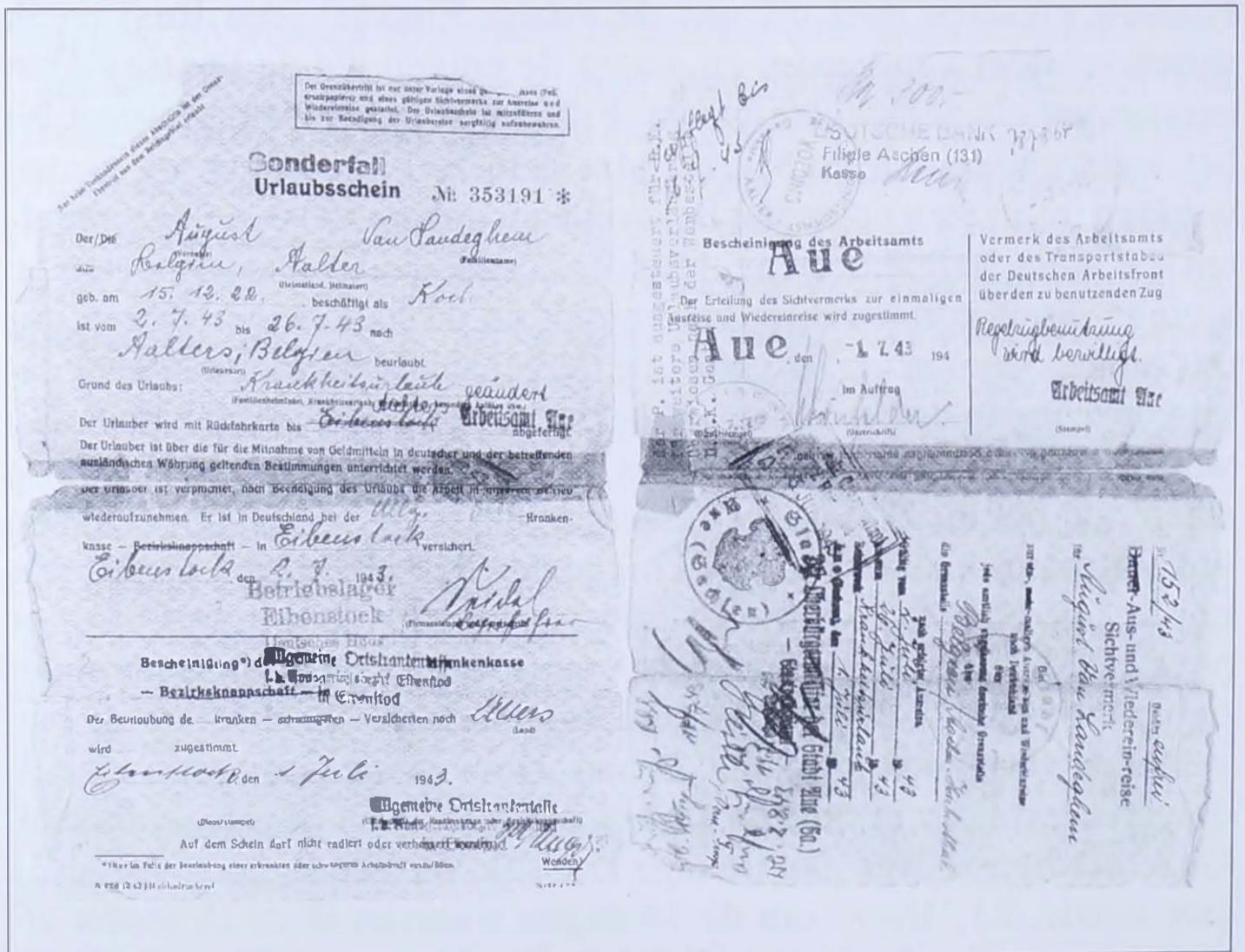

Verlobfbrief August (herstelverlof).





*Foto van de Russische dokter met een vriend van August en een Duitse verpleegster.*

thuisfront werd verwtigd en men stuurde, op aanraden van de dokter, aangepast voedsel op voor August. Dankzij de hulp van deze Russische

dokter en na verpleging van een maand in het stadje Aue, werd hij met herstelverlof naar huis gestuurd. Als August opgenomen was in het ziekenhuis trok ik ieder weekend naar Aue met de pakjes, het laatste nieuws van de week en met de brieven van het huisfront.

De naam van de vriend was Jacques Debourier. Hij woonde te Moeskroen. De foto werd genomen in de barakken te Eibenstock. De dokter was de enige die te Eibenstock ons een deftige verzorging kon verlenen. Hij bezat een fototoestel waarmee de foto's genomen werden. August kwam echter niet meer terug na zijn ziekteverlof en dook onder voor de rest van de duur van de oorlog.

Na enkele maanden verminderde de voeding. De rantsoenering werd ook ingesteld. We leefden verder dank zij ook de toegestuurde pakjes van thuis. Een staking brak uit in het 'Lager' op 10 november 1943. Dit werd verkeerd genomen door de Duitsers die dachten dat we 11 november herdachten. Onze kamer, door ons in de 'Flierefluiter' gedoopt, werd het mikpunt van de Duitsers. De stakers hadden er immers verzameld. De aanstoker was een Fransman, maar zijn naam werd nooit verklapt. We werden opgesloten in onze kamer en onderworpen aan een ondervraging door de politie van de fabriek en het kamp. Een groep van 18 man moest aan een grote tafel gaan zitten. De anderen waren reeds naar buiten gevlucht en terug aan het werk getogen uit schrik voor represailles. Een kruisverhoor greep plaats en de eerste helft kreeg rake klappen en meppen om hen te doen spreken. In het groepje bevonden zich ook 2 jongens die reeds vroeger in Plauen in het strafkamp werden opgesloten.

Het waren Maurice De Backere, de jongste van het kamp, en zijn vriend Roger Morel. Ze zaten juist voor mij in de groep. Verder zijn ze niet gegaan met de ondervraging. De twee jongens werden het mikpunt van de Duitse leiders. Bij het buitengaan van de kamer werd



er op de 2 belhamels duchtig geslagen en gestampt.

De zaak was echter niet afgesloten. Er werden geen namen genoemd, maar een week later werden we opnieuw ondervraagd door de strafpolitie van het kamp Plauen. De hele dag werden er verhoren afgenomen. Een jongen van onze groep, Castelein van Torhout, werd de hele dag als gijzelaar opgesloten. Vijf anderen, waaronder ikzelf, werden onder bewaking gesteld. Gedurende de dag werd de een na de andere opgeroepen voor ondervraging. De rest van de groep mocht tijdens de ondervraging niet met elkaar praten. De '*Lagerführer*' wandelde voortdurend op en neer. In het strafkamp Plauen werd ook Antoine Claeys uit onze straat voor een langere periode opgesloten.

De gebroeders Reyniers van Aalterbrug werden eveneens gedeporteerd en waren niet ver van ons ondergebracht te '*Schwartzenberg*' op 12 kilometer van Eibenstock. Ik trok tweemaal op bezoek. Ik kon er immers ook biechten en communiceren. Daar bevond zich immers een katholieke kerk; bij ons in Eibenstock waren het protestanten.

In de zomer van 1943 brachten we ook een bezoek aan '*Elsterberg*' waar andere Aalternaren te werk gesteld waren o.a. Antoine Claeys, Georges Schepens, Charles Remy en Marcel De Zutter. Nadien is Antoine Claeys in gevangenschap geraakt in het strafkamp Plauen. Hij zou op 11 november de Brabançonne gespeeld hebben op een muziekinstrument. Roger Morel en Maurice De Backer kwamen er ook terecht. Antoine Claeys kon door bemiddeling van een Duitse metselaar, die ieder dag het kamp in en uit mocht, geholpen worden. We bezorgden hem tabak en Belgische sigaretten. Voor een sigaret kon hij een boterham krijgen. Voor Antoine stuurden we ook brieven naar een zekere Cornelissen onder valse deknamen die we te Aalter gebruikten in het KAJ-orkest. Aldus werden zijn ouders ingelicht over zijn situatie.

Het beste werk als schilder was verder voor mij. Ik mocht soms een dag letters zetten overal in de fabriek en ook werken in het schildersmagazijn. Hier moest ik schilderwerk uitvoeren voor het station en voor andere kampen uit de omgeving. De firma '*Werner-Söhne*' werd steeds groter en vervaardigde nu de hulzen voor de obussen.

Eind 1943 had het hard gevoren en gesneeuwd te Eibenstock. Op 17 januari 1944 kwam de eerste trein uit Eibenstock naar beneden naar het '*Unterer-Bahnhof*' van het Lager. De trein kon wegens het slechte weer en de algemene gladheid het stopmanoeuvre niet goed uitvoeren en reed dwars door het stationsgebouw. De kolenwagen kantelde en als bij wonder werden er weinig reizigers gewond. Toch waren er 5 doden: de machinist, de stoker, een vrouw die met een kind in het





*Foto voetbalploeg (2<sup>e</sup> links Robert).*

gebouw sloop en ook een Russische krijgsgevangene. De sneeuw zou pas de tweede mei volledig verdwijnen. Het jaar verliep traag en er werd ook wel eens gevoetbald met de andere nationaliteiten.

Na ruzie met de schildersbazen over mijn pover inkomen en het slechte eten werd ik niet langer bij de schilders ingedeeld. Op 1 augustus 1944 werd ik overgeplaatst bij de draaiers. Mijn nummer was 301. Dit was voor de rest van mijn verblijf mijn naam. Na een maand werken kreeg ik hevige rugpijn. Een werkspion plaagde mij voortdurend en deed mij veel nutteloos en hard werk verrichten om mij te pesten en af te matten. Evert was zijn naam. In het Lager werd ik onderzocht door een 'Sanitäter' en verder doorgestuurd naar een dokter in een gemeente 3 kilometer verder op. Hij stelde in zijn diagnose dat ik nierstenen had. Uit schrik gaf ik me opnieuw onmiddellijk aan om te werken. Een aanvraag tot opname in het hospitaal werd ingediend, maar er was voorlopig geen plaats beschikbaar voor opname. Terug aan het werk bij het aanvoeren van hulzen werd ik opnieuw aangeklampt door dezelfde Evert. Ik mocht naar mijn kamer en mij klaarmaken voor opname in het hospitaal. Vooraleer



opgenomen te worden, werd mijn kleding grondig gereinigd van alle ongedierte.

Het was 4 oktober 1944 toen ik werd opgenomen in een kamer van 16 volwassen personen en nog een kleine jongen. Allen hadden de Duitse nationaliteit. Alle zieken kregen bezoek in de namiddag. In het weekend kwamen de vrienden Michel en Henri op bezoek met wat nieuws uit het kamp. We hadden reeds vanaf 8 september 1944 geen nieuws meer ontvangen van het thuisfront. Aalter was toen reeds bevrijd door de Polen maar dat wisten we toen nog niet. De pakjes bleven weg en de honger begon te kwellen. Vliegtuigen kwamen regelmatig aanvliegen en we moesten dikwijls in pyjama in het midden van nacht schuilen in de onderaardse gangen van het ziekenhuis. De verzorging was er relatief beter dan in het Lager. Als enige buitenlander en bij gebrek aan plaats, werd ik voortijdig ontslagen. De verpleegster liet me weten dat ik niet volledig genezen was. Op 21 oktober was ik terug te Eibenstock. Daar kreeg ik nog 14 dagen tijd om op te knappen. Kort daarop werd het Lager en de fabriek gebombardeerd. 's Middags vielen er 4 bommen op de wissel van de treinroute, op het magazijn en tussen de fabriekshallen. Er waren 5 grote hallen in de fabriek. Er vielen een tiental gekwetsten en een Russische krijgsgevangene kwam om. Een Vlaming, Victor Baens, stierf tijdens zijn deportatie aan rode loop (bloedafgang). Samen met Michel Van Durme hebben we hem op een berrie naar de trein gebracht. Hij was 20 jaar en afkomstig van St.-Kruis-Winkel.

Het werd winter en ik werkte terug aan de draaibalk. Niet voor lang echter want ik kwetste mij aan de hand en de vingers. 's Nachts om vier uur kwam normaal het ijzer, voor het verwerken tot hulzen, met de trein uit Hannover aan in het kamp. De bevoorrading verliep echter zeer onregelmatig wegens de voortdurende bombardementen. De trein kwam die dag niet aan en we konden vroegtijdig het werk verlaten. De poort van de fabriek was echter gesloten en bij het over de omheining kruipen, bleef ik haperen aan de prikkeldraad en kwetste me aan de hand. Na een dag of tien, genezen of niet, werd ik ingedeeld bij een ploeg aardewerkers. De toestand van mijn hand verergerde en na een week moest ik mij aanmelden bij de 'Sanitäter'. Ik kreeg ook keelpijn en 38.8° koorts. Maandag daarop ging ik naar de dokter die difterie vaststelde. Ik begreep tuberculose en viel flauw van schrik. Achteraf bleek het alleen om kroep of een keelontsteking te gaan. Ik werd afgezonderd in een oude barak van de fabriek en voelde me toen zeer eenzaam. De oorlog ging echter verder. De bommen vielen regelmatig op het Lager en de fabriek. Mijn barak lag er dicht bij en het gevaar dreigde. Ieder keer ging ik schuilen onder mijn



bed. Na een inspuiting van de dokter met '3000 eenheden' (ik weet niet wat), kon ik na enige tijd terug bij mijn kamergenoten. De keel was genezen maar mijn linkerarm was sterk gezwollen aan de pols. Het bleef maar zwellen en jeuken. Door te krabben, brak de zwelling open en de onderliggende verzwering vond op die manier een uitweg. De arm zag er slecht en blauw uit. Een bloedvergiftiging was niet ver af. Na een lange herstelperiode werd ik dan toch verlost van de kwaal. In Eibenstock heb ik dan niet meer gewerkt. Door de ziekte viel ik onder het strenge regime van de gerantsoeneerden. Het eten was nog sterk verminderd en de winter was ook miezerig koud. Op kerstavond werd ik door een kamergenoot uit Moeskroen uitgenodigd. Buiten stond er plots een meisje met een kom gevuld met lekker eten. Het was konijn met groenten, aardappelen en een lekkere saus er over. De beste maaltijd sedert jaren. Het meisje werkte ook in de fabriek. Na 10 januari heb ik haar nooit meer terug gezien. Ik ging niet meer werken tot 3 april 1945.

#### OP DE VLUCHT

Op 3<sup>e</sup> Paasdag zijn we dan te Eibenstock weggevoerd naar 'Maltitz'<sup>(2)</sup> in de richting van de Poolse grens. Dit was een klein dorp waar de burgemeester ook smid was. We werden er ondergebracht op een hooizolder op een boerderij. Volgens andere getuigen werden de overblijvende Russen opgesloten in een barak in het 'Lager' en werd de barak nadien in brand gestoken. Te Maltitz waren reeds heel wat Vlamingen en Nederlanders aanwezig. Van mijn groep waren er ook naar andere plaatsen getransporteerd. Maltitz lag vlak bij 'Gorlitz'. Hier werd er reeds vanaf februari heftig gevochten. We werden verplicht onder leiding van SKK<sup>(3)</sup>-mannen loopgraven te delven. Zes mannen maakten houtbundels als verschansing. Door mijn algemene verzwakking moest ik samen met een oude Oostenrijker (72 jaar) de weide-afsluiting herstellen door palen in de grond te slaan en prikkeldraad aan te brengen. Ik was zo zwak dat de Oostenrijker zelf de palen in de grond sloeg. De lente was niet ver af en 200 melkkoeien werden op de boerderij opgepast door Belgische krijgsgevangenen. We kochten eieren, melk en brood bij de boeren en de toestand verbeterde lichtjes. Op de boerderij werden ook varkens gekweekt door Oekraïense meisjes en soms kregen we ook wel een portie vlees. In de groentetuin werd een diepe sleuf gegraven met planken erbovenop, dit was ons toilet. Niet zeer aangenaam als men 's nachts zijn grote behoefte diende te doen.



## BIJ DE RUSSEN

Het front was nabij. Op 18 april was er regelmatig pantseralarm. Iedereen vluchtte dan naar een nabijgelegen schuur. Twee weken later was er 's morgens een doorbraak van pantsers. We moesten vlug onze spullen opnemen en ons zo snel mogelijk naar 'Weissenberg' te begeven dat iets verder westwaarts gelegen was. Daar zou een trein ons opwachten. Met enkele kameraden ploeterden we over de vers geploegde velden in de richting Weissenberg. Onderweg werden we echter gemitrailleerd en vluchtten terug naar de boerderij, waar we in paniek al onze spullen achterlieten. We schuilden er in het wagenhuis dat werd getroffen door een obus die echter gelukkig niet ontplofte. Russische soldaten namen ons dan mee. We moesten de baan vrijmaken. Voor het erf stond er een wagen met paard en koe en met de dode boer er in. Nadien werden we op het erf verzameld en kregen Russische sigaretten. De Russen namen ons echter wel onze horloges en ringen af. Ook betere laarzen werden aangeslagen. Duitse strijdkrachten deden tegenaanvallen en mitrailleerden opnieuw. We vluchtten in paniek weg in een schuur waar reeds vrouwen en kinderen verbleven. Na een relatief rustige periode, werden we dan opnieuw weggeleid. De bakkerij van het dorp werd eerst nog leeggeroofd om eten te hebben.

Langs een riviertje ging het naar het volgende dorp. Met een wagentje en wat materiaal erop zijn we verder westwaarts gevlucht. Na de middag sloten we te Weissenberg aan bij een colonne soldaten. We werden opnieuw gemitrailleerd. We vluchtten een herenhuis binnen dat reeds vol stak met mensen.

Het huis werd nadien leeggeplunderd voor de kleren. Vervolgens ging het nu onder begeleiding van Russische soldaten richting 'Niesky'. Overal stonden dorpen in brand. We overnachtten in een leegstaand huis en maakten er frieten. Van nu af aan zorgden we voor onszelf. We waren met vier die samen huisden en kookten. Valere Simoens van Zele en ikzelf zorgden voor eten. Michel Van Durme zorgde voor brandhout en kolen en Henry Van Deynze was onze kok. Kort nadien werd er opnieuw heftig geschoten en gevochten.

Duitsers per moto met zijspan trachtten te vluchtten. We stapten verder op langs verschillende boerenhoven vol loslopende dieren. Met 13 namen we onze intrek in een huis, de koeien werden gemolken en er werd pap gemaakt.

Eieren werden overal gezocht. Er was maar een stoof en iedereen kookte om beurt. Iets later zaten we terug in de vuurlijn. Russische tanks en troepen te paard zetten een offensief in om de bossen in de



omgeving te zuiveren van achtergebleven Duitse troepen. We vluchtten in een koeienstal in de dierenkribben of in een geitenhok met dikke muren. Er werd geschoten door de voordeur. Kort daarop verschenen Russische soldaten. We staken onze armen in de lucht, en op vraag *'ne-ma Germanski'* antwoordden we *'ne-ma en Belgiski'*. Aldus werden we voor de derde maal op een kort bevrijd door Russische troepen. We trokken vervolgens verder meer naar het oosten en maakten kennis met de slachtoffers langs de wegen, met massa's vliegen en ander ongedierte eromheen. Onder bewaking belandden we in *'Rothenburg/Neisse'*. We vonden onderdak in een jeugdherberg op de markt. Om aan de kost te komen, onderzochten we verschillende huizen. Samen met Valere Simoens zochten we een frietpot. We doorliepen veel straten en in een geschikt huis werd er dan gekookt en gegeten. Op een zolderkamertje troffen we ook nog 3 mannen en 3 vrouwen aan die er zich verborgen hielden. Een paar dagen later werden ze door de Russen aangehouden en ze moesten water aanbrengen voor de troepen. Onze groep diende hulp te bieden aan de gekwetsten in een vlug opgericht veldhospitaal. Het was van het Poolse leger voor lichtere gewonden. Michel trok een witte kiel aan en ik moest de armen vasthouden bij operaties. We vervoerden zwaar gekwetsten naar een Russisch hospitaal 2 kilometer verder. Daar was het aanschuiven in 2 rijen voor opname. Als dank kregen we sigaretten van de Russische schildwacht. Na drie dagen werden we op de Russische *'Commandantur'* geroepen. Daarna trok onze groep verder door het verwoeste gebied tot *'Bunzlau'* (*Boleslawiec*) in Polen. De Russen brachten ons onder in een school. Valere, Michel en ikzelf werden op een dag naar het station van Bunzlau geroepen voor het overbrengen van karren en paarden naar het militair commando. Michel (timmerman), Valere (smid) en ikzelf (schilder) werden in het Russisch diets gemaakt de paarden te ontspannen. We werden ook voor weken belast met het ophalen van water voor de militaire keuken.

Loslopende paarden werden verzameld in een serre. Over ander dag werd er een geslacht door onze slachters en nadien opgepeuzeld. Soms schonken de Russen ons ook wel eens een koebeest. Dit vele eten gaf aanleiding tot darmproblemen na al de ontberingen en we kregen snel diarree. De school moesten we verlaten voor Franse krijgsgevangenen. Verder bewoonden we in groepjes leegstaande huizen. Er waren nu 8 man in onze groep die belast werden met het schillen van aardappelen. Het niveau van de zijrivier de *'Bobek'* van de Oder was fel gezakt wegens aangelegde onderwaterzettingen. De kelders van de huizen lagen vol met lijken en de geur was bijna on-



uitstaanbaar. Soms botsten we ook nog op verscholen Duitse soldaten en er werd sporadisch nog geschoten. We sliepen ook in het huis van een smid die zich opgehangen had volgens de omwonenden. Ook de apotheker en zijn vrouw zouden zelfmoord gepleegd hebben door vergiftiging voor de aankomst van de Russen. In de kelder troffen we ook een moeder aan met 2 dochters in staat van ontbinding. Ondertussen hadden we een klein orkest gevormd en we speelden in een zaal voor andere kameraden. Er brandde een huis af in de omgeving waar Franse krijgsgevangenen verbleven. Door gebrek aan water om te blussen en door paniek, bleven er een zestal in de brand. Dit gebeurde de dag voor het einde van de vijandelijkheden.

#### OP WEG NAAR HUIS

Een poging om daarna met de trein naar Dresden te reizen, werd ons ontzegd door een stoere vrouwelijke Russische garde. Acht dagen later na het lange overnachten in het station, konden we de trein bestemd voor krijgsgevangenen nemen. Eerst werden Franse, Belgische en Engelse soldaten opgeladen; daarna kwamen wij aan de



*Weggevoerden op de terugreis in gezelschap van een Canadees soldaat (met helm) voor de spoorwegwagon van de 'Bundesbahn'. 2<sup>e</sup> van rechts naast de soldaat staat Robert. Onder: de 1<sup>ste</sup> van links Henri Van Deynze, 2<sup>e</sup> Michel Van Durme.*



beurt. Half juni 1945 was het ten slotte onze beurt om te vertrekken. Op een platte wagon namen 57 man plaats en spoorden we naar Dresden. Bij iedere stop werd vuur gemaakt en gekookt om soep te maken met groenten maar zonder vet. 's Nachts werd er onder de blote hemel geslapen. Het weer was prima, maar 's morgens hing er meestal mist. Na een week reizen bereikten we ten slotte Dresden dat er volledig verwoest bij lag. Vrachtwagens van de geallieerde troepen brachten ons vervolgens naar 'Riesa' waar we logeerden in een vliegtuigenfabriek. Hier kregen we eten uit blikjes en vers fruit. We verzamelden per nationaliteit. Verloofden (want dit was reeds het geval voor sommigen) van oosterse nationaliteit werden niet toegelaten. Ook politieke factoren speelden een rol tijdens de schiftingen. Ten slotte spoorden we naar Leipzig met goederenwagens van 43 man per wagon.

We deden er ongeveer een week over. Het weer bleef goed en er werd boven op de wagons geklommen om te zonnen en om te ontsnappen aan de vervuiling en de onaangename zweetgeur. We bereikten ten slotte Kassel. Daar kwam een jongen uit Oostkamp met zijn hoofd tegen een voetgangersbrugje terecht. Hij liep een schedelbreuk op. Later vernamen we dat hij het overleefd had in het hospitaal. Met een slakkengang bereikten we uiteindelijk België. In Luik werd er opnieuw een strenge controle doorgevoerd en sommige oorlogsmisdadigers en 'oostfronters', die zich onder ons gemengd hadden, werden opgepakt en opgesloten. Enkelen van ons vertrokken diezelfde dag nog naar huis en lichtten de familie in dat we op komst waren. Marcel Hallaert uit Waarschoot had dit laten weten aan de weduwe van Octaaf De Spiegelaere<sup>(4)</sup> die op haar beurt mijn familie verwtitigde.



De Brouwerijstraat verwelkomde Michel Van Durme en mezelf zeer hartelijk. Met de koets en stoetsgewijze werden we afgehaald aan het station. Het feest

*Ontvangst Robert Van Landeghem en Michel Van Durme te Aalter.*





*Robert, familie en vrienden in de Brouwerijstraat na zijn thuiskomst. V.l.n.r. : Maurice Van Landeghem, Nelly zijn dochter, Jacqueline De Meyer, Godelieve Van Durme, Henri Van Deynze, Henri Van Durme, Robert Van Landeghem, August Van Landeghem, ?, Michel Van Durme, ?, Gerard Wittevrongel, Zulma Menjouw (moeder Van Durmes).*

kon die avond niet op. Zelfs onze hond Charlie herkende me nog na 27 maanden en 5 dagen afwezigheid.

Dit is in het kort het verhaal van de belevenissen van Robert die er soms over sprak als het hem te machtig werd.

Later, na de val van de muur, is Robert samen met zijn broer August en schoonbroer Robert Verhelst, nog terug geweest naar de streek rond Eibenstock, Niesky en Rothenburg/Neisse. Vooral te Eibenstock was er veel veranderd door het aanleggen van een 'Talsperre' (waterreservoir). Robert kon er de plaatselijke heemkundige nog informatie bijbrengen voor het neerschrijven van de geschiedenis van het dorp.

Voegen we er nog aan toe dat andere Aalternaren, waaronder ook vrouwen, gedeporteerd werden naar zovele andere plaatsen. Hier volgen de namen van steden en dorpen om er maar enkele te noemen: Berlijn, Borna, Dresden, Dessau, Deutzen, Dietenheim, Ebelsbach, Elsterberg, Elchingen, Echingen, Hamburg-Harburg, Hassfurt, Hadmershausen, Jöhstadt, Kahla (bij Jena), Kleindembach, Kassel,





*Overlijdensprentje Marcel De Smet.*

« ... en ook U w eigene ziel zal een zwaard door-  
 steken. »  
 (Lc. II, 35. Simeon tot Maria)

« Geef, Maria, bron van Liefde,  
 Dat ik voele wat U griede,  
 Dat ik niet U medelidig. » (uit Stabat Mater)

« ... ik en mijn zonen, wij zullen gehoorzamen aan  
 de wet onzer Vadersen. » (I Machab. II, 20)

« Wat zoekt gij en wat begeert gij te weten van  
 ons? Wij zijn bereid te sterven liever dan de godde-  
 lijke wetten onzer vadersen te overtreden. »  
 (II Machab. VII, 2)

« Maar de moeder was bovenmate wonderbaar  
 en der goeden gedachtenis waardig zij, die in den  
 tijd van één dog haar zeven zonen zag sterven en  
 bet verdroeg met goeden moed, om de hoop die zij  
 in God stelde. » (II Machab. VII, 20)

Deze achtbare Familie, is het stil, maar treffend  
 voorbeeld van bechten trouw aan God, aan Vader-  
 land en Volk. Vader en twee oudste zonen, haar  
 grootste levenskracht, offerde zij, Coorum verdient  
 zij onzen diepen eerbied en innige dankbaarheid.

Teergeliefde Moeder, konden wij nu maar enkele  
 oogenblikken hoorbaar met U spreken, wat zouden  
 wij U kunnen troosten en opbeuren! Ons offer is vol-  
 bracht, het Uwe duurt nog voort, Gij hebt in ons de  
 beginselen gekweekt, waarvoor wij gestorven zijn.  
 Wij denken U voor die opvoeding. Bid voor ons en  
 wees christelijk ster op ons. Met Vader bidden wij  
 voor u en b-waren wij Uw plaats. — Duurbare broe-  
 der en zusters toont 'J waardig van Vader en zet in  
 onze familie de heilige traditie voort van trouw aan  
 God, aan Vorst en Land. Omringt Moeder met lief-  
 de en eer. Wij vergeten ma'kander niet.

Duurbare Familieleden, Strijdmakkers en Vrienden,  
 laat Uw treurnis beheerschen door Uw Geloof, Uwe  
 Hoop en Uw Liefde, dan wordt de wreedheid van  
 onze dood begraven onder hare schoonheid. Blijft  
 ons indachtig.

Maria, onze hoop, ontferm U onzer. (300 d. a.)

Waarschoot, dr. Pol, Martens.

Liebenau, Leipzig, Magdeburg, Mergelstetten, Motzlicht, Merseburg,  
 Nordhausen, Neustadt, Onderloetska, Oschersleben, Obrigheim,  
 Rotenburg, Rhulstedt, Schwarzenberg, Stendal, Tiscanowitz, Torgau,



Hij trok op lijk velen met gebroken hart vreed-  
 zend voor den klauw en de weerwraak der rechtever-  
 krachters en verraders. Derig traag voorbijkrupende  
 maanden tuurde de tijd van zijn ballingschap, maar  
 de opgezonden briefjes en pakjes, getuigen van be-  
 zorgdheid en genegenheid, gaven hem moed en  
 hoop.

Toen kwam het uur der gerechtigheid. Medoo-  
 genloos sloegen de verbonden legers de vijandelijke  
 schansen neer, en verpletterden zijne eens zóó  
 hoogmoedige, overmacht. Verlangend tuurde men  
 naar den westelijken gezichtelinder van waar de  
 redding komen moest... en de redding kwam... belaa-  
 set zonder gevaar... Bij 't overzwemmen van een  
 vloed, onder een regen van kogels en granaatscher-  
 ven, deed hij eene ziekte op die hem meedoogen-  
 loos zou ten grave slepen.

Duurbare Moeder, Ge trochthe wel uw tranen voor  
 mij te verbergen, maar ik zag wel uw smart, Vader,  
 ik weet wat er in uw hart omging toen Gij mij mach-  
 teloos waagt neergeveld... Kom, buigt uw hoofd voor  
 Gods schikkingen, niet het aardse maar het he-  
 melsch geluk is het doel van 's menschenleven. Be-  
 trouwvol heb ik me overgegeven aan den priester  
 die me in Gods handen gaf... weent niet, uw kroon  
 leeft... eens zien we elkander weer... Bidt voor mij.

Duurbare, Zuster en Schoonbroeder, die met mij  
 't wrede lot der ballingschap hebt gedeeld, vaart wel  
 op aarde. Weest me indachtig.

Duurbare Broer, blijf de troost onzer beproefde  
 ouders. Dank U allen om de teedere genegenheid en  
 zorgen waarmede ge me lief omringd.

Duurbare Familieleden... mijn leven was kort en  
 kende bittere smart... ik verlaat het zonder spijt, daar  
 me een heerlijker lot wacht. Gedenkt U mijner.

En Gij mijn toegenege vrienden, en lotgenooten  
 in de ballingschap, vaart wel... Mochte mijn dood een  
 offer wezen ten uwén voordeele... Gij weet hoe 't le-  
 ven was in 's vijands land... vergeet me niet... bidt  
 voor mij.

H. Jozef, patroon van ons Vaderland, wees mijn be-  
 schermer.

Faut, Aalter

*Gedachtenisprentje gebroeders De Spiegelare.*





IOM International Organization for Migration  
OIM Organisation Internationale pour les Migrations  
IOM Internationale Organisatie voor Migratie

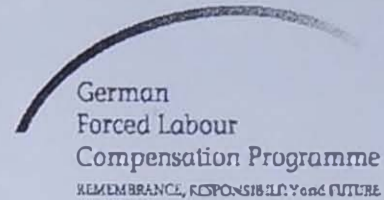

German  
Forced Labour  
Compensation Programme  
REMEMBRANCE, RESPONSIBILITY and FUTURE

28 December 2000

Geachte Heer of Mevrouw,

Dank u dat u contact genomen hebt met de Internationale Organizatie voor Migratie (IOM) voor het indienen van een aanvraag tot compensatie onder het Duitse Programma voor Compensatie van Dwangarbeid. Hierbij ingesloten sturen wij u de richtlijnen en het officiële IOM-aanvraagformulier voor slavenarbeid, dwangarbeid, persoonlijk letsel, of het overlijden van een kind.

Wij vestigen uw aandacht op het feit dat personen in België die gedeporteerd werden en gedwongen te werken in Duitsland of door Duitsland bezet gebied tijdens de Nazi periode en die daarom later het statuut van "Weggevoerde voor de verplichte tewerkstelling" gekregen hebben onder de Belgische Wet, enkel aanspraak kunnen maken op compensatie zo ze kunnen aantonen dat ze vastgehouden werden in uiterst erbarmelijke omstandigheden (zoals bvb. in een "Arbeitserziehungslager").

De Duitse Wet bepaalt dat een dwangarbeider, om aanspraak te kunnen maken op compensatie, aan de volgende criteria dient te voldoen:

- a) hij/zij moet gedeporteerd geweest zijn vanuit zijn/haar land naar Duitsland of door Duitsland bezet gebied
- b) hij/zij moet dwangarbeid hebben verricht
- c) hij/zij moet vastgehouden geweest zijn onder uiterst erbarmelijke omstandigheden.

De laatste vereiste wordt beklemtoond in de Duitse Wet en betekent dat dwangarbeiders die niet vastgehouden werden in "Arbeitserziehungslager" en die in aanmerking willen komen voor compensatie, moeten aantonen dat zij vastgehouden werden in kampen, een gevangenis gelijk, onder doorlopende bewaking, met voortdurende politiecontroles en het doorzoeken van hun spullen, en dat zij het kamp niet mochten verlaten tenzij om naar hun werk te gaan.

Zo u aan bovenstaande vereisten meent te voldoen nodigen wij u uit bijgaande richtlijnen aandachtig te lezen en het IOM aanvraagformulier in te vullen. Stuur uw ingevuld aanvraagformulier voor 11 Augustus 2001 terug naar:

IOM  
Duits Programme voor Compensatie van Dwangarbeid

---

**Regional Office for Northern and Western Europe:**

40 rue Montoyerstraat • 1000 Brussels • Belgium

Tel: +32.2.285 00 20 • Fax: +32.2.230 07 63 •

E-mail: [flcomp@iom.int](mailto:flcomp@iom.int) •

Internet: <http://www.compensation-for-forced-labour.org>

*Brief van IOM*



Ullersdorf, Wien-Fischamend, Zwickau, Zehlendorf en nog vele andere. Sommigen hadden minder geluk en stierven kort na hun thuiskomst ten gevolge van de geleden ontbering.

In het jaar 2000 werd door de Duitse Bondsstaat een Federale stichting 'Herinnerung, Verantwortung, Zukunft' opgericht.

Hiermee willen de Duitse ondernemingen en de Duitse Federale Republiek een gebaar maken om aan te tonen dat zij de historische en morele verantwoordelijkheid op zich nemen tegenover de gebeurtenissen gedurende de Tweede Wereldoorlog. De stichting heeft als doel hulp te bieden aan de dwangarbeiders en andere slachtoffers van het nationaal-socialisme. Een theoretische schadeloosstelling werd voorzien van 0,54 miljard Duitse mark voor de Europese landen (Polen, Tsjechië en de Joodse gerechtigden niet inbegrepen in deze som).

In Aalter werden ongeveer een 50-tal aanvragen ingediend tot het verkrijgen van een eenmalige vergoeding die schommelde tussen de € 2478 en € 1239 naargelang de plaats van tewerkstelling. (industrie, landbouw)

Voor België werden alle aanvragen behandeld door 'The International Organisation for Migration' (I.O.M.) te Genève met een filiaal te Brussel in de Montoyerstraat 40.

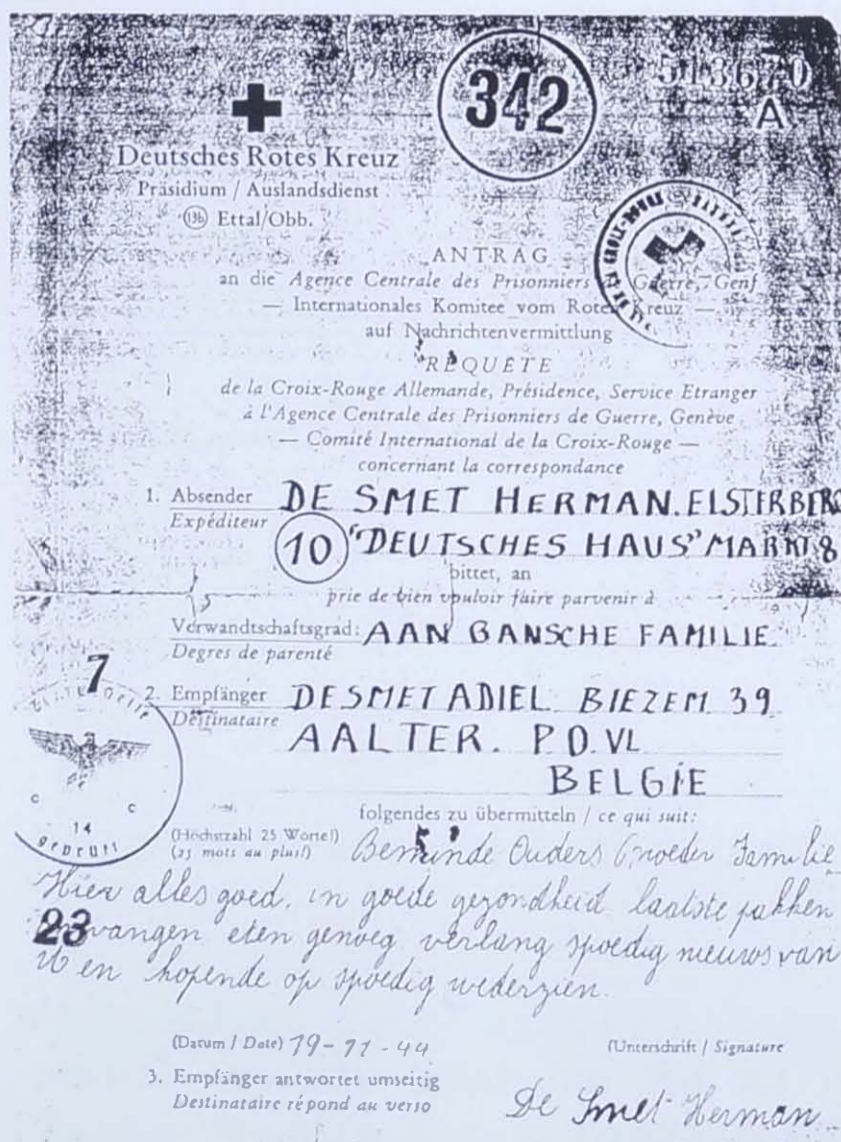

Ook in Oostenrijk werd in juli 2000 een wetgeving tot schadeloosstelling door het Parlement goedgekeurd. 6 miljard Oostenrijkse shilling werden voorzien.

In totaal hadden in juli 2001 ongeveer 22 000 Belgen reeds een aanvraag tot schadeloosstelling ingediend.

Brief van Herman De Smet aan familie via het Rode Kruis. (bemerkt de stempel van de Duitse controle)



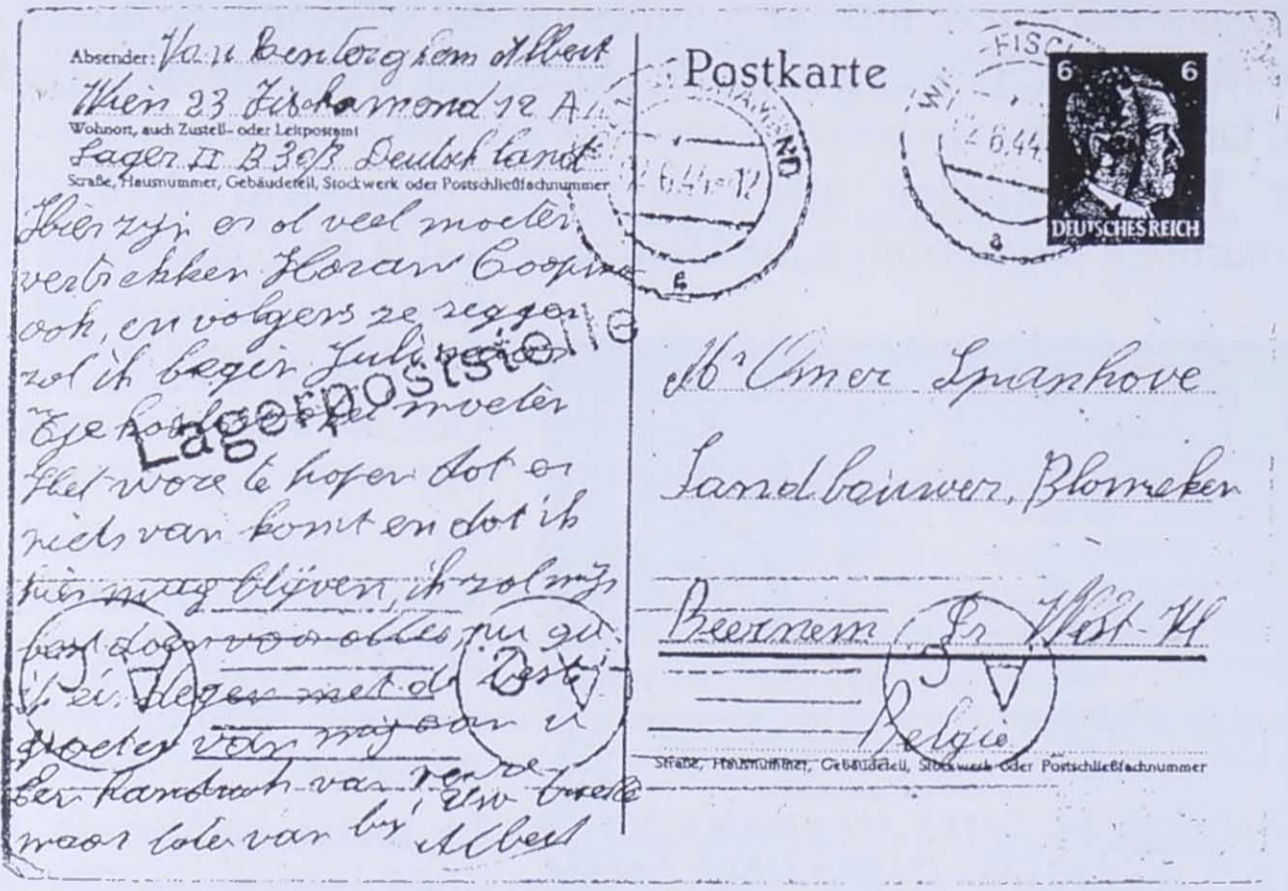
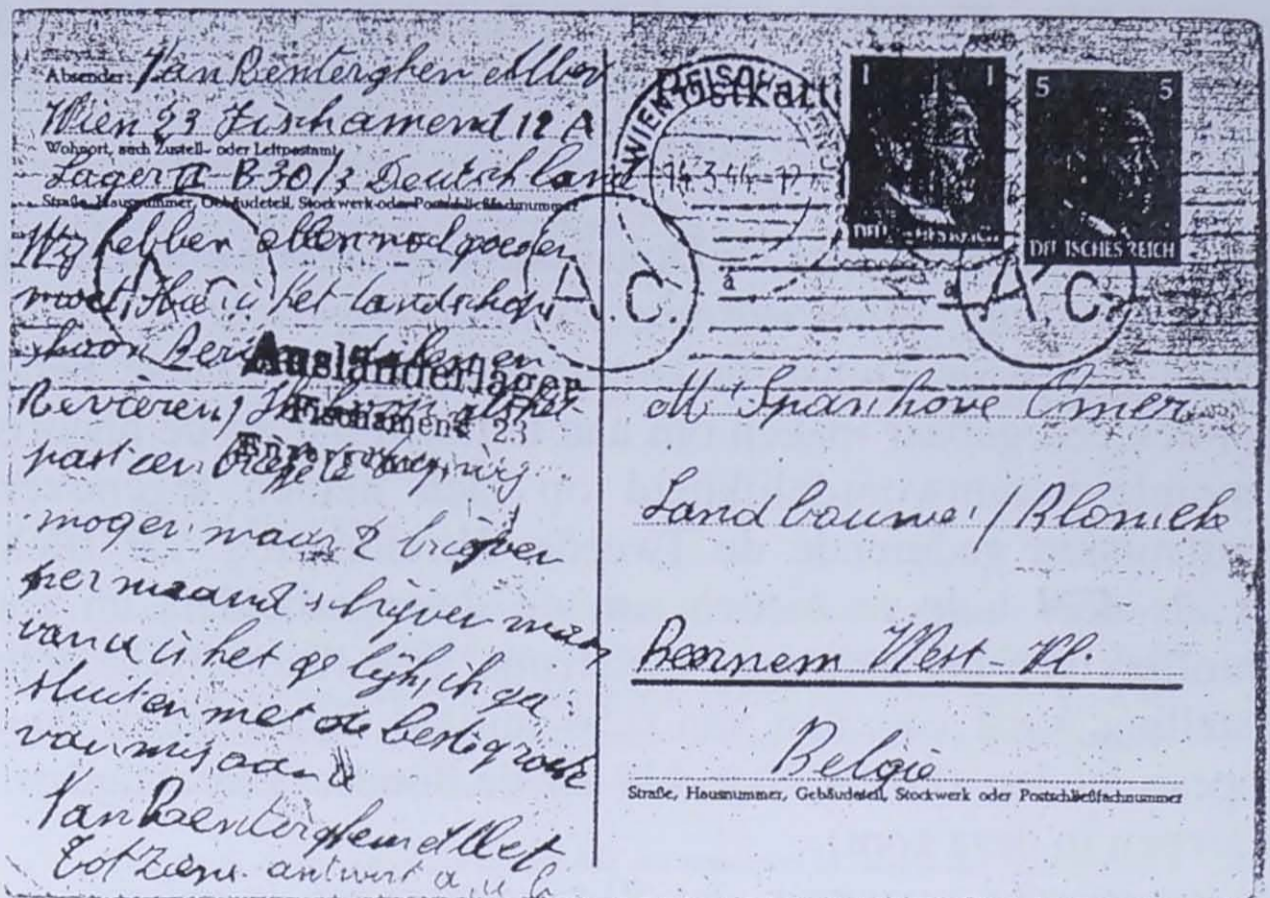

Postkaarten van Albert Van Renterghem vanuit Wenen (Fishamend) aan vriend Omer Spanhove (maart en juni 1944).

Aan de aanvragers in België werd vorige brief toegestuurd met talrijk in te vullen formulieren.

Tot op heden moeten we tot onze spijt vaststellen dat slechts enkele aanvragen aanleiding gaven tot het uitbetalen van een schade-loosstelling.



Hierbij gevoegd in bijlage enkele voorbeelden van documenten uit de triestige periode van 1942-1945.



*Ausländer – Ausweis Van Parijs Robert in Lager Pulsar (Leipzig).*



*Ausweis Roger De Baets in Treblin (Berlijn).*

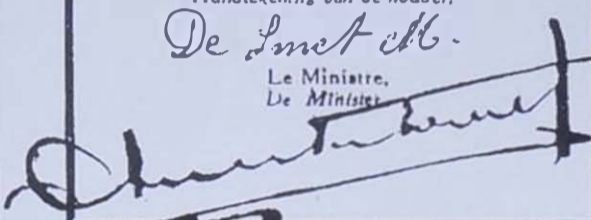

<p>CARTE DE DEPORTE 1940-1945          KAART VAN WEGGEVOERDE 1940-1945          (Arrêté-loi du 24 décembre 1946)          (Besluitwet van 24 December 1946)</p> <p>Délivrée à <u>DE SMET Martha,</u>          Afgeleverd aan</p> <p>né à <u>AALTER</u> le <u>31.10.19.</u>          geboren te de</p> <p>reconnu déporté au travail obligatoire          als weggevoerde voor verplichte arbeid erkend</p> <p>pour la période du <u>3.11.42</u> <u>13.5.</u>          voor de periode van tot 43.</p> <p>suivant décision de la Commission de contrôle          volgens beslissing van de controlecommissie</p> <p>de <u>GENT III</u>          van</p> <p>en date du <u>21.3.1951.</u>          de dato</p>	 <p>Numéro d'ordre : <u>350.079.</u>          Volgnummer</p> <p>Signature du titulaire,          Handtekening van de houder,  <u>De Smet M.</u>          Le Ministre,          De Minister</p> 
---	---

*Weggevoerde Martha De Smet was tewerkgesteld in de Flachsgarn-Spinnerei van de firma Hugo von Löbbecke te Ullersdorf – Schlesien.*

# Kahla

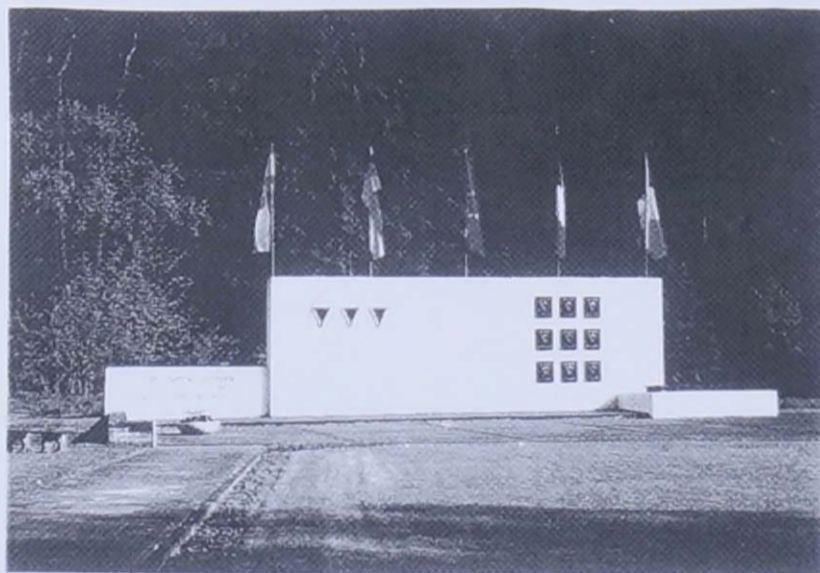

## 1944 - 1945

*Gedenkteken voor de slachtoffers van KAHLA (Thüringen) bij Jena.*



## Die REIMAHG-Lager



'Kahla' gelegen aan de Saale op 13 km van Jena.

Daar verbleven onder andere de gebroeders Claeys Gaston en André uit Lotenhulle die in augustus 1944 werden opgepakt door de Gestapo. Ook Ghislain Martlé (°Knesselare) verbleef daar. Na hun aanhouding door de Gestapo en Vlaamse collaborateurs werden de gebroeders afgevoerd naar de Rijkscommandantur te Deinze; daarna overgebracht naar de bekende gevangenis het 'Rolleken' op de Oude Schaapsmarkt te Gent en vervolgens opgesloten in de kazerne te Etterbeek en op 24 augustus op transport gezet naar Duitsland. Ze kwamen op 26 augustus 1944 toe te Orlamünde. Ieder dag dienden ze 7 km heen en terug af te leggen om te gaan werken. Gaston heeft zelf eens een kat opgegeten om te overleven. Om aan de kost te komen, werkte hij ook wel eens bij een landbouwer en in een schoenenfabriek. In Lager E kreeg hij tyfus en diarree. Hij werd in Lager 6 bevrijd door USA-troepen.

Omdat dit een belangrijk kamp was, geven we een woordje uitleg. Het bestond uit verschillende 'Lagern' uitgestrekt op het grondgebied van verschillende gemeenten (zie schets). De gebroeders Claeys verbleven te Leubengrund, Kleindembach (oude porceleinfabriek) en Lager E te Eichenberg. In Lager E schommelde het aantal dwang-



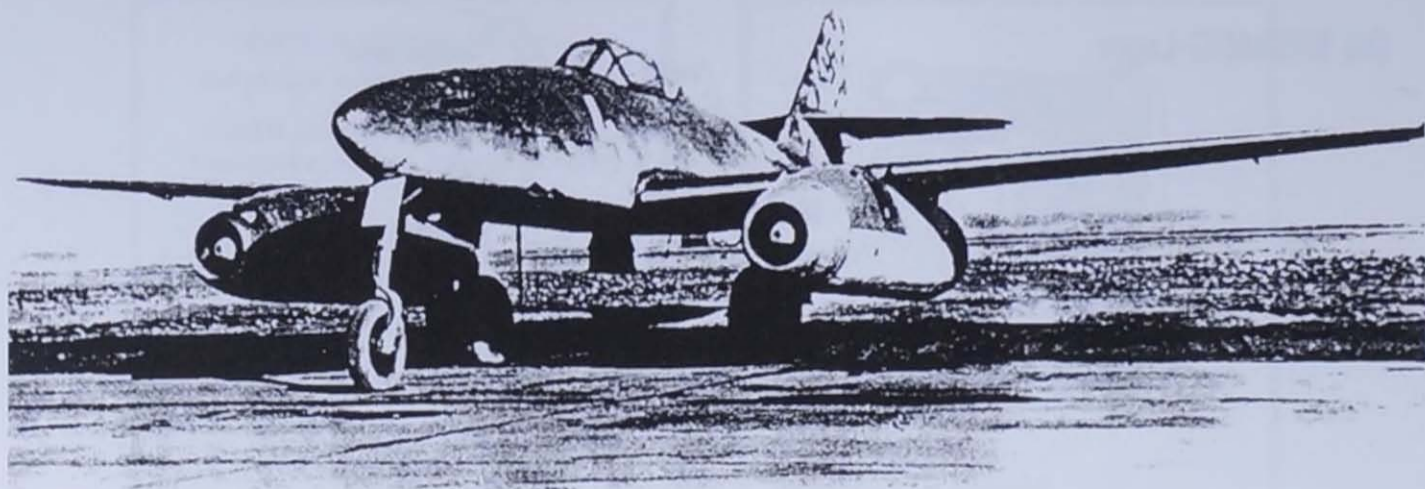

*In de omgeving van Kahla waren er verschillende barakkenkampen waar de Messerschmitt 262 werd gebouwd.*

arbeiders tussen de 1000 en 1500 man.

De wacht werd verzekerd door Duitse militairen en burgers; later door Italiaanse SS. De buitenzijde werd bewaakt door Vlaamse SS-ers.

In het complex werd het straalvliegtuig de Messerschmitt 262 gemonteerd.

Het had een spanwijdte van 12,65 m, was 10,60 m lang en 3,38 m hoog. Het kon op een hoogte van 600 m een maximumsnelheid van 870 km/uur bereiken.

Het werd ook op andere plaatsen vervaardigd: Augsburg, Regensburg, Obertaubling, Leipheim, Oberammergau, Neuburg a.d. Donau, Schäbisch-Hall.

- (1) Verordening van 06/03/1942 van de militaire bevelhebber in België en Noord-Frankrijk en *'der Fassung'* van 06 oktober 1942.
- (2) De benaming van dit dorpje werd later veranderd, en nu vindt men het niet meer terug op de kaart.
- (3) SKK : Nationalsozialistisches Kraftfahrerkorps
- (4) De zonen van Octaaf De Spiegelaere, beiden geboren te Aalter, stierven als martelaar in de concentratiekampen in Duitsland (Dachau, Flossenburg). Ze woonden voor hun aanhouding te Waarschoot waar Octaaf stationschef was.

Roger BAECKELANDT

Bronnen :

- Nota's Robert Van Landeghem
- Info en foto's August Van Landeghem
- KAHLA 1944-1945 van Anja Hellemans november 1999 en 2000
- Het Vrije Woord november 1942
- IOM documenten
- Informatie gedeporteerden



## DE ACHTERUITKIJKSPIEGEL

### 'Bibliotheek'

Lang geleden, in 1946, was de bibliotheek voor de volwassenen in een zaaltje achter het café Christen Volkshuis (nu Brouwershuis) op de Markt. De kinderen konden een boek halen op zondagvoormiddag in de school van de zusters in de Brouwerijstraat. Achteraan in de klas van zuster Caritas, titularis van het zevende leraar, stond een hoge kast. Daarin stonden de boeken netjes geklasseerd op schappen. Er was een ruime keuze stichtende lectuur over het leven van een aantal heiligen en andere devote onderwerpen. Maar... er waren enkele topers, o.a. Arendsoog, Bij de haven, Vaderland (over de Boerenkrijg). Twee per twee mochten de kinderen de klas binnen. De zuster wist wat best was en zocht een boek. Ik herinner me dat ik meer dan eens zei: 'Dat heb ik al gelezen, zuster. Mag ik Arendsoog?' Dat boek was er nooit. Je moest op zoek naar de ontlener, het juiste uur op zondagvoormiddag afspreken en dan samen binnen gaan. Ik moest het vriendje zelfs enkele knikkers geven voor zijn medewerking.

Thuis had ik heel wat kinderboekjes, geschreven door Ivanov en A. Hans. Die had ik gekregen van mijn tante die in Ruiselede woonde. Tante had die tijdens de oorlog op haar beurt gekregen van een heer uit de stad die bij haar aardappelen, eieren en boter kwam halen. Mijn vriendje, wijlen Paul Van Belleghem, de zoon van de kantoor directeur "Bank van de Soci t  G n rale de Belgique" op de hoek van de Boomgaard, had heel wat boeken, zelfs "echte" met een harde omslag. Samen zouden we een bibliotheek oprichten. Ik woonde achter de kerk, nu parking, en tante Maria woonde vlak naast ons. Zij had een kamertje dat nagenoeg leeg was en een ingemaakte kast, bergplaats van wat oude rommel. Daar installeerden wij onze bibliotheek. Nu nog wat mond-aan-mond reclame op school en op zaterdagmiddag kwamen de eerste kinderen hun boek of boekje halen.

Vlug, heel vlug moest ik tijdens de speeltijd nog even in de klas blijven. De onderwijzer, zelf bibliothecaris, was geïnteresseerd in wat er allemaal in onze bibliotheek voorhanden was. Boekjes van Hans Kinderbibliotheek. Hoe was het mogelijk! Toen de onderpastoor op zaterdagvoormiddag, zoals bijna elke week, in de klas kwam, sprak hij meteen over boeken, ongeschikt voor katholieke kinderen. Hij bulderde niet, sprak rustig en keek meer dan eens nadrukkelijk naar



mij. Hetzelfde scenario in de klas van Paul die een jaar ouder was. Abraham Hans, die ik heel graag las omwille van de historische onderwerpen, vond geen genade, noch bij de onderwijzer, noch bij de onderpastoor. De schrijver was immers protestant en journalist bij Het Laatste Nieuws, dus schreef hij slechte boeken, dat was zonneklaar. Die zaterdagmiddag zaten Paul en ik tevergeefs te wachten op lezers. Uiteindelijk kwam er slechts één moedige jongen, Antoine Stommelincx. Ik heb het heel goed onthouden. Twee weken later was de ingemaakte kast bij tante, weer leeg. Jaren later kreeg ik een uitnodiging en ben ik naar de inhuldiging geweest van het A. Hans museum en wandelpad op de protestantse parochie van Maria Horebeke. Als een laat eerbetoon aan deze volksschrijver? Misschien wel!

André DE KÉ



## BOUWSTENEN VOOR EEN FAMILIE- GESCHIEDENIS

Op zoek naar 'het verleden', voor de enen een tijd waar het allemaal veel beter was, voor de anderen een tijd van alleen maar armoede en ellende, proberen nogal wat mensen om schakel per schakel de ketting te smeden die hen verbindt met hun voorouders. Dat kan een boeiende bezigheid zijn en als ik in een archief kom, sta ik steeds weer in bewondering voor de gedrevenheid waarmee sommigen akten van de burgerlijke stand of parochieregisters uitpluizen. Een glinstering in hun ogen, een brede glimlach, soms een verlossende zucht, verraden dat er weer een kraal aan het familiesnoer is toegevoegd. Als die kraal dan ook nog versierd kan worden met allerlei wetenswaardigheden en gesitueerd kan worden in de tijd, in het maatschappelijk bestel, dan kan daaruit een interessant verhaal groeien, dat verder reikt dan de traditionele opsomming van namen en data.

De elementen om een familiegeschiedenis te stofferen liggen eigenlijk te grabbel, tenminste, als we bereid zijn om niet direct in achttiende eeuwse en verdere toestanden te willen duiken en ons verhaal te beginnen bij onze ouders, grootouders en overgrootouders. Die mensen kennen we, hebben we gekend of kennen we uit wat andere familieleden er over vertelden. Ze woonden ergens in een huis en dat huis had zijn bijzonderheden, de keuken zag er anders uit dan vandaag, er stond een oude kast die van ergens een familielid gekomen was, er was een kippenren of een konijnenhok in de tuin, misschien werd het huis verbouwd of is het intussen om één of andere reden verdwenen. Die mensen hadden een beroep, waren zelfstandig, werkten bij een kleine baas of in een fabriek. Een huismoeder was de hele dag in de weer met het zorgen voor de kinderen, koken, kuisen, wassen, strijken, naaien, maar de manier waarop ze het allemaal deed is nog nauwelijks gekend. Ze maakten één of soms twee oorlog mee en hebben daarbij allerlei dingen meegemaakt. Ze gingen regelmatig op bezoek bij familie, maakten een reis naar de zee, de hoofdstad of een bedevaartsoord. In laden of op zolder liggen allicht nog oude foto's die daaraan herinneren. Misschien vind je daar ook nog documenten, schoolboeken en -schriften, facturen van aankopen en vergeelde brieven. Samen met de verhalen die in de familie de ronde doen brengt die verscheidenheid van artefacten het verleden tot leven.



In tegenstelling met wat sommigen beweren, zijn gebeurtenissen die vijftig of honderd jaar geleden plaats hadden, we degelijk geschiedenis. Als er over de 'geschiedenis' van de Eerste en Tweede Wereldoorlog jaarlijks enige duizenden bladzijden neergepend worden, waarom zou je dan niets mogen schrijven over de gewone mensen die in die tijd leefden. Dat soort dingen nu ordenen en noteren is verre van overbodig, want als het nu niet gebeurt, zal een hoop informatie onherroepelijk en voorgoed verloren gaan. Het is maar als je grootouders, als vader en moeder er niet meer zijn, dat je beseft hoeveel vragen je hen nog had willen stellen. Het is helaas, onherroepelijk te laat... Het verwerken van die gegevens kan leiden tot een verhaal dat velen bekoord. Bovendien is het een aftasten van mogelijkheden om straks, met meer ervaring, verder door te dringen in het verleden en minder toegankelijke informatie in tot nog toe ongebruikte of onbekende bronnen op te zoeken, te analyseren en te verwerken.

Bij het opruimen van de woning van een familielid, vonden we naast oude foto's en negatieven, die we nog nooit gezien hadden, documenten allerhande, oude schoolboeken en schrijfboeken, tekeningen en noem maar op. Twee schriftjes trokken daarbij onze aandacht. Het eerste bevat de in- en verkoopprijzen van een handel in kruidenierswaren tijdens het interbellum. Een leerrijk document waar we het bij gelegenheid nog wel over zullen hebben. Het tweede bevat opstellen van een laatstejaars student van het hoger middelbaar en de verhalen die erin staan, werden neergepend in het schooljaar 1905-1906. Het schriftje en de verhalen die erin staan zijn een schoolvoorbeeld voor wat wij bouwstenen voor een familiegeschiedenis zouden willen noemen. We willen hierna enkele van die verhalen brengen, niet alleen als voorbeeld, maar ook omdat ze op een typische manier, een tijdsbeeld geven van bepaalde aspecten van het dagelijks leven bij het begin van de twintigste eeuw.

Wie de steller is van die verhalen, heeft weinig belang. We kunnen volstaan met te stellen dat de student in kwestie uit een familie van de gewone burgerij stamt en dat hij school liep in een Franstalig internaat ver in Wallonië. De teksten hebben we dan ook vertaald uit het Frans.

### *Beschrijving van onze klas*

*Ons college werd rond 1750 gebouwd. Links van dit gebouw bevindt zich de refter en de lagere middelbare school. Rechts situeert zich de normaalschool. Onze klas is slechts een rechthoekig lokaal, zonder*



trede en zonder één enkele versiering. De muren zouden helemaal bloot zijn ware het niet van het bord, de waterbak en de kapstok. Hier en daar heeft de leraar bladen aangebracht met de bijzonderste spellingsregels. De muren zijn gewit met kalk en onderaan is de lambrisering in het grijs geschilderd. In een hoek bevindt zich een oude kast, klaar om in mekaar te vallen. Er boven een doos met krijt en een oude lamp zonder glas. Er staat een houtkachel die om het uur met hout gevuld moet worden. Naast de kachel staat een oude kist met de nodige houtblokken. Twee petroleumlampen verlichten de klas. De banken zijn in slechte staat. Sommige hebben zelfs geen opening om er een inktpot in aan te brengen. Tenslotte is het bord allang niet meer zwart zoals het zou horen.

*Hoe ik de Kerstvakantie zal doorbrengen?*

De vakantie, mijn vakantie begint op drieëntwintig december. Ik vertrek 's morgens om in de namiddag in Brugge aan te komen. Daar aangekomen, zal ik mijn ouders van harte begroeten. Mijn vader heeft me beloofd om 's avonds naar het theater te gaan en na een avondje uit zullen we zeker goed slapen. Op zondag zal ik naar het voetbal gaan kijken op Club Brugge en in de namiddag rijd ik met de fiets naar Blankenberge om eens aan zee te zijn. Vorige zomer ben ik verschillende keren aan zee geweest en ik wil er graag teruggaan, vooral als het stormweer er huis houdt. Als het mocht vriezen en het ijs voldoende dik is, zou ik gaan schaatsen op de Damse vaart. Als het niet regent en de grond droog is, zou ik te paard gaan rijden. Iedere avond zal ik enkele bladzijden lezen in een goed boek of mijn lessen herhalen. Af en toe zal ik ook een stukje muziek spelen op de piano. Tenslotte kan ik nog niet alles vertellen, want er zal wel iets onverwacht zijn. In alle geval zal ik op Nieuwjaarsdag met een vreugdevol hart, een gelukkig jaar gaan wensen aan de ganse familie.

*Mijn Kerstvakantie*

De plannen die ik gemaakt had voor de Kerstvakantie zijn niet doorgaan. Aangekomen in Brugge was ik ongeduldig om mijn ouders te begroeten. De vakantie is goed verlopen, maar er hebben nogal veel onvoorziene dingen plaats gehad. Op zondag en de feestdagen ben ik 's avonds rond vijf uur gaan biljarten met mijn vrienden. We gingen in enkele herbergen om een paar partijen te spelen en tussendoor dronken we een glas bier en rookten een sigaar. Ik ben ook naar het



*voetbal geweest om Club Brugge te zien spelen tegen de Engelsen. Tenslotte ben ik ook naar de zee geweest en heb de schepen gezien die goederen vervoerden naar vreemde landen. Ik had medelijden met de arme vissers die de koude winter trotseren om hun brood te verdienen. Op het strand was alleen het fluiten van de wind en het slaan van de golven te horen. Met ziet slechts enkele meeuwen rondzwerven. Op de dijk was er bijna niemand, alles was gesloten, het was er dood. 's Avonds heb ik gelezen en mijn lessen herhaald. Het heeft niet hard genoeg gevoren en mijn schaatsen hebben geen sierlijke lijnen getrokken op het ijs. Ieder dag heb ik een fietstochtje gemaakt. Op Nieuwjaarsdag heb ik mijn ouders een gelukkig jaar en een lang leven toegewenst. Die dag heb ik mij goed geamuseerd. Al bij al is de vakantie beter verlopen dan ik had verwacht.*

Jan CAMERLINCKX



## HET ETEN IS GEREED...

Mij zal altijd de stem van mijn moeder bijblijven, die, toen we in onze kinderjaren in de tuin speelden, vanaf de achterdeur weerklonk om aan te kondigen dat het middag- of avondeten klaar was. Ik geloof niet dat ze ooit meer dan één keer heeft moeten roepen: "het eten is gereed...", want meestal verwachtte onze knorrende maag al een poos die blijde boodschap.

In de jaren 1950 was het aanbod aan voedingswaren lang niet zo gevarieerd als heden ten dage. Bij de slager ontbrak vooral de diversiteit aan charcuterie. Bij de bakker waren slechts enkele soorten brood beschikbaar en rozijnenbrood, boterkoeken, taarten en taartjes gingen enkel op zon- en feestdagen over de toonbank. Bij de kruidenier om de hoek was het aanbod maar een fractie van wat er nu in een supermarkt te vinden is. Voor specialiteiten moest men naar de grote stad. Bovendien was het aanbod veel meer afhankelijk van de seizoenen. Zo was er geen sla in november, aten we geen aardbeien met Kerstmis of sinaasappelen met Pasen. Vasten was toen geen al te grote versterving, want in het vroege voorjaar waren er nauwelijks verse groenten en fruit. Diepvriesproducten waren er ook nog niet. Toch was het eten dat moeder iedere dag klaar maakte niet minder lekker dan vandaag.

Eten en drinken zijn zo oud als de mens, maar wat, wanneer en hoe we aten en dronken, de manier waarop het allemaal werd klaar gemaakt, zijn dingen die in de loop der tijden evolueerden. Eten en drinken en alles wat er mee te maken heeft zijn een stuk cultureel erfgoed en dat werd duidelijk gemaakt op de mooie overzichtstentoonstelling *Gespekt en gedekt* die in de voorbije maanden in de musea van Velzeke en Ename en het stadhuis van Oudenaarde te zien was. Een dergelijke tentoonstelling wekt ideeën en omdat er in ons tijdschrift totnogtoe weinig aandacht besteed werd aan ons culinair verleden, willen we trachten om regelmatig een bijdrage rond dit thema brengen. In iedere familie is over dit onderwerp allicht nog heel wat informatie beschikbaar. Langs deze weg willen we dan ook een oproep doen tot onze lezers en misschien vooral onze lezeressen. We zijn voornamelijk geïnteresseerd in: oude keukenrecepten; menu's van communiefeesten, trouwfeesten of andere gelegenheden; informatie over het uitzicht van keukens in vroegere tijden en de handwerktuigen die er gebruikt werden; herinneringen aan de slager, de bakker of de kruidenierswinkel om de hoek; de gang van zaken



bij het slachten van varkens, kippen of konijnen; wat stond er op het menu met Kerstmis en nieuwjaar en wat werd er klaar gemaakt tijdens de vasten; herinneringen aan het bakken van brood in een houtoven. Kortom alles over eten en drinken uit vroegere tijden is welkom. Je kunt ons schrijven of telefoneren zodat we contact kunnen opnemen. Onze coördinaten vind je onderaan deze tekst. In afwachting van jullie reacties, brengen we hier, bij wijze van aperitief, alvast een eerste bijdrage over ons culinair erfgoed.

Wie vandaag een boekhandel binnenstapt, wordt geconfronteerd met een grote verscheidenheid van 'kookboeken' of misschien beter van 'kijkboeken over eten'. De meeste boeken zijn immers zo overdadig geïllustreerd, dat men niet ontkomt aan de indruk dat ze meer bedoeld zijn om ons tot bepaalde gerechten te verleiden, dan tot het verstrekken van informatie over het bereiden van gerechten. Daarnaast lijken nogal wat publicaties beperkt tot een specifiek thema (bijvoorbeeld visgerechten, aardappelbereidingen, dessertgerechten) of tot een bepaalde regio of land. Het is daarbij de vraag in hoeverre de vaak Engelse of Nederlandse auteurs ons een getrouw beeld ophangen van de 'Provinciaalse', 'Griekse', 'Libanese', 'Chinese' of andere vreemde keukens. Klassieke kookboeken zoals *Ons kookboek*, dat al sinds 1927 uitgegeven wordt door de Boerenbond, doen het nog altijd goed. Aanvankelijk werd *Ons Kookboekje*, zoals het toen heette, per 1000 of 2000 exemplaren gedrukt. In de jaren 1950 beliep de verkoop ruim 15 000 exemplaren per jaar. In de jaren 1960 liep dat aantal zelfs op tot 25 000 en vanaf de jaren 1970, toen het boek in een luxueuzer kleedje verscheen, vonden 50 000 exemplaren per jaar hun weg in Vlaanderen <sup>(1)</sup>. Die opgang staat in schril contrast met de wijd verbreide mening dat er in de voorbije decennia steeds minder klassiek gekookt wordt, ja zelfs minder gekookt wordt zondermeer. Kookboeken mogen dan eerst vanaf het einde van de negentiende eeuw hun weg gevonden hebben naar een ruimer publiek, toch zijn ze zo oud als de boekdrukkunst en dat geeft toch wel een idee van het belang dat men indertijd al aan het culinaire gebeuren hechtte.

Het eerste Nederlandstalige kookboek, *Een notabel boecxken van co-keryen*, werd in 1514 in Brussel gedrukt door Thomas van der Noot. Deze werd rond 1475 in Brussel geboren als natuurlijke zoon van de patriciër Aert van der Noot. Het feit dat hij een bastaard was, iets wat hij zelf vermeldde in een octrooiaanvraag van 1512, verklaart allicht zijn carrière als drukkeruitgever. Hij had overigens een





Het drukkersmerk van Thomas van der Noot, voorstellende een geharnaste zeeridder met vis-senstaart en het wapenschild van de van der Noots met de verplichte dwarsbalk (de bastoen) voor bastaards. De zinspreuk luidt: "Ic sal's ghedincken".

goede relatie met zijn vader en in 1502, na het overlijden van zijn stiefmoeder, verwierf hij als enig kind al diens bezittingen. Thomas leerde het drukkersvak in Parijs en Lyon. In 1504 werd hij in de stadsrekeningen van Brussel vermeld als boekbinder.

Daarna blijkt hij een drukkers-atelier te Antwerpen te hebben. In 1508 vestigde hij zich in Brussel, waar hij een drukkerijuitgeverij en tevens boekwinkel, 'In den Zeeridder' had.

**E**n notabel boeckhē vā cokeryē het welc bewijst alle spise te bereidē elc na sinē traet hē si in bruy sochten in seesten biancketten oft ander maelyden besondere en het es eenen ieghelijcken vā grooten noede te hebben die sijn dinghēy ter eeren doen wilt



Van der Noot publiceerde vooral in het Nederlands. Naast een aantal religieuze werken, proza-werk en rederijkersgedichten, bestond het grootste deel van zijn fonds uit boeken over praktische kennis: een astronomisch/astrologische kalender, gezondheidsregels, het oudste Nederlandse rekenboekje, verzamelingen tips en trucs, medische, farmaceutische en gynaecologische handboeken, enzovoort<sup>(2)(3)</sup>

Tot deze artes-literatuur behoorde ook het *Notabel boecxken van cokeryen*.

*Titelpagina van het Notabel boecxken van cokeryen.*



Al met de titel:

*Een notabel [opmerkelijk] boecxken van cokeryen, hetwelc bewijst alle spise te bereiden, elc na sinen staet, het si in bruylochten, in feesten, bancketten oft ander maeltijden besondere en het es eenen ieghelijcken [een ieder] van grooten noode te hebben, die sijn dinghen ter eeren doen wilt.*

blijkt, dat het werkje bedoeld was voor bijzondere gelegenheden en vooral de begoede klasse als lezerspubliek beoogde. De recepten zelf, waarin vaak dure ingrediënten gebruikt werden, bevestigen zulks. Enkel de elite kon het zich in die tijd permitteren om wittebrood als bindmiddel voor saus te gebruiken, kwistig met Oosterse specerijen om te springen en pauw, zwaan en andere rariteiten aan zijn gasten voor te schotelen. Overigens, de vele verfijnde gerechten die in het Notabel boecxken beschreven worden, stonden allicht ook niet op het dagelijks menu van de gemiddelde welgestelde burger, want dan moest van der Noot zo geen kookboek uitgeven.

Van het *Notabel boecxken van cokeryen* is slechts één exemplaar overgebleven, dat wordt bewaard in de Bayerische Staatsbibliotheek te München. Van dit unieke exemplaar is in 1925 bij Martinus Nijhoff een eerste facsimile-editie verschenen, zonder inleiding, commentaar of woordverklaring.

Na de titelpagina en het *cum privilegio* <sup>(4)</sup> op de keerzijde wordt op de volgende pagina na een inleiding van drie regels meteen het eerste recept voorgeschoteld: een witte saus voor kapoen, kip of kalfsvlees. Dus, geen voorwoord, geen verantwoording, geen vermelding van auteur of bronnen. Dat Thomas van der Noot er de auteur of samensteller van was, is mogelijk en zelfs waarschijnlijk, maar daar is geen enkele aanwijzing voor. Het boek telt in totaal 175 recepten die in een weinig logische volgorde zijn weergegeven. Het begint met een aantal recepten voor sausen en geleien. Daarop volgen door elkaar een veertigtal manieren om vis, vlees, gevogelte en wildbraad te bereiden. Daarna komen weer sausen en bereidingen van zoete zuivelspijzen, vis, versterkende drankjes voor zieken en eiergerechten. Vervolgens komt er een verzameling recepten pasteien, taarten en andere deegbereidingen. Na weer een aantal zeer uiteenlopende gerechten, volgt tot slot een reeks wijnrecepten en enkele voorschriften om kweeperen en gember te konfijten. In het kook-



boek staan twee soorten recepten: die voor tijdens en die voor buiten de vasten. Op vastendagen mochten alleen brood, groenten en vis gegeten worden, vlees, eieren en zuivelproducten waren verboden. Vandaar dat alle kookboeken recepten bevatten waarvan uitdrukkelijk werd gesteld dat ze bestemd waren voor de vastentijd.

Vermoedelijk zijn de recepten die in het *Notabel boecxken* vermeld worden, ontleend aan verschillende bronnen. De belangrijkste bron is het rond 1490 gedrukte Franse kookboek, *de Viandier*, van Guillaume Tirel, gezegd Taillevent. Deze laatste was kok aan het Franse koningshuis in de tweede helft van de veertiende eeuw. Het gedrukt boek steunt op vroegere handschriften. Uit dit boek zijn 61 recepten letterlijk vertaald. Soms bleef zelfs de volgorde uit de *Viandier* bewaard. In een Gents handschrift komen 61 recepten voor die ook in het *Notabel boecxken* voorkomen. Kopieerde van der Noot uit het handschrift of ging het andersom? De wijnrecepten blijken ontleend aan een handschrift, dat in de Universiteitsbibliotheek te Leiden wordt bewaard. Voor 25 recepten is geen bron aan te wijzen.<sup>(5)</sup>

Het is in alle geval de verdienste van Thomas van der Noot om een verscheidenheid van recepten uit de toenmalige culinaire traditie bijeen gebracht te hebben en ze via druk verspreid te hebben. Veel van die recepten vinden we in latere publicaties terug en sommige zijn zelfs tot op onze dagen gekend. Om een idee te geven van de kookkunst in de zestiende eeuw geven we hierna enkele recepten weer. Naast de transcriptie van de oorspronkelijke teksten hebben we ook telkens een omzetting naar het hedendaags Nederlands toegevoegd. Misschien inspireert dit sommigen om één dezer dagen eens een oud recept op tafel te brengen. Hou er rekening mee dat sommige ingrediënten vandaag niet meer beschikbaar zijn en door iets gelijkaardigs vervangen moeten worden.

Jan CAMERLINCKX



*Ghecloven nonnen te maken.*

*Neempt eyeren ende sietse wel hert. Dan doet hen af haer scellen ende peltse ende soe snijtse overmydts in der helicht ontwee. Dan neemt die doderen van den selven eyeren ende stooft dye in eenen morselle al ontwee. Maer eerst so doet er luttele sofferaens in, caneel ende ghimbare, savie, petercelie. Ende wylt men, men doet er oock inne pepere ende appelen. Dan stoot alle dat voerscreven staet wel ontwee tesamen ende vult daermede dat witte van den eyeren, daer ghi die doren uutghetrocken hebt. Dan so bact dye eyeren in raepsmout oft in botere. Ende alst ghebacken es, dan stroyt ment met caneelpoedere ende brootsuicker tegader gheminghelt opt vulsele. Ende als ghi dese eyren ter tafelen dient, soe legtse in die schotelten metten openen opweerts, te wetene metten vulsele opweerts.*

Opgepulde eieren

Neem eieren en kook ze goed hard. Pel ze en snijd ze in de lengte middendoor. Neem dan de dooiers van deze eieren en stamp die in een vijzel helemaal fijn. Maar doe er eerst wat saffraan in, kaneel en gember, salie, peterselie. En als men dat wil, doet men er ook in peper en appel. Stamp dan alles wat hierboven geschreven staat bij elkaar goed fijn en vul daarmee de witten van de eieren waar U de dooiers hebt uit gehaald. Bak dan de eieren in raapolie of in boter. En als het gebakken is, dan bestrooit men de vulling met een mengsel van kaneelpoeder en broodsuiker [een blok suiker dat geraspt moest worden om te gebruiken]. En als u deze eieren serveert, leg ze in de schotel met de open kant naar boven, dat wil zeggen met de vulling naar boven.

Nota steller: koud of warm te gebruiken als aperitief of borrelhapje, eventueel ook als voorgerecht.



### *Een sause tot conijnnen.*

*Doet conynen braden aen eenen spit ofte op den ruester. Dan ontleetse met stucken. So stoefse dan in eenen pot mit swinensmoute ende met vleessope. Om te maken die sause, so neemt broot ende levere, eest datter men ghecrighen can. Dat tempert met vleeschsope ende dan stampt dat broot metter leveren in eenen mortyer ende doeghet duer eenen stramijn. Dan doeghet in eenen pot. Neempt dan daertoe caneel, ghimber ende cleyn cruyt, dat tempert oft minghelt met verjuys. Dan doet dit sopeloris al tesamen ende doettere wat souts in. Dan eest volmaect.*

### Konijn

Laat konijnen braden aan een spit of op een rooster. Snij ze daarna in stukken. Laat verder stoven in een pot met reuzel en vleesbouillon. Om de saus te maken neemt men brood en lever als men dat krijgen kan. Meng dat met vleesnat en maak het brood met de lever fijn in een vijzel en doe alles door een zeef in een pot. Neem dan kaneel, gember en klein kruid [kruidnagel en kardemom] en meng dat met verjus [zuur vruchtensap, meestal van onrijpe druiven of groene appelen, dat als een soort azijn bij de bereiding van sausen gebruikt werd]. Doe de sausbestanddelen samen en doe er wat zout in. Dan is het volmaakt.



*Om te stoven hoenderen metten verckenvleesce.*

*Neemt hoenderen ende verckensvleesch. Dat syet teghadere wel. Ende alst aldus ghesoden es, soe doeghet tesamen uute . Dan neemt luttel broot ende stoot dat ende doeget doere eenen stramijn met wat wijns ende met wat edicx. Dan siedet wel. Daerna suldi nemen cruyt, comijn, sofferaen, luttel edicx oft metten wijne, eenich van beyden dat ghi wilt. Also latet sieden. Ende alst byna ghenoech is, dan doet daerinne die hoenderen ende tvleesch ende latent sieden of men latet cort stoven, so men wilt.*

Kip met varkensvlees.

Neem kip en varkensvlees. Laat samen koken. Als het gekookt is, haal beide uit het nat. Neem dan wat brood, stamp het fijn en doe het door een zeef met wat wijn en wat azijn. Laat koken. Neem daarna specerijen, komijn, saffraan, een weinig azijn of wijn zoals gewenst. Laat verder koken en als het bijna klaar is, voeg kip en vlees toe en laat verder koken of kort inkoken.



## *Om appeltaerten.*

*Neemt appelen die alderbest breken. Die suldy scellen ende wel cleyne sniden. Maer wacht datter gheen carnen ofte sloechuysen in en vallen, want die carnen soudē dye gheheele taerten bederven. Als dye appelen dus ghesneden sijn met cleynen stucken, so suldi dien rant van der selver taerten vullen tot boven toe al vol. Dan suldi dairop maken eenen scheel van den selven deeghe daer die taerte af ghemaect es. Dan steltse in den hoven ende laetse so backen. Alsse ghebacken is, so suldise uut doen ende snidense boven open in den scheel, soedat die scheel maer en behouwe eenen ommerant. Dan suldise rueren met eenen houten lepel, totdat die appel wel ghebroken sijn die in de taerte ligghen. Oft eest dat men wilt, men machse duer doen. Dan suldi nemen dese navulghende cruyden ende mingelense dairmede, te weten: greine, ghimber, caneel, notenmuscaten, groffelsnagelen, folie ende potsuycker. Maer die dese selve taerte seer costelijck wilt maken, die nemen daertoe moruwe suyckercoecken ende ooc suycker daer men de coecken af maect. Ende dit sal men temperen wel tegadere met sanen. Dan sal ment in de taerte doen mitten appelen ende latense also staen drooghen in den hoven, totdat si drooghe es.*

## Appeltaart

Neem appelen die goed tot moes koken. Schel ze en snij ze in stukken. Let er op dat er geen pitten of klokhuizen in terecht komen, want die zouden de hele taart bederven. Als de appelen in kleine stukken gesneden sijn, vul er dan de taart mee tot helemaal boven. Maak dan van dezelfde deeg waaruit de taart gemaakt is, een deksel. Ze de taart in de oven en laat ze bakken. Als ze voldoende gebakken is, neem ze uit de oven en snij een gat in het deksel zodanig dat er van het deksel slechts een rand overblijft. Roer dan met een houten lepel tot de appelen in de taart tot moes. Als men zulks wil, kan men alles door een zeef doen. Neem dan volgende specerijen en meng ze met de appelen: kardemom, gember, kaneel, nootmuskaat, kruidnagel, foelie [de eerste bast van de nootmuskaat] en poedersuiker. Wie de taart voortreffelijk wil maken, neemt daarvoor zoete kruidkoekjes en ook suiker waarvan men de koeken maakt. Dit zal men mengen onder het toevoegen van room. Daarna zet men de taart weer in de oven en laat ze daar staan tot ze droog is.



Bronnen:

1. CLÉMENT K., *Boerenkost voor allen? Een onderzoek naar de dagelijkse maaltijd ten plattelande aan de hand van het kookboek van de Boerinnenbond/het KVLV (1927 – 1985)*, Scriptie licentiaat geschiedenis, Gent, 1996.
2. PLEY H., *De sneeuwpoppen van 1511 - Literatuur en stadscultuur in de late middeleeuwen*, Amsterdam/Leuven, 1988, p.192- 221.
3. PLEY H., *De wereld volgens Thomas van der Noot, boekdrukker en uitgever te Brussel in het eerste kwart van de zestiende eeuw*, 1982.
4. Privilegie met voorstelling van het wapen van de Bourgondisch-Habsburgse vorsten. Zo'n 'privilegie' was geen keurmerk ten aanzien van de inhoud. Eerst vanaf 1521 ging de overheid voorwaarden gaan verbinden aan de te verlenen octrooien, door de teksten aan een onderzoek te laten onderwerpen.
5. JANSSEN-SIEBEN R. en VAN DER MOLEN-WILLEBRANDS M., *Een notabel boecxken van cokeryen. Het eerste gedrukte nederlandstalige kookboek circa 1514 uitgeven te Brussel door Thomas van der Noot. Bezorgt en van commentaar voorzien*, Amsterdam, 1994.
6. Ibid.



## WAT IS HET HISTORISCHE VERLEDEN VAN MIJN WONING EN HAAR BEWONERS?

In deze rubriek wordt het historische verleden van een horecazaak of K.M.O. uit Aalter en Knesselare belicht. Dat kan ook voor een historisch belangrijk gebouw uit onze gemeenten. Geïnteresseerde middenstanders of uitbaters van een zaak kunnen beroep doen op onze Heemkundige Kring om (gratis) het verleden van hun pand uit te pluizen. Het resultaat – een geïllustreerde tekst – van het opzoekwerk wordt smaakvol ingekaderd opgehangen in hun zaak.

Op die manier probeert de Heemkundige Kring Arthur Verhous-traes werking kenbaar te maken aan een ruimer publiek.

(info: Erik Wille, 051/65 50 29 – [erik.wille@skynet.be](mailto:erik.wille@skynet.be))

### GARAGE JOHAN DE VLIEGER

Er resten nog een paar huizen in de Stationsstraat die het oorspronkelijke uitzicht van de gevel hebben bewaard. Eén daarvan is het huis nummer 85 waar Garage Johan De Vlieger is gevestigd. Op een postkaart van het begin van de 20<sup>ste</sup> eeuw (afgestempeld in Aalter op 5 februari 1911) zien we dat er inderdaad niet zo veel aan



*Garage Johan De Vlieger, Stationsstraat 85, 9880 Aalter (2005).*



de voorgevel is gewijzigd. Alleen boven de ingangspoort met boog hangt nu de publiciteit voor de zaak, het stucwerk is afgehouden zodat men de gevelsteen ziet, en er zit een andere voordeur in. De lijsten boven de gevel en rond de ramen en deur zijn echter gebleven. Ook de drie ronde versieringen onder de dakgoot en de rechthoekige randversieringen links en rechts van de gevel zijn er nog, evenals het rechthoekige pleisterstuk boven de voordeur. Precies op dat laatste deel zien we de reclame voor de zaak van weleer: "V(ictor) TEIR-LYNCK – GAREELMAKER".

Victor Teirlynck (°Bellem, 9 september 1837 - †Aalter, 23 januari 1919) en zijn vrouw Ludovica Steyaert (°Bellem, 14 april 1832 - †Aalter, 20 mei 1912) trouwden in Bellem op 13 juli 1872 en kwamen datzelfde jaar in Aalter wonen. Hij was gareelmaker en ze hadden vier kinderen die allemaal in Aalter geboren zijn. Zoon Leon is op jonge leeftijd gestorven en Joseph-Desiré (vader van Gabriëlle en Raphaël) ging na zijn huwelijk met Maria-Eugenie Van Wonterghem op het Dorp (nu Markt) 11 wonen (waar nu 't Koffieboontje is gevestigd). Hij had daar een bazar, was fotograaf en voitureschilder. Misschien was hij het die de letters boven de voordeur van het ouderlijk huis heeft gezet. De twee andere kinderen, Margaretha en Albert, ziet men in het 'deurgat' staan. Iemand poseert ook fier met zijn 'velo' en een aantal kinderen staan dwars over de tramrails op de kasseien van de Statiestraat (de huidige Stationsstraat). Albert was licht gehandicapt aan zijn hand, maar zette desondanks het beroep van zijn vader voort



*Victor Teirlynck - Gareelmaker (1911).*



in het ouderlijk huis. Zijn werkplaats met houten plankenvloer was rechts van de voordeur.

Albert Teirlynck overleed op 10 oktober 1927 zodat zijn zus Margaretha ('Margriet') alleen achterbleef in de woonst. Na enige tijd is zij wat verder op in de Stationsstraat gaan wonen. Daardoor is het pand – dat eigendom was van notaris Rutsaert uit Melle – heel lang leeg blijven staan.

Aan het einde van de 19<sup>e</sup> eeuw vestigden zich ook de burenen: links de familie Hendrik De Spiegelaere (lijndraaijer ('zeeldraaijer') - herbergier), wiens zoon Oscar (vader van Yvette en Jenny) de zaak verder zette, en rechts Leon-Joseph Laroy (winkelier-broodbakker), waar later straatveger Alfred ('Fredje') De Sutter en zijn familie woonden.

Het vroom dat 't kraakte en er lag sneeuw toen op 1 februari 1954 het echtpaar Marcel Verduere - Margriet Van de Keere hun intrek nam in het huis. Zij hebben zich heel wat moeite moeten getroosten om het pand, dat jaren leeg had gestaan, op te knappen en weer bewoonbaar te maken. Zij kwamen van Oostmolen aan de overzet, waar zij een ijzerwinkel hadden. Marcel was net als zijn vader hoefsmid, maar met de automatisering van de landbouw specialiseerde hij zich geleidelijk aan in de mechaniek van tractoren en landbouwmachines. Met die kennis en bijscholing was het een kleine stap naar de uitbating van een garage in de Stationsstraat.

In de ruim twintig jaar dat hij er werkte heeft hij er een bloeiende zaak van gemaakt. Hij werd in het atelier bijgestaan door jongens met een leercontract. In 1966 kwam

een aspirant-garagist, die toch zo graag 'aan auto's zou gewerkt hebben', er zich aanbieden. Zijn naam was Johan De Vlieger. Na drie jaar leercontract ging Johan zijn scholing vervolmaken in de Citroëngarage Gantois in Gent.

*Het echtpaar Marcel Verduere - Margriet Van De Keere aan de achterzijde van het woonhuis (1965).*





Ondertussen naderden Marcel Verduere en zijn vrouw de pensioengerechtigde leeftijd en zochten zij een overnemer. Na een korte onderhandelingsperiode namen op 2 januari 1976 Johan en Monique De Vlieger –Van Nieuwerburgh de zaak over. Marcel Verduere en zijn vrouw bleven in het huis wonen tot 1980.

In 1987 werd een nieuwe garage gebouwd achter het woonhuis. Zij kochten in 1993 het volledige pand van de erven van notaris Rutsaert. In 1994 lieten zij de gevel aan de Stationsstraat op een verantwoorde wijze restaureren en renoveren.

Samen met zijn vrouw Monique Van Nieuwerburgh en zijn huidige medewerker Thierry Verstraete houdt Johan de Vlieger de zaak nu al bijna 30 jaar draaiende.

*(opzoekwerk en teksten: 'Heemkundige Kring Arthur Verhoustraete' Aalter – juni 2005)*



## VERKOOP VAN BOMEN IN POEKE IN 1745.

Hout was vroeger, meer nog dan vandaag, een belangrijke grondstof. Hout was niet alleen een constructiemateriaal voor allerlei doeleinden, het was lange tijd ook de belangrijkste energiebron. Lekeheren, kloosters, landbouwers en iedereen die een lapje grond had, probeerde om in zijn houtbehoeften te voorzien of zelfs hout te verkopen.

Kasteeldomeinen beschikten vaak over uitgestrekte bossen en talrijke dreven. Regelmatig werden de kaprijpe bomen gerooid en verkocht. Dat gebeurde ook in Poeke en toevallig vonden we in de rekeningen van 1745 een vrij gedetailleerde beschrijving van de *Ontfanck van boomen*.<sup>(1)</sup>

De voorbereidingen voor zo'n verkoping begonnen gewoonlijk al in de zomer. Ontvanger en intendant Pieter Beerens boekte van 26 tot 30 juli kosten om *met tweeen per chiese voerman ende peert naar Poucques vertrokken en aldaer verbleven tot het houden van zitdagen tot innen van de venditie bomen*. Tijdens het verblijf werd er op het kasteel van Poeke gegeten en onderweg werd er blijkbaar ook halt gehouden: *onder den weeghe verteirt met voerman ende peert mede gerekent 3 s 6 g*. Er werden ook kosten aangerekend om naar Kanegem te gaan en op de *10<sup>e</sup> verpachtinge* werd er brandwijn betaald. De verkoping zelf had op 1, 2, 3 en 4 december plaats.<sup>(2)</sup>

De ontvangsten voor bomen bedroegen in 1745, 1115 p 7 s 4 g. De vermelding in hetzelfde document van de verkoop van enkele *eeken boomen* in april 1746 aan zo'n 5 ponden het stuk, laat toe een schatting te maken van het aantal bomen dat werd verkocht, namelijk zo'n tweehonderd. Waar die bomen precies stonden en of het allemaal eiken waren, wordt echter niet vermeld. Ter vergelijking, in datzelfde jaar ontving het *kindermeysen* voor zes maanden werken 3 p 8s 2 g.

Het document over de ontvangsten uit de verkoop van bomen bevat echter nog een ander interessant en merkwaardig element. Al van bij de aanhef luidt het: *van bomen gestaen hebbende soo op de leen, als allodiale goederen dewelke ten versoeke van mijnheer den Bgrave van nieuwoort & Baron van poucques & ende van mejoff<sup>en</sup> anne marie colette ende marie augustine de preudhomme Dhally zusters van mijnheer den Burggrave...*



Het 'allodium' (in het Frans *alleu*, in het Duits *Eigen*) is een goed waarvan men eigenaar is. Behoudens de rechten van hen die een stuk allodiale grond in tenure houden, doet de allodiale heer met zijn goed wat hij wil. De opvolging in geval van overlijden wordt in principe geregeld door het gemeen recht. Meestal wordt het goed onder de kinderen verdeeld. <sup>(3)</sup> Ofschoon men over het algemeen aanneemt dat allodiale gronden in de loop van de Middeleeuwen verdwenen, blijken die in het midden van de achttiende eeuw in Poeke nog te bestaan. Zo blijkt dat 686 p 4 s 6g afkomstig zijn bomen op de feodale gronden en 429 p 2 s 6 g van bomen op de allodiale gronden. Dat is een verhouding van 60:40, maar op grond daarvan speculaties gaan maken over de omvang van die allodiale gronden is weinig realistisch. Voorlopig vonden we geen aanwijzingen die ons zouden toelaten om die allodiale gronden te situeren of de omvang ervan te kennen. Van de feodale gronden had de baron recht op alle inkomsten, maar van de allodiale gronden ontvingen ook zijn twee zussen een deel, namelijk elk één vierde.

Dat de rekening van de ontvangsten van bomen zoveel details geeft over de verdeling van de inkomsten van de allodiale gronden, heeft mogelijks te maken met processen voor de Raad van Vlaanderen die toen nog lopende waren. De verdeling van de goederen in de familie de Preudhomme moet al eerder tot spanningen geleid hebben. Charles Florent enerzijds en zijn zus Marie Anne en haar echtgenoot anderzijds, blijken sinds 1742 in wederzijdse processen verwickeld te zijn. Men moet zelfs *de brurghgraverije van Nieuport* in vraag gesteld hebben. De uitspraak van februari 1747 vermeldt echter uitdrukkelijk dat deze *gheen deel en sal maecken van de verderdinghe der leenen*. Voor de lenen *niet ghehauden van eenighe leenhove* geldt echter dat ze *schuldigh zijn te volgen in materie van successie ende verderinghe de costumen van de scituatie*. <sup>(4)</sup>

Jan CAMERLINCKX

Bronnen:

1. RAG, Familiearchief de Preudhomme, nr. 47(1), rekeningen.
2. Ibidem
3. GANSHOF F.L., *Geschiedenis van de Middeleeuwse instellingen*, deel 3, Gent, 1947, p.292-297.
4. RAG, Raad van Vlaanderen, Sententierollen, rol 7491 feb. 1747. Met dank aan Willy Stevens die onze aandacht op dit document trok.



## INHOUDSTAFEL

Jos DE DONCKER	Dwaalden er geesten boven de "Mostaardput".	3
Roger BAECKELANDT	Belevenissen van weggevoerden 1940-1945.	8
André DE KÉ	De achteruitkijkspiegel – De bibliotheek.	33
Jan CAMERLINCKX	Bouwstenen voor een familiegeschiedenis.	35
Jan CAMERLINCKX	Eten is gereed – deel 1	39
Erik WILLE	Garage Johan De Vlieger.	49
Jan CAMERLINCKX	Verkoop van bomen in Poeke in 1745.	53



# LAND VAN DE WOESTIJNE

Tijdschrift van de Heemkundige Kring Aalter, gesticht in 1977.

Verschijnt in maart, juni, september en december.

Uitgegeven met steun van het Gemeentebestuur van Aalter, het Provinciebestuur Oost-Vlaanderen en de Vlaamse Gemeenschap.

Verantwoordelijke uitgever:

Jan Defruyt, Kestelstraat 67, 9880 Aalter

Bankrekening : nr. 442-6594361-40 - Heemkundige Kring Aalter.

Lidmaatschapsbijdrage : gewone leden : € 12,50

steunende leden : € 25,00 of meer

Overname uit het tijdschrift is toegelaten mits schriftelijke toelating van de redactie. Iedere auteur is verantwoordelijk voor de inhoud van zijn tekst.

## *BESTUUR*

Voorzitter : Willy STEVENS, Groenevijvers 8, 9910 Knesselare  
09 374 44 58 - pr000063@worldonline.be

Ondervoorzitter : Peter LAROY, Brouwerijstraat 84, 9880 Aalter  
09 375 14 86 - peter.laroy@telenet.be

Secretaris : Jan CAMERLINCKX, Schuurlo 12, 9880 Aalter  
09 374 79 82 - jan.camerlinckx@skynet.be

Ledenbeheer : Eliane DE POORTER, Leurebroekdreef 1, 9880 Aalter  
051 68 89 91 - arnelidepoorter@pandora.be

Penningmeester : Dries ALYN, Bellemstraat 49, 9880 Aalter  
09 374 23 60

Redactie en layout : Jan DEFRUYT, Kestelstraat 67, 9880 Aalter  
09 374 65 81 - jan\_defruyt@scarlet.be

*LEDEN* : Robert VERHELST, Stationsstraat 74, 9880 Aalter  
09 374 41 36 - robert.verhelst@scarlet.be

Roger BAECKELANDT, Ekenakker 2, 9880 Aalter  
09 375 13 77 - roger.baeckelandt@scarlet.be

Walter VERVALLE, Langendamdreef 62, 9880 Aalter  
09 374 54 63 - walter39be@yahoo.com

*MEDEWERKER* : Erik WILLE, St.-Pietersveld, 8750 Wingene  
051 65 50 29 - erik.wille@skynet.be

Etienne Van Eeghem, Ter Weibroek 53, 9880 Aalter  
09 374 76 81 - etienne.vaneeghem@scarlet.be



Provincie

Oost-Vlaanderen

Centrale Bibliotheek

# Land van de Woestijne



Tijdschrift van de  
Heemkundige kring „Arthur Verhoustraete” Aalter

28e jaargang - nr. 4 - 2005



## DOKTER JAN DE ZUTTER IN HET BEGIN VAN DE 19<sup>e</sup> EEUW TE AALTER.

*Tijdens een bezoek aan het archief te Aalter, kwam ik toevallig in contact met de heer Charles De Zutter uit Waregem. Hij was geïnteresseerd in de voorgeschiedenis van zijn familie. De figuur van dokter Jan De Zutter in het begin van de 19<sup>e</sup> eeuw te Aalter boeide hem ten zeerste.*

*Het resultaat van zijn opzoekwerk kan beschouwd worden als een aanvulling van de geschiedenis van Aalter, daar waar er sprake is over de perikelen te Aalter in 1814-1815 met de toenmalige meier François Emmanuel Van Doorslaer en zijn adjuncten Soudan en dokter Jan De Zutter.*

*De heer Charles De Zutter was bereid het resultaat van zijn opzoekingen te publiceren in ons tijdschrift, waarvoor we hem hartelijk danken.*

### AANLEIDING TOT MIJN ONDERZOEK.

De 'roots' van de familie De Zutter bevinden zich in Aalter of het Land van de Woestijne. Heel toevallig kwam ik in het bezit van het boek: *Geschiedenis van de Gemeenten – Provincie Oost-Vlaanderen – Derde deel – Aalter, Bellem, Lovendegem, Merendree, Ronsele, Vinderhoute, Zomergem* – Frans de Potter en Jan Broeckaert – Gent, Boek- en Steendrukkerij van C. Annoot-Braeckman – 1866.

Op pagina 32 intrigeerde mij de volgende tekst:

*'De laatste gebeurtenis van politieken aard, welke te Aalter voorviel, dagteekent van den tijd der verbrokkeling van het keizerrijk, in 1814. Eene bende muiters, wij weten niet om welke reden daartoe opgehitst, gaf zich aan plundering en verwoesting in het dorp over, en spaarde zelfs de archieven der gemeente niet. De woonst des toenmaligen meiers, de heer Van Doorslaer, werd bijzonderlijk door hen aangerand; ook de huizen des heren [Joannes] De Zutter, adjunct-meier en geneesheer en des ontvangers Soudan, tegen wie de opstandelingen verbitterd waren, werden beschadigd. De meeste plichtigen hebben deze euveldaad met het gevang geboet.'*

Tot mijn verwondering mocht ik vernemen dat mijn voorvader Joannes (ook genoemd Jan of Jean) De Zutter niet alleen geneesheer was geweest, maar tijdens het Frans bewind ook de functie van 2<sup>e</sup>



adjunct-meier in Aalter had bekleed en dat uiteindelijk zijn woning in april 1814 werd geplunderd.

Dit spoorde mij aan om verdere opzoekingen te doen, eerst in het archief van de Gemeente Aalter en nadien in het Rijksarchief te Gent. Ik kon de volgende documentatie raadplegen:

- *Geschiedenis van Aalter*, 1970 - Luc Stockman.
- *Iets over den Franssen meier van Aalter, over zijn adjuncten en over de plundering en vernieling van hun woningen in 1814* – Appeltjes van het Meetjesland (AM) nr.1 – 1949, p.78-85, Arthur Verhoustraete – Eeklo 1949.
- *Onlusten te Aalter in 1814*, Handelingen van de Koninklijke Geschied - en Oudheidkundige kring van Kortrijk – nr.22 (1946-1948) p.323-345 – Arthur Impe.

Aan de hand van de studie van deze historici, bleek dat Van Doorslaer (meier van Aalter) en Soudan (1<sup>ste</sup> adjunct) zogezegde collaboratiedaden hadden gepleegd en aan de wraak van de bevolking werden blootgesteld. Terwijl mijn voorvader daarentegen, 2<sup>e</sup> adjunct, nogal op de achtergrond was gebleven. Zijn woning werd toch geplunderd omdat hij, uit hoofde van zijn functie, als Fransgezind werd beschouwd.

Bovenvermelde historici hadden hun bevindingen gestoeld op het dossier dat zich in het Rijksarchief te Gent (RAG – Land van de Woestijne nr. 407) bevindt en dat niet minder is dan het persoonlijk dossier van het Gemeentebestuur van Aalter in de rechterlijke procedure tegen de heer Van Doorslaer. Het gaat dus enkel om de burgerlijke belangen, dit wil zeggen de kwestie van de schadevergoedingen.

Met deze documentatie kon ik geen genoegen nemen en vond het nuttig om een maximum aan originele bronnen verder te raadplegen. Vooral het strafdossier trok mijn aandacht, aangezien de zaak van de plundering op het Assisenhof te Gent aanhangig werd gemaakt, een bron die noch Verhoustraete, noch Impe, noch Stockman had kunnen raadplegen. Ze verwijzen er ook nergens naartoe.

Probleem: Waar kon dit strafdossier geraadpleegd worden voor zover het nog bestond?

Daarin was het internet mij erg dienstig en lokaliseerde ik het dossier in het Rijksarchief te Beveren (RAB). Bovendien gaf de E-thesis van een studente over het banditisme en '*brigandage*' tijdens het



Frans bewind, mij het dossier nr. 2696. Kortom, heel wat tijdrovende opzoeken werden mij aldus bespaard.

Na inzage van dit strafdossier, waarin alle stukken perfect geïnventariseerd waren, namelijk van nr.1 tot 89 plus 18 ongenummerde stukken, kwam ik tot het besluit dat de bevindingen van bovenvermelde historici, meestal gesteund op een '*projet de mémoire*' van toenmalig onderpastoor Poley, vatbaar waren voor kritische besprekingen.

Strafdossier nr. 2696 is nogal lijvig en de handgeschreven documenten zijn meestal erg omslachtig om te lezen. Doordat meerdere bladen met een touw dwars door het papier aan elkaar gebundeld waren, had ik hier het beste bewijs dat ganse delen van dit dossier sedert bijna 200 jaar niet meer werden ingekeken en dat ik de eerste was die de inhoud en het belang ervan herontdekte. Ronduit boeiend spuurwerk!

#### CURRICULUM VITAE VAN JOANNES DE ZUTTER.

Daar de roots van Joannes wel in Aalter liggen, kwam hij toch ter wereld te Brugge op 31 maart 1775. Van zijn jeugd jaren is geen enkel document bewaard gebleven. Wij kunnen maar veronderstellen dat hij in een welgestelde familie geboren werd, daar hij de kans kreeg om aan de universiteit van Leuven studies in de geneeskunde aan te vangen.

In het verslag van het gemeentelijk archief van Aalter, GAA van 15 december 1817, lezen wij dat hij zijn diploma op 26 augustus 1797 behaalde, twee maand vóór de sluiting (25 oktober 1797) van de universiteit door de Franse revolutionairen. Het is pas in 1834 dat de universiteit zal heropend worden.

Hij behaalde dit diploma, samen met een dertigtal 'baccalaurei', na een cursus van 18 maand.

De 20<sup>ste</sup> Prairial jaar VII of 8 juni 1799, stapte hij te Zomergem in het huwelijksbootje met Joanna-Marie De Sutter (°Zomergem, 31.04.1775). Het echtpaar vestigde zich te Aalter op de wijk Oude Meulen, nu Stationsstraat.

Aan de hand van de registers van de burgerlijke stand, kon ik vaststellen dat het echtpaar niet minder dan 11 kinderen, 10 zonen en één dochter, ter wereld bracht. Ondanks het feit dat Jan geneesheer was, had het echtpaar met een ongelofelijke kindersterfte te kampen: 3 doodgeboren kinderen, 6 kinderen die al na enkele weken overleden



en 1 zoon die stierf op de leeftijd van 15 jaar. Er bleef dus enkel nog één zoon over, namelijk mijn voorvader Carel Francies, later nog uitsluitend Charles-François genoemd.

Daar het Jakobinisme in Frankrijk heerste, wilden de Fransen alles controleren, de medische sector en de openbare gezondheid inclusief. Door de wet van 19 Ventôse jaar XI, waren alle houders van diploma's, die vóór de Revolutie werden uitgereikt, verplicht om zich op de rechtbank en op de prefectuur te laten registreren (RAG – Schelvedepartement 3640/4). Mijn voorvader voldeed aan deze verplichting:

*'Le 4 Messidor an XI. S'est présenté le citoyen Jean de Sutter, médecin à Aelter, lequel a fait enregistrer un acte signé du Maire de la dite Commune et de deux notables, certifié par le Préfet, pour servir de diplôme au dit citoyen de Zutter, qui lui a été délivré le 6 Thermidor An II par lequel il conste qu'il exerce le dit art de médecine depuis la suppression de l'Université de Louvain.'*

In de kanttekening van het register vinden we:

*'a satisfait à la circulaire du Préfet en date 21 fructidor an II, suivant l'instruction du Ministre de l'Intérieur'.*

In het gemeentelijk archief van Aalter wordt aangestipt dat Jan de functie van *'Officier de santé'* bekleedt, hetgeen ongeveer overeenkomt met de huidige terminologie van wetgeneesheer. Het gemeentelijk archief bevat inderdaad tal van rapporten waaruit blijkt dat Jan meermaals aangesteld werd in allerlei gevallen: het onderzoek van verdachte sterfgevallen, het vaststellen van slagen en verwondingen, het uitreiken van attesten om demente personen te kunnen opsluiten, enz... maar ook om kansarme mensen te verzorgen. Jaarlijks werd hem door de gemeentekas een vergoeding uitbetaald. Hij rapporteerde dat aan het kantoor van *'Weldadigheid'*.

Jan stond ook in voor de allereerste koepokinentingen te Aalter, dit allemaal onder impuls van de beroemde Gentse arts J.F. Kluyskens.

## POLITIEKE OMWENTELINGEN OF GEVOLGEN VAN DE FRANSE REVOLUTIE.

Na de slag bij Fleurus op 26 juni 1794, was het Oostenrijks leger definitief verslagen en de Oostenrijkse Nederlanden in het territorium van de Franse republiek ingelijfd, namelijk door de wet van 9 Vendémiaire jaar IV (1 oktober 1795).



Met de afschaffing van alle instellingen van het 'Ancien Régime' werden er tal van nieuwigheden ingevoerd, zoals de burgerlijke stand ter vervanging van de parochieregisters en de vervanging van het college van burgemeester en schepenen, door een municipale raad met aan zijn top een meier (Maire) en adjuncten.

Van meet af aan hadden de Fransen het overal erg moeilijk om kandidaat meiers en adjuncten te vinden. Dit was evenzo in Aalter waar uiteindelijk Lieven De Bruyne in juni 1800 het ambt van meier aanvaardt. Jan De Zutter wordt op 15 Messidor jaar VIII tot adjunct benoemd. Op 26 Floréal jaar XIII (mei 1805) wordt de gewezen griffier van het Land van de Woestijne (Aalter en Knesselare), François Emmanuel Van Doorslaer, tot meier benoemd.

De benoeming tot adjunct betekent niet minder dat Jan De Zutter ook in de hoedanigheid van ambtenaar van het Openbaar Ministerie moest optreden in politiezaken, en dit bij afwezigheid van meier Van Doorslaer en zijn 1<sup>ste</sup> adjunct Soudan. In de loop van februari - april 1814, waren Van Doorslaer en Soudan naar Gent gevlucht. Jan was alleen op post gebleven. Dit blijkt uit de klacht van 18 april 1814 van Louis Versele, onderwijzer en meteen ook koster en klokkenluider. Na de plunderingen had Jan De Zutter, in de hoedanigheid van commissaris, hem - en vermoedelijk nog andere, laten arresteren. De onderwijzer die gedurende één uur van zijn vrijheid was beroofd, had een klacht bij de Procureur des Koning ingediend wegens willekeurige arrestatie en verzuim om pv's op te maken, zie stuk nr. 8 van het strafdossier.

In de gemeentelijke verslagen vond ik ook het zeer sappig rapport van de heer Van Doorslaer nopens de arrestatie van een vreemdeling, vermoedelijk een Duitser, die geen paspoort kon voorleggen:

*Aeltre, 31 Mars 1815 - A Mr Le Sousintendant,*

*Hier vers dix heures du soir est entré dans l'auberge habitée par le Sieur Van Craenenbroeck, vis-à-vis du pont en cette Commune, un Etranger, mon adjoint le Sieur De Sutter y étant, lui a demandé son passeport. Sur son aveu qu'il en était dépourvu, mon adjoint n'a fait appeler, je m'y suis transporté dans le même instant, sur mes interrogations d'où il venait ou il allait et pourquoi il voyageait sans passeport il ne m'a donné que des réponses évasives, disant qu'il ne venait que de deux lieues d'ici, tantôt qu'il avait couché dans une Commune à une demi lieue d'ici et qu'il allait à Gand, alors qu'il allait dans la Prusse Orientale où il est né à ce qu'il dit, il a constamment refusé de dire son nom. J'ai visité son portefeuille où j'ai trouvé un extrait baptistaire en langue allemande, une lettre de*



*Monsieur le Maire de la ville de Calais en date du 26 présent mois qui l'autorise à s'embarquer pour Londres, je n'ai trouvé sur lui aucune lettres, il parle le flamand, français, allemand et anglais. Cet individu me paraissant fort suspect, je l'ai arrêté et remis au brigadier de la maréchaussée stationné en cette commune pour être conduit devant vous, Monsieur le Sousintendant, en exécution de l'arrêté de Monsieur l'Intendant en date du 23 de ce mois.*

Bij afwezigheid van de meier en zijn 1<sup>ste</sup> adjunct, fungeerde Jan De Zutter ook als ambtenaar van de burgerlijke stand. In deze hoedanigheid heeft hij de geboorte van zijn laatste zoon op 3 september 1815 zelf geregistreerd. Een dagloner, vermoedelijk eigen huispersoneel, kwam het kind presenteren, maar was niet bij machte om het register te ondertekenen want hij kon lezen noch schrijven.

In het begin was het taalgebruik vrij, niettegenstaande van meet af aan alle administratieve stukken stelselmatig tweetalig waren opgesteld. Vanaf het begin van het jaar XIII, 23 september 1804, werd de Franse taal exclusief opgelegd. De registers van de burgerlijke stand zijn dan uitsluitend in de Franse taal ingevuld.

De Fransen waren erg impopulair geworden door het opleggen van torenhoge rekwisities, maar vanaf het consulaat was dit probleem zo goed als achter de rug. Het meest gehate was het feit dat de conscriptie van jongeren tussen 20 en 25 jaar bleef bestaan. Napoleon had meer en meer behoefte aan soldaten daar hij voortdurend oorlogen bleef voeren. Niet verwonderlijk dat het regime over het ganse land een strijd moest voeren tegen dienstweigeraars en deserteurs. Vanaf 1802 wordt de conscriptie uitgeloofd, met de mogelijkheid voor diegenen die een 'slecht' nummer hadden getrokken om zich te laten vervangen door afkoping. De vervanger streek het geld op.

## ONLUSTEN IN 1814 TE AALTER.

De nederlaag van Napoleon in Rusland in 1812 klonk als het begin van het einde voor het Franse keizerrijk. In de loop van 1813 trokken de Franse troepen zich vanuit alle bezette landen terug. Begin februari 1814 kwam Gent in handen van de geallieerden, overwegend Saksische en Pruisische troepen. Als een lopend vuurtje kwam het nieuws te Aalter aan. Niet verwonderlijk dat de gemoederen, frustraties, wraak, ... die jarenlang door het regime onderdrukt waren,



uiteindelijk tot uitbarsting kwamen.

Het schijnt wél dat Van Doorslaer en Soudan, die de in aantocht zijnde onrust hadden aangevoeld, het opportuun hadden gevonden om Aalter tijdelijk te verlaten, terwijl Jan De Zutter op zijn post bleef.

#### A. DE FEITEN.

Niettegenstaande de eerste onlusten reeds op 5 februari 1814 plaatsvonden, werden ze pas op 5 april door Van Doorslaer aan de Intendant, de vervanger van de prefect, zijnde Graaf d'Hane Steenhuyse, gemeld. Zijn pv van 8 april 1814, stuk nr. 4 van het strafdossier, kunnen wij als volgt samenvatten:

5 februari omstreeks 1 uur:

4 personen, Charles Steyaert, Joseph Poppe, Dominique Claeys en Bernard van Volsem melden zich bij de adjunct Soudan aan. Met stokken gewapend, eisen zij de terugbetaling van de afkoopsom van hun vervanging in de '*Garde Nationale*'. Zoniet dreigen zij om in de woning alles kort en klein te slaan. Bij afwezigheid van adjunct Jean Ferdinand Soudan, en na dreiging, krijgen zij 15 frank van zijn broer Philippe Soudan.

6 februari: na de mis:

Tussen 7 en 8 uur wordt veldwachter Jean Baptiste De Baets door Jean Verheye bestormd op het ogenblik dat hij aanplakbrieven uithangt.

6 februari omstreeks 8 uur:

Bakker François Maeyens en Pierre Tack dagen in de woning van de veldwachter De Baets op om zijn wapens op te eisen. Zij weigeren de zoon te geloven die zegt dat zijn vader met zijn wapens vertrokken is. Ze beginnen de woning tevergeefs te doorzoeken. Nadien daagt Maeyens alleen op bij Notaris Ignace van Caneghem, die via zijn achterdeur ontsnapt. Woedend slaat hij ramen stuk en probeert hij andere mensen op te hitsen maar blijkbaar zonder enig resultaat.

6 februari omstreeks 9 uur:

40 tot 50 man dagen bij adjunct Soudan op met dezelfde bedoeling als daags voordien, namelijk de terugbetaling van de afkoopsommen. Na deze woning te hebben geplunderd, gaat de



bende naar de woning van Van Doorslaer die naar verluid twee dagen lang wordt geplunderd.

3 april omstreeks 13 uur:

Adjunct Soudan wordt op de hoogte gebracht dat er opnieuw een bende in aantocht is. Het lukt hem niet om preventief een burgerlijke wacht op touw te zetten en vlucht naar Gent en verzoekt er de geallieerden om een detachement troepen vooruit te sturen. Ondertussen worden de woningen van Van Doorslaer en Soudan opnieuw geplunderd en vervolgens ook de woning van Jan De Zutter. Er wordt nog gepoogd om andere woningen te plunderen. Het troependetachment slaagt erin om 4 plunders aan te houden: Pierre Tack, Jan Verbeke, Charles Steyaert en Augustin De Meyer, en naar de gevangenis 'Mamelokken' te Gent over te brengen.

Nota: Dit is wél het relaas, volgens de visie van Van Doorslaer.

#### B. GRONDOORZAKEN VOLGENS ONDERPASTOOR LOUIS POLEY.

Onderpastoor Poley beweerde dat de Fransgezinde meier Van Doorslaer een overtuigd aanhanger van het Frans regime was en de haat van de bevolking jegens hem had uitgelokt door zijn ijver in het opzoeken en aanhouden van deserteurs en dienstweigeraars in de conscriptie. In het ontwerp van 'mémoire', opgesteld in 1816 of 1817 en gericht naar de gouverneur van Oost-Vlaanderen, schreef hij onder meer (zie RAG – Land van de Woestijne nr. 409):

*«Le sieur Van Doorslaer, maire enflammé surtout par son premier adjoint, dans toutes les paroisses même plus que survoisines (sic) par son zèle et sa rigueur sans égale et que nul homme même le plus jaloux de s'acquitter scrupuleusement de son devoir n'oserait se permettre sans se l'amputer une atrocité ou une inhumanité qui crie vengeance, dans la recherche jour et nuit, seul ou entouré de gardes-champêtres, de gendarmes, de déserteurs ou la poursuite de leurs parents, a provoqué leur vengeance»*

De 1<sup>ste</sup> adjunct, Jean Ferdinand Soudan, werd om identieke redenen op gelijke voet gesteld.

Onderpastoor Polley gaf toe dat Jan De Zutter zich in februari zeer moedig had gedragen, maar zeer onbedachtzaam was opgetreden in april:



*«n'ayant pu former une garde le jour du pillage, mais l'avons pu faire le lendemain (7 février) et nous l'avons fait à nos propres frais, alors le second adjoint s'est montré et s'est uni à nous, mais plût à Dieu qu'il n'eut jamais paru, nous eussions bientôt apaisé tous les esprits quoiqu'ils respirèrent encore la vengeance et vu renaître la tranquillité publique dans tout son jour, mais l'imprudent lui, qui n'avait pas encore été pillé, quoiqu'il fut si haï, au lieu de se taire, courant ci de là, défiant qui oseraient venir le piller, y ajoutant qu'il l'aurait voulu voir, rendant ainsi tous nos efforts inutiles, réussit si bien à irriter et à déterminer de nouveau les esprits que leur rage irrésistible le 3 Avril 1814 les a fait voler de nouveau chez le sieur Van Doorslaer et le sieur Soudan et qu'ils en sont venu chez lui, il peut y avoir souffert pour 150 fr, le 1<sup>er</sup> adjoint 1.000 tout au plus dans les deux pillages et le maire pour 3.000 fr aussi dans les deux»*

Buiten het feit dat het niet eens zeker is dat de gouverneur zijn 'mémoire' heeft ontvangen, valt het op dat het vooral de bedoeling was van de onderpastoor om een kwijtschelding van de buitensporige boete te bekomen. Voor een gemeente van nauwelijks 4300 zielen zou de boete ten laste van de 20 meest welgestelde inwoners gelegd worden, kortom totaal onbetaalbaar. Die kwestie van de boete, een verhaal apart, wordt verder in het hoofdstuk van de burgerlijke procedure besproken.

Bijgevolg werd hij logischerwijze aangespoord om de meier en zijn adjuncten zwart te maken en hen de schuld van het onheil toe te schrijven.

Het is echter vreemd dat hij enkel naar bezwarende feiten verwijst die op het grondgebied van andere gemeenten, zijnde Oedelem, Tielt en Ruiselede hadden plaats gevonden en betrekking hebben op De Coster en De Coninck, maar hoegenaamd niet op inwoners van Aalter. De onderpastoor beweert dan ook dat een groot aantal plunderslaars van buurparochies afkomstig waren, maar dat alle betichten die op het Assisenhof werden veroordeeld, allemaal woonachtig waren te Aalter. Dit bewijst dus duidelijk dat de grondoorzaak een interne zaak was. Bovendien kan men zich afvragen in welke hoedanigheid Van Doorslaer en Soudan in andere gemeenten zouden kunnen optreden daar zij er gewoonweg niet eens bevoegd waren. Het is dan ook het Franse leger dat Pierre de Coster en De Coninck neutraliseerden. In het relaas van die gebeurtenissen (zie: Het einde van het Fransch bewind – Jos De Smet – Biekorf 1933) komen de namen van Van Doorslaer en Soudan niet eens ter sprake. Mijn



onderzoek te Tielt bracht op dit vlak geen soelaas, maar mogelijks heb ik niet alle bronnen kunnen raadplegen.

Ten andere is het overduidelijk dat de muiters noch deserteurs noch dienstweigeraars waren, zoals de onderpastoor beweert. Conform de wetgeving inzake conscriptie, hadden zij de opgelegde afkoopsom betaald en werden ze dus niet opgezocht. Pas na het ineensstorten van het regime, kwamen zij tot het besef of hadden zij het gevoel dat zij ten onrechte of te veel hadden betaald. Mogelijks werden ze toch bijgestaan door enkele deserteurs die pas op dat ogenblik durfden opdagen.

### C. ONDERZOEK VAN DE HISTORICI.

Het is overduidelijk dat het ontwerp van '*mémoire*' van de onderpastoor, dat niet minder dan een pleidooi is, de historici zoals Arthur Verhoustraete, Arthur Impe en Luc Stockman sterk heeft beïnvloed. Zij verwijzen er voortdurend naar en nemen ganse delen van zijn tekst over.

Zonder er veel doekjes om te winden, beschouwen zij dat Van Doorslaer en Soudan zich totaal van het Frans regime, tot in de gruweldaden toe, afhankelijk hadden gemaakt.

Voor wat betreft Jan De Zutter, zegt Arthur Impe op pagina 330: '*Wie dit dossier doorloopt zal een veel gunstiger indruk krijgen over hem dan over de twee andere ambtenaren.*'

Hun besluit ligt dus voor de hand: het feit dat alleen die 3 ambtenaren aan plunderingen blootgesteld werden, is enkel en alleen aan hun gedrag te wijten.

Het is gebleken dat Arthur Verhoustraete als eerste in 1949 op het Rijksarchief te Gent de tekst van de onderpastoor heeft kunnen onderzoeken en zijn bevindingen aan Arthur Impe heeft doorgespeeld. Vervolgens is Luc Stockman er niet van afgeweken in zijn '*Geschiedenis van Aalter*' van 1970.

Geen enkel van die 3 historici hebben toegang gekregen tot het straf-dossier nr. 2696 van het Assisenhof te Gent, mogelijks omdat het archief van de rechtbank toen onmogelijk kon geraadpleegd worden.

### D. WAT KAN MEN VOORTAAN CONCLUDEREN?

De Potter en Broeckaert hadden zich de vraag gesteld, '*om welke reden de muiters opgehitst waren*' zonder daarop enig antwoord te



kunnen geven. Zelfs bij gebrek aan documentatie is hun relaas te kort geschoten zowel aan nieuwsgierigheid als aan doorzichtigheid.

Het hoeft geen betoog dat het Frans regime bij onze bevolking aanzienlijk veel frustraties, ontevredenheid, wrokgevoelens,... had opgewekt, die zich op het gepaste moment konden ontketenen, zonder te spreken van persoonlijke afrekeningen die altijd gepaard gaan met ineenstortingen van politieke regimes.

Het pv van Van Doorslaer maakt gewag van verschillende gebeurtenissen, met overwegend financiële beweegredenen. De actie van bakker Fr. Maeyens die als individu Notaris Van Canegem kwam aanranden, schijnt een losstaand initiatief geweest te zijn, zonder de minste coördinatie met de andere muiters. Kwestie van een eitje met hem te pellen, om een oude zaak.

Mogen wij het relaas van het pv van Van Doorslaer integraal betrouwen? Vermoedelijk niet helemaal om reden dat hij vóór de plundering naar Gent gevlucht was en dus geen ooggetuige kan zijn. Wat betreft de daders, kan hij maar zijn pv opgesteld hebben op het horen zeggen en als slachtoffer zal hij niemand gespaard hebben. Als bewijs daarvan kan men vaststellen dat hij aanzienlijk veel personen beschuldigt, waarvan de meeste, door de Gentse onderzoeksrechter Jacques Vandeputte, direct buiten vervolging werden gesteld.

#### E. COLLABORATEURS?

In een bezet land hebben lokale overheden die op hun post blijven zitten te kampen met ongemakkelijke toestanden, omdat de bezetters immers veel, soms totaal onaanvaardbare eisen stellen en geneigd zijn om ze te manipuleren.

Sedert de Tweede Wereldoorlog weet iedereen hoe verfoeid iemand kan zijn die als '*collaborateur*' wordt bestempeld.

De feiten zelf tonen aan dat deze drie ambtenaren in 1814 niet door de nieuwe overheid, d.w.z. het voorlopig bewind van de geallieerden en de bevolking als collaborateurs werden aanzien. De échte verfoeide collaborateurs, die soort heeft toen wél bestaan maar in relatief kleine aantallen, zijn op staande voet met het Franse leger weggevlucht.

Dat was niet het geval noch voor Van Doorslaer, noch voor Soudan ondanks het feit dat zij zich gedurende enkele weken in Gent veilig



gesteld hadden. Zij moesten ook niet opstappen. Van Doorslaer bleef meier tot 17 augustus 1815, d.w.z. anderhalf jaar nadat de Fransen het land definitief hadden verlaten en twee maand na hun definitieve nederlaag te Waterloo. Soudan werd zelfs in 1825 tot gemeententovnvanger benoemd en zijn zoon in 1837 tot burgemeester aangesteld.

In zijn hoofdrol als geneesheer is Jan De Zutter nooit van Aalter weggelopen. Nadat Van Doorslaer definitief naar Gent verhuisd was, vervulde hij de functie van dienstdoende meier van 17 augustus tot 11 oktober 1815 en bleef nadien nog steeds adjunct-meier tot halverwege 1819. Tussen 1820 en 1830 duikt zijn naam niet meer op in de lokale politiek. Zijn echtgenote overlijdt op 19 april 1841 en enkele jaren later verlaat Jan De Zutter definitief Aalter om naar Zomergem te gaan wonen, vermoedelijk bij zijn zoon Charles-François die er als geneesheer gevestigd was. Hij overlijdt er op 28 januari 1849 op 74-jarige leeftijd.

Verder kan men zich moeilijk inbeelden hoe verfoeide collaborateurs, na de nederlaag van hun bazen, nog bij machte zouden zijn om een gerechtelijke procedure in te inleiden. Totaal denkbeeldig!

Dit allemaal bewijst dat het grootste gedeelte van het pompeus relaas, of liever het pleidooi van onderpastoor Polley met een korreltje zout moet genomen worden. Wij kennen echter zijn achterliggende bedoeling, namelijk enkel de kwijschelding van de exorbitante boete.

## DE GERECHTELIJKE GEVOLGEN

### A. EXPERTISE

Na ontvangst van het pv d.d. 8 april 1814 van Van Doorslaer, ging graaf d'Hane de Steenhuyse, intendant van het Schelddedepartement, over tot de aanstelling van 2 experten, in casu de notarissen Impens en Driessens teneinde de schade bij Van Doorslaer en Soudan te begroten. Van de schadebegroting bij Jan De Zutter was er geen sprake. In elk geval vond ik er geen spoor van terug. Hun opdracht werd tussen 28 april en 24 mei 1814 uitgevoerd en hun verslag werd neergelegd op de rechtbank.



Van Doorslaer had een schadeclaim ten bedrage van 13 377,47 fr. (4421,60 fr. voor het gebouw en 8955,97 fr. voor het meubilair) ingediend. De schade werd door de experten op 11 714 fr. begroot (3764 fr. voor het gebouw en 7950 fr. voor het meubilair).

De schade bij Soudan werd op 8858,52 fr. begroot.

Dit verslag lokt twee opmerkingen uit. Eerst leest men in dit verslag dat de experten eerlijk toegeven dat zij de schade van het verdwenen meubilair en de gestolen roerende voorwerpen onmogelijk kunnen begroten. Uiteindelijk slagen zij er toch in, zich steunende op getuigenissen en vermoedelijk op basis van de aangifte van Van Doorslaer. Veel erger is hetgeen zij in hun verslag durven verklaren:

*'Une observation a paru essentielle aux experts, c'est de se déclarer en faveur des pétitionnaires, vu qu'on les a privés d'une grande partie de leur fortune & cela peut-être à raison de leur opinion.'*

Zo'n uitlating verwoordt de verontwaardiging van de experten voor de gepleegde misdrijven. Dit neemt niet weg dat het in hun opdracht geboden was om de schade op de meest objectieve wijze te begroten en hoegenaamd geen partij te kiezen.

In de context van een hedendaagse procedure, zou de raadsman van de benadeelde partij geen moeite hebben om zo'n expertise volledig ongedaan te maken.

## B. DE STRAFPROCEDURE – ASSISENHOF.

De plundersaars werden pas in april 1814 d.w.z. na de 2<sup>e</sup> plundering aangehouden. De Gentse onderzoeksrechter Jacques Vandeputte werd met dit zwaar dossier belast, namelijk het verhoor van 69 getuigen - van halverwege mei tot halverwege augustus 1814 en van 44 verdachten of betichten - van begin november tot aan het einde van december 1814. Deze laatsten verklaarden allemaal totaal onschuldig te zijn. Zij bevonden zich toevallig ter plaatse of waren er uit pure nieuwsgierigheid aanwezig. E.H. De Langhe, pastoor te Aalter, wou als getuige niet verhoord worden en schreef een brief aan de onderzoeksrechter waarin hij verklaarde niet de minste kennis van de kwestieuze gebeurtenissen te hebben. Vermoedelijk wou hij zijn parochianen sparen.

Eénentwintig personen, waarvan twee voortvluchtig, werden beticht en voor het Assisenhof van Oost-Vlaanderen gebracht. Charles Steyaert,



François Maeyens, Augustinus De Meyer, Louis Van Wassenhove en Bernard Tack werden als oproerstokers beschouwd.

Het Assisenhof zetelde toen op het stadhuis van Gent van 3 juli tot 4 juli 1815 om 12.00 uur. Op anderhalve dag was het dus afgelopen en alle betichten, behalve twee, werden veroordeeld. Het vonnis werd op 4 juli 1815 uitgesproken: 4 opstekers - Steyaert, Maeyens, Van Wassenhove en De Meyer werden met 5 jaar ijzers en de andere betichten met 2 tot 5 jaar celstraf veroordeeld. Daar bovenop werden ze allen met 200 fr. boete en solidair met 1120,20 fr. gerechtskosten veroordeeld.

Dit vonnis laat een vreemd gevoel na. Indien de procureur het woord kreeg, indien de getuigen verhoord werden en van verweer van de betichte of enig pleidooi van hun raadsman, is geen enkel spoor terug te vinden in het pv van de zitting.

Alle vermelde magistraten, zijnde Van Cutsem, Vispoel, Le Bègue, Apers, Goethals, Paradi en Vandeputte, waren al magistraat in de Franse tijd. Sommigen bekleedden waarschijnlijk al een openbare functie in het Ancien regime. De meesten zetten hun taak onder het Hollands regime gewoon verder. Het rechtsapparaat dat door Napoleon was ingericht, werd nauwelijks veranderd en leeft eigenlijk tot op onze dagen verder.

De strenge straffen moeten niet alleen gezocht worden in het feit dat de rechters mogelijks vooringenomen waren omdat ze ook Fransgezind waren, maar ook omwille van het feit dat men toen schending van de openbare orde als ernstige inbreuk beschouwde. In feite werden de voor zulke misdrijven voorziene straffen toegepast. Het zou misschien nuttig zijn om de wetgeving uit die tijd eens te bekijken.

Fransgezind moet hier niet geïnterpreteerd worden als 'Franskiljons' zoals wij dat hedendaags zien. In die tijd was vooral de burgerij en de intelligentia Fransgezind omdat dat gelijk stond met progressiviteit. Veel van die Fransgezinden behoorden in het Ancien regime tot de Verlichting. Velen bleven na het vertrek van de Fransen op post. Diegenen die geen Orangist waren, overleefden zelfs de Belgische revolutie. Progressief is hier ook geen synoniem van bekommerd zijn om de gewone mensen.

Beide voortvluchtigen, François Van Vynckt en Bernard Tack, werden eerst op zitting van 16 oktober 1815 bij verstek veroordeeld en later nog een tweede maal. Bij Van Vynckt was dat op 4 juni 1817 en bij Tack op 30 december 1818, nadat ze uiteindelijk toch door de



marechaussee onderschept werden. Tack werd op café te Aalter opgepakt. Hij werd midden in een groep andere mensen door de marechausseeambtenaren herkend. Terwijl hij op de vlucht was, werd hij beschoten en raakte gekwetst. Vooraleer hem te laten opsluiten, liet de brigadier van de marechaussee geneesheer Jan De Zutter komen, teneinde de verwondingen na te zien, te bepalen indien er levensgevaar mee gemoeid was en om hem te verzorgen. Zowel Tack als Van Vynckt kregen een straf van 5 jaar dwangarbeid. Bij hetzelfde vonnis werden de 4 dwangarbeiders en ook de 4 meest gestraften veroordeeld om één uur in het openbaar aan de schandpaal op de Korenmarkt te Gent te worden genageld met boven hun hoofd een bordje waarop hun identiteit, beroep en hun straf vermeld werd. Aansluitend op de procedure, hebben 11 veroordeelden op 7 juli 1815 een cassatieberoep ingediend, maar hun verzoek werd direct afgewezen (stuk nr. 88 – dossier 2696).

Wij weten dat 3 dwangarbeiders, zijnde Maeyens, Steyaert en Van Wassenhove, hun straf in het bagno van de haven van Antwerpen (RAG – Land van de Woestijne nr. 409) hebben uitgezeten. Zij werden respectievelijk in 1817 en 1818 door Koning Willem I begenadigd en naar huis teruggestuurd. Daar bleven zij nog levenslang onder toezicht van de politie, dit allemaal overeenkomstig het arrest van het Assisenhof. In het gemeentelijk register over de 'galeislaven' van 31 januari 1821, die onder toezicht van politie zijn, vindt men 4 namen: Maeyens, Steyaert, Van Wassenhove en De Meyer. Voor deze laatste is het vak van de straf niet eens ingevuld. Waar en hoe lang De Meyer, Tack en Van Vynckt hun straf hebben uitgezeten, werd ook niet teruggevonden.

Terecht kan men zich de vraag stellen hoe het komt dat dergelijke misdrijven voor het Assisenhof aanhangig werden gemaakt en niet voor de correctionele rechtbank. Meteen rijst misschien ook de vraag hoe het komt dat die misdrijven, waarin enkel stoffelijke schade en enkel slagen en verwondingen mee gemoeid waren, zo zwaar werden gestraft.

Dit komt door de rechterlijke organisatie van 1810 waar de criminele rechtbanken werden afgeschaft en vervangen werden door hoven van assisen voor alle correctionele feiten.

Het antwoord is vermoedelijk tweeledig. Eerst en vooral, zal men vaststellen dat de rechters hun vonnis integraal op het toen vigerende strafwetboek hebben gestaafd. Elke overweging is stelselmatig gesteund op een bepaald artikel van het strafwetboek dat onze justitie van de Franse revolutie had geërfd en toen uitermate repressief



was. Zelfs voor banale huisdiefstal bracht men mensen voor het Assisenhof. Zie ook hoger want dergelijke misdrijven werden ook al in het Ancien regime zwaar gestraft als men dat door onze hedendaagse bril bekijkt...

Een tweede reden om erg repressief op te treden is misschien te zoeken in de onzekerheid en de criminaliteit die tijdens het Frans bewind heerste.

Uiteindelijk werden deze onlusten enkel als een schending van de openbare orde beschouwd, zonder enige politieke connotatie.

### C. DE BURGERLIJKE PROCEDURE

Met de veroordeling van de plundersaars, was de zaak niet afgelopen want de schade moest nog vergoed worden. Het bleek echter dat de meeste plundersaars zo goed als insolvent waren. Een revolutionaire wet, namelijk de wet van 10 Vendémiaire jaar IV, werd dan ingeroepen om een vergoeding van het gemeentebestuur los te krijgen.

Als onderliggende basisgedachte van de wet, beschouwde de Franse wetgever dat de lokale overheden, zoals de gemeentebesturen heel streng dienden op te treden tegen bendemisdrijven en dat bij falen of verwaarlozing, zij aansprakelijk waren.

De ganse bevolking moest dan voor de vergoeding opdraaien: hetzij de voorwerpen vervangen, hetzij een vergoeding uitkeren gelijk aan het dubbel van hun waarde. (Tit. V, art. 1) Als bijkomende straffende maatregel werd een boete opgelegd gelijk aan de schadevergoeding, betaalbaar aan de staat en verhaalbaar op de 20 meest welgestelde belastingbetalers van de gemeente. (Tit. V, art. 8)

Aan het einde van de rit kwam het op een viervoud van de effectieve schade neer! Kortom, totaal onredelijk en totale onzin, maar alleen verklaarbaar als uitzonderingswet bij hevige politieke onlusten zoals bij de aanloopfase van de Franse revolutie.

Deze wet werd meermaals tijdens de Boerenkrijg ingeroepen, onder meer in Tielt in de jaren 1797 en 1798.

Volgt hier dan nog het meest verwonderlijke, nl. vonnis van 19 november 1816 van de zogezegde '*Tribunal Civil*' of burgerlijke rechtbank. Was dit de Rechtbank van Eerste Aanleg? Deze zaak komt niet eens voor in het register van de 1<sup>ste</sup> Kamer van de Rechtbank van Eerste Aanleg op de pagina's voor de zitting van 19 november 1816.



Het gemeentebestuur van Aalter was als betichte op die zitting van 19 november 1816, noch aanwezig noch vertegenwoordigd noch bij verstek veroordeeld, dus mogelijks niet eens gedagvaard. Dit vonnis werd enkele weken later door de gouverneur van de provincie meegedeeld.

De tekst van dit vonnis is terug te vinden in het dossier van het gemeentebestuur (RAG – Land van de Woestijne nr. 409). Het loont de moeite om dit vonnis integraal weer te geven.

*Audience du 19 9<sup>bre</sup> 1816  
Contre la Commune d'Aeltre*

*Vu le réquisitoire de Mr Cannaert, substitut du Procureur du Roi, tendant à ce que le Tribunal règle et fixe sur les (...) des procès verbaux et autres actes cy joints et sur le point du double de leur valeur les dommages et intérêts dont la commune d'Aeltre est tenue envers les Sieurs Van Doorslaer, Soudan et de Zutter, maire et adjoints de ladite commune, par suite du pillage à leur mobiliers et des dégâts apportés à leurs habitations respectives dans les journées du 6 et 7 Février et 7 Avril 1814 et condamné la même aux frais de l'expertise et qu'attendu que les habitans de ladite commune ont pris part au délit la condamne en outre en la personne du maire à paier à l'état une amende égale à la valeur de la réparation principale.*

*Vu aussi l'arrêté de M l'Intendant du Département de l'Escaut, qui sur les réclamations des susdits fonctionnaires porte nomination des experts ainsi que les procès verbaux d'expertise y suivis du 26 Avril, 17 et 19 Mai et 7 Juin même année.*

*Vu en outre les arrêts rendus par la Cour d'Assises de ladite province à charge des auteurs ou complices dudit pillages, le 4 Juillet et 18 8<sup>bre</sup> 1814.*

*Vu enfin les articles 1 titre 5 paragraphe 2, tit 4 et 4, tit 5 de la loi du 10 Vendémiaire an IV lesquels sont ainsi conçus : «Lorsque, par suite de rassemblements ou attroupements, un citoyen aura été volé ou pillé sur le territoire d'une commune tous les habitans seront tenus de la restitution en même nature, des objets pillés et choses enlevées par force, ou d'en payer le prix sur le pied du double de leur valeur, au cours du jour où le pillage aura été commis.»*

*Dans tous les cas où les habitans de la commune auraient pris part au délit commis sur son territoire par attroupement ou rassemblement, ladite commune sera tenue de paier à l'état une amende égale au montant de la réparation principale. Les dommages-intérêts dont*



les communes sont tenues au terme des articles précités seront fixés par le tribunal civil sur (...) de procès verbaux et autres pièces constatant les voies de fait, excès et délit.

Attendu qu'il résulte des procès verbaux et autres actes ci-dessus réclamés que par suite des rassemblemens et attroupemens sur le territoire de la commune d'Aeltre dans les journées du 6 et 7 Février et 7 Avril 1814, les Sieurs Van Doorslaer, Soudan et de Zutter, maire et adjoints de ladite commune, y ont été pillés, que la valeur de leurs meubles et effets emportés par force ou détruits et les dégâts apportés à leurs habitations respectives sont constatés et dûment estimés et que les habitans de cette commune ont pris part aux dits excès et délits, Le tribunal faisant droit sur le réquisitoire du Ministère Public conformément aux articles précités de la loi du 10 Vendémiaire, fixe le montant des dommages et intérêts dont la commune d'Aeltre est tenue en vertu de la même loi envers les Sieurs Van Doorslaer, Soudan et de Zutter, maire et adjoints de ladite commune, par suite du pillage de leur meubles et effets et des dégâts apportés à leurs habitations ci-dessus plus amplement mentionné (seront ?) à l'égard du Sieur Van Doorslaer, maire à la somme de 23.428 francs, de Soudan à celle de 17.717,14 francs, et de Zutter à 2.706,20 francs.

Condamne la même commune aux frais de l'expertise y relative montant à la somme de 327,50 francs centimes, la condamne en outre en la personne du Maire à paier à l'état une amende égale audit montant des réparations principales.

Ainsi fait et prononcés le 19 9<sup>bre</sup> 1816.

V.D.	23.428,00
Soudan	17.717,14
<u>de Zutter</u>	+ <u>2.706,20</u>
Total	43.851,34
Expertise	327,50
<u>Amende</u>	+ <u>43.851,34</u>

Total final: 88.030,18

De totale schade van de 3 burgerlijke partijen bedroeg 21 850 fr. en uiteindelijk werd het gemeentebestuur veroordeeld om 88 030,18 fr. neer te tellen; een reusachtig bedrag voor een gemeente van slechts 4231 zielen.

Bij gewoon nazicht van de gemeentelijke boekhouding voor de eerste 10 maanden van 1815, hetzij 28 910,66 fr. aan opbrengsten en 27



361,05 fr. aan uitgaven, stelt men vast dat deze schadevergoeding en boete gewoonweg onmogelijk kon uitbetaald worden zonder buitengewone inkomsten aan te wenden.

Op de gemeenteraad van 4 januari 1817 werd uitdrukkelijk beslist om niet tot uitbetaling over te gaan en alle mogelijke proceduremiddelen uit te putten.

Het onredelijke van dit vonnis had onderpastoor Polley aangespoord om de gouverneur van de provincie aan te schrijven. In dit document had hij eerst geschreven: *'le Maire enflammé par ses deux adjoints'* om deze tekst door te halen en te vervangen door *'surtout par son premier adjoint'* daarmee spaarde hij Jan De Zutter.

De zaak werd blijkbaar gedurende de ganse periode van het Hollands bewind in de ijskast gestopt. Pas in 1833 herneemt Van Doorslaer alle initiatieven om kost wat kost een vergoeding los te krijgen.

Advocaat Mortier, raadsman van het gemeentebestuur, vocht de expertise aan. De toegestane vergoeding voor het meubilair en het vernietigd archief was fel overdreven doordat Van Doorslaer op tijd werd verwittigd en een groot deel van zijn inboedel vóór de plundering had kunnen verhuizen en veilig stellen. Deze advocaat beweerde dat Van Doorslaer een groot deel van het archief reeds vóór de plundering tegen kiloprijzen had verkocht. Om dit allemaal te bewijzen, liet hij talrijke getuigen oproepen.

Bij vonnis van 15 april 1834, eerste aanleg, wordt het eerste vonnis van 19 november 1816 bevestigd en het gemeentebestuur opnieuw in het ongelijk gesteld. Laatstgenoemde kon als verweerder geen genoegen nemen met dit vonnis en ging in beroep. Ondertussen was Van Doorslaer overleden, maar zijn weduwe liet de procedure verder lopen. Het Hof van Beroep bevestigde op 28 november 1836 opnieuw alle voorgaande vonnissen. 's Anderendaags schreef Meester Libbrecht, advocaat van het gemeentebestuur, aan zijn broer Bruno Libbrecht, burgemeester van Aalter: *'tout doit céder devant l'application de cette maudite loi du 10 Vendémiaire an IV'*.

Aangezien alle gewone en buitengewone rechtsmiddelen uitgeput waren, verzoekt het gemeentebestuur in december 1836 de goedkeuring van arrondissementscommissaris de Moerman d'Harlebeke, om een lening aan te gaan teneinde deze schuld te kunnen aanzuiveren. Na voorlegging aan de Bestendige Deputatie, laat deze laatste weten dat het bedrag te zwaar is en dat bij gebrek aan uitzonderlijke inkomsten het aangewezen is om met de weduwe Van Doorslaer naar een



dading te streven. De Bestendige Deputatie is meteen ook van oordeel dat een verzoekschrift in cassatie de toestand alleen maar zou kunnen verergeren.

De procedure m.b.t. de schadevergoedingen die meer dan 20 jaar was blijven aanslepen, kon maar op een vergelijk beëindigd worden. In maart 1837 sloten Jean Ferdinand Soudan en Jan De Zutter, die nog steeds in het gemeentelijk gebeuren ingeburgerd waren, geen procedure hadden ingeleid en bijgevolg aanzienlijk minder hardnekkig een vergoeding opeisten, een overeenkomst af met het gemeentebestuur. In ruil voor een levenslange vrijstelling van gemeentebelastingen verzaakten zij aan enige schadevergoeding.

Dit akkoord werd dermate als een opluchting beschouwd, dat men het zelfs nuttig oordeelde om het ook in de mis aan te kondigen.

Na dergelijke akkoorden kwam de weduwe Van Doorslaer in de kou te staan. Haar veeleisend standpunt was niet meer houdbaar geworden en er werd dan zwaar onderhandeld om in december een akkoord te bereiken zijnde 5700 fr. voor slot van alle rekeningen. Heel verwonderlijk maar de achtergrond kennende, bekrachtigde de Bestendige Deputatie integraal deze 3 minnelijke regelingen.

Die zaak had toch veel geld aan het gemeentebestuur van Aalter gekost

- Vergoeding weduwe Van Doorslaer	5700,00 fr.
- Meester Libbrecht	1258,00 fr.
- Avoué Mortier	585,66 fr.
- Avoué Baeckland	223,77 fr.
- Getuigen	+ <u>80,00 fr.</u>
<i>Algemeen totaal</i>	7847,43 fr.

#### D. SLOT BESCHOUWINGEN

Deze zaak toont duidelijk aan dat zelfs, nadat de Fransen ons land definitief hadden verlaten, het politiek en administratief systeem dat zij opgebouwd hadden, nog steeds blijft functioneren.

Het '*Ancien regime*' was totaal achterhaald. Geen enkele Belg dacht eraan het te herstellen. Alleen de prefect kreeg de titel van Intendant. Voor de rest gebruikte men het Schelddedepartement, de meier, de municipale raad. Het Frans bleef nog steeds de administratieve taal. Het toppunt van alles is nog dat de uitzonderingswetten, zoals de veel-



besproken Wet van '10 Vendémiaire jaar IV', die niet alleen wordt herroepen, toch steeds wordt toegepast. In deze zaak verliezen de raadslieden van het gemeentebestuur alle processen en zullen dus nooit in staat zijn om de rechtbanken te overtuigen dat de wet ongegrond is.

Qua taalgebruik zijn bijna alle administratieve documenten in het Frans opgesteld, alhoewel de bevolking zich uitsluitend in het 'Vlaams' uitdrukt, en dat velen onder hen noch lezen noch schrijven konden.

Wanneer de onderzoeksrechter een getuige of een betichte verhoorde, was de griffier ertoe gehouden om in het Frans op te nemen hetgeen hij in het Vlaams hoorde. Bij de herlezing van het verhoor, ten einde de goedkeuring van de verhoorde persoon te krijgen, moest hij de omgekeerde oefening doen: in het Vlaams zeggen wat hij in het Frans had opgeschreven. Ronduit taalgoochelkunst!

Op de zittingen van de rechtbank te Gent werden alle debatten uitsluitend in het Frans gevoerd en aangezien de meeste getuigen en betichten niet eens die taal machtig waren, werd er stelselmatig en van ambtswege een tolk aangesteld. Alle teksten van die periode door topambtenaren, magistraten, raadslieden,... geschreven, tonen een heel hoogstaande kennis van de Franse taal aan.

Aan de hand van het gemeentearchief (GAA) stelt men vast dat pas vanaf 1820 de briefwisseling met de Koninklijke Commissaris, de ambtenaar die voortaan de Intendant vervangt, stilaan in het Nederlands werd gevoerd.

## OPENSTAANDE VRAGEN.

Bij het onderzoek van deze zaak werden de volgende punten niet opgehelderd:

- Waarom werd er direct na de onlusten van 5, 6 en 7 februari 1814 geen pv opgesteld en werd er niemand aangehouden? De eerste reactie van de overheid vond plaats na de tweede plunderingen op 3 april. Is het omdat er in februari hoegenaamd geen overheid meer was? Omdat het Voorlopig bewind pas vanaf halverwege maart opkwam, onder meer door de benoeming van de Intendant?
- Waarom werden op het register van het jaar 1821 over de galeislaven maar 4 namen vermeld, zijnde Steyaert, Maeyens, De Meyer & Van Wassenhove, terwijl er 6 personen met dwangarbeid veroordeeld werden? Augustin De Meyer komt wél voor op die lijst, maar hoe eigenaardig het kan zijn, met een blanco vak voor wat betreft zijn straf.
- Zelfs indien het Openbaar Ministerie de procedure heeft ingeleid



die aanleiding gaf tot het vonnis van 19 november 1816, hoe is het mogelijk dat het gemeentebestuur niet eens vertegenwoordigd of aanwezig was en van ambtswege toch werd veroordeeld?

- In welk register van de rechtbank zou dit vonnis moeten teruggevonden worden?
- Op welke basis heeft de rechtbank bij vonnis van 19 november 1816 de schade bij Jan De Zutter op 2706,20 fr. begroot? In het verslag van experten Driessens en Impens vindt men er geen spoor van terug.
- Hebben Notaris Van Caneghem en Philippe Soudan, broer van 1<sup>ste</sup> adjunct, een klacht ingediend, een schadevergoeding opgeëist en gekregen voor de geleden schade aan hun woning en voor de slagen en verwondingen?
- Hebben Van Doorslaer en Soudan effectief collaboratiedaden gepleegd?

#### Basisdocumentatie:

- *Rijksarchief Gent (RAG)*: Schelvedepartement nr. 5398: Repertorium van de meiers en hun adjuncten van het ganse Schelvedepartement - Fonds Land van de Woestijne: nr. 406 tot 410; hetzij 5 bundels niet-geïnvventariseerde documenten over Aalter, Bundel 406: jaren 1800 tot 1819 – Bundel 407: jaren 1820 tot 1825. Bundel 409 bevat de meeste documenten over de zaak Van Doorslaer. – Bundel 408: jaren 1816 tot 1830 – Bundel 410: jaren 1794 tot 1799.
- *Rijksarchief Beveren (RAB)* – Dossier nr. 2696, (HA Oost nr. 250) van het assisenhof – Dit dossier is zeer goed geïnvventariseerd en de stukken werden van meet af aan genummerd van 1 tot 89 + 18 niet-genummerde stukken die betrekking hebben over 2 voortvluchtigen die in 1817 en 1818 werden veroordeeld. Het register van de arresten van het assisenhof (HA Oost nr. 29) is een prachtig handgeschreven bundel.
- *Recueil des Lois sur l'Etat Civil des citoyens , pour les neufs Départements réunis par la Loi du 9 vendémiaire an IV* – à Gand chez A.B. Steven imprimeur de l'Administration du Département de l'Escaut.
- *Gemeentelijk archief Aalter (GAA)*: De gemeentelijke archieven wat betreft de briefwisseling met de overheid voor de jaren 1814 tot 1840. De verslagen over de gemeenteraden werden ook geraadpleegd.

Charles DE ZUTTER



Bronnen:

1. DE POTTER F. en BROECKAERT J., *Geschiedenis van de Gemeenten*, provincie Oost-Vlaanderen, derde deel – Aalter, Bellem, Lovendegem, Merendree, Ronsele, Vinderhoute, Zomergem, Gent, boek- en steendrukkerij van C. Annoot-Braeckman, 1866, p.29 tot 32. De auteurs vermelden geen enkele bron.
2. IMPE A., *Onlusten te Aalter in 1814*, Handelingen van de Koninklijke Geschied- en Oudheidkundige kring van Kortrijk, nr.22 (1946-1948), p.323-345.
3. *Iets over den Franssen meier van Aalter, over zijn adjuncten en over de plundering en vernieling van hun woningen in 1814.*
4. VERHOUSTRAETE A., in *Appeltjes van het Meetjesland*, nr. 1, 1949, p.78-85, Eeklo 1949.
5. STOCKMAN L., *Geschiedenis van Aalter*, Aalter, p.285-288.  
De auteur vermeldt al zijn bronnen: RAG – GAA en bovenvermelde publicaties.
6. DE SMET J., *Het einde van het Fransch Bewind in West-Vlaanderen (1813-1814)*, p.225-231, De Bijenkorf 1933.
7. VERHAEGHEN P., *La Belgique sous la domination française (1792-1814)*, 5 delen, Bruxelles Paris, Goemaere Plon 1922-1929.
8. VAN BOXELAER E., *Brigandage en banditisme in het Scheldedepartement gedurende de Franse tijd. (1795-1814)*, scriptie voorgelegd aan de Faculteit Letteren en Wijsbegeerte voor het behalen van de graad van licentiaat in de Geschiedenis, academiejaar 2002-2003.

De tekst die in een ander lettertype werd gedrukt in 'De gerechtelijke gevolgen', zijn aanvullingen van de redactie.



**Joannes (Jean – Jan) DE ZUTTER**  
° Brugge, 31 maart 1775 – † Somerghem, 28 januari 1849  
Officier de santé te Aalter  
huwt te Zomergem op 20 Prairial An VII met  
**Joanna Marie (Jeanne – Marie) DE SUTTER**  
° Somerghem 31 april 1775 - † Aeltre, 19 april 1841

**Charles – François (Carel – Francies) DE ZUTTER**  
° Aeltre, 1<sup>ste</sup> Frimaire An X - † Somerghem, 20 april 1875  
Geneesheer te Zomergem  
huwt te Aeltre op 30 november 1828 met  
**Eugénie-Constance PENNEMAN**  
° Gent, 13 Thermidor An XIII - † Somerghem, 28 december 1837

**Hippolyte DE ZUTTER**  
° Somerghem, 15 mei 1832 - † Eecloo, 10 maart 1894  
Geneesheer te Eeklo  
huwt met  
**Marie – Catherine FREDERICQ**  
° Sotteghem, 16 juli 1841 - † Gent, 12 mei 1931

**Charles DE ZUTTER**  
° Eecloo, 4 december 1863 - † Waereghem, 12 maart 1928  
Industrieel (juteweaverij) te Waregem  
huwt te Gent op 8 februari 1900 met  
**Marguerite Taelman**  
° Sint Laureins, 18 februari 1875 - † Waereghem, 1 februari 1937

**Victor DE ZUTTER**  
° Waereghem, 27 december 1900 - † Waregem, 22 februari 1967  
Ingenieur (RUG) en Industrieel te Waregem  
huwt te Gent op 2 september 1940 met  
**Marie-Jeanne VAN DER LINDEN**  
° Gentbrugge, 1 september 1910 - † Waregem, 17 oktober 1997

**Charles DE ZUTTER**  
° Waregem 6 juni 1944



## DE ACHTERUITKIJKSPIEGEL

'Het circus'

Tijdens de kermisdagen was er een interessante en succesvolle tentoonstelling, ingericht door onze vereniging, over het circus te Aalter. Aanvullend een paar anekdotische voorvalletjes. Meer dan vijftig, bijna zestig jaar geleden...

Niet enkel tijdens de jaarlijkse kermis had een circus zijn tent opgesteld want dat gebeurde regelmatig in de loop van het jaar. Altijd was er een speciale voorstelling, tegen verminderde prijs, voor de kinderen. Op zekere namiddag kwam de circusdirecteur, ik veronderstel De Munck, bij ons op de bloemisterij achter de kerk (nu de parking). Ik herkende hem van de foto's, opgehangen op een bord naast de ingang, spurte naar buiten, de tuin in. De man bestelde twee ruikers bloemen voor een verjaardag.

"Hoe gaat het met het circus?" vroeg vader. De directeur schudde het hoofd en keek ietwat bezorgd. "Ik heb een probleem. De jongensschool en de gemeenteschool komen naar de voorstelling. De zusters maken voorbehoud. Op de foto's van mijn artiesten zagen ze de twee *trapezisten* die niet deftig gekleed waren, dus... Ik moet vlug een oplossing vinden. Ik heb die inkomsten nodig. Die twee zussen zijn internationale artiesten, hun nummer is de "top act" van de voorstelling dit jaar. Met een lange rok aan, kunnen die meisjes niet in de trapeze hangen. Ze moeten lenig bewegen en hun veiligheid mag geen gevaar lopen."

In die tijd hing er nog geen vangnet onder de artiesten. Ze hingen ook niet vast aan een kabel. Overmorgen zou hij de ruikers komen halen. De directeur ging heen.

"Tegen niemand iets zeggen!" vermaande vader mij. 's Anderdaags ging ik nieuwsgierig kijken naar de foto's. De *trapezisten* waren verdwenen. Twee dagen later kwam de directeur de bloemen halen. Alles was in orde en ook de meisjesschool kwam naar het circus. Die namiddag zat ik naast mijn vriendjes op de harde houten banken. De voorstelling begon. Blinkende paarden draafden in de piste. Het was mooi, maar ik wachtte op de *trapezisten*. Hoe zouden ze gekleed zijn? Eerst na de pauze verschenen de twee zussen. Ze hadden een soort turnpakje aan en lange kousen. Alles in orde dus!

Libot, een klein circus, had zijn tent opgesteld op het marktplein. Tijdens de pauze werd een hoge ijzeren omheining geplaatst. "Welke wilde dieren?" dacht ik en keek er nieuwsgierig naar uit. Een heer,



blinkende jas, kondigde het nummer aan. Twee leeuwen strompelden de piste binnen. Het waren kennelijk oudere dieren en ze hadden niet veel zin of waren ze moe? De mannetjesleeuw ging liggen, keek starlings voor zich uit. De dompteur (temmer) verscheen in de kooi, porde de dieren aan met een dun metalen staafje. Ook de tweede leeuw had iets verdachts opgemerkt. Hoe de dompteur ook zijn best deed, geen van de leeuwen wilde rechtstaan. De man keek wanhopig rond. Plots zag hij wat de leeuwen zo bang maakte. Het merkwaardig hoofddeksel (kap) van twee brave zusters. De dompteur paste zijn nummer aan. Hij nodigde de zusters uit in de kooi en maakte grapjes. Het werd toch nog een prettig nummer. Maar wat de dompteur de leeuwen had aangeleerd, zouden we nooit weten!

André DE KÉ



## EEN FIETSPAD IN AALTER ROND 1900.

*Of hoe mensen zich een eeuw geleden verplaatsten.*

Toen we naar aanleiding van het 'Erfgoedweekend 2003' op zoek waren naar beeldmateriaal over reizen, toerisme en vakantie, kregen we eerder toevallig enkele foto's in handen van de aanleg van een fietspad te Aalter rond 1900. Grasduinend in oude boeken en documenten groeide het boeiend verhaal van mensen onderweg een goeie eeuw geleden.

Vandaag rotsen we met de auto van de ene naar de andere plaats of stappen we in een vliegtuig om onze vakantie op ergens een zonnig en ver strand door te brengen. Vroeger was dat wel anders. Niet dat de mensen, zoals sommigen beweren, toen nooit hun stad of dorp verlieten, maar wel omdat de mobiliteitsmogelijkheden anders en veel beperkter waren.

### OVER WEGEN EN VERVOERMIDDELEN.

Mensen zijn al altijd om een of andere reden onderweg geweest. De wijze waarop ze zich verplaatsten bleef eeuwenlang vrijwel onveranderd en beperkte zich tot te voet, te paard, op een wagen getrokken door een lastdier of per schip. Het comfort werd behalve door de weersomstandigheden in belangrijke mate bepaald door het gebruikte vervoermiddel en de staat van weg. Ofschoon de overheid regelmatig toezicht hield op de staat van de wegen, gebeurde het toch wel meer dat wegen onbegaanbaar en onberijdbaar waren. Dat was vooral het geval in de winter en in perioden met uitzonderlijk veel neerslag. Ook oorlog had soms catastrofale gevolgen voor het wegennet.

In de Oostenrijkse Nederlanden werd vooral in de tweede helft van de achttiende eeuw heel wat gedaan om de wegen te verbeteren. In de 'Vlaanders' nam het aantal kasseiwegen tussen 1764 en 1794 van 347 tot 1141 kilometer toe.<sup>(1)</sup> Als J. Gautier in 1827 schreef: *de belles routes pavées traversent en tous les sens les deux Flandres et procurent à leurs habitants une communication facile et des débouchés pour le produit de l'agriculture*, dan was dit zeker een te optimistische voorstelling van zaken.<sup>(2)(3)</sup> De verbindingswegen tussen de grote centra mogen dan wel verhard geweest zijn, op het platteland waren er toen nauwelijks geplaveide straten. In 1822 waren er in Aalter van de drieëndertig gemeentewegen slechts vier over een totale afstand van





*Geplaveide Bellemstraat.*

ongeveer 50 m van straatstenen voorzien. Ondanks toenemende inspanningen waren er aan het einde van de Hollandse Tijd slechts 1618 m geplaveide wegen. In 1840 waren dat nog altijd maar 3196 m. Eerst na 1840 zou, op initiatief van de hogere overheid, werk gemaakt worden van de bestrating van de belangrijkste verbindingswegen: Eeklo - Aalter - Tielt (1840-1841), Aalter - Deinze (1841), Aalter - Maldegem (1847), Aalter - Bellem (1863), Knesselare - St.-Maria-Aalter - Wingene (1861-1862), Aalter - St.-Maria-Aalter (1873). Volledigheidshalve moet nog vermeld worden dat al die 'steenwegen' slechts een breedte van 3 m hadden.<sup>(4)</sup> De meeste straten en landelijke wegen waren echter niet verhard en dat betekende zand en stof in de zomer en slijk, soms diepe karrensporen en plassen in de rest van het jaar. Daarin zou slechts geleidelijk verandering komen. Oudere mensen herinneren zich nog wel plaatsen in Aalter waar de wegen er tot na de Tweede Wereldoorlog onverhard bijlagen...

Paard, kar en koets zijn vanouds gekende transportmiddelen voor mensen en goederen. Postkoetsen of *postchaises* waren zowat het enige openbare vervoermiddel voor wie over de weg wilde reizen. Ondanks de betere wegen tussen de grote centra, was reizen in de Oostenrijkse Nederlanden geen plezier. Zo duurde een verplaatsing van Antwerpen naar Gent bijna tien uren en al die tijd werd men bovendien nog dooreengeschud. In Aalter was de *posthouderij* op het hof Ter Lake gevestigd.<sup>(5)</sup>





*Met paard en kar naar de zondagsmis was rond 1900 niet voor iedereen weggelegd. Enkel gegoede burgers of diegenen die over een paard en een kar beschikten, konden zich zoiets permitteren.*

Foto: verzameling Pierre De Wulf

Betere wegen en de technische verbeteringen aan koetsen en karren, stimuleerden in de negentiende eeuw het vervoer over de weg van zowel reizigers als goederen. Paard en kar zouden overigens tot de Tweede Wereldoorlog een belangrijke rol blijven spelen.

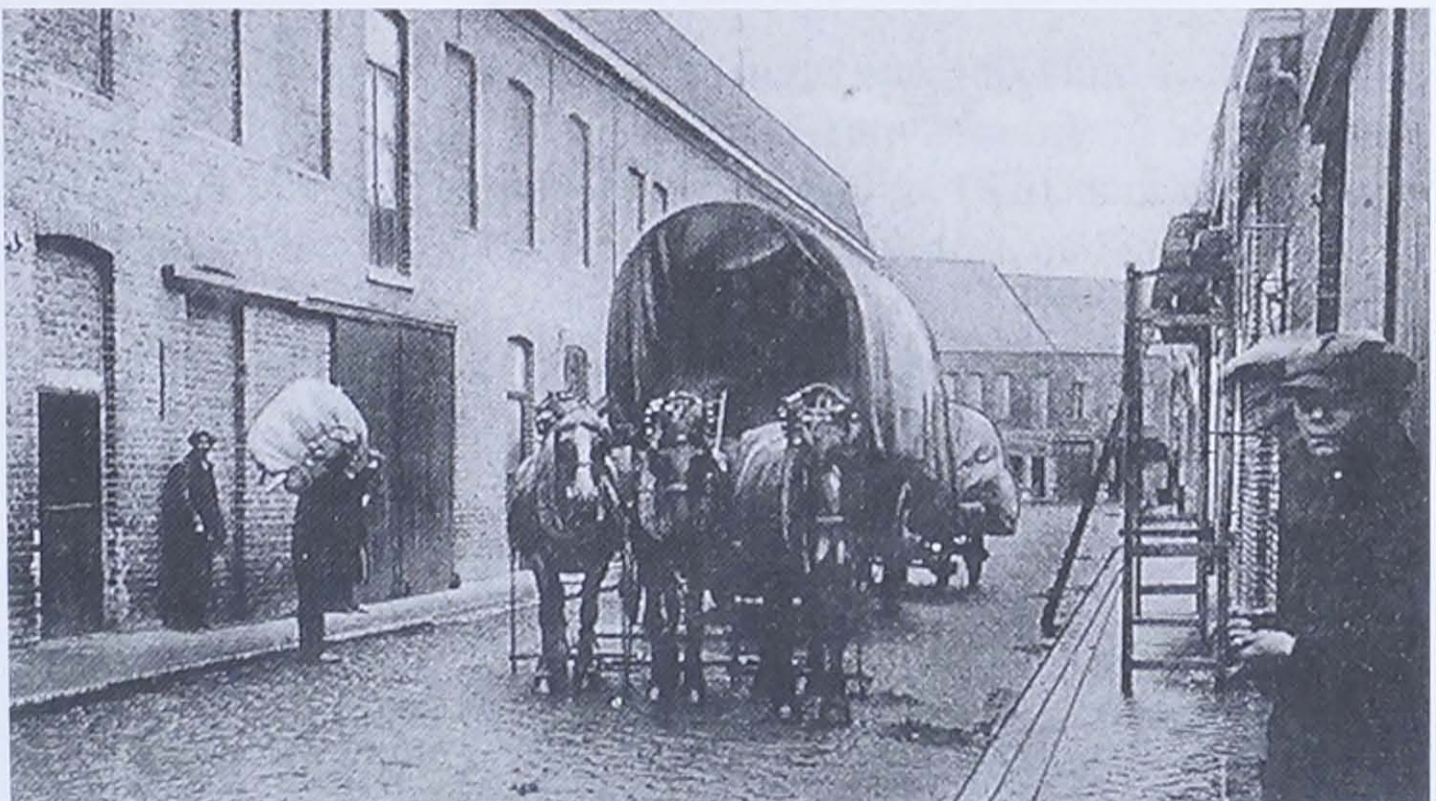

*Het vervoer van goederen gebeurde met grote karren, soms 'camions' genoemd, getrokken door twee of meer paarden.*



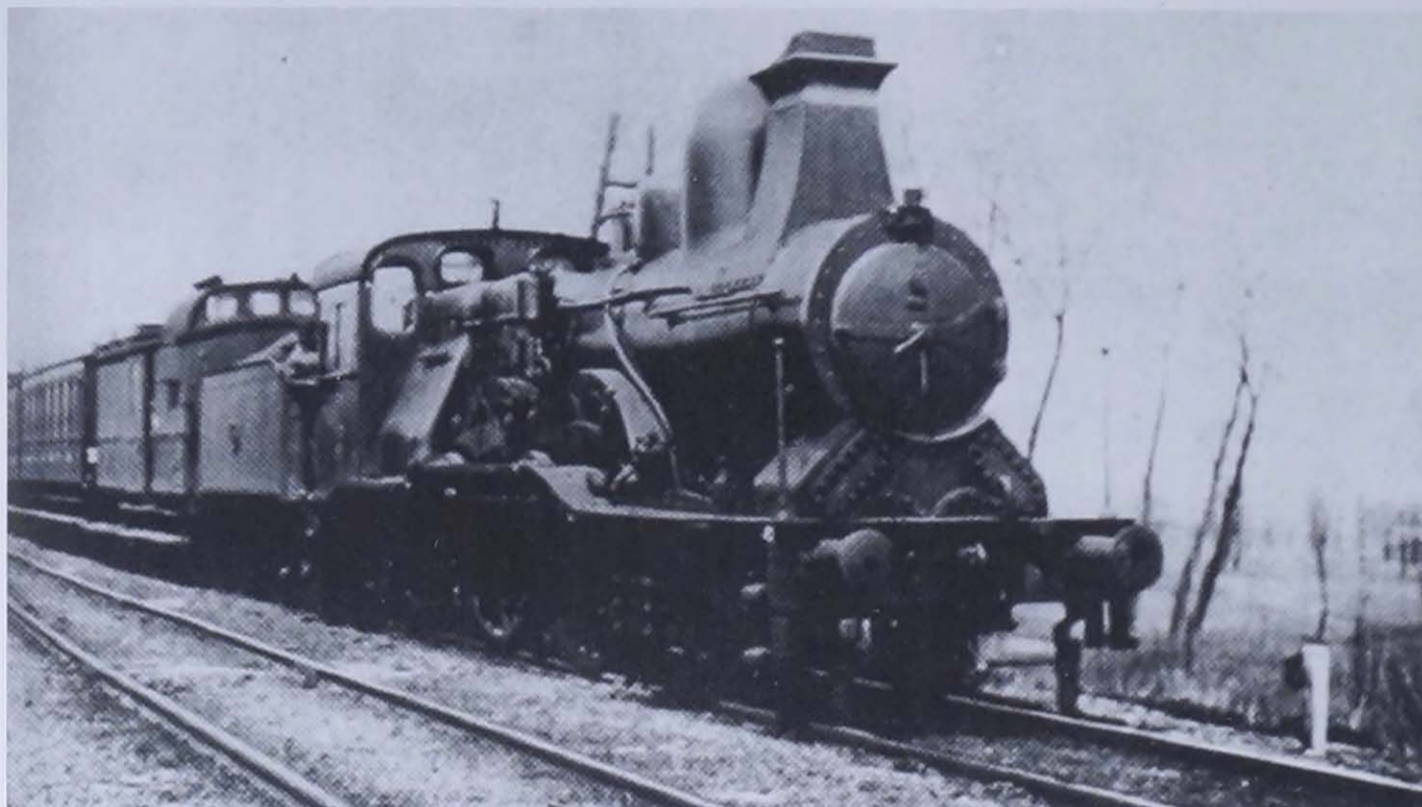

*Rond 1900: sneltrein Brussel-Oostende getrokken door een type 12 locomotief van de reeksen 1888.<sup>(6)</sup>*

Intussen had de stoomtrein zijn intrede als vervoermiddel gedaan. Op 1 mei 1835 werd de lijn Mechelen-Brussel ingehuldigd. In de daarop volgende jaren investeerde de Belgische regering 137 miljoen frank om de voornaamste spoorlijnen aan te leggen en zo

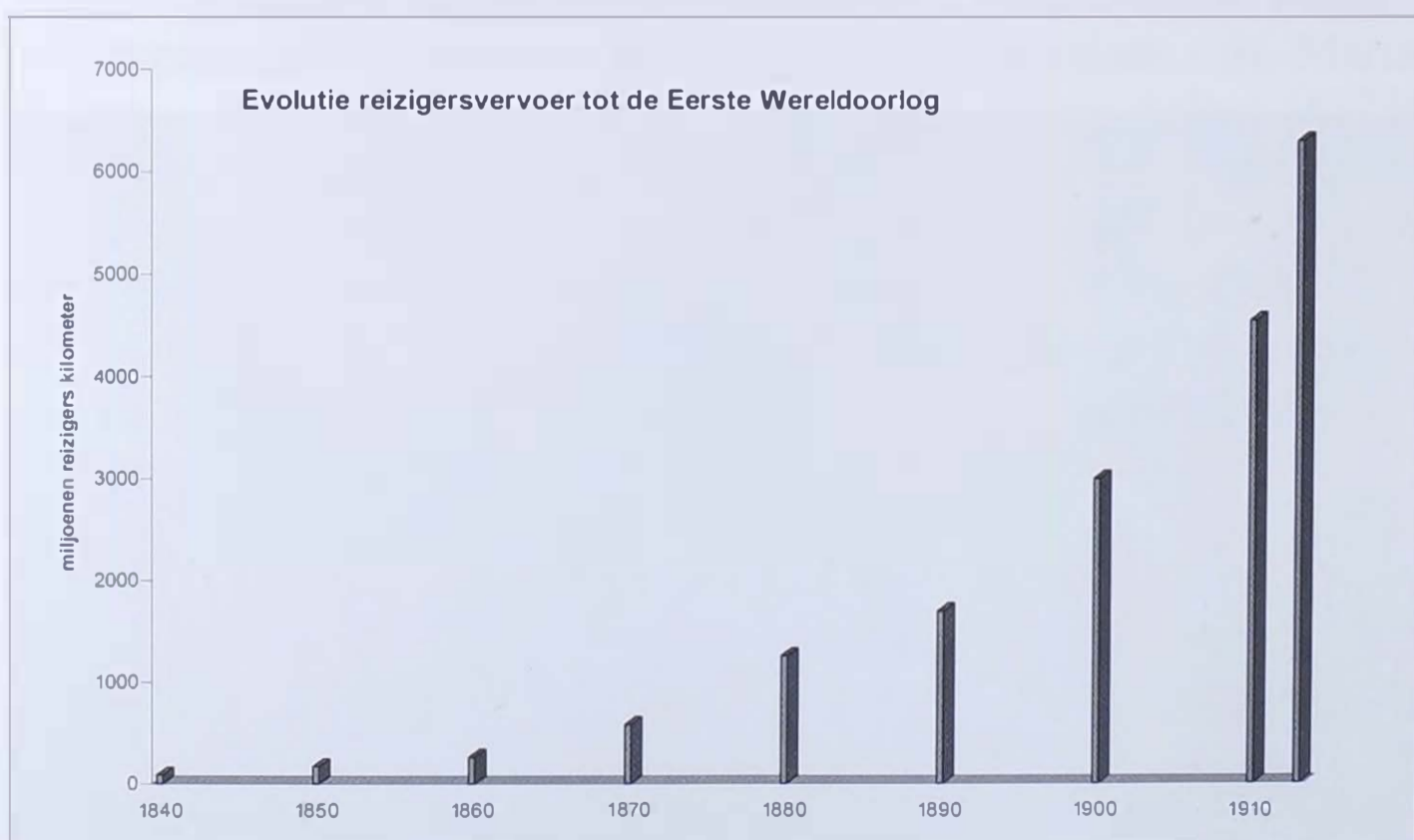

*Evolutie van het reizigersvervoer tussen 1840 en 1913 uitgedrukt in miljoenen reizigers kilometer. Naar cijfers van Laffut Michel <sup>(8)</sup>.*

Grafische verwerking Jan Camerlinckx





*De tramstatie aan de Poezenhoek te Knesselare.*

Brussel te verbinden met Duitsland via Verviers, met Frankrijk via Moeskroen en Quiévrain, met Engeland via Oostende. Al in augustus 1838 werd de spoorlijn Gent-Aalter-Brugge in gebruik genomen. Na 1843 werd de verdere uitbouw van het Belgische net overgelaten aan een verscheidenheid van vennootschappen. In de daarop volgende 30 jaar werd het spoorwegnet uitgebreid van 560 tot 3100 km. Vanaf 1873 begon de Belgische Staat met het terugkopen van de concessies die ze eerder had verleend.

In 1913 had het spoorwegnet een lengte van 4600 km. Daarvan was nog slechts 500 km in privé-handen. Aanvankelijk nam het aantal reizigers slechts geleidelijk toe, om vooral na 1870 sterk te stijgen en in de periode 1895 tot 1913 meer dan te verdrievoudigen.<sup>(7)</sup>

De aanleg van de buurtspoorweglijnen naar Tielt (1886) en Eeklo (1900) vervolledigden het openbaar verkeersnet in de regio Aalter. Vanaf 1904 was Knesselare met een tramlijn verbonden met Brugge. Later werd de lijn uitgebreid naar Ursel waar er verbinding was naar Eeklo, Gent en Aalter.

Sinds de aanleg van het kanaal Gent-Brugge in het begin van de zeventiende eeuw, was dat de belangrijkste verkeersader in de regio voor het vervoer van reizigers en goederen. De toename van het verkeer over de weg en vooral het succes van de spoorwegen, leidde in de negentiende eeuw tot de teruggang van vooral het reizigersver-



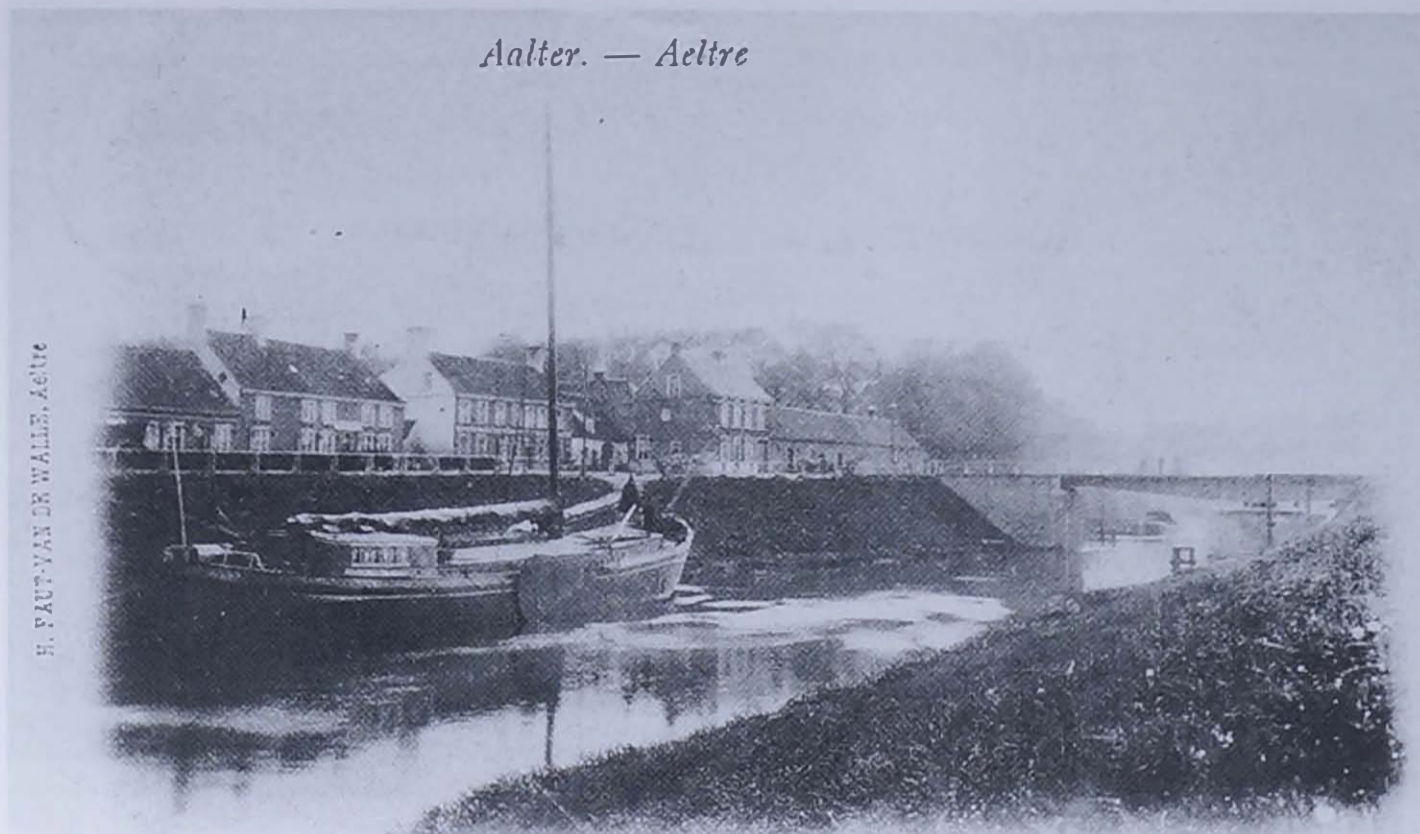

*Vrachtschip op het kanaal Gent-Brugge te Aalterbrug.*

voer op het kanaal. Voor het goederenvervoer blijft de scheepvaart over het kanaal tot op onze dagen een belangrijke rol spelen.

In de loop van de negentiende eeuw werd geprobeerd om stoomwagens te bouwen die zich niet over een spoor, maar gewoon over de weg konden bewegen. Die autonomie was een belangrijk voordeel ten overstaande van de trein. Groot succes kenden deze stoomtuigen niet en uiteindelijk was het de verbrandingsmotor, ontwikkeld in de tweede helft van de negentiende eeuw, die als aandrijving voor de 'automobiel' zou gebruikt worden. Eerst in de jaren 1890 werd volop geëxperimenteerd met drie- en vierwielers aangedreven door een verbrandingsmotor. Een doorbraak voor de auto kwam er eerst in de twintigste eeuw. Dat is echter een ander verhaal.

#### *DE LANGE WEG VAN LOOPFIETS NAAR FIETS*

Vroeger hadden mensen vooral hun twee voeten om hen te brengen waar ze wilden. Om vandaag enkele broodjes te halen bij de bakker om de hoek, stappen we in de auto. We kunnen ons nog nauwelijks voorstellen dat men vroeger, om zich in het dorp of naar een naburig dorp te verplaatsen, te voet ging. Naar Eeklo, Gent, Tielt of Brugge was wel enkele uren lopen, maar het was doenbaar en vooral goedkoop. Ook grotere afstanden schrikten sommigen niet af.



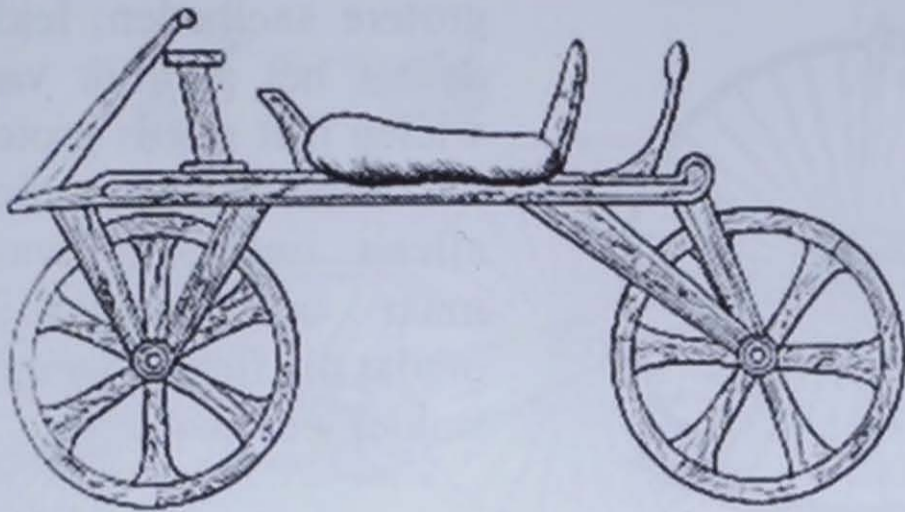

*De loopfiets van graaf Mède de Sivrac anno 1790.*

Een interessant vervoermiddel, dat vanaf het einde van de negentiende eeuw in korte tijd zeer populair werd, was de fiets.

Rond 1790 bereed de Franse graaf Mède de Sivrac de oudst gekende voorloper van onze fiets: de *célérifère*. Deze bestond uit twee houten wielen die aan de uiteinden van een balk bevestigd waren. Het was een loopfiets zonder trappers of stuur.

Omstreeks 1818 verbeterde de Duitser Karl Friederich Drais von Sauerbron de loopfiets door een zadel aan te brengen en vooral door het voorwiel bestuurbaar te maken. In het octrooi dat von Sauerbron in Parijs nam, noemde zijn uitvinding een *vélocipède*. Meer dan een rariteit voor kinderen van rijkelui werd het ding niet. In 1855 bracht de Fransman Ernest Michaux eerst trappers aan op de as van het voorwiel en teneinde een grotere snelheid te bereiken, werd de diameter van het voorwiel vergroot. Om het rijcomfort te verbeteren, werd het zadel op een bladveer gemonteerd en werd ook een rem aangebracht. Het ding heette nu een *bicycle*.



In Engeland, waar in 1860 de eerste wielervedstrijden werden georganiseerd, bracht men heel wat verbeteringen aan: wielen met stalen in plaats van een houten velg, dunne stalen spaken en een dunne massieve rubberband. Het streven naar

*De fiets van Michaux omstreeks 1865.*



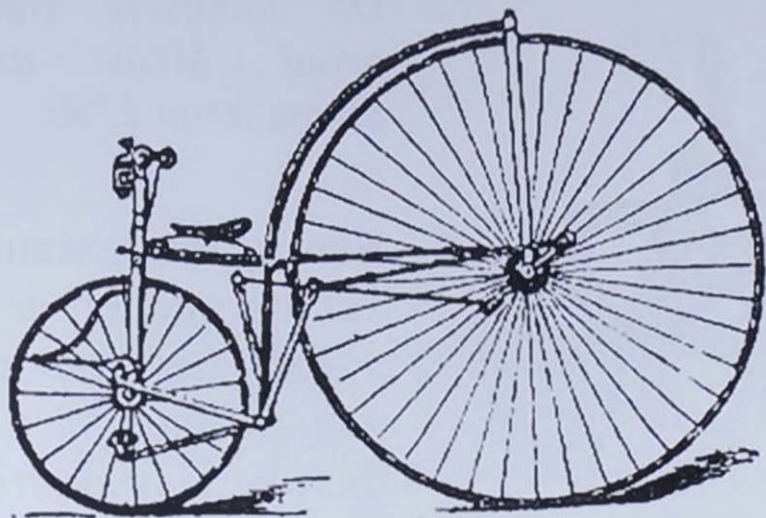

*De fiets van Lawson met aandrijving van het achterwiel.*

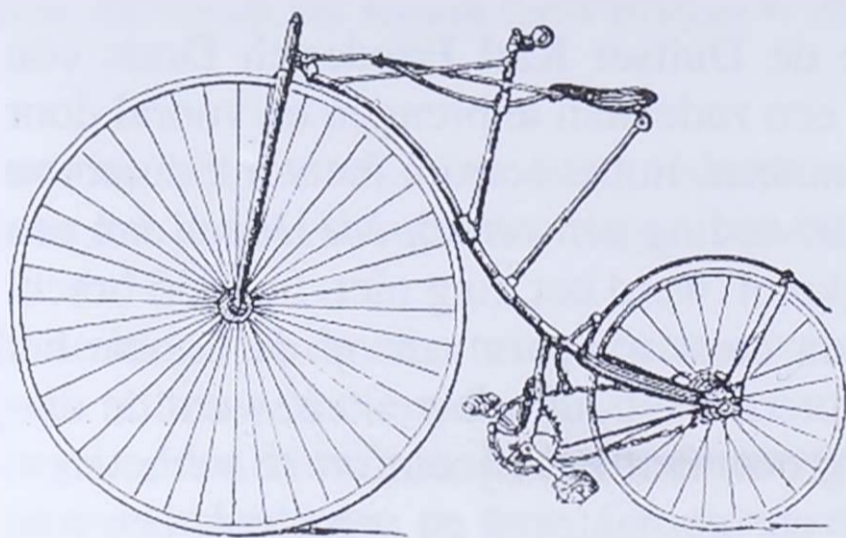

*De 'Bicyclette' met aandrijving van het achterwiel door een ketting.*

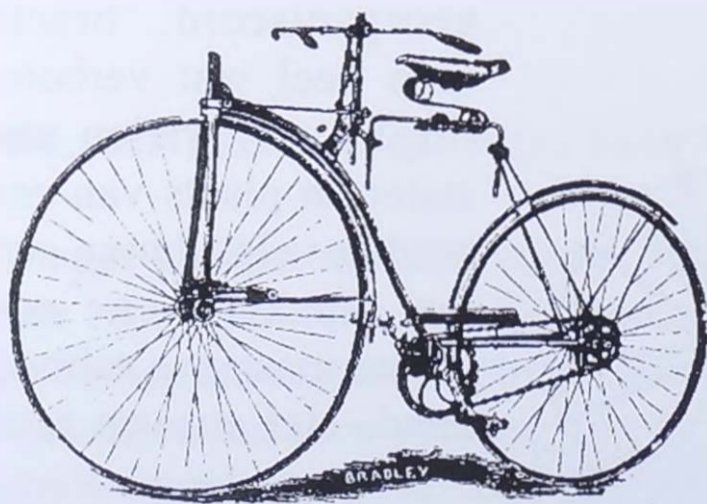

*De Rover van James Starley.*

grotere snelheden, leidde tot het gebruik van wielen met steeds grotere diameter, wat niet alleen onhandig was, maar ook gevaarlijk omdat die fietsen weinig stabiel waren.

Derhalve ging men zoeken naar een stabielere en veiliger fiets. Rond 1879 kwam men op het idee om in plaats van het voorwiel, het achterwiel te gaan aandrijven. De fiets die de Engelsman J.S. Lawson bouwde en op 30 september breveteerde, had een klein voorwiel dat enkel voor de besturing diende. De aandrijving van het achterwiel gebeurde via een systeem van door trappers aangedreven stangen.

Kort daarop lanceerde The Tangent & Coventry Tricycle Co *the Bicyclette*. Hier gebeurde de aandrijving via een ketting die over twee tandwielen liep. Ondanks de goede testresultaten, kende deze fiets geen succes en de uitvinders lieten zelfs na een brevet aan te vragen. Enkele jaren later, in 1884, pakte Starley & Sutton in Coventry uit



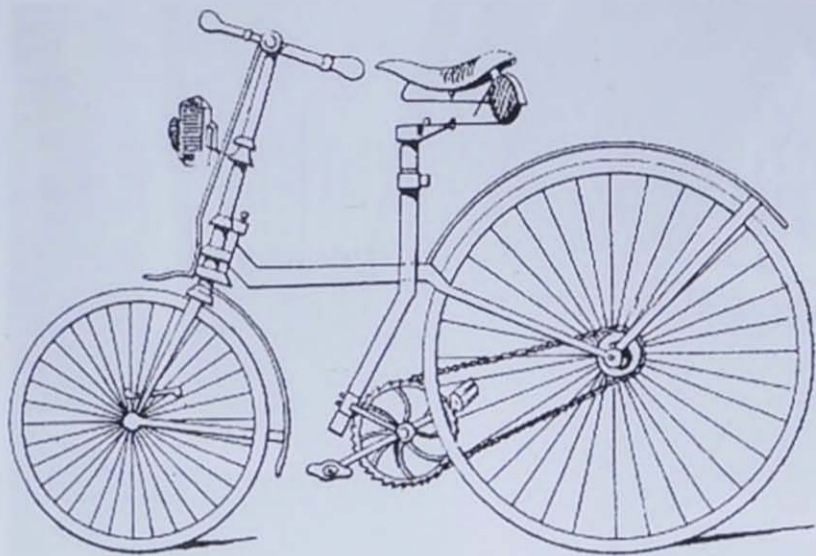

*De Pionier uit 1885, voorloper van de hedendaagse fiets.*

met *the Rover*, een fiets die in feite slechts een variant was op de Bicyclette. Ook die kende niet de grote bijval die men ervan verwachtte. Het tuig kon qua snelheid met moeite concurreren tegen de *Kangaroo*, een bicycle die op dat gebied al zijn mogelijkheden bewezen had.

Een andere afgeleide van de fiets van Lawson was de *the Pionier* die in 1885 op de markt gebracht werd door Rudge & Co Ltd in Coventry. Daarmee waren de basisprincipes van de fiets zoals wij die vandaag nog kennen, vastgelegd. De aandrijving van het achterwiel door een ketting die over tandwielen van verschillende grootte liep, zorgde ervoor dat gunstige overbrengingsverhoudingen verkregen werden. Na jaren experimenteren, kon de fiets eindelijk stabiel en een stuk veiliger gemaakt worden. Vandaar dat men het had over de 'safety bicycle' of gewoonweg de 'safety'.

Verschillende belangrijke uitvindingen vervolmaakten de safety: de luchtband van de Schotse veearts John Dunlop (1890); een trapeziumvormig kader (Thomas Humber); het gebruik van kogellagers (Berbard de Thouars); het aanwenden van stalen buizen...<sup>(9)</sup>

Als alternatief voor de aandrijving met een ketting, ontwierp F.N. in Herstal een fiets zonder ketting, de *acatène* en had daarop een octrooi. De overbrenging gebeurde hier met tandwielen. Hoewel het systeem zijn diensten bewees en zelfs met succes uitgetoetst werd in wielervedstrijden, zou het de ketting als aandrijving voor fietsen niet vervangen. Het systeem was niet enkel gevoe-

De eerste verwisselbare en herstelbare fietsband van Michelin anno 1897.<sup>(10)</sup>

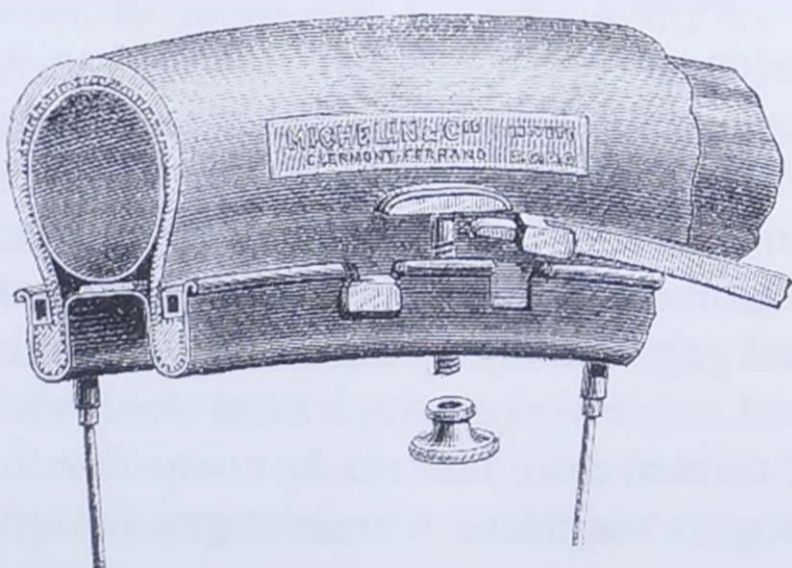

*De eerste verwisselbare en herstelbare fietsband van Michelin anno 1897.<sup>(10)</sup>*





*De 'patente', fiets zonder ketting van F.N. aan het einde van de 19<sup>e</sup> eeuw.*

lig voor defecten en duur, maar vergde vooral veel inspanning bij het rijden, omdat veel energie verloren ging in de overbrenging. In Aalter had Carlos De Wulf, die op Nobelstede woonde, zo'n fiets. Zijn zoon Pierre De Wulf maakte er in 1924 als jonge knaap een trektocht mee naar de Ardennen.<sup>(11)</sup>

## HET SUCCES VAN DE FIETS.

In ons land heeft de fiets al vrij vroeg heel wat bijval gehad. Van 1819 dateren de vermeldingen dat de Brusselaar M. Karr de exclusieve rechten had verworven op het fabriceren en verkopen van de *vélocipède*, de loopfiets van Drais von Sauerbron.<sup>(12)</sup>

De Bicycle van Michaux verspreidde zich bij ons vanaf de jaren 1860. Ze wogen tot 50 kg, hadden vooraan een aandrijf wiel van 95 cm diameter en haalden daarmee een snelheid van 15 km per uur bij 83 pedaalslagen per minuut. Ze kostten zo'n 600 frank, dat was toen meer dan het jaarinkomen van een doorsnee arbeider. Fietsen was dus aanvankelijk een aangelegenheid voor gegoede burgers. Toch moet het aantal fietsers vrij snel gegroeid zijn, want in 1869 vond de stad Brussel het al nodig om een eerste verkeersreglement voor *vélocipèdes* uit te vaardigen. Zo mochten deze niet op de voetpaden, in het park en op de voor voetgangers voorziene wandelwegen fietsen.



# La Vélocipédie Belge

Organe bi-mensuel des Sports,  
publiant les nouvelles anglaises, américaines et françaises

DESCRIPTIONS DE VOYAGES

Comptes rendus de Courses, Informations, Inventions, etc., etc.

Abonnement : 3 fr. par an pour la Belgique; union postale, 4 fr. 50 cent.

Pour ABONNEMENTS et ANNONCES : à Bruxelles, rue de Ligne 23.

Toute communication pour la direction ou la rédaction doit être adressée à E. Van Derendael, fils, rue de Ligne, 23, Bruxelles.

Nous informons nos abonnés et lecteurs que

## La Vélocipédie Belge

s'est adjointe plusieurs nouveaux collaborateurs doublera prochainement son nombre de pages de texte et contiendra en outre des illustrations dans la plupart de ses numéros.

Malgré l'augmentation de dépenses auxquelles nous nous voyons astreints à faire face, le prix de l'abonnement reste fixé à

**5 francs pour la Belgique  
et 4 fr. 50 pour l'Union Postale**

Étant le seul organe vélocipédique Belge nous espérons pouvoir compter sur le patriotisme et sur l'appui de tous les vélocipédistes, afin que nous puissions prouver que la Belgique ne reste pas en dernière ligne parmi les pays qui s'occupent activement de l'extension et de la prospérité de l'utile et agréable exercice du vélocipède.

LA RÉDACTION.

**AVIS.**

Quelques abonnés nous ayant écrit afin de savoir à quelle époque finissait le 1<sup>er</sup> abonnement, nous les informons que le journal leur sera servi jusqu'au 24<sup>ème</sup> numéro inclus.

Voorpagina van de *Vélocipédie Belge* in 1882.

Ze dienden rechts te rijden en 's avonds moesten ze voorzien zijn van een aangestoken lantaarn.<sup>(13)</sup>

Datzelfde jaar verschenen de eerste fietsverenigingen. Op 1 juni werd de *Vélo Club Bruxellois* opgericht, maar waarschijnlijk waren ook elders (Charleroi, Gent...) al verenigingen actief, maar daar vonden we geen concrete gegevens over. Hoewel die verenigingen tot doel hadden de belangen van de fietsers

te verdedigen, waren ze vooral gericht op het organiseren van wielervedstrijden. Nog datzelfde jaar hadden op verschillende plaatsen de eerste wielervedstrijden plaats (o.a. in Charleroi, Gent, Brussel). Ze kenden een groot succes bij het publiek, leidden tot allerlei technische verbeteringen en waren een belangrijke promotie voor de fiets. In 1870 waren er in Brussel al vijf fabrikanten van fietsen.

De Antwerpse krant *L'Opinion* beschreef op 15 juli 1877 het bezoek van twee Brusselse fietsers aan Antwerpen. Op hun fiets bevond zich een koffer waarin men voedsel en drank kon opbergen. Dat uitstapje was duidelijk bedoeld om in Antwerpen belangstelling te wekken voor de fiets en er een fietsvereniging op te richten. Daarbij bleek de fiets niet alleen bestemd voor wielervedstrijden, maar was hij ook een geschikt middel om zich te verplaatsen, om aan toerisme te doen.

Met *La Vélocipédie Belge* verscheen in augustus 1881 het eerste tijdschrift voor de wielersport. Het bracht nieuws over wedstrijden en uitvindingen in België, Frankrijk, Engeland en Amerika. Een jaar later hield het krantje op te bestaan. In de daarop volgende jaren werden diverse tijdschriften uitgebracht. Sommige verdwenen na korte tijd, andere trotseerden de tijd.



Officieel heet het de *Ligue Vélocipédique Belge* (L.V.B.) dat in 1882 werd opgericht. Eigenlijk begonnen in november 1882, op initiatief Emile De Ligne, stichter van het tijdschrift *Le Véloce Belge*, gesprekken tussen verschillende fietsverenigingen om tot een overkoepelend orgaan te komen. Op 21 januari 1883 volgde de feitelijke oprichting van de *Fédération Vélocipédique Belge* (F.V.B.). *Le Véloce Belge* werd het officiële orgaan van de nieuwe vereniging. De statuten verwezen nog naar een dubbel doel: sport en toerisme. Intussen schoten zowat overal in het land de fietsverenigingen als paddenstoelen uit de grond. Overal werden wedstrijden georganiseerd, maar dat was heel dikwijls niet onder de vleugels en volgens de reglementen van de F.V.B. Discussies allerhande leidden tot het ontstaan van twee federaties. Eerst met de oprichting in 1889 van de *Ligue Vélocipédique Belge* werd de éénheid hersteld. De L.V.B. evolueerde naar een zuivere sportvereniging, later gekend onder de naam 'Koninklijke Belgische Wielrijdersbond'.<sup>(14)</sup>

Aan het einde van de negentiende eeuw schoten lokale verenigingen als paddenstoelen uit de grond. In Aalter gebeurde dat in 1898, wanneer de wielclub *De Koninklijke Velovrienden* opgericht werd. Behalve lokale koersen organiseerden ze voor de Tweede Wereldoorlog ook de wedstrijd Aalter-Brussel-Aalter. Begin van de jaren negentienhonderd was Kamiel Haeck uit Sint-Maria-Aalter één van meest gerenommeerde renners in de regio en behaalde talrijke overwinningen zowel in straatkoersen als op de vele pistes die toen overal werden aangelegd.<sup>(15)</sup>

Parallel met het sportgebeuren, evolueerde ook het toerisme en kreeg de fiets zijn eerste praktisch gebruik. In 1884 trok een Antwerpenaar met de fiets naar Italië. Hetzelfde jaar doorkruiste een Brusselaar Zwitserland en Italië en legde daarbij 1800 km af. Niet te vergeten dat men toen nog gebruikte maakte van de bicycle. Die toenemende belangstelling voor het toerisme, was overigens de reden waarom de F.V.B. al in 1885 uitpakte met een *Guide Vélocipédique en Belgique*. In 1886 experimenteerde de administratie van de Post in Brussel met enkele bicycles en tricycles voor de bedeling van telegrammen. Deze kwamen wel snel ter plaatse, maar de jonge bestellers raasden daarbij zo snel door de stad, dat men een eind diende te maken aan het experiment. Later zou de fiets nochtans het belangrijkste transportmiddel worden bij de Posterijen. In Gent probeerde de Burgerwacht in 1887 voor het eerst de nieuwe safety uit bij manoeuvres. De safety was niet alleen bijzonder geschikt voor estafettediensten, maar bleek ook een stuk handiger dan de bicycle.



Hoewel de L.V.B. zich opwierp als de verdedigster van alle fietsers, voelden velen zich niet thuis in een vereniging waar vooral het aspect sport domineerde. De meerderheid van de mensen die een fiets bezaten, waren immers geen wielrenners. Toen in 1890 in Frankrijk de 'Touring Club de France' opgericht was, sloten heel wat Belgische fietsers zich bij deze toeristische vereniging aan. De vereniging had op een bepaald ogenblik zelfs een vertegenwoordiger in ons land. In ons land was vooral het door Henri Bossut opgerichte weekblad *Le Cycliste Belge* (1890) spreekbuis voor diegenen die in het fietsen meer zagen als een sport. In de redactie vinden we overigens een aantal mensen terug die later opduiken in de 'Touring Club de Belgique' (T.C.B.). Eén van hen was Gaston Beirlaen die op 21 februari 1895 het initiatief nam voor de oprichting van deze toeristische vereniging. Dat er op 24 maart zeventienhonderd mensen deel

PREMIÈRE ANNÉE.

AVRIL 1895.

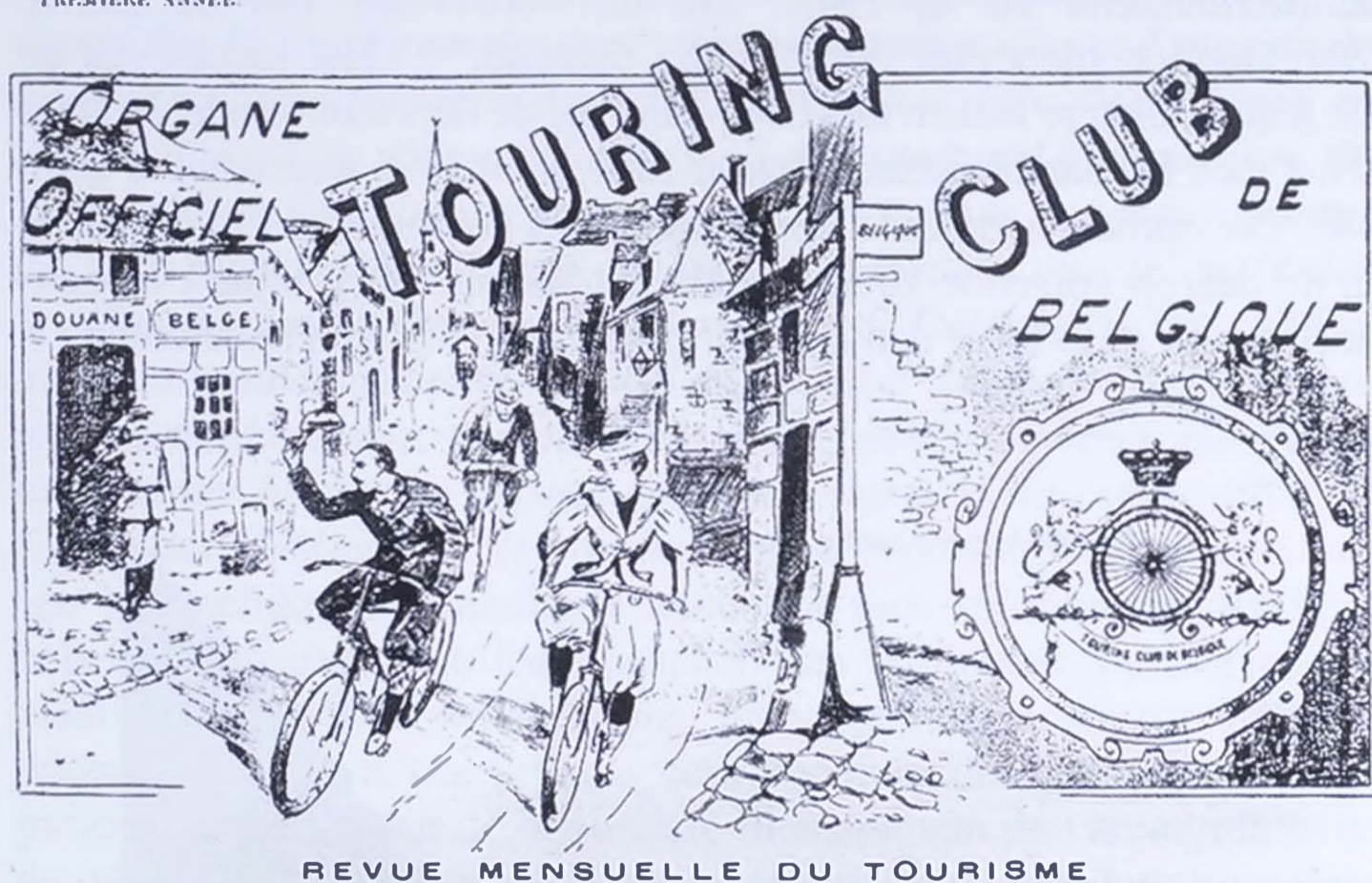

RÉDACTION :

10, rue du Post Neuf, à Bruxelles

Les manuscrits non insérés ne sont pas rendus

ADMINISTRATION ET PUBLICITÉ :

Rue de la Bourse, 22 (au troisième) BRUXELLES

Le Comité se réunit tous les jeudis au local du TOURING CLUB, Boulevard du Nord, 152

#### A MESSIEURS LES MEMBRES du Touring-Club de Belgique

La voilà donc bel et bien fondé le Touring Club de Belgique.

À l'apparition du premier numéro de notre organe officiel, nous tenons à vous remercier, Messieurs, pour l'empressément que vous avez mis à répondre à notre appel.

pour tous renseignements concernant les voyages et excursions, les guides, cartes, etc.

M. le docteur Droixhe qui n. sous sa haute direction, tout ce qui a trait à la question hygiénique du tourisme, est prêt à renseigner et à donner les conseils qu'on voudra bien lui demander.

En résumé, nous sommes dès aujourd'hui en mesure de faire face à toutes les éventualités et nous faisons un chaleureux appel à tous les touristes pour qu'ils viennent grossir nos

de joueurs indiquant, abstraction de tarifs opérés dans les hôtels et chez les restaurateurs, protection des sites pittoresques, ou un mot, de tout ce qui concerne le tourisme.

Le Touring Club insistera spécialement auprès de M. le Ministre De Honoy, à l'effet d'obtenir la prompto réalisation de la promesse qu'il a faite en ce qui concerne les routes : affecter à la réfection de celles-ci pendant trois années consécutives, le produit d'une taxe de cinq francs par vélo, produit que l'État doublera de ses deniers.

Titelpagina van het maandblad van de Touringclub de Belgique.



namen aan de eerste algemene vergadering, toont aan dat de behoefte aan een dergelijke vereniging reëel was. Aanvankelijk was de L.V.B. niet opgezet met de komst van een toeristische vereniging, maar later zouden beide verenigingen voorbeeldig samenwerken.

In april 1895 verscheen het eerste nummer van het maandblad dat door de T.C.B. uitgegeven werd. Op de titelpagina was het embleem van de vereniging, met als hoofdmotief een fietswiel, afgebeeld. Daarnaast een tekening van Gustave Flasschoen: een groep fietsers die ergens de Frans-Belgische grens overschrijden.

Het is duidelijk dat de T.C.B. opgericht werd om de belangen van het fietstoerisme te verdedigen. De oprichtingsstatuten hebben het overigens ook over een *Nationale Vereniging van Toeristen... om het Toerisme in België, en meer bepaald het Wielertoerisme, te begunstigen en te bevorderen*. Amper drie maanden na de oprichting, telde de Touring Club duizend leden. Enkele maanden later waren het er vijfduizend en eind 1896 waren het er al twaalfduizend vijfhonderd, in 1900 achttienduizend en in 1914, aan de vooravond van de Eerste Wereldoorlog meer dan vierentachtig duizend.<sup>(16)(17)</sup> Het succes van de T.C.B. had zeker te maken met de opgang die de fiets toen kende. In 1890 schat men het aantal fietsen op zo'n 1000 en in 1895 waren het er al 46 480. Die opmars had duidelijk te maken met de opkomst van de safety. In de daarop volgende jaren groeide het aantal fietsen bijna exponentieel, om in 1913 meer dan een half miljoen exemplaren te bereiken.

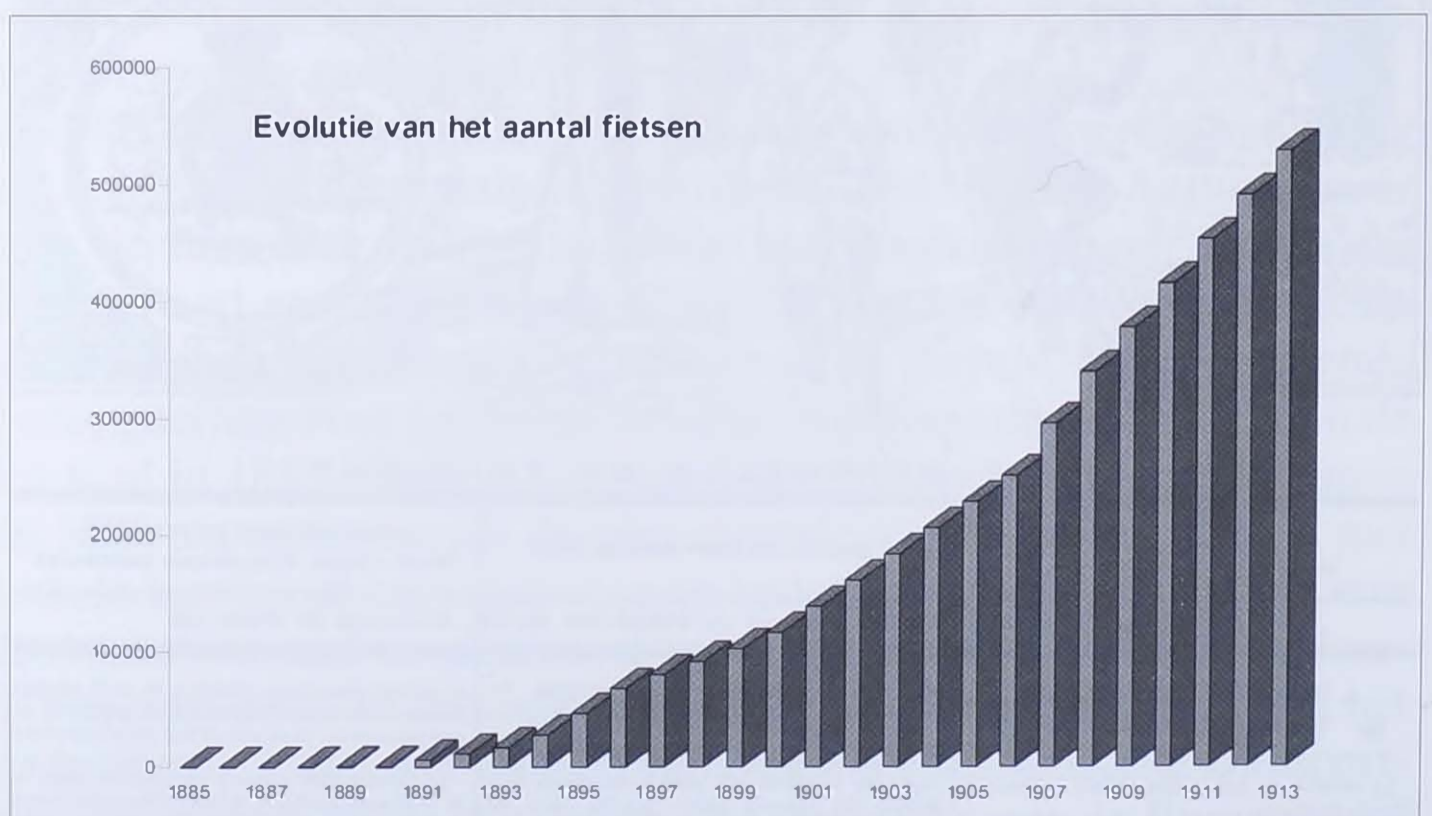

*Evolutie van het aantal fietsen tussen 1885 en 1913.*

*Naar cijfers van Yves Segers.<sup>(18)</sup>*

Grafische verwerking Jan Camerlinckx



Meer fietsen zorgden voor een daling van de kleinhandelsprijzen en dat stimuleerde op zijn beurt de verkoop. Kostte een fiets in 1895 nog 400 tot 500 frank, in 1913 was dat nog maar 120 frank. Een prijs die al door een ruimer publiek te betalen was. Op een jaarlijks arbeidersinkomen, dat naargelang het uitgeoefende beroep en het uurloon (30 tot 50 cent) tussen de 800 en 1300 frank schommelde, was dat toch een hele uitgave, vooral als men weet dat zo'n inkomen nauwelijks volstond om essentiële behoeften van huisvesting, kleding en voeding te dekken.<sup>(19)</sup> Toch zou de fiets, vooral na de Eerste Wereldoorlog, het vervoermiddel van de gewone mensen worden.

Het succes van de T.C.B. had ook te maken met de degelijke organisatie van de vereniging. Hoofdspelers waren hier de lokale vertegenwoordigers. De raad van bestuur verwoordde het in 1900 als volgt: *Le Corps des Délégués du Touring Club de Belgique forme la base de l'édifice que nous avons élevé avec leur aide. Il constitue peut-être le rouage le plus important de notre organisation. L'importance du Corps des Délégués est devenue plus frappante au fur et à mesure de la marche ascensionnelle de notre Association. Elle s'est accrue en raison directe de l'autorité qui s'attache aujourd'hui au nom du Touring Club de Belgique et de son expansion dans toutes les sphères de la Société en notre pays. Il est indispensable que le choix des Sociétaires appelés à remplir les fonctions de Délégué du TCB soit fait avec une grande circonspection. Le Conseil d'Administration a porté tout particulièrement son attention sur ce point, convaincu que l'avenir de notre Institution dépend en grande partie de la composition du Corps des Délégués et de son bon fonctionnement.*<sup>(20)</sup> De taken van een plaatselijke afgevaardigde zoals die toen omschreven werden, behelsden: werven van leden, maken van publiciteit, oprichten van plaatselijke groepen, inrichten van uitstappen, hulp aan toeristen op doorreis, schrijven van artikels voor het maandblad van de vereniging, inlichtingen aan de bijzondere diensten van de vereniging over de toestand van de wegen, de aanwezigheid van hotels, cafés, theaters, kursalen, casino's of zwembaden.

De lijst van afgevaardigden omstreeks 1900 geeft ons een idee van het soort mensen dat toen de aanhang van de T.C.B. vormde. Het zijn vooral advocaten, notarissen, geneesheren, apothekers, ambtenaren, eigenaars, handelaars, brouwers en industriëlen. Mensen van de adel vinden we nauwelijks in de lijsten. Voor Aalter was Carlos De Wulf afgevaardigde. Hij was op 15 januari 1876 te Brugge geboren. Hij huwde in 1905 met Suzanne Vincke. Zijn vader, Romain De Wulf, had in



1898 het goed Nobelstede te Aalter gekocht en laten verbouwen tot het huidige kasteel Nobelstede. Na de dood van Romain De Wulf in 1917, ging Carlos De Wulf met zijn gezin op Nobelstede wonen. Lokaal vertegenwoordiger voor Lotenhulle was notaris A. Herteleer en voor Knesselare was het A. De Jaegher, geneesheer en burgemeester.<sup>(21)</sup>

## WEGEN OM TE FIETSEN.

Fietsen veronderstelde degelijke wegen en die waren er aan het eind van de negentiende eeuw nauwelijks. Om daaraan iets te veranderen, publiceerde Roger de Goeij in 1891 in *Le Cycliste Belge* onder de titel *La Question des routes* enkele goed geargumenteerde artikels waarin hij pleitte voor een grondige aanpak van onze wegen en in het bijzonder voor de aanleg van fietspaden, wat hij toen *le mètre de voie cyclable* noemde. We citeren hier uit het artikel: *Que nul n'obtienne notre voix de cycliste aux élections... s'il ne prête le serment de mettre tout en oeuvre pour nous faire obtenir d'un bout à l'autre de la Belgique... le minimum de nos revendications: le mètre de voie cyclable.*<sup>(22)</sup>

Het idee van fietspaden was toen niet nieuw. De Fransman M. Berruyer had in zijn *Manuel de Veloceman* al in 1869 voorgesteld om langs de wegen *véloces-voies* aan te leggen. De Franse 'Pont et Chaussées' hadden daarop een project op papier gezet, dat erin voorzag om langs de grote wegen een voor fietsers bestemde strook van een meter breed, in asfalt of een ander materiaal aan te leggen. Ze hadden zelfs bedacht dat de fietsers die er gebruik zouden van maken, daarvoor een bijdrage zouden moeten betalen. Van het hele project kwam echter niets in huis.

Aansluitend op deze artikelenreeks van de Goeij, volgde begin juli 1891 de oprichting van de *Ligue Nationale pour l'Amélioration des Routes (L.N.A.R.)*. De resultaten van de campagne kenden aanvankelijk weinig respons. Integendeel, het in één van de artikels vooropgestelde idee om desnoods een belasting op rijwielen te heffen om de aanleg en het onderhoud van fietspaden te bekostigen, werd prompt in overweging genomen door enkele provinciebesturen. De aanleg van fietspaden zou men later wel bekijken... Wel werd op initiatief van koning Leopold II langs de steenweg op Meise een eerste fietspad aangelegd. Het 'Probleem van de wegen' kwam ter sprake in verschillende provinciale besturen en in het parlement.

De L.V.B. die zich door de acties van de Goeij en de L.N.A.R. gepasseerd voelde, begon nu ook campagne te voeren voor betere wegen en fietspaden. Eerst met een petitie, daarna met een optocht in



Brussel waaraan zo'n vijfhonderd fietsers en fietssters (*cyclistines*) deel namen. Tegelijk werd toenadering gezocht tot de L.N.A.R. en die kwam er het jaar daarop. Beide verenigingen gingen nu samenwerken om de overheid aan te sporen tot initiatieven. Het bleef echter vooral bij schone woorden, al begreep men eigenlijk wel dat de verzuchtingen van de fietsers gegrond waren en er voor de fiets als transportmiddel nog een schone toekomst in het vooruitzicht was. Het citaat uit de rede van M. Nyssens voor de Kamer op 12 april 1894 is op dat vlak veelzeggend: *de fiets is sinds lang een instrument van plezier; maar het is ook een instrument van hygiëne en gezondheid vooral voor de geestesarbeiders. Hij laat toe om kleine transporten snel te verzekeren en zoals de fiets in prijs daalt, zie ik al de dag dat de arbeiders zich per fiets naar hun werk zullen begeven. Men kan dus zeggen dat de fiets 'het paard van de democratie is'*. De administratieve papiermolens draaiden rustig verder en intussen hotsten de fietsers over de kasseien en ploeterden door het slijk...<sup>(23)</sup>

Toen de T.C.B. in 1895 werd opgericht, was alles nog te doen rond betere wegen en vooral het 'befietsbaar' laten maken van de wegen en/of het laten aanleggen van fietspaden. Engelse reisgidsen voor fietsers beschreven al jaren de miserabele toestand van onze wegen en raadden daarom aan, België zeker niet met de fiets te bezoeken. Op 7 mei 1895 verklaarde de Antwerpse volksvertegenwoordiger M. Delbeke in de kamer: *Wat onze wegen betreft, ze zijn, zoals de heer Jourez zegde, de slechtste van Europa. Aan deze toestand moet een einde komen: het is een belangrijke zaak voor de landbouw. Dat de minister de zaak aanpakt! Ons land is even beschaafd als zijn burenen en moet eindelijk kunnen beschikken over degelijke wegen.*<sup>(24)</sup> In juni 1896 publiceerde men in het maandblad van de Touring Club een brief van een Franse toerist die zijn beklag maakte over de lamentabele toestand van de Belgische wegen. Een maand later schreef de Raad van Bestuur van de T.C.B. een brief aan de koning waarin het heette dat: *de toestand van het wegennet in België is betreurenswaardig... Er bestaat in België geen enkele weg van honderd kilometer lengte die 'befietsbaar' is...*<sup>(25)</sup> Aldus probeerde men de overheid aan te porren tot actie.

Er veranderde nauwelijks iets en in 1898 trok de T.C.B. met de publicatie 'La question des routes', ditmaal van Arthur Cosyn, nog maar eens de aandacht op de slechte toestand van de wegen.<sup>(26)</sup> In het voorwoord schreef Jean d'Ardenne, alias voor Léon Dommartin: *au développement prodigieux de la vélocipédie, devenue soudain une des grandes puissances du monde civilisé, devait correspondre l'amélioration du réseau routier.*<sup>(27)(28)</sup> Volgens een rapport van de



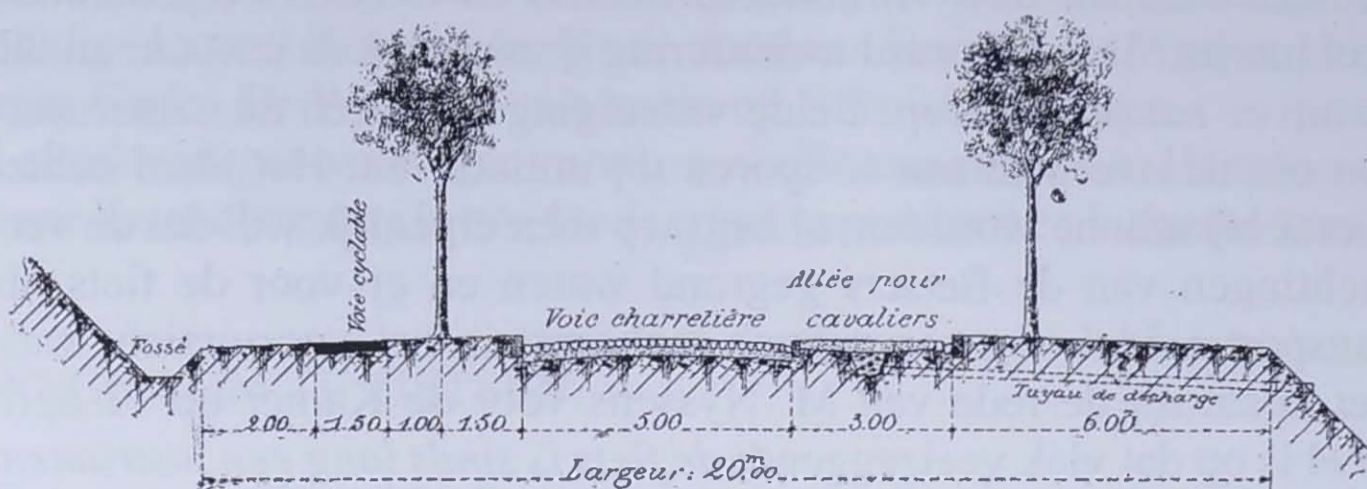

Modelprofiel voor de aanleg van grote wegen.<sup>(29)</sup>

Administratie voor Bruggen en Wegen waren er toen 15 miljoen frank nodig om de meest dringende werken uit te voeren. Op het budget van 1897 was slechts een derde van dat bedrag voorzien. Het gebruik van fietsen werd toen al belast en de opbrengst bedroeg een half miljoen per jaar. Vandaar dat gepleit werd om dit bedrag integraal te besteden aan de verbetering van de wegen. De Touring Club bekritiseerde niet alleen het gebrek aan middelen, maar ook de onoordeelkundige manier waarop de wegen in die tijd onderhouden werden. Er werd melding gemaakt van de vernieling door ruiters van de stroken voorzien voor fietsers en van vandalisme: beschadigen van bomen en wegwijzers. Verder had men het ook over de slechte staat van bermen en grachten langs de wegen.

Er werd niet alleen bekritiseerd, maar er werden ook voorstellen gedaan voor een ideaal wegprofiel. Als voorbeeld werd onder andere de weg van Laken naar Meise vermeld.

Een ander belangrijk punt van controverse, vormde het verdwijnen van aanplantingen langs de wegen. Een citaat van Jean d'Ardenne: *La haine de l'arbre est invétérée chez le propriétaire rural, qui voit en lui un ennemi, le considère comme une bouche inutile à nourrir, donc à supprimer, selon la bonne méthode utilitaire.*<sup>(30)</sup> In het kamp van de landbouwers klonk het heel anders en we citeren uit de door het Davidsfonds in 1882 uitgegeven publicatie 'Onderrichtingen van eenen liefhebber des landbouws': *Op onze wandelingen hebben wij de verwoestingen opgemerkt, die de planting langs de groote wegen op de landen aanricht. Van weerskanten vernietigen de wortels der populieren en olmen, welke de meest kracht verslindende bomen zijn, de oogsten op eene diepte van minstens 10 meters.*<sup>(31)</sup> De discussie werd tot in het parlement gevoerd. Was men van overheidswege bereid om



nieuwe aanplantingen te doen, men was het verre van eens over de wijze van aanplanten en het soort bomen dat diende aangeplant. In 1891 stonden er langs 4630 km Belgische staatswegen 711 763 bomen, waarvan 33% iepen en 19% eiken. Verder werden nog tweeëntwintig soorten vermeld, waaronder de meest voorkomende: essen, elzen, sparren, populieren, esdoorns, lariksen en beuken. Men vond het in alle geval niet opportuun om verder veel iepen aan te planten omdat die al zo massaal voorkwamen en omdat ze frequent aangetast werden door ziekte. De Gentse hofbouwkundige Fr derik Burvenich, leraar aan de Gentse landbouwschool en auteur van verschillende publicaties over land- en tuinbouw, stelde voor om honinggevende bomen aan te planten omdat ze zowel voor de imkerij als de landbouw nuttig waren. Burvenich was zelf imker en bestuurslid van de in 1887 in Antwerpen opgerichte Maatschappij van Bijenteelt en dat verklaart alvast zijn stellingname.<sup>(32)</sup> Als aan te planten soorten vermeldde hij: linde, robinia, esdoorn en es. Anderen stelden zelfs voor om, naar het voorbeeld van Duitsland en het Groothertogdom Luxemburg, fruitbomen langs de wegen aan te planten. Ten slotte pleitte men voor een degelijk onderhoud van de aangeplante bomen.

Er werd in de publicatie van Arthur Cosijn ook heel wat aandacht besteed aan de aanleg van fietspaden. Het was in die tijd gebruike-

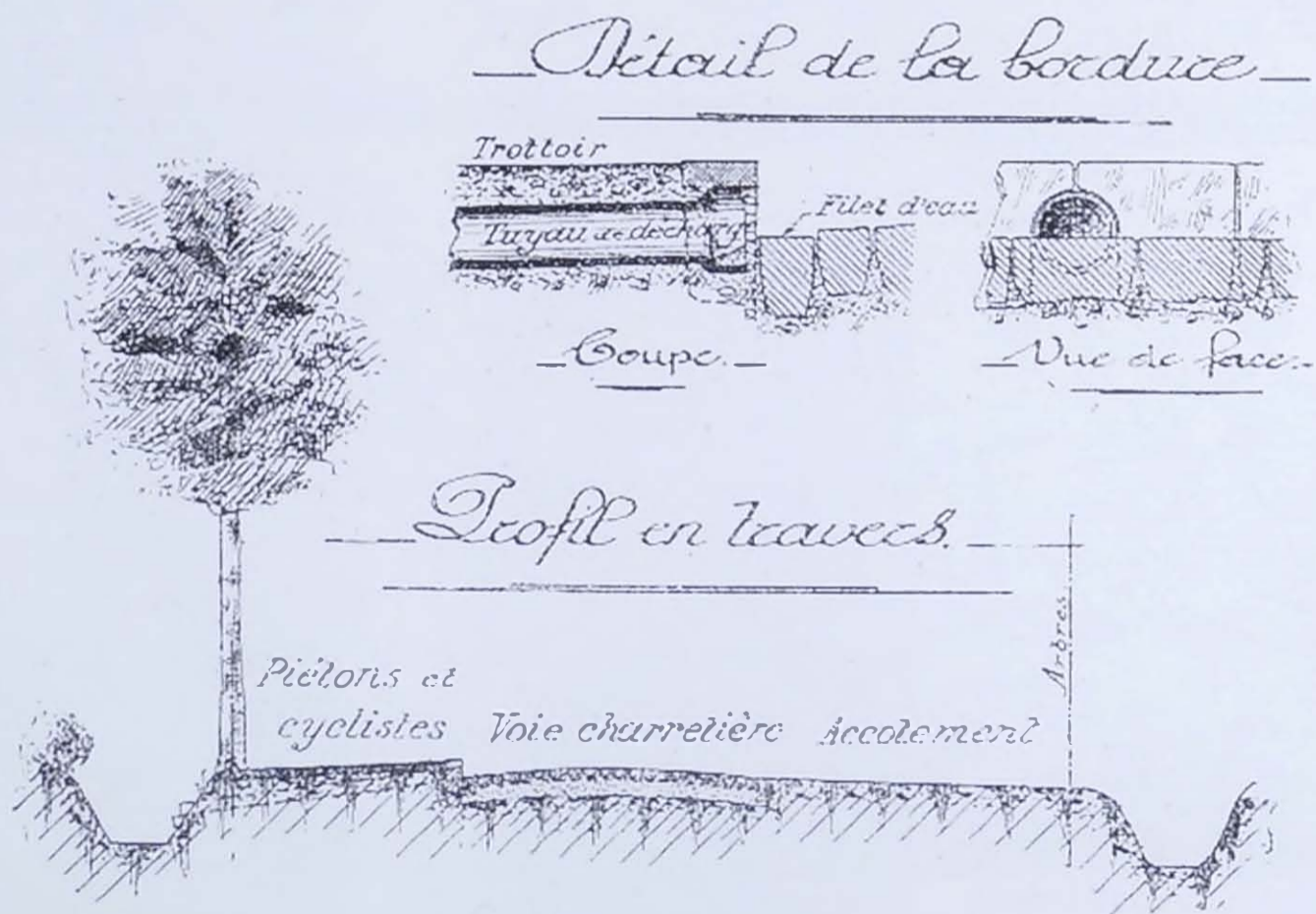

Model van wegprofiel bij de aanleg van fietspaden.<sup>(33)</sup>







van de rijweg en te beletten dat karren en koetsen het fietspad zouden gebruiken, werden soms op regelmatige afstanden heuveltjes van graszoden aangelegd. Die manier van werken was een stuk goedkoper en bedroeg slechts 500 frank per kilometer.

Er werd ook geëxperimenteerd met grint als vervangingsmiddel voor sintels. Afgezien van het feit dat grint duurder was, genoten sintels de voorkeur, omdat ze een meer compacte en doorlaatbare bedekking gaven.

In 1898 werd, met medewerking van de T.C.B., een 'Carte Vélocipédique de la Belgique' uitgegeven. Ze gaf een overzicht van de aard en de staat van de wegen.

Er waren ook fietspaden op aangeduid.<sup>(34)</sup> Voor de regio Aalter stonden de wegen naar Bellem en Lotenhulle als aanvaardbaar aangeduid. De wegen naar Aalterbrug en Ruiselede bleken echter in slechte staat te zijn. Langs het kanaal Gent-Brugge was er een 'befietsbaar' pad vanaf St.-Joris tot Gent.

Omdat de overheid in gebreke bleef en om toch iets aan deze betreurenswaardige situatie te verhelpen, riep de Touring Club een soort operatie 'self-help' in het leven. Dit in de hoop dat haar voorbeeld navolging zou vinden bij de overheid. Zo lieten Touring-leden op eigen kosten een fietspad aanleggen tussen Nieuwpoort en Oostende. Het werd daarna door de vereniging onderhouden.

In Aalter werd aan het einde van de jaren achttienhonderd op initia-

tief van Touring Club en van Carlos De Wulf het 'befietsbaar' pad langs het kanaal Gent-Brugge verbeterd. De vraag voor een toelage werd in oktober 1897 door het gemeen-



*Aanleg van fietspad in de omgeving van Nobelstede.*

Foto: verzameling Pierre Dewulf





*Aanleg van fietspad in de omgeving van Nobelstede. Links op de voorgrond staat Carlos Dewulf.*

Foto: verzameling Pierre Dewulf

tebestuur van Aalter verschoven naar een latere datum. Op 26 januari 1898 werd de vraag voor een toelage bij algemeenheid van stemmen verworpen. Een nieuwe vraag werd op 17 augustus van hetzelfde jaar wel ingewilligd. Op de begroting werd een bedrag 200 fr. ingeschreven.

Het heette nu dat de 'velobaan' voordeel had voor de 'neringdoende' inwoners die daar woonden. Eind 1900 waren de werken aan het fietspad waarschijnlijk al goed opschoten, want op 21 november werd het verkeersreglement aangepast. Er werd nog alleen



*Zicht op het fietspad langs het kanaal.*

Foto: verzameling Pierre Dewulf



verkeer van voetgangers en rijwielen toegestaan. Stilstaan en verkeer van andere voertuigen, ook van vee, trek- en lastdieren was er verboden. In 1902 wilde de Touring Club nieuwe werken aan het fietspad uitvoeren, maar de aanvraag voor een toelage werd ditmaal verworpen door de Gemeenteraad: *overwegende dat dezen weg weinige voordelen bijbrengt voor de gemeente.*<sup>(35)</sup>

Een Gents liedje omstreeks 1880 bezong het fietsen nog enigszins ironisch:

*'t Gerij is verbeterd, 't is per velocepeed,  
Dat men de nek kan breken en de kasseien mee  
Ge maakt er soms vieze kuren, ofwel een karpelsprong,  
Als men op een half ure, wil rijden naar Terdong (Terdonk).*<sup>(36)</sup>

In 1891 klonk het in 'Het Volk' al heel wat optimistischer:

*De velocipeden komen meer en meer in de mode. Met enige jaren zal elke burger en vele werklieden er eene hebben. 't Zal oprecht geestig zijn rijken, burgers, werklieden, soldaten, agenten en garde civieken op tweewielers te zien rijden.*<sup>(37)</sup>

Het nieuwe vervoermiddel had blijkbaar ook nadelen en volgens verschillende krantenberichten uit die tijd blijken nogal wat fietsers betrokken bij ongevallen. Volgens sommigen reden de fietsers veel te snel en dat resulteerde vooral in de steden tot allerlei reglementen om het fietsverkeer in goede banen te leiden. In een eerste Gentse gemeentereglement van 1891 had men het nog vaag over *overdreven snelheid*, maar in 1898 luidde het al veel preciezer: *Het is op heel het grondgebied der stad Gent streng verboden de rijwielen te doen rollen met eene snelheid grooter dan die van eenen man op gymnastischen pas, zij het 10 kilometer per uur. Deze vaart moet vertraagd worden aan het keeren of het kruisen der wegen, in de smalle straten en op bruggen.* En verder: *Het is aan de wielrijders verboden zich over te leveren aan loopstrijden (sic!) of andere oefeningen welke het gemak ofte veiligheid van het verkeer der voetgangers in gevaar kunnen brengen.*<sup>(38)</sup> Dus geen sprintpartijen voor heren die zich met elkaar wilden meten of indruk wilden maken op de dames.

Hoe dan ook, rond 1900 was de fiets een vervoermiddel in volle opgang. Niet dat de fiets zo goedkoop was en binnen het bereik van ieders beurs lag. Aanvankelijk was de fiets het transportmiddel voor



de middenklasse en de gegoede burgerij. Beroepshalve was hij onmisbaar voor geneesheren, notarissen, handelaars, handelsreizigers en op zondag was hij ideaal om het platteland te gaan verkennen. Priesters die van een fiets nuttig gebruik hadden kunnen maken in de uitoefening van hun taak, kregen van hun hiërarchische oversten om god weet welke kleinzielige redenen verbod om op de fiets te stappen. Eerst na de Eerste Wereldoorlog mocht het plots wel. Overigens wilde men ook geen vrouwen op de fiets en vond men wielerkoersen ook maar niets omwille van *de halfnaakte wielrenners...* Op de Derde Sociale week, gehouden te Leuven in 1911, formuleerde een zekere Hubert Mampaey zijn kritiek op 'de sport' en daartoe zal ook wel de wielersport behoord hebben, het als volgt: *De sportwoede die ons volk heeft aangegrepen zal in ons onverzettelijke tegenstanders ontmoeten, omdat we zien en voelen dat ze vernietigt wat de alkool nog heeft gespaard; de aandacht van ons volk van al wat hooger en edeler is dan 't vertoon van wilde-woeste lichaamskracht afgewend, de eenheid van ons wezen ontbindt. Daarom moet en zal 't sport door ons gedood worden.*<sup>(39)</sup> Dat belette echter niet dat er tot in de kleinste dorpen wielervedstrijden werden georganiseerd.

De fiets werd na de Eerste Wereldoorlog het vervoermiddel van de gewone mens en ofschoon hij in recente tijden verdrongen wordt door de auto, toch blijft hij tot op onze dagen een belangrijke rol spelen.

Jan CAMERLINCKX

Bronnen:

1. VANDENBROEKE C., *Hoe rijk was arm Vlaanderen?*, Brugge, 1995, p.118.
2. GAUTIER J., *Le voyageur dans le royaume des Pays-Bas contenant une description géographique, historique et statistique du royaume des Pays-Bas*, 1827, p.298.
3. Vertaling: "mooie geplaveide wegen doorkruisen de twee Vlaanderen in alle richtingen en bezorgen aan hun inwoners gemakkelijke verbindingen en afzetmogelijkheden voor de landbouwproducten".
4. STOCKMAN L., *Geschiedenis van Aalter*, Aalter, 1979, p.335-341.
5. STOCKMAN L., a.w. p.239-240.
6. DAMBLY PH., *Onze onvergetelijke stomers*, Brussel, 1968.
7. LAFFUT M., *De Belgische spoorwegen en de industrialisatie*, De industrie in België, 1981, p.113-120.
8. LAFFUT M., a.w.
9. LAUTERS FR., *Les débuts du cyclisme en Belgique*, Bruxelles, 1936, p.6-27.



10. COSYN ARTHUR, *La question des Routes*, Touring club de Belgique, Brussel, 1898, Reclamebericht p.92-94.
11. DE WULF P., *De Wulven in Vlaanderen*, deel IV, Aalter, 2003, p.2-14.
12. LAUTERS FR., a.w. p.28-29.
13. LAUTERS FR., a.w. p.31-32.
14. LAUTERS FR., a.w. p.54-108.
15. STOCKMAN L., a.w., p.605-607.
16. LAUTERS FR., a.w. p.195-206.
17. RENOY G. EN DEMOOR P., *Honderd jaar toerisme*, Tielt, 1997, p.124-128.
18. SEGERS Y., *Economische groei en levensstandaard*, Leuven, 2003, p.586.
19. DEBRUYNE R., *De begroting van een arbeidersgezin*, in *Derde Vlaamsche sociale week*, Gent, 1911, p.262-284.
20. Vertaling: *Het korps van afgevaardigden van de TCB vormt het fundament van het gebouw dat wij met hun steun hebben opgebouwd. Het is allicht het belangrijkste raderwerk van onze organisatie. Het belang van het korps van afgevaardigden is opmerkelijker geworden naar mate de opgang van onze vereniging. Zij is rechtevenredig toegenomen met de faam die de naam van de TCB heeft en van de uitstraling die ze heeft in alle geledingen van onze maatschappij. Het is noodzakelijk dat de keuze van de leden, die geroepen worden om de functie van afgevaardigde te vervullen, met de grootste omzichtigheid gebeurt. De raad van bestuur heeft bijzondere aandacht voor dit punt, omdat hij ervan overtuigd is dat de toekomst van onze instelling in grote mate afhankelijk is van de samenstelling van het korps van afgevaardigden en de goede werking ervan.*
21. Touring Club de Belgique, *Liste des Délégués - Instructions à Messieurs les Délégués*, Brussel, 1900.
22. Vertaling: *Dat niemand bij de verkiezingen onze stem van fietser krijgt... als hij ons niet plechtig belooft alles in het werk te zullen stellen om van het ene eind van België tot het andere... onze minimumeisen te realiseren: fietspaden.*
23. LAUTERS FR., a.w. p.109-128.
24. Toespraak M. Delbeke, Zitting van de Kamer van Volksvertegenwoordigers van 7 mei 1895.
25. Touring Club de Belgique, a.w., p.48-49.
26. COSYN ARTHUR, *La question des Routes*, Touring club de Belgique, Brussel, 1898.
27. COSYN ARTHUR, a.w., p.I-IV.
28. Vertaling: *de buitengewone ontwikkeling van het fietsen, plots een van de grote machten van de beschaving geworden, zou moeten samengaan met een verbetering van de wegen.*
29. COSYN ARTHUR, a.w., p.81.
30. Vertaling: *De haat voor de boom is ingeworteld bij de landelijke eigenaar, die in hem een vijand ziet, hem beschouwd als een onnodige mee-eter en derhalve als uit de weg te ruimen volgens de goede utilitaire methode.*
31. Davidsfonds nr. 54, *Onderrichtingen van eenen liefhebber des landbouws aan zijne jonge vrienden*, Gent, 1882, p.66.
32. LEYSEN E., *Handboek van de imker*, Turnhout, 1961, p.23.
33. COSYN ARTHUR, a.w., p.48.
34. CASTAIGNE ALFRED, *Carte Vélocipédique de la Belgique op schaal 1/320.000*, Brussel, 1898.



35. Gemeentearchief Aalter, *Gemeenteraadsbeslissingen 1897-1902*.
36. DEVRIESE L., *Snelle fietsers in de Belle Epoque*, in *Gendsche Tydinghen*, nr. 3, jrg. 2004, p.163-165.
37. DEVRIESE L., a.w.
38. DEVRIESE L., a.w.
39. MAMPAEY H., *Bedanking*, in *Derde Vlaamsche sociale week*, 1911, p.293.



## INHOUDSTAFEL

Charles DE ZUTTER	Dokter Jan De Zutter in het begin van de 19 <sup>e</sup> eeuw in Aalter.	3
André DE KÉ	Het circus	27
Jan CAMERLINCKX	Een fietspad in Aalter anno 1900.	29



## LAND VAN DE WOESTIJNE

Tijdschrift van de Heemkundige Kring Aalter, gesticht in 1977.  
Verschijnt in maart, juni, september en december.

Uitgegeven met steun van het Gemeentebestuur van Aalter,  
het Provinciebestuur Oost-Vlaanderen en de Vlaamse Gemeenschap.

Verantwoordelijke uitgever:

Jan Defruyt, Kestelstraat 67, 9880 Aalter

Bankrekening : nr. 442-6594361-40 - Heemkundige Kring Aalter.

Lidmaatschapsbijdrage : gewone leden : € 12,50

steunende leden : € 25,00 of meer

Overname uit het tijdschrift is toegelaten mits schriftelijke toelating  
van de redactie. Iedere auteur is verantwoordelijk voor de inhoud  
van zijn tekst.

### *BESTUUR*

Voorzitter : Willy STEVENS, Groenevijvers 8, 9910 Knesselare  
09 374 44 58 - pr000063@worldonline.be

Ondervoorzitter : Peter LAROY, Brouwerijstraat 84, 9880 Aalter  
09 375 14 86 - peter.laroy@telenet.be

Secretaris : Jan CAMERLINCKX, Schuurlo 12, 9880 Aalter  
09 374 79 82 - jan.camerlinckx@skynet.be

Ledenbeheer : Eliane DE POORTER, Leurebroekdreef 1, 9880 Aalter  
051 68 89 91 - arnelidepoorter@pandora.be

Penningmeester : Dries ALYN, Bellemstraat 49, 9880 Aalter  
09 374 23 60

Redactie en layout : Jan DEFRUYT, Kestelstraat 67, 9880 Aalter  
09 374 65 81 - jan\_defruyt@scarlet.be

*LEDEN* : Robert VERHELST, Stationsstraat 74, 9880 Aalter  
09 374 41 36 - robert.verhelst@scarlet.be

Roger BAECKELANDT, Ekenakker 2, 9880 Aalter  
09 375 13 77 - roger.baeckelandt@scarlet.be

Walter VERVALLE, Langendamdreef 62, 9880 Aalter  
09 374 54 63 - walter39be@yahoo.com

*MEDEWERKER* : Erik WILLE, St.-Pietersveld, 8750 Wingene  
051 65 50 29 - erik.wille@skynet.be

Etienne VAN EEGHEM, Ter Weibroek 53, 9880 Aalter  
09 374 76 81 - etienne.vaneeghem@scarlet.be

Rik CLAEYS, Kleine Weg 25, 8700 Tielt  
051 40 63 20 - Rik.Claeys1@pandora.be